

# தமிழக இருப்புகள்

பி. சி. சி. சி. சி.



PPNSS

சுப்பிரமணியன்  
சுப்பிரமணியன்

பி.டி. அருண்மணி

## காணிக்கை

தமது செந்நீரைச் சிந்தி  
தமிழீழத்தை சிவக்க வைக்கும்  
வீரமறவர்களான விடுதலைப் புலிகளுக்கும்  
தியாகத் திருவுருவங்களான தமிழீழ மக்களுக்கும்  
இந்நூலைக் காணிக்கையாக்குகின்றோம்.

— உமா



## அணிந்துரை

தாயகத்தைப் பறித்தார்கள். வரலாற்றின் வேர்கள் பிடுங்கப்பட்டன. வேற்றுமொழித் திணிப்பால் குரல்வளை அறுக்கப்பட்டது. தொழில்வாய்ப்பிழந்து கடல்கடந்த நாடுகளுக்குத் தமிழீழத்தின் மாந்தரினப் பறவைகள் சிதறிப் பறந்தன. 'பிள்ளை பிறந்தால் உன் இனம் பெருகிவிடும்' என்று சொல்லிக் கர்ப்பிணிப் பெண்ணின் வயிற்றைப் பிளத்தான் ஒருவன். இளைஞர் சாம்பல் தெருப் புழுதி ஆனது.

சிவந்தோம்

பிரபாகரன் எழுந்தான். விடுதலைப் புலிகள் பிறந்தார்கள் - தமிழீழம் நெருப்பானது.

மிதித்த காலைத் தாங்கி முத்தமிழுவோம் என்று எதிர்பார்த்து ஏமாந்த பகைவர் கொதித்தல் கண்டோம்.

அடக்குமுறை வெடித்தது.

கைகள் விலங்கிடப்பட்டுத் தலைகீழாய்த் துடிதுடிக்கக் கயிற்றில் தொங்கி - இரும்புக் கம்பிகளின் தாக்குதலால் தசைகள் அறுந்து - எலும்புகள் நொறுங்கி - படை வண்டிகளில் கட்டி இழுக்கப்பட்டு - நஞ்சருந்தி - குண்டுகள் ஏற்று நிமிர்ந்தது இளமை.

தாயகத்தைப் பறிகொடுக்க விரும்பாத - தமிழீழத் தேசியத்தைத் தொலைத்துவிட மறுத்த தமிழன் போராடினான்.

அப்பொழுதுதான்-

குண்டு சுமந்த சிறீலங்கா அரசு வான்படை விண்ணூர்திகளின் உறுமலுக்கும் - குறுந்தொலைவு ஏவுகணைக் கடற்படைப் படகுகளின் கொடிய உலாவுக்கும் நடுவில் தமிழ்நாட்டிலிருந்து 1985 அக்டோபரில் தலைவர் நெடுமாறன் கடல் தாண்டிக் குருதிதோய்ந்த எங்கள் மண்ணில் காலடி வைத்தார்.

இந்தியா, சிறீலங்கா ஆகிய இருநாடுகளினதும் கடவுச் சட்டத்தை மீறிய இனஉணர்வுப் பயணம்.

நெடுமாறன் அவர்கள் வாழ்வில் இஃது ஒரு நிகழ்வு அன்று - தமிழன் வரலாற்றில் இஃது ஒரு பதிவு.

'கடல் பிரித்தாலும் தமிழ் நாட்டுக்கும் தமிழீழத்துக்கும் உள்ள ஆயிரம் கால உறவை மீண்டும் உறுதி செய்கிறேன்' என்று காலம் பதித்த கல்வெட்டு.

வீரமிக்க விடுதலைப் புலிகளின் தோள்களை அவர் தட்டிக் கொடுத்தார். அடிமைப் பட்ட ஒரு தேசிய இனத்தின் தளை அறுப்புக்குத் தன் பயணத்தால் உரமூட்டினார். போர் நெருப்பில் வெந்து நொந்து போன தமிழன் கண்ணீரைத் துடைத்தார். சிங்கள இனவெறி அரசின் கொலைப்படைகள் பதுங்கிக் கிடந்த தமிழீழத்தின் இருண்ட காடுகளில் புலிகளோடு வீர உலா எழுந்தார். தமிழன் சுட்டு வீழ்த்திய அரசுப்படை உலங்கு வானூர்தியின் சிதறல்களை நேரில் கண்டு 'வரலாற்றில் தமிழன் வீழ்த்திய முதல் எதிரிப் படை வானூர்தி இது என்று முழங்கினார். நெருப்பின் நடுவில் இருபத்து மூன்று நாட்கள் தங்கித் தமிழ் நாடு திரும்பினார்.

தமிழீழ மண்ணோடு - மக்களோடு - வாழ்வோடு - போராட்டத்தோடு இரண்டறக் கலந்தவர் அவர்.

முன்பொரு தடவை யாழ்நூலகம் எரிக்கப்பட்டபொழுது துயரில் மூழ்கிய அம்மக்களைக் காண 1982இல் நெடுமாறன் தமிழீழம் வந்தார். திலீபன் உண்ணா நோன்பிருந்து உயிர்விட்டபொழுது 1987 செப்டம்பரில் அந்த மாவீரன் பக்கத்திலேயே அவர் நின்றார்.

இந்தியப்படை தமிழீழத்திலிருந்து திரும்பியபொழுது உருக்குலைந்து கிடந்த அம்மண்ணில் 1990 பிப்ரவரியில் அவர் உணர்வுலா எழுந்தார்.

தமிழீழக் கோரிக்கை குறுகிய நோக்கமற்றது - தன்னலமற்றது - வெறித்தனமற்றது என்பதையும் இயல்பானது - தூய்மையானது - நீதியானது என்பதையும் குழப்பமின்றிப் புரிந்தவர் நெடுமாறன்.

வீரமிக்க தமிழீழ விடுதலைப் போரில் நெருக்கடி நிறைந்த ஒவ்வொரு கட்டத்திலும் தமிழ்நாட்டில் நீரும் நெருப்பும் பொங்கும் விழிகளோடு நின்றவர் அவர்.

1984இல் தமிழீழம் எரிந்துகொண்டிருந்த வேளை மறியல் போர் நடத்திய அவரை அரசு சிறையில் தள்ளியது. விடுதலைப் புலிகளின் தலைவர்களுள் ஒருவரான பாலசிங்கம் அவர்கள் இந்திய அரசினால் நாடு கடத்தப்பட்டதைக் கண்டித்து 29-8-85இல் நடந்த மறியல் போரில் மீண்டும் சிறை சென்றார். 16-11-86இல் பெங்களூருக்கு வருகை தந்த ஜெயவர்த்தனாவுக்குக் கறுப்புக்கொடி காட்டிய அவரைக் காவல் துறையினர் கைது செய்தனர். தமிழ்நாட்டிலிருந்து சிங்களச் சிறீலங்காவுக்கு உணவுப் பொருள்கள் அனுப்பப்படுவதைக் கண்டித்து 26-2-87இல் தூத்துக்குடியில் 'கப்பல் மறியல்' நடத்தி அவர் கைதானார். யாழ்-பொருளாதார முற்றுக்கைக்கு எதிரான தொடர்வண்டி மறியல் போராட்டத்தின் பொழுது 1-6-87இல் அரசு அவரைக் கைது செய்தது. 2-8-87இல் இராஜீவ் - ஜெயவர்த்தனா உடன்படிக்கை எரிப்புப் போரில் மீண்டும் கைதானார். தமிழீழம் பற்றிய பொய்ச் செய்தி பரப்பும் வானொலியைக் கண்டித்து 26-10-87இல் அறப்போராட்டம் கண்டபொழுது அவர் சிறைப்பட நேர்ந்தது. இந்தியக் குடியரசுநாள் சிறப்பு விருந்தினராக ஜெயவர்த்தனா அழைக்கப்பட்டதற்கு எதிர்ப்புத் தெரிவிக்க 25-1-88இல் போராட்டம் நடத்திக் கைதானார். மாவீரர் கிட்டு சென்னைச் சிறையில் அடைக்கப்பட்டபொழுது 2-10-88இல் இராஜீவ் காந்திக்குக் கறுப்புக் கொடி காட்டிய அவரை அரசு கைதுசெய்யத் தவறவில்லை. ஆழ்கடலில் இந்தியக் கடற்படையினால் சுற்றி வளைக்கப்பட்டுக் கிட்டுவும் தோழர்களும் வீரச்சாவைத் தழுவினபொழுது 17-1-93இல் கண்ணீர் தோய்ந்த விழிகளோடு அவர் சிறைபுகுந்தார். 27-1-93இல் 'தடா' சட்டத்தின்கீழ் மீண்டும் கைதானார்.

இன ஒழிப்பு வெறியாட்டம் போடும் உலகின் மிகக் கொடிய சிங்கள அரசை எதிர்த்து வீர விடுதலைப் போர் காணும் தமிழீழத் தேசிய இனத்துக்கு நெடுமாறன் துணைநிற்பது இயல்பானதே.

ஒவ்வொரு நொடியும் போராடும் தமிழீழ மக்களுக்காக அவர் ஒவ்வொரு நொடியும் போராடுகிறார்.

இரண்டாயிரம் தமிழ்ப் பெண்கள் படைவெறியரால் கசக்கி எறியப்பட்டார்கள். கொடியோர் குண்டுவீச்சில் ஓர் இலட்சம் தமிழர் வீடுகள் சாம்பலாய்க் குவிந்தன. பத்து இலட்சம் தமிழீழத்தார் உலகனைத்தும் ஏதிலிகள் ஆயினர். கொலையுண்ட முப்பதாயிரத் துக்கும் அதிகமான தமிழர் குருதியில் நாடு மூழ்கியது.

இக்கொடிய களத்தில் அறம்வாழப் போராடும் புலிகளோடு நெடுமாறன் நெருக்கமாய் நிற்கிறார்.

உலக நாடுகள் - குறிப்பாக அண்டை நாடான பாரதம் தமிழீழ விடுதலைப் போருக்கும் - விடுதலைப் புலிகளுக்கும் ஒப்புதல் வழங்கவேண்டும் - உதவிக்கரம் நீட்ட வேண்டும் என்பதே நெடுமாறன் அவர்களின் உயிர்க் கொள்கை - உரத்த முழக்கம்.

தமிழீழம் விடுதலை பெற்றால் பாரதத்துக்கு வலிமையே அன்றிக் கெடுதல் இல்லை என்பதைத் தக்க சான்றுகளோடு அவர் நிறுவுகிறார்.

சிறீலங்காவிலிருந்து தமிழீழம் பிரிந்தால் இந்தியாவில் தமிழ்நாடும் பிரியும் என்பார்க்கு, 'பாகிசுத்தானில் இருந்து 'பங்களா தேசம்' பிரிந்ததே - இந்தியாவில் மேற்கு வங்காளம் பிரிந்ததா?' எனக் கேட்டு, சிந்தனைத் தெளிவூட்டுகிறார்.

தமிழ்நாடு என்றேனும் பிரியுமானால் அஃது இந்திய உள்நாட்டுச் சிக்கல்களின் அறுவடையாய் இருக்குமே அன்றித் தமிழீழம் அதற்கு எவ்வகையிலும் விதையாய் வேராய் அமையாது என்று பட்டறிவின் அடிப்படையில் உறுதிதருகிறார்.

வெள்ளை வல்லரசை எதிர்த்துச் சாவும் சிறைவாழ்வும் கண்டு போராடி விடுதலை பெற்ற பாரதம் - குண்டு தாங்கியும் நஞ்சுண்டும் தமிழீழ விடுதலைக்காகப் போராடி இற்றைவரை ஐயாயிரம் வீரர்களை வீராங்கனைகளை உயிர்க்கொடை தந்து நிற்கும் விடுதலைப் புலிகளை வெறுக்கலாமா? அவர்களுக்கு உதவ மறுக்கலாமா? என்று வெந்த நெஞ்சோடும் - விழிநீரோடும் பொருமுகிறார்.

கைதரும் நட்பு நாடாகத் தமிழீழம் எப்பொழுதும் இருக்கும் என்ற நம்பிக்கையோடும் - நல்லெண்ணத்தோடும் தமிழீழப் போரை அணுகவேண்டுமே தவிர - இந்தியாவின் கைப் பொம்மை நாடாக அஃது அமைய வேண்டும் என்று கருதுவதும் - அந்நோக்கில் தமிழீழப் போரை அணுகுவதும் வல்லாண்மையாளர் கொள்கை எனக் கண்டிக்கிறார்.

இந்தியாவின் தூய ஆதரவைத் தமிழீழப் போருக்குப் பெற்றுத்தரும் அரும்பணியில் அவர் இரவும் பகலும் ஓய்வின்றிச் சுழல்கிறார்.

நெடுமாறன் அவர்களுக்கும் பாரதத்தின் அனைத்துக் கட்சித் தலைவர்களுக்கும் இடையில் தமிழீழ நலன் கருதி நேர்ந்த சந்திப்புகள் பல.

முன்னாள் தலைமை அமைச்சர்களான இந்திரா காந்தி அம்மையார், வி.பி. சிங், சந்திர சேகர், மூத்த தலைவர்களான அத்வானி, வாஜ்பாய், பஞ்சாப் அகாலிதளத் தலைவர் சிம்ரஞ்சித் சிங் மான், முன்னாள் ஆந்திர முதலமைச்சர் என்.டி. இராமராவ், முன்னாள் கர்நாடக முதலமைச்சர் ஹெக்டே உள்பட பாரதத்தின் தலைவர் பலரைச் சந்தித்துத் தமிழீழ விடுதலைக்கு ஆதரவு திரட்ட அவர் எடுத்த முயற்சிகளைத் தமிழீழம் பதிவு செய்து வைத்திருக்கிறது.

இந்தியாவின் எல்லைக்குள் மட்டுமாய் நெடுமாறன் அவர்களின் இலட்சியப்பணி முடங்கி விடவில்லை.

1982இல் அமெரிக்கா, பிரித்தானியா, ஜேர்மனி ஆகிய நாடுகளுக்கு அவர் சென்றார். 1984இல் அமெரிக்காவிலும் பிரித்தானியாவிலும் ஜேர்மனியிலும் சுற்றுலா மேற்கொண்டார். 1986இல் அமெரிக்கா, பிரித்தானியா, நோர்வே, டென்மார்க், ஒல்லாந்து ஆகிய நாடுகளுக்குப் பயணமானார். 1987இல் ஆஸ்திரேலியா சென்றார். 1988இல் இலண்டன் உலகத்தமிழர் மாநாட்டில் தலைமை ஏற்றார். 1990இல் ஜேர்மனி, நோர்வே, சுவிட்சர்லாந்து, கனடா, பிரித்தானியா, இத்தாலி ஆகிய நாடுகளில் மக்களைச் சந்தித்தார்.

தமிழீழப் பேரெழுச்சி மாநாடுகளிலும் விடுதலைப் புலிகளுக்கான நிதிசேர்ப்புக் கூட்டங்களிலும் தமிழீழச் செய்திகளுக்குக் காதுகொடுக்கக் காத்திருந்த உலக அரசியல் தலைவர் - செய்தியாளர் சந்திப்புகளிலும் அவர் குரல் ஒங்கி ஒலித்தது.

நெடுமாறன் எங்கள் வரலாற்றில் நெருப்பாய் ஒளிர்கிறார்.

குரலாகவும் முழங்குகிறார் - எழுத்தாகவும் துலங்குகிறார் - செயலாகவும் விளங்குகிறார்.

நிறம் பூத்துச் சிவந்த எங்கள் மண்ணில் களமாடும் புலிகளுக்குப் பக்கத்திலேயே நின்று தமிழீழப் போர் நிகழ்வுகளை அவர் பதிவு செய்கிறார்.

'இலங்கைத் தமிழர் துயர் துடைப்போம்'

'இலங்கைத் தமிழர் பிரச்சினை - அதிர்ச்சி தரும் உண்மைகள்'

'பாலஸ்தீன விடுதலைப் போரும் தமிழீழ விடுதலைப் போரும்'

'பாரதப் பிரதமருக்குப் பகிரங்கக் கடிதம்'

'இந்தியாவின் துரோகக் கொள்கை'  
'ஈழப் போர் முனையில் புலிகளுடன்'  
'பிரபாகரன் - தமிழர் எழுச்சியின் வடிவம்'  
'இந்தியப் படையே! வெளியேறு'  
'தமிழீழமும் தங்க வங்கமும்'  
'தமிழீழ விடுதலைப் போராட்ட வரலாறு'  
'காவிய நாயகன் - கிட்டு' - என அவர் படைத்துள்ள நூல்கள் பல தமிழீழத்தின் உண்மை நிலையை அப்படியே எடுத்தியம்புகின்றன.

உண்மைகளையே அவர் கருத்தாக்குகிறார். உண்மைகளையே அவர் எழுத்தாக்குகிறார்.

நெடுமாறன் அவர்களின் 'தமிழீழம் சிவக்கிறது' என்னும் இந்நூலும் ஏனைய அவர் படைப்புகளைப் போல் நெருப்பாய் நிற்கும் தமிழீழத்தின் இன்னொரு படப்பிடிப்பே யாகும்.

முறையாகத் தமிழீழப் போரை அடையாளம் காண இந்நூல் முழுமையாக உதவுகிறது.

உலகின் தமிழீழ உணர்வாளர் நெஞ்சங்களில் இந்நூல் உறுதியும் நம்பிக்கையும் ஊட்டும்.

வீறுமிக்க தமிழீழ விடுதலைப் போரைக் கொச்சைப்படுத்தி ஊறு விளைவிக்க முயல்வோரை இந்நூல் நொறுக்கி நீறுபடுத்தும்.

அறத்தை இந்நூல் அரண்செய்யும்.

நாளை-

விடுதலைப் புலிகள் எங்கள் மண்ணில் விதைத்த குருதி மணிகள் விளைச்சலாகி அறுவடையாகும்பொழுது-

பிணிக்கப்பட்ட எங்கள் கைகளின் விலங்குகள் பிளக்கப்பட்டுத் தூள்தூளாய் நொறுங்கிச் சிதறும்பொழுது-

உச்சி நெடுவானில் எங்கள் விடுதலை மணிக்கொடி ஒளிவீசிப் பறக்கும்பொழுது-

தமிழீழம் மானத்தின் மண்ணாய் அரசுகொண்டு தலைநிமிரும்பொழுது-

வரலாறு படைப்பவராய் அன்றி - நெடுமாறன் அவர்கள் வரலாறாய்த் திகழ்வார்.

எங்கள் மண் அவரை எழுதும்.

அக்டோபர் 1993

காசி ஆனந்தன்

சென்னை.

## முன்னுரை

எண்பதுகளின் நடுவில் தமிழீழ விடுதலைப் புலிகள் இயக்கம் தனது கொரில்லாப் போராட்டத்தை விரிவாக்கிக் கொண்டிருந்தது. அவ்வேளையில் தமிழீழத்திற்குச் சென்று அவ்விடுதலைப் போராட்டத்தையும் அந்த மக்களின் விடுதலை வேட்கையினையும் கண்டறியும் வாய்ப்பினைத் 'தம்பி பிரபாகரன்' அவர்கள் எனக்கு ஏற்படுத்திக் கொடுத்தார். இவ்வாய்ப்பினைப் பயன்படுத்தி 1985ஆம் ஆண்டு, அக்டோபர் திங்களில் தமிழீழத்தில் ஓர் இரகசியச் சுற்றுப் பயணத்தை மேற்கொண்டேன். விடுதலைப் புலிகளின் பாதுகாப்புடனும், துணையுடனும் நான் மேற்கொண்ட இச்சுற்றுப்பயணத்தில் பல உண்மைகளை நேரில் கண்டறிந்தேன். 'தமிழீழம் விடுதலை பெற்றேயாகவேண்டும்' என்னும் உணர்வுக்கு பக்களின் முழுமையான ஆதரவு இருப்பதைக் கண்டேன். தங்கள் விடுதலையைப் பெற்றுத் தரக்கூடிய உண்மையான இயக்கம் விடுதலைப் புலிகள் இயக்கமே என்பதையும் தங்களை விடிவிற்கு அழைத்துச் செல்லும் தகுதி படைத்த தேசியத் தலைவர் பிரபாகரன் அவர்களே என்பதையும் அந்த மக்கள் ஏற்றுக்கொண்டிருப்பதை நான் பார்த்தேன். நான் கண்டுகேட்டவற்றை விளக்கி 'ஈழப் போர்முனையில் புலிகளுடன்' என்ற நூலை எழுதி 1987ஆம் ஆண்டு, மார்ச் திங்களில் வெளியிட்டேன்.

அதைத் தொடர்ந்து 'தம்பி பிரபாகரன்' அவர்கள் விடுதலைப் புலிகள் இயக்கத்தை அமைத்த வரலாறு, அதைப் படிப்படியாக அவர் வளர்த்த விதம், தமிழகத்தில் தங்கியிருந்த பொழுது இந்திய, தமிழக அரசுகள், அரசியல் கட்சிகள் மற்றும் மக்களுடன் அவர் கொண்டிருந்த உறவுகள், பல்வேறு கால கட்டங்களில் விடுதலைப் புலிகள் இயக்கத்துடன் இந்திய அரசு நடத்திய பேச்சுவார்த்தைகள், விடுதலைப் புலிகளுக்கு எதிராகப் பிற போராளி இயக்கங்களைத் தூண்டிவிட்டுத் தமிழீழ விடுதலைப் போராட்டத்தைச் சீர் குலைப்பதற்கு இந்திய அரசின் 'ரா' உளவுத்துறை மேற்கொண்ட முயற்சிகள், இறுதியாக இராஜீவ்-ஜெயவர்த்தனா உடன்படிக்கையைப் புலிகள் ஏற்றுக்கொள்ள மறுத்ததின் விளைவாக இந்திய இராணுவத்துடன் அவர்களுக்கு ஏற்பட்ட மோதல்கள் வரையிலும் உள்ள பல்வேறு நிகழ்ச்சிகளைத் தொகுத்து 'பிரபாகரன்-தமிழர் எழுச்சியின் வடிவம்' என்ற நூலை எழுதி 1988-ஆம் ஆண்டு மே திங்களில் வெளியிட்டேன்.

தமிழீழப் போராட்டம் பற்றியும், அதற்குத் தலைமை தாங்கி நடத்தும் விடுதலைப் புலிகள் இயக்கம் பற்றியும், அறிந்துகொள்ள உதவிய இவ்விருநூல்களும் தமிழ் மக்களிடம் பெரும் வரவேற்பைப் பெற்றன.

1987ஆம் ஆண்டு, ஆகஸ்டு திங்களில், விடுதலைப் புலிகள் இயக்கத்தின் அரசியல் பிரிவுப் பொறுப்பாளராக இருந்த திலீபன் ஒரு சொட்டு நீர் கூட அருந்தாமல் உண்ணா நோன்பு இருந்து உன்னதமான உயிர்த்தியாகம் செய்து புதியதொரு வரலாறு படைத்த நிகழ்ச்சியில் தொடங்கி விடுதலைப் புலிகளின் முக்கிய தலைவர்களுள் ஒருவரான தளபதி கிட்டு இந்துமாக் கடலில் இந்தியக் கடற்படையால் சுற்றி வளைக்கப்பட்ட நிலையில் சரணடை மறுத்துத் தன்னைத்தானே அழித்துக்கொண்டு மகத்தான தியாக வரலாறு படைத்த நிகழ்ச்சி வரையிலுள்ள காலகட்டம் முக்கியமான கால கட்டமாகும். தமிழீழ விடுதலைப் புலிகள் இயக்க வரலாற்றில் மட்டுமல்லாமல் தமிழீழத்தின் வரலாற்றில் என்றும் அழியாதவகையில் வீரமும் தியாகமும் நிறைந்த நிகழ்ச்சிகளைப் பதித்த காலகட்டம் இதுவேயாகும்.

திலீபன் உண்ணாநோன்பிருந்து மெழுகுவர்த்தியாகத் தன்னைத்தானே அழித்துக் கொண்டபொழுது அவன் அருகே இருந்தேன். அந்த இளம் வயதில் அவனுடைய உறுதியைக்கண்டு நான் மனம் உருகினேன். தன்னருமைத் தோழன் ஒருவன் மெல்ல மெல்ல மரணவாயிலில் நுழைந்துகொண்டு இருந்தபொழுது அத்துன்பத்தை மனத்தில் தாங்கிய வண்ணம் இந்திய அரசின் நயவஞ்சக நாடகத்தினையும், தமிழீழ விடுதலைப் போராட்டத்தை அடியோடு நசுக்குவதற்குத் திரைமறைவில் இந்தியா செய்துவரும் முயற்சிகளையும்.



எதிர்த்துப் பிரபாகரன் மேற்கொண்ட பல்வேறு நடவடிக்கைகளை அருகேயிருந்து நான் பார்த்தேன். திலீபனின் தியாக மரணத்தையொட்டித் தமிழீழ மக்கள் கொதித்தெழுந்த காட்சிகளையும் நான்நேரில் கண்டேன்.

திலீபன் மறைவினால் ஏற்பட்ட சோகச் சுவடுகள் மறைவதற்கு முன்பே வீரத்தளபதி களான புலேந்திரன், குமரப்பா உள்ளிட்ட 12 வீர வேங்கைகள் இந்திய மற்றும் சிங்கள அரசுகளின் நயவஞ்சகச் சூழ்ச்சிக்குப் பலியானார்கள். இந்தத் துயர நிகழ்ச்சி தமிழீழ மக்களை மட்டுமல்லாமல் தமிழ்நாட்டு மக்களையும் அதிரவைத்தது. இதைத் தொடர்ந்து இந்திய இராணுவத்திற்கும் விடுதலைப் புலிகளுக்கும் இடையே பெரும் போர் மூண்டது.

வல்லரசான இந்தியாவுடன் மோதுவதற்குப் பிரபாகரன் துணிந்தபொழுது, அதைச் சிறுபிள்ளைத்தனமானது என வருணித்தவர்கள் உண்டு. பிரபாகரனும் விடுதலைப் புலிகளும் அழிக்கப்பட்டுவிட்டால், தமிழீழ விடுதலை உணர்வு பட்டுப்போகும் எனப் பதைத்தவர்களும் உண்டு. ஆனால், வியக்கத்தக்க முறையில் இந்தக் கடுமையான சோதனைகளிலிருந்து பிரபாகரன் வெற்றிகரமாக மீண்டார். மாபெரும் பாரதப் படையை எதிர்த்துப் பிரபாகரன் தலைமையில் இரண்டாண்டு காலத்திற்கு மேலாக விடுதலைப் புலிகள் நடத்திய தீரமிக்க போராட்டம் உலகத்தின் கவனத்தைக் கவர்ந்தது. இந்தச் சாதனையை அவர் எப்படிப் புரிந்தார்? அவர் தலைமையில் புலிகளும் மக்களும் படைத்த தியாக வரலாறுதான் எத்தகையது? என்பதைப் பற்றியெல்லாம் முழுமையாக அறிந்துகொள்ளும் வாய்ப்பு எனக்குத் தம்பி பிரபாகரன் அவர்களால் அளிக்கப்பட்டது. அவருடைய அழைப்பையேற்று 1990ஆம் ஆண்டு, பிப்ரவரித் திங்களில் நான் தமிழீழம் சென்றேன். அங்கு அவருடன் தங்கியிருந்து அவருடைய வனவாசம் பற்றியும், இந்திய இராணுவத்துடன் புலிகள் நடத்திய போர் பற்றியும் பல உண்மைகளை அவர் வாயிலாகவே தெரிந்துகொண்டேன். இப்போரில் வீர சாதனைகள் புரிந்த பல தளபதிகளைக் கண்டு பேசினேன். மக்களில் பல தரப்பினரையும் சந்தித்து அவர்கள் மூலமாகவும் பல உண்மைகளை அறிந்தேன். ஏறத்தாழ ஒரு மாத காலம் தமிழீழத்தில் தங்கியிருந்து அதன் அனைத்துப் பகுதிகளுக்கும் சென்று நான் கண்டு - கேட்டறிந்த விவரங்களை இந்நூலில் தொகுத்துள்ளேன்.

இக்கால கட்டத்தில் தமிழ்நாட்டில் தங்கியிருந்த தளபதி கிட்டு, பேபி சுப்பிரமணியம் (இளங்குமரன்) உள்ளிட்ட முக்கியமான விடுதலைப் புலிகள் அவ்வப்பொழுது என்னிடம் தெரிவித்த செய்திகளையும் இந்நூலில் தந்துள்ளேன். விடுதலைப் புலிகள் இயக்கப் பத்திரிகைகளான 'கனத்தில், எரிமலை, சுதந்திரதாகம், உலகத் தமிழர்' ஆகியவற்றின் மூலமும், விடுதலைப் புலிகள் இயக்கத்தின் செய்தி அறிக்கைகள் மூலமும் திரட்டப்பட்ட பல செய்திகளும் இந்நூலில் சேர்க்கப்பட்டுள்ளன. தமிழீழ வரலாற்றில் மிக முக்கியமான காலகட்டமாகிய 1987 முதல் 1993இன் தொடக்கம் வரையில் உள்ள காலத்தைப் பற்றிய பல் முக்கியமான விவரங்களை இந்நூல் விவரிக்கிறது. இந்திய இராணுவத்தோடு இரண்டாண்டு காலத்திற்கு மேலாகப் போராடி, அதனைத் தங்கள் மண்ணிலிருந்து அகற்றிய கையோடு சிங்கள இராணுவத்துடனும் போராடித் தமிழீழ மண்ணின் பெரும் பகுதியை மீட்டுச் சுதந்திரப் பிரகடனத்தை நோக்கித் தமிழீழம் செல்லுகின்ற மாட்சியினை இந்நூலில் தொகுத்துள்ளேன்.

உலகில் பல்வேறு நாடுகளுக்கும் சென்று அங்கெல்லாம் வாழும் தமிழர்கள் தமிழீழ விடுதலைப் போராட்டத்திற்கு ஆதரவாகத் திரண்டு நிற்பதையும், புலிகளின் அமைப்புகள் அங்கெல்லாம் அற்புதமாகச் செயற்படுவதையும், உலகநாடுகளில் தமிழீழ விடுதலைப் போராட்டத்திற்கு ஆதரவு திரண்டுவருவதையும் குறித்து நான் நேரில் திரட்டிய செய்திகளைத் தொகுத்துள்ளேன்.

ஆனந்த விகடன், ஜூனியர் விகடன், தேவி ஆகிய பத்திரிகைகளில் நான் எழுதிய கட்டுரைகளும், 'சத்திரியன்' இதழில் 'மாவீரன் பிரபாகரன்' என்னும் தலைப்பில் நான் எழுதிய தொடர் கட்டுரையும் சிற்சில மாறுதல்களுடன் இந்நூலில் இடம் பெற்றுள்ளன. ஆனாலும், இந்நூலின் பெரும்பகுதி புதிதாகவே எழுதப்பட்டதாகும்.

தமிழீழ விடுதலைப் போராட்டம் பற்றி இதுவரை வெளிவராத பல செய்திகள் இந் நூலில் இடம் பெற்றுள்ளன. இன்னும் பல செய்திகளை இப்பொழுது வெளியிடுவது உசிதமற்றது என்ற காரணத்தினால் இந்நூலில் சேர்க்கவில்லை. காலம் கனிந்துவரும் பொழுது அச்செய்திகளும் அடுத்த பதிப்பில் வெளியிடப்படும்.

12 பாகங்களையும், 64 உட்பிரிவுகளையும் கொண்ட இந்நூலில் ஏராளமான படங்களும் இடம்பெற்றுள்ளன. எனது தமிழீழப் பயணங்களின்பொழுது நான் எழுதிவைத்த குறிப்புகளைக் கொண்டே இந்நூலின் பெரும்பகுதி எழுதி முடிக்கப்பட்டது என்றாலும் இந்நூலுக்கு மேலும் தேவையான புள்ளி விவரங்களையும், படங்களையும் சேகரிப்பதில் பெரும் சிரமம் இருந்தது. விடுதலைப் போரில் உயிர்துறந்த வீரத் தளபதிகள் சிலரின் படங்கள் கிடைக்கவில்லை. அடுத்த பதிப்பில் அக்குறையும் நீங்கும் என நம்புகிறேன்.

தமிழ்நாட்டில் புலிகளின் அலுவலகம் இப்பொழுது இல்லை. எனவே, தேவையான படங்களை ஐரோப்பிய நாடுகளில் இருந்தே வரவழைக்க நேர்ந்தது. தமிழ்நாட்டில் இப்பொழுது நிலவும் கடுமையான அடக்குமுறை மற்றும் கெடுபிடிகளுக்கு நடுவே ஒவ்வொரு கட்டத்திலும் பெரும் சிரமங்களுக்கிடையேதான் இந்நூலை உருவாக்கவேண்டியிருந்தது.

'ஈழப் போர்முனையில் புலிகளுடன்' நூலை நான் எழுதியபொழுது தம்பி பிரபாகரன் தமிழ்நாட்டில் இருந்தார். அந்நூலின் கையெழுத்துப் படியை அவரே முழுமையாகப் படித்துத் திருத்தங்கள் செய்து தந்தார். பேபி சுப்பிரமணியம், பாலசிங்கம் போன்ற பலரும் அந்நூலைச் செம்மையாக வெளிக்கொண்டுவர உதவினார்கள்.

'பிரபாகரன்' பற்றிய நூலை நான் எழுதியபொழுது தளபதி கிட்டு, பேபி சுப்பிரமணியம் ஆகியோர் அதை முழுமையாகப் படித்துத் திருத்தங்கள் செய்து உதவினார்கள்.

ஆனால், தமிழகத்தில் இப்பொழுது மேற்கண்டவர்கள் யாருமில்லை. ஆனாலும், அவர்கள் இல்லாத குன்றையே என் இனிய நண்பர் கவிஞர் காசி ஆனந்தன் அவர்கள் போக்கினார். உண்மையில் இந்நூலை எழுதுவதற்கு அவரே எனக்குத் தூண்டுகோலாக இருந்தார். இந்நூல் நேர்த்தியானமுறையில் வெளிவரப் பெரிதும் துணைநின்றார். களம் தந்த கவிஞரான அவர் அணிந்துரையும் தந்து இந்நூலுக்கு மேலும் சிறப்புச் சேர்த்திருக்கிறார். அவருக்கு எனது இதயநன்றி என்றும் உரியது.

இந்நூலை வனப்புற வடிவமைத்துத் தந்த ஓவியர் மருது, தங்கள் தலைசிறந்த ஓவியங்கள் சிலவற்றைத் தந்துதவிய ஓவியர்கள் சந்தானம், சாம் அடைக்கலசாமி, புகழேந்தி ஆகியோருக்கும், மிகக் குறுகிய காலத்தில் இந்நூலை அச்சிட்டுத் தந்த விவேகாநந்தா அச்சகத்தாருக்கும் எனது நன்றி உரித்தாகுக.

'தம்பி பிரபாகரன்' தலைமையில் நடைபெற்றுவரும் தமிழீழப் போராட்டத்தின் உண்மையான வடிவத்தினை உணர்ந்துகொள்ள இந்நூல் உதவும் என்ற நம்பிக்கையுடன் தமிழர்கைகளில் இந்நூலை அளிக்கிறேன்.

அக்டோபர் 1993

மதுரை.

பழ. நெடுமாறன்

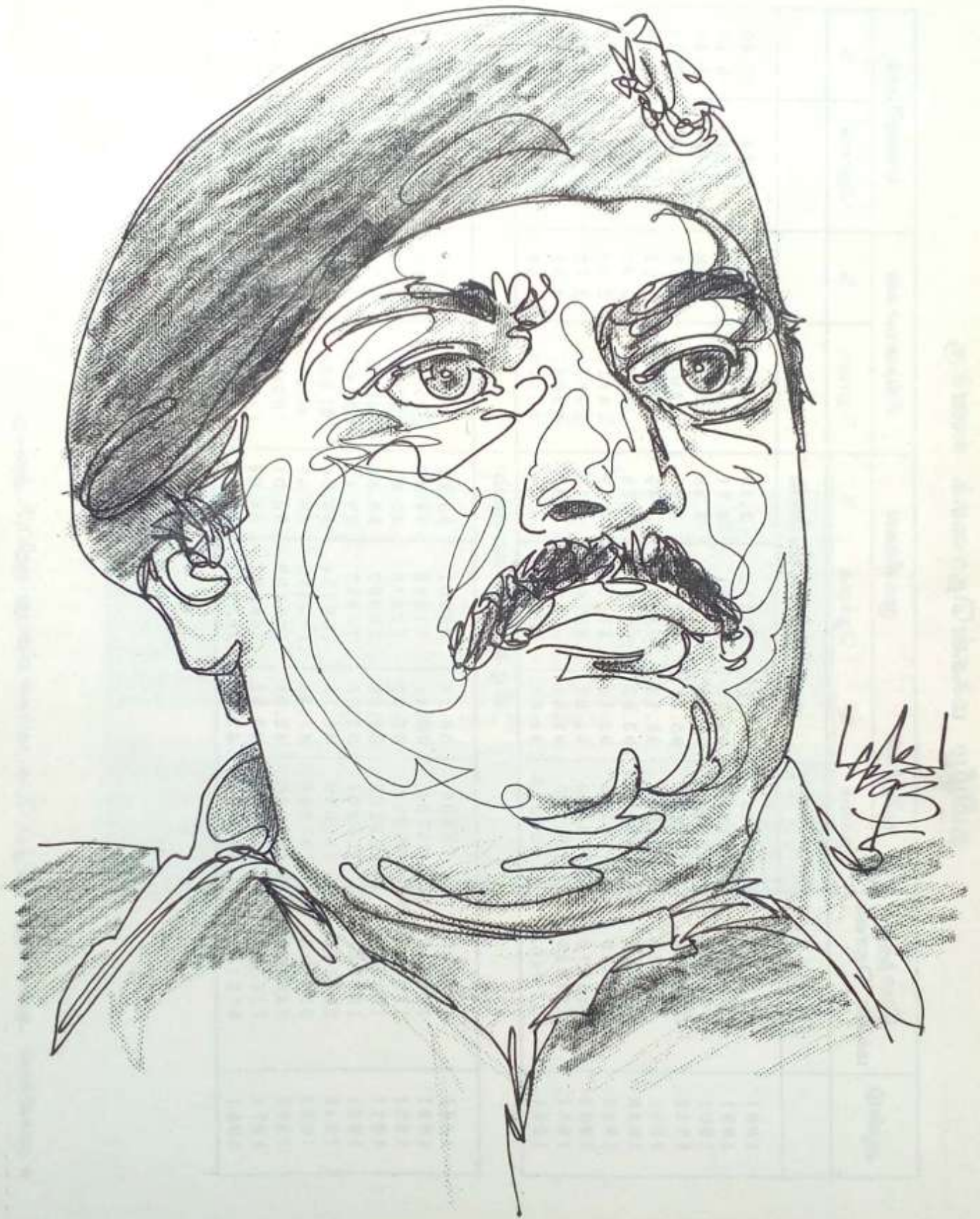

## தமிழீழ மக்கள்தொகைக் கணக்கு

ஆண்டு	மொத்த மக்கள் தொகை	தமிழர்கள்		முகலீம்கள்		சிங்களவர்கள்		ஏனையோர்	
		தொகை	%	தொகை	%	தொகை	%	தொகை	%
				<b>வடக்கு மாகாணம்</b>					
1881	302490	289481	95.70	10416	3.44	1379	0.45	1224	0.40
1891	319296	304355	95.32	11831	3.71	1922	0.60	1188	0.37
1901	340936	326379	95.73	11862	3.48	1555	0.46	1140	0.33
1911	369651	352698	95.41	12818	3.47	2890	0.78	1245	0.34
1921	374829	356801	95.19	13095	3.49	3795	1.02	1138	0.30
1946	479572	449958	93.83	18183	3.79	9602	2.00	1829	0.38
1953	570650	531399	93.12	23233	4.07	14222	2.49	1796	0.32
1963	741910	689400	92.92	30760	4.15	20270	2.73	1480	0.20
1971	874629	809100	92.51	38565	4.41	25847	2.95	1117	0.13
1981	1111468	1023228	92.06	52638	4.74	33149	2.98	2453	0.22

### கிழக்கு மாகாணம்

1881	127555	75408	59.12	43001	33.71	5947	4.66	3199	2.51
1891	148444	86701	58.41	51206	34.49	7512	5.06	3025	2.04
1901	173602	96926	55.83	62448	35.97	8778	5.06	5450	3.14
1911	183698	101181	55.08	70409	38.33	6909	3.76	5199	2.83
1921	192821	103251	53.55	75992	39.41	8744	4.53	4834	2.51
1946	279112	136059	48.75	109024	39.06	27556	9.87	6473	2.32
1953	354410	167898	47.38	135322	38.18	46470	13.11	4720	1.33
1963	546130	246120	45.07	185750	34.01	109690	20.08	4570	0.84
1971	717571	315566	43.98	248567	34.64	148572	20.70	4866	0.68
1981	976475	411451	42.14	315201	32.28	243358	24.92	6465	0.66

★ முசுலீம்கள் அனைவரும் தமிழ்ப் பேசுபவர்கள் என்பது குறிப்பிடத்தக்கது.

★ 1981 ஆம் ஆண்டிற்குப்பின்பு தமிழீழத்தில் மக்கள் தொகைக் கணக்கெடுப்பு நடைபெறவில்லை.

## தமிழீழப் பரப்பளவு

வடக்கு மாகாணம்	
மாவட்டம்	சதுர மைல்
யாழ்ப்பாணம்	440.5
கிளிநொச்சி	538.0
முல்லைத்தீவு	1023.0
வவுனியா	807.0
மன்னார்	725.0
கிழக்கு மாகாணம்	
திரிகோணமலை	1048.0
மட்டக்களப்பு	1016.0
அம்பாறை	1778.0
மொத்தம்	7375.5

**பட விளக்கம்**  
**வண்ணப் படங்கள்**

பக்கம்	விளக்கம்
1	புலேந்திரன் - குமரப்பா உள்ளிட்ட பன்னிருவர் நினைவுச் சின்னம், மாவீரர் நினைவுச் சிலைகள்
3	பிரபாகரன் - மதிவதனி பிரபாகரனின் தாய் பார்வதி அம்மையார்-தந்தை வேலுப்பிள்ளை
4	சங்கர், திலீபன், செல்லக்கிளி, சீலன், ஆனந்த்
5	பண்டிதர், லிங்கம், கிட்டு, பொன்னம்மாள், ரஞ்சன்
6	கணேஷ், விக்டர், மில்லர், அருணா
7	புலேந்திரன், குமரப்பா, சந்தோஷம், ராதா
9	பாலசிங்கம், அடேல் பாலசிங்கம், கரிகாலன் மாவீரர் கல்லறைகளை புத்தகுருமார் பார்வையிடுதல்
12	தமிழீழக் காவல் படை அணிவகுப்பு - பிரபாகரன் பார்வையிடுகிறார்
13	கிறித்துவ துறவிகளுடன் பிரபாகரன்
16	எம்.ஜி.ஆருடன் பிரபாகரன் கடல் புலிகளின் அணிவகுப்பு

**கறுப்பு - வெள்ளைப் படங்கள்**

10	நெடுமாறன், மணியரசன், குகநாதன் கவிஞர் மு.மேத்தா, குகநாதன், நெடுமாறன்
11	குட்டிமணியின் குருதி - ஓவியர் சந்தானம் உயிராயும் பிணமாயும் - ஓவியர் புகழேந்தி சிலுவையில் தமிழன் - ஓவியர் சாம் அடைக்கலசாமி
14	4-5-1986 மதுரையில் நடைபெற்ற தமிழீழ விடுதலை ஆதரவாளர் மாநாடு
15	பசிலன் பீரங்கி நல்லூர் கந்தசாமி கோவில் திருவிழா

**பட விளக்கம்**

பக்கம்	விளக்கம்
3	திலீபன்
4	இராஜீவ் - ஜெயவர்த்தனா உடன்பாட்டில் கையெழுத்திடுதல்
5	இராஜீவுடன் பிரபாகரன், பாலசிங்கம், பண்ருட்டி இராமச்சந்திரன்
6	திலீபனுடன் மாத்தையா, நெடுமாறன், திலகர்
10	திலீபனுடன் பிரபாகரன்
11	பொன்னம்மானுடன் பிரபாகரன்
13	திலீபனின் கடைசிப் பேச்சு
15	மரணவாயிலில் திலீபன்
19	குமரப்பா - புலேந்திரன்
21	மாத்தையா - அப்துல்லா
22	இந்திய ராணுவ அதிகாரிகளுடன் மாத்தையா, குமரப்பா
24	இந்திய இராணுவத் தளபதி கல்கத்
36	இந்திய இராணுவத் தளபதி தீபீந்தர் சிங்
42, 44	புலிகளால் தகர்த்தெறியப்பட்ட இந்திய டாங்கிகள்
59	தளபதி ஜோனி
70	தோல்வியுடன் திரும்பும் இந்திய இராணுவம்
96	எம்.ஜி.ஆருடன் பிரபாகரன்
109	எம்.ஜி.ஆரின் இறுதி ஊர்வலம்
110	லெப்-கர்னல் நவம் (அருமைராஜ்)

- 113 இந்திய இராணுவச் சிறையில் தமிழ் இளைஞர்கள்  
 118 முசுலீம்களுடன் தளபதி மாத்தையா  
 144 மக்களின் குறைகேட்கும் தளபதி கரிகாலன்  
 146 மட்டக்களப்பு தளபதி கருணா பேசுகிறார்  
 149 லெப். கர்னல் புலேந்திரன்  
 151 ஆசிரிசீலன், சந்தோஷம்  
 155 மகன் சார்லசுடன் பிரபாகரன்  
 157 பிரபாகரன் பிள்ளைகளுடன்  
 172 லெப். கர்னல் பாண்டியன், லெப். கர்னல் இம்ரான்  
 185 பசிலன் Pull Switch, pressure switch  
 193 கடற்புலிகளின் சிறப்புத் தளபதி சூசை  
 206 யாழ் தளபதி பாணு (நடுவில் இருப்பவர்)  
 211 லெப். கர்னல் சுபன்  
 218 தளபதி சொர்ணம் (நடுவில் இருப்பவர்)  
 220, 232 தளபதி பொட்டு  
 238 தளபதி நவம், யோகி, தளபதி பால்ராஜ்  
 239 கரும்புலி லெப். கர்னல் போர்க் (மாங்குளம் முகாம் தகர்ப்புக்கு முன்)  
 255 இந்தியத் தளபதி கல்கத் - பத்மநாபா  
 259 இந்திய இராணுவ முகாமில் துரோகிகள்  
 262 திருகோணமலை - கோணைகவரர் ஆலயம்  
 265 தளபதி சங்கருடன் மாத்தையா  
 274 சிறுத்தையுடன் தளபதி விக்டர்  
 276 தளபதிகள் புலேந்திரன், சந்தோஷம், பொன்னம்மாள்  
 283 இந்திய அரசுடன் கொண்ட உடன்பாட்டில் மிசோரம் மக்களின் தலைவர் லால்டெங்கா  
 கையெழுத்து இடுகிறார்.  
 சீக்கியத் தலைவர் சிம்ரஞ்சித்திங் மான்  
 292 புலேந்திரன், பிரபாகரன், யோகி  
 295 புதல்வன் சார்லசுடன் பிரபாகரன்  
 297 பிரபாகரனின் புதல்வி துவாரகாவுடன் நெடுமாறன்  
 301 கவியரசர் கண்ணதாசன் - பாவேந்தர் பாரதிதாசன்  
 304 லெப். கர்னல் ரீகன்  
 307 கவிஞர் காசி ஆனந்தன்  
 310 கவிஞரின் தம்பி சிவஜெயம்  
 313 கவிஞர் புதுவை இரத்தினம், காசி. ஆனந்தன், பிரபாகரன், நெடுமாறன், நடேசன், மாத்தையா  
 319 சிவநாயகம் - கோவை மகேசன்  
 321 தளபதி இளங்குமரன் (பேபி. சுப்பிரமணியம்)  
 329 பிரபாகரன், தேனிசைச் செல்லப்பா, மாத்தையா  
 334 மாத்தையா, பிரபாகரன், பாலசிங்கம்  
 343 முசுலீம் தூதுக்குழுவினருடன் தளபதி கிட்டு பேச்சு  
 355 ஆறுமுகநாவலர் - தனிநாயகம் அடிகள்  
 357 மடுமாதா தேவாலயம்  
 358 கிறித்துவத் துறவி சிங்கராயர்  
 359 கிறித்துவத் துறவி சந்திரா பெர்னாண்டோ  
 386 கேப்டன் சுதாகரன்  
 387 மதுரை தமிழீழ விடுதலை மாநாட்டில் விடுதலைப் புலி குமரி நாடன், வீரமணி, மதுரை ஆதீனம்  
 400 தந்தை செல்வா - தந்தை பெரியார்  
 406 காப்டன் கஸ்தூரி  
 410 திருமதி அடேல் பாலசிங்கம் - திருமதி கரேன் பார்க்கர்  
 412 வீ.ஆர்.கிருஷ்ணய்யர், ஏ.பி.வெங்கடேசுவரன், ஆலடி அருணா, வை.கோபால்சாமி, சத்தியேந்  
 திரா, டேவிட் பெய்த், ஜெயரட்ணம் வில்சன்

436. சென்னையில் உள்ள சிறீலங்கா துணைத் தூதுவர் அலுவலகம் முன்பாக டாக்டர் இராமதாஸ் தலைமையில் பா.ம.கட்சியினர் செய்த ஆர்ப்பாட்டம்.
- 440 லோரன்ஸ் திலகர்
- 444 புத்த குருமார்களுடன் பாலசிங்கம், மாத்தையா, யோகி பேச்சு
- 446 புத்த குருமார்களை அழைத்துவரும் தளபதி சொர்ணம்
- 448 கிறித்துவ துறவிகளுடன் பிரபாகரன்
- 450 மலையகத் தமிழர் தலைவர் தொண்டமான்
- 452 டாக்டர் பாலசிங்கம்
- 459 கர்னல் கிட்டு
- 461 கவிட்சர்லாந்து - சூரிச் - கூட்டத்தில் கிட்டு, மணியரசன், நெடுமாறன்
- 462 லெப். கர்னல் சாரா
- 466 இந்திராகாந்தி, ஜெயில்சிங்
- 468 ஜார்ஜ் பெர்னான்டஸ், வி.பி.சிங், உன்னிக் கிருஷ்ணன்
- 487 488 தமிழ்நாட்டில் மனிதச் சங்கிலிப் போராட்டம்
- 491 லெப்-கர்னல் மதி, மேஜர் - கேடில்ஸ்
- 494 பிரபாகரன் - கிட்டு
- 496 கிட்டுவின் அன்னைக்கு பிரபாகரன் ஆறுதல் கூறுகிறார்
- 497 வியட்நாமியத் தலைவர் ஹோ-சி-மின்
- 498 நேதாஜி சபாஷ் சந்திரபோஸ்
- 500 தென்னாப்பிரிக்கத் தலைவர் மண்டேலா
- 501 பாலஸ்தீனிய விடுதலை இயக்கத் தலைவர் யாசர் அராபத்
- 507 லெனின் - மாசேதூங்

குறிப்பு

மாவீரர்கள் பலரின் படங்கள் கிடைக்காத காரணத்தால் இந்நூலில் வெளியிட இயலவில்லை. அடுத்த பதிப்பில் இக்குறையை நீக்குவோம் என உறுதி கூறுகிறோம்.





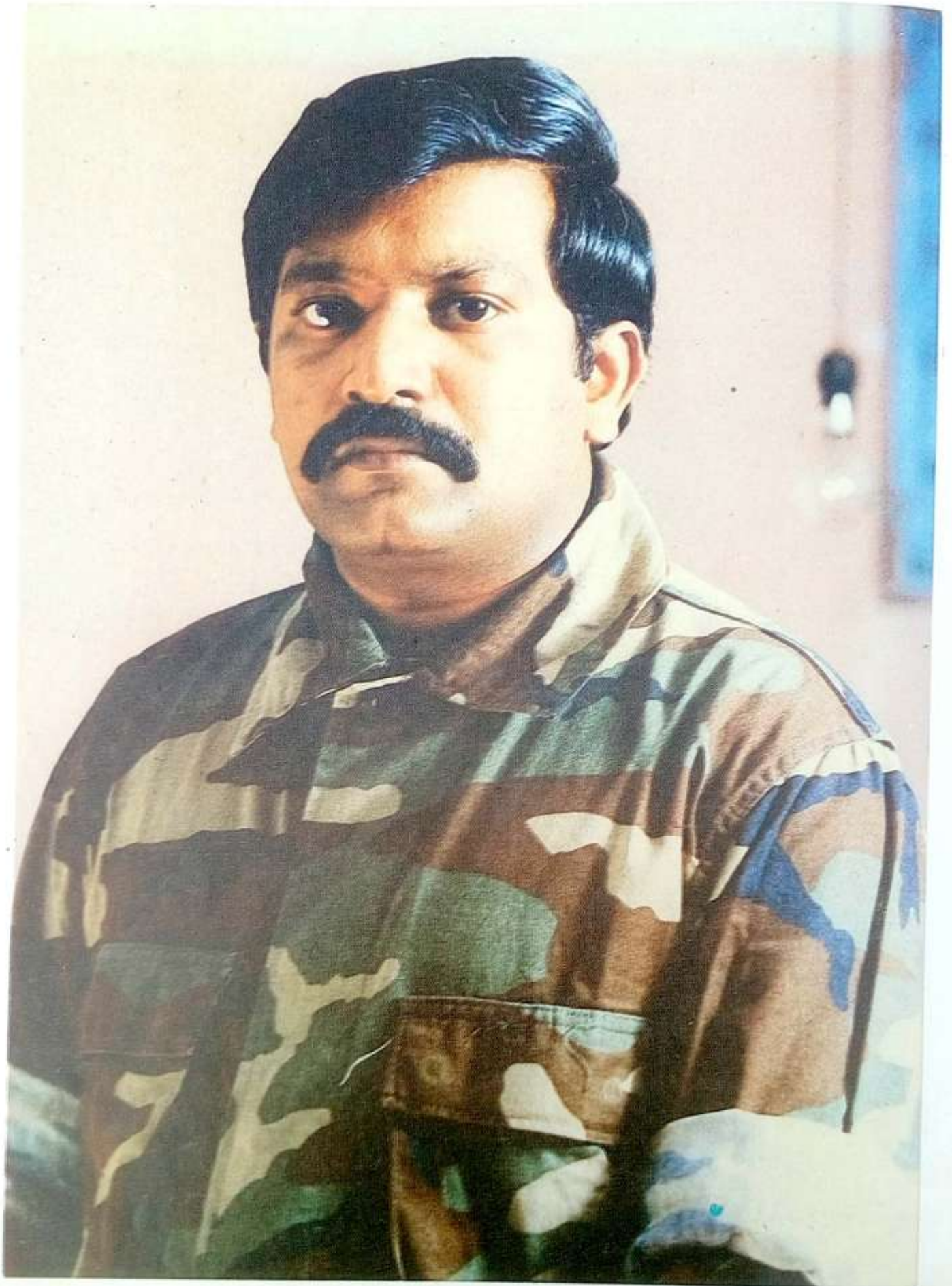



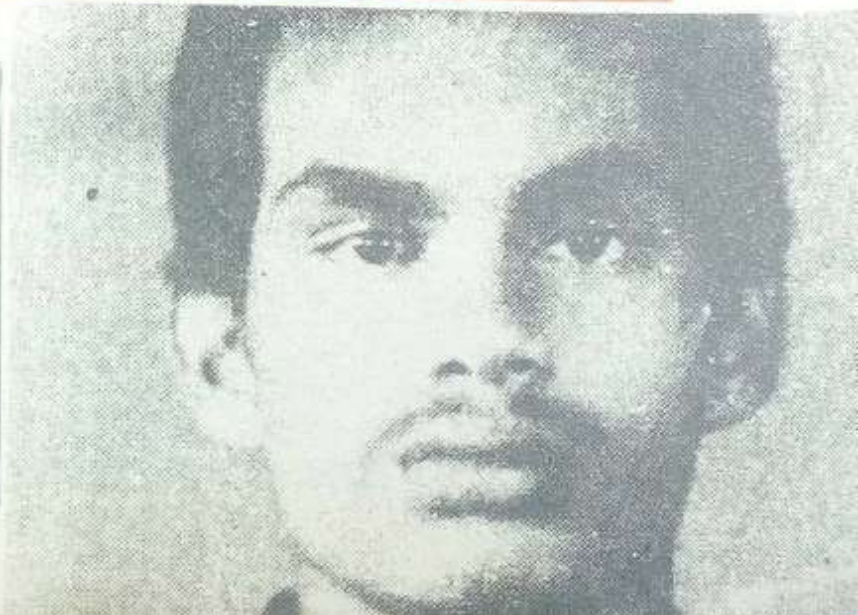

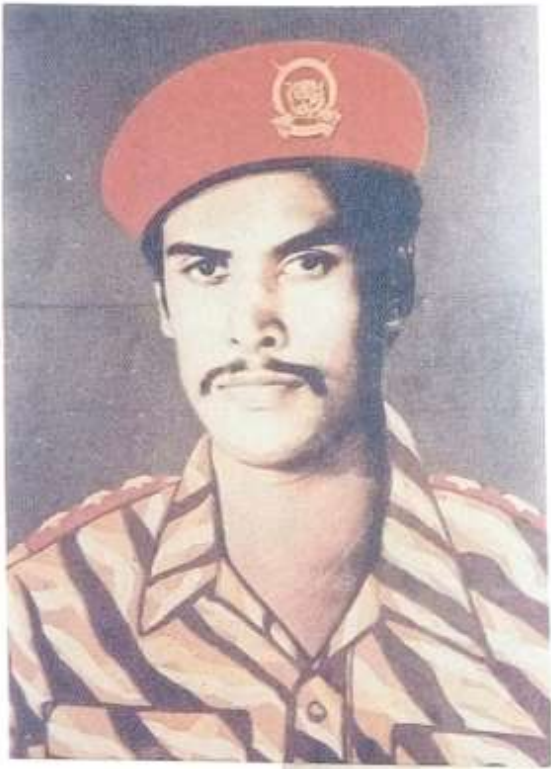

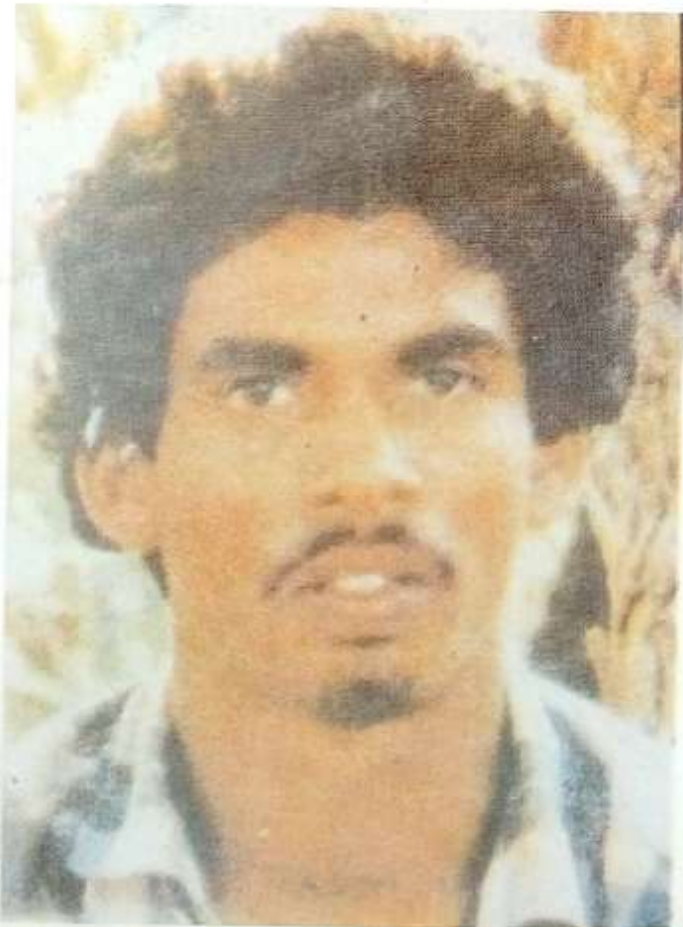
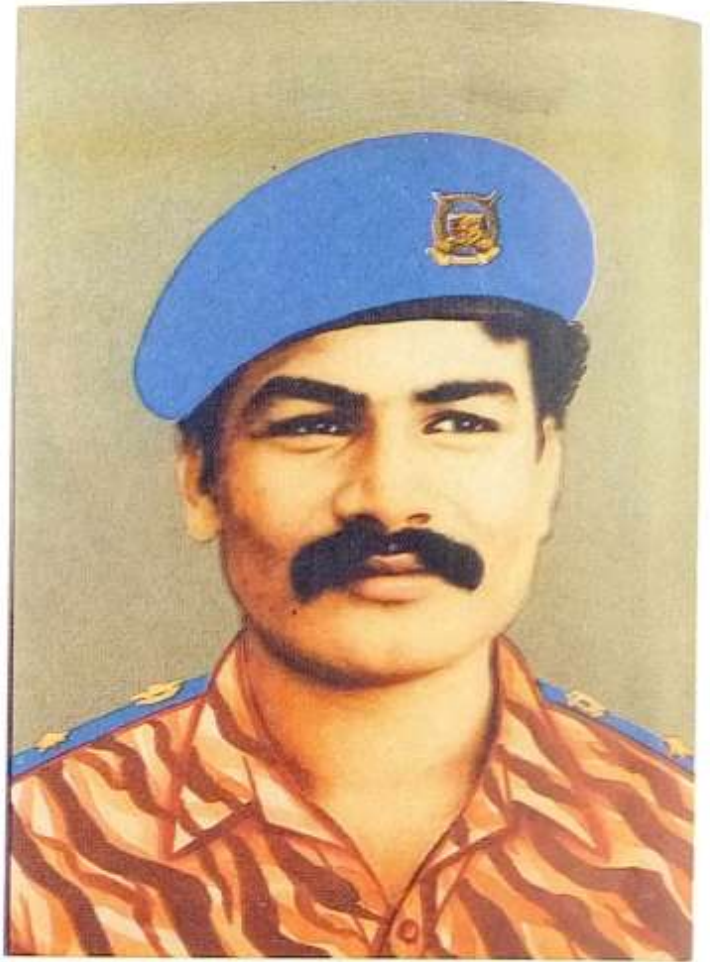

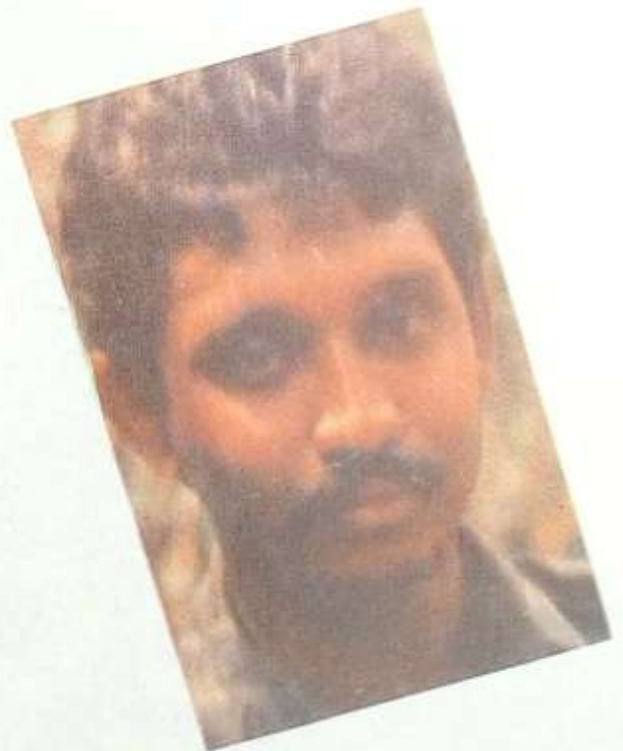
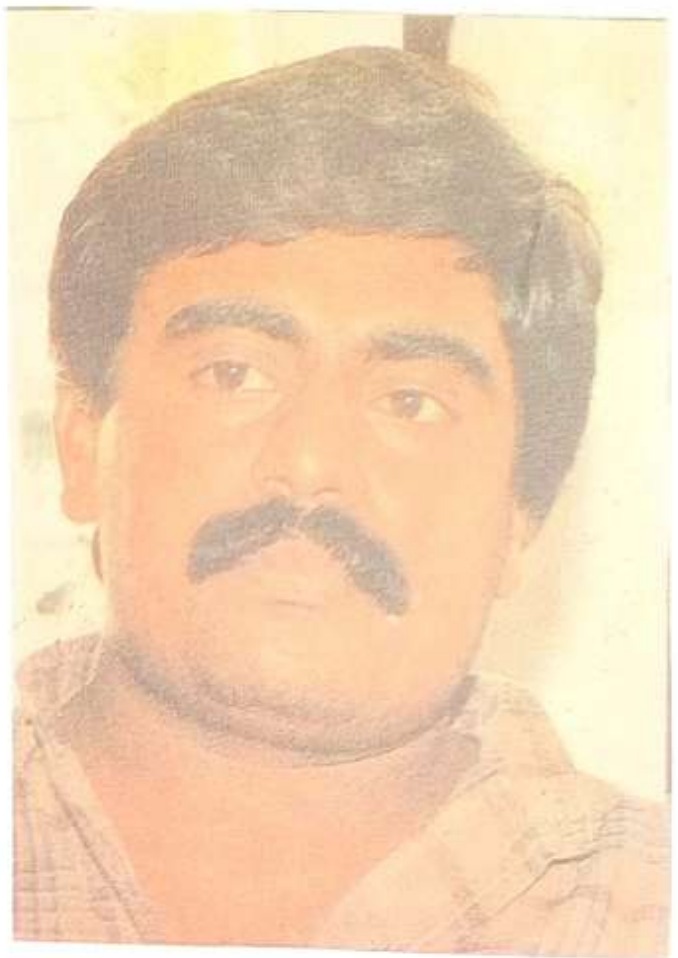
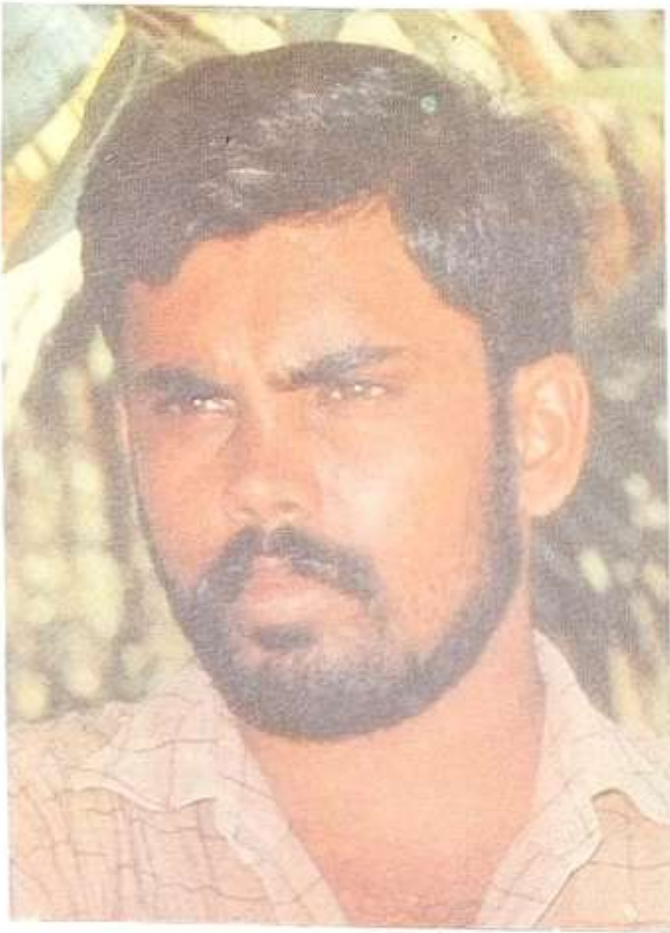

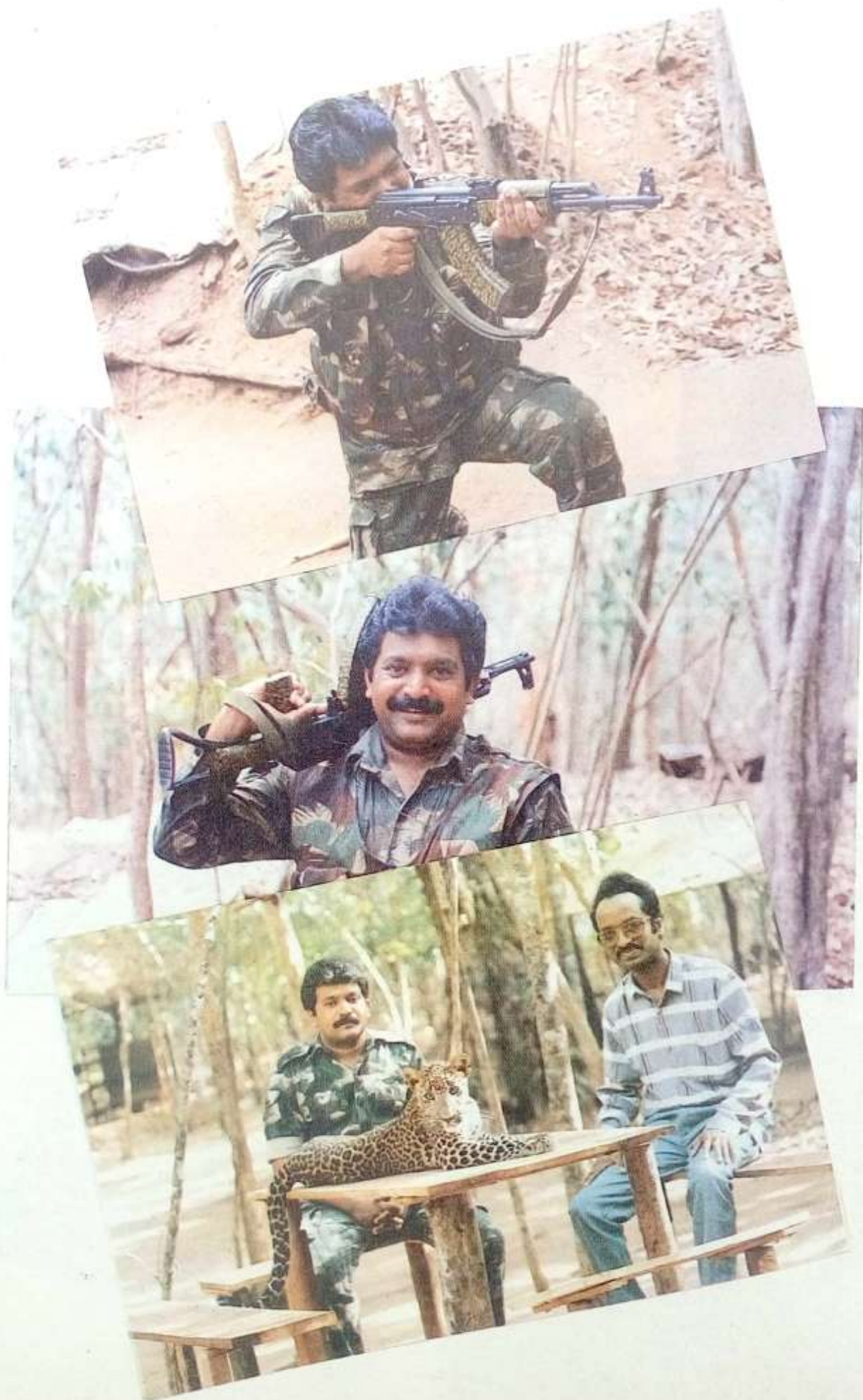







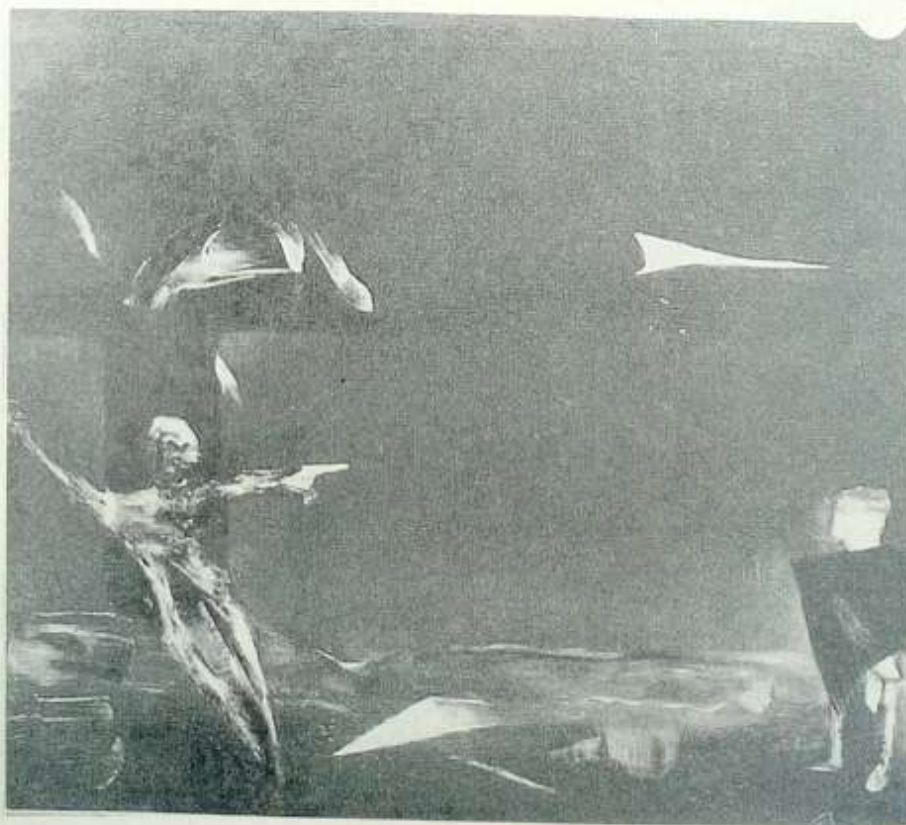
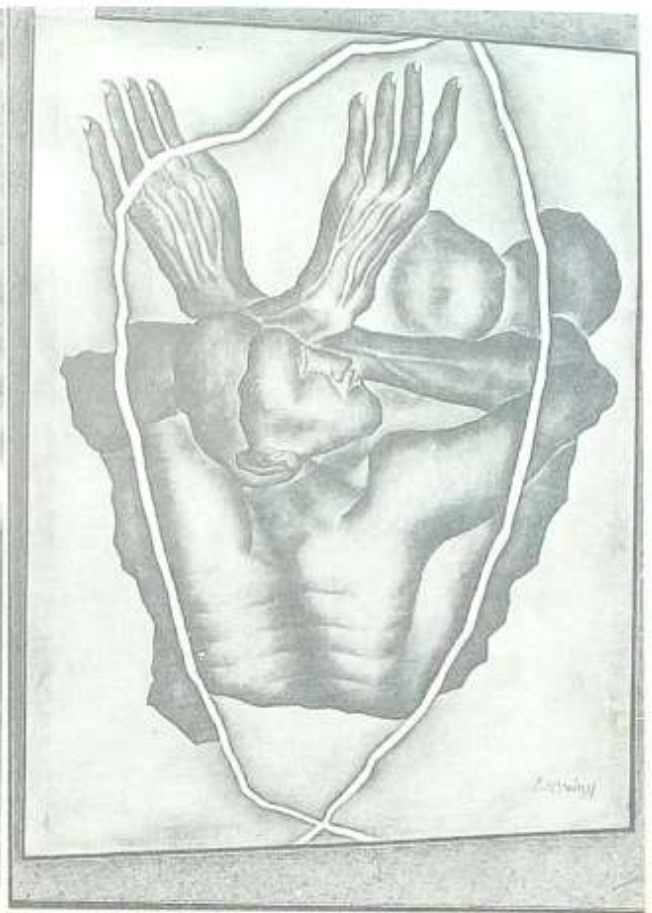
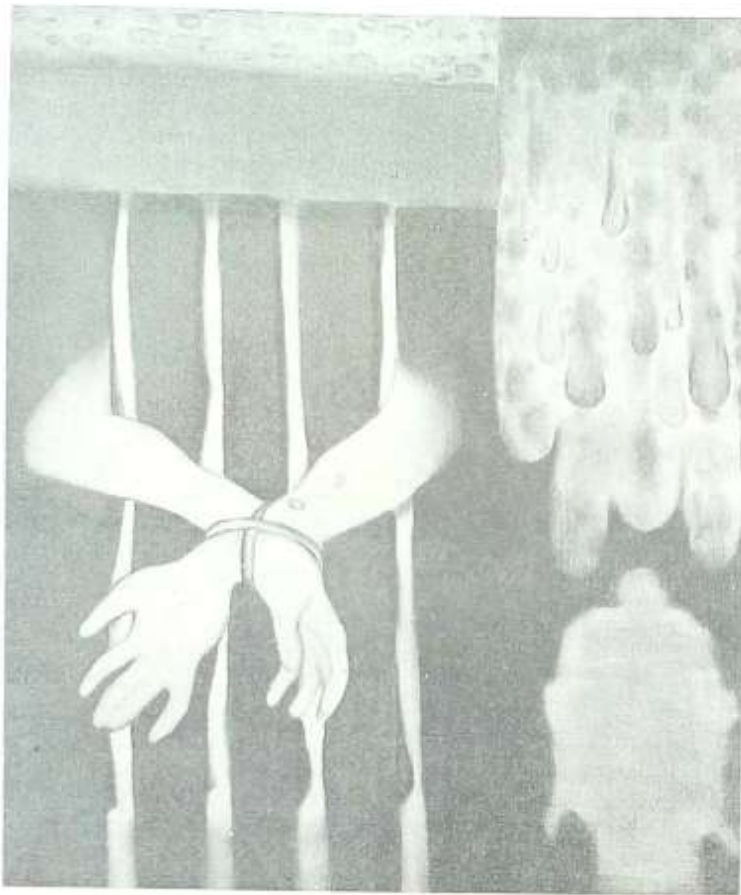





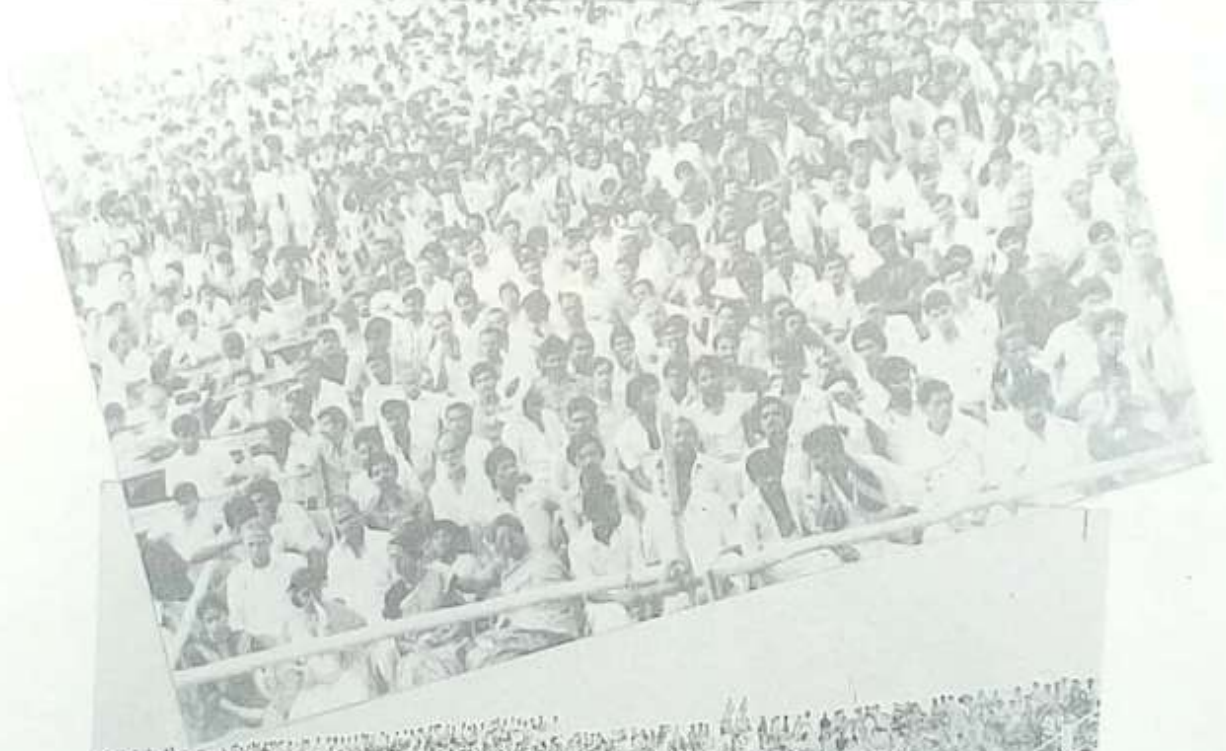









## “வீரமே ஆரம்-தியாகமே ஆணி”

1. தியாக தீபம் திலீபன் ● 2. இந்தியாவின் வஞ்சனை ● 3. பிரபாகரனைப் பிடிக்கத் திட்டம் ● 4. இந்தியத் தளபதி வெளியிட்ட உண்மை ● 5. பிரபாகரனின் பெருமிதம் ● 6. குடா நாட்டில் கொலை வெறியர்கள் ● 7. இந்திய வீரர்களின் திகைப்பு ● 8. ஈன்ற பொழுதிலும் பெரிதுவக்கும் தாய் ● 9. தொழிலாளர் துயரம் ● 10. இந்தியர் நடந்திய ஜாலியன் வாலாபாக் ● 11. தவறுக்கு மேல் தவறு செய்த இராஜீவ்

## 1. தியாக தீபம் திலீபன்

இந்திய-இலங்கை உடன்படிக்கை கையெழுத்தாகி அதனைத்தொடர்ந்து இந்திய அமைதிப்படை இலங்கையின் வடக்கு-கிழக்குப் பகுதிகளுக்குச் சென்றபின்பு அங்கிருந்து வந்த செய்திகள் கவலை அளிப்பனவாக இருந்தன.

இந்திய அமைதிப்படை இலங்கையில் அடியெடுத்து வைத்தபொழுது, ஈழத் தமிழர்கள் ஆரத்தியெடுத்து, திலகமிட்டு, மாலைதூட்டி, ஆரவாரத்துடனும், அளவில்லாத மகிழ்ச்சியுடனும் அதனை வரவேற்றார்கள். சிங்கள வல்லரசுக்கர்களின் பிடியிலிருந்து தங்களைக் காக்க வந்திருக்கும் இரட்சகர்களாக இந்திய அமைதிப்படையை ஈழத் தமிழர்கள் கருதினார்கள். இந்தியாவின் மீதும், இந்தியப் பிரதமர் இராஜீவ் காந்தியின் மீதும் அவர்கள் கொண்டிருந்த நம்பிக்கையும், மரியாதையும் இமயம்போல் உயர்ந்து நின்றன. ஆனால், ஒன்றரை மாத காலமாவதற்குள் இந்த நம்பிக்கையும் மரியாதையும் அதலபாதாளத்திற்குச் சரிந்து விட்டன. எதிர்பார்த்ததைவிட மிகக் குறுகிய காலத்திலேயே இராஜீவ்-ஜெயவர்த்தனா உடன்படிக்கை உடைந்து நொருங்கத் தொடங்கிவிட்டது என்பதை ஈழத்திலிருந்து வந்த செய்திகள் நிரூபித்தன. ஆனால், இந்திய வானொலியும், தொலைக்காட்சியும், சில பத்திரிகைகளும் அப்பட்டமான பொய்ப்பிரச்சாரத்தைத் தொடர்ந்து நடத்திவந்தன.

1987 ஆம் ஆண்டு செப்டம்பர் மாதம் 3 ஆம் வாரத்தில் விடுதலைப் புலிகள் இயக்கத் தலைவர் பிரபாகரன் அவர்களிடமிருந்து எனக்கு ஓர் அவசர அழைப்பு வந்தது. உடனடியாகப் புறப்படவேண்டுமென செய்தி கொண்டுவந்த புலிகள் அவசரப்படுத்தினார்கள். செப்டம்பர் 22 ஆம் நாளன்று மாலையில் வழக்கம்போல மீன்பிடிப் படகில் என்னை



விடுதலைப்புலிகள் அழைத்துச் சென்றார்கள். அன்றிரவு 8 மணியளவில் நெடுந்தீவு போய்ச் சேர்ந்தோம். நெடுந்தீவின் கரையை நாங்கள் நெருங்கிக் கொண்டிருந்தபொழுது ஒலிபெருக்கியில் யாரோ பேசுவது கேட்டது. உற்றுக் கவனித்தபொழுது, அஃது என் அருமை நண்பர் உணர்ச்சிக் கவிஞர் காசி ஆனந்தன் அவர்கள் குரலாக இருக்கக் கண்டு மட்டற்ற மகிழ்ச்சியடைந்தேன். கரையிறங்கியதும் திரு. காசி ஆனந்தன், திரு. யோகி ஆகியோர் சொற்பொழிவாற்றும் பொதுக்கூட்டம் அங்கு நடைபெற்றுக்கொண்டிருப்பதாகத் தோழர்கள் கூறினார்கள். கூட்டம் நடக்கும் இடத்திற்குச் செல்லவேண்டுமென விரும்பினேன். தோழர்கள் அழைத்துச் சென்றார்கள். திரளான மக்கள் கூடியிருந்த அக்கூட்டத்தில் கவிஞர் காசி ஆனந்தனும் யோகியும் இந்திய-இலங்கை உடன்படிக்கை குறித்து விளக்கிக்கொண்டிருந்தார்கள். கூட்டம் முடிந்தபின்பு அவர்களைச் சந்தித்துப் பேசினேன். அன்றிரவு அங்கேயே தங்கினோம். மறுநாள் காலையில் மீண்டும் படகுமூலம் புறப்பட்டு புங்குடுதீவு வழியாக வேலணை வந்தோம். பின்பு அங்கிருந்து ஜீப் மூலம் யாழ்ப்பாணம் போய்ச் சேர்ந்தோம்.

விடுதலைப்புலிகளின் அலுவலகத்தில் பேராசிரியர் பாலசிங்கம், திலகர், விடுதலைப்புலிகளின் இயக்கத் துணைத்தலைவர் மாத்தையா ஆகியோரைச் சந்தித்தேன். சிறிது நேரத்தில் தம்பி பிரபாகரனும் அங்கு வந்து சேர்ந்தார். அங்குள்ள நிலவரங்களை அவரும் மற்றவர்களும் எனக்கு எடுத்துரைத்தார்கள்.

“அண்ணா! தீட்சித் தந்திரசாலியாக உள்ளார். வாக்குறுதிகளின்படி நடக்க மறுக்கிறார். எங்களை ஏமாற்றுவதற்குத் தொடர்ந்து முயற்சி செய்கிறார். இதுமட்டுமல்ல; எங்களுக்கு எதிராகத் துரோக இயக்கங்களை ஏவிவிட்டிருக்கிறார். இந்திய அமைதிப் படையிடம் நாங்கள் முறையிட்டோம். எந்தப்பயனும் இல்லை. துரோக இயக்கங்களுக்கு இந்திய அமைதிப்படை பாதுகாப்பளிக்கிறது. 22 தோழர்களை அவர்கள் படுகொலை

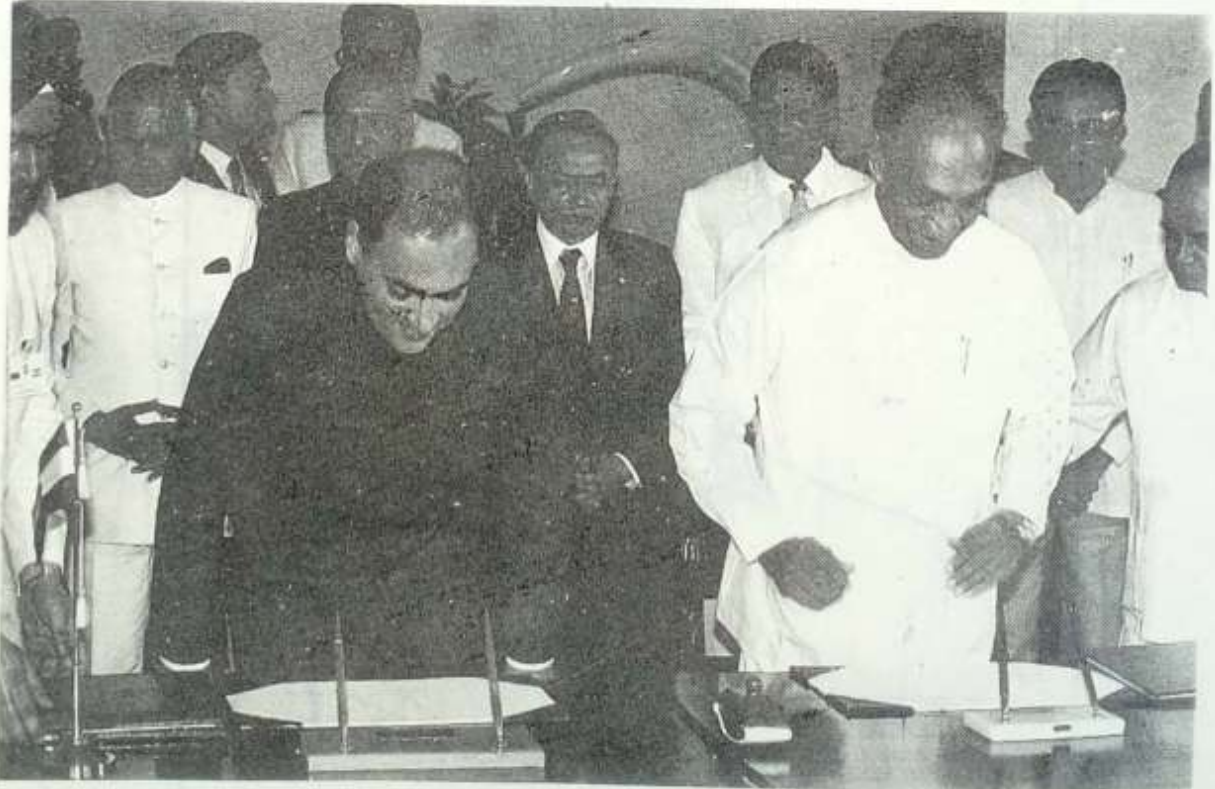

செய்துள்ளார்கள். வடமராட்சியில் சிங்களவர்கள் நடத்திய தாக்குதலில் கூட நாங்கள் 7 தோழர்களைத்தான் இழந்தோம். ஆனால் இந்திய அமைதிப்படையை நம்பி எங்கள் ஆயுதங்களை ஒப்படைத்தபின்பு நிராயுதபாணிகளான எங்கள் தோழர்களை இந்திய அமைதிப்படையின் கண்முன்னாலேயே துரோகிகள் சுட்டுக்கொல்வதை எங்களால் எப்படிச் சகித்துக்கொள்ளமுடியும்? எங்களுக்கு ஆதரவாக இருக்கிறார்கள் என்ற ஒரே காரணத்திற்காகக் கிறித்துவப் பாதிரியார்களைக்கூடத் துரோகிகள் சுட்டுக் கொன்றுள்ளார்கள். எனவேதான் நாங்கள் எதிர் நடவடிக்கைகள் எடுக்கவேண்டிய நிலைக்கு ஆளானோம்” என்று வருத்தத்துடன் தம்பி பிரபாகரன் கூறினார்.

தீலிபனின் உண்ணாநோன்பினையொட்டி மக்கள் மத்தியில் ஏற்பட்டுள்ள எழுச்சியை நேரில் காணவும், அவற்றை வெளியுலகத்திற்குத் தெரியப்படுத்தவும், இந்திய அமைதிப்



## இராஜீவும் - பிரபாகரனும்

1990ஆம் ஆண்டு மார்ச் மாதம் நான் டில்லி சென்றிருந்தபொழுது இந்திய உளவுத்துறையொன்றில் உயர்ந்த பதவி வகித்த அதிகாரியொருவரைச் சந்திக்கும் வாய்ப்பு கிடைத்தது. அப்பொழுது பிரதமர் பதவியை இராஜீவ் இழந்திருந்த காலம். அந்த அதிகாரி சில விடயங்களை என்னிடம் மனம்விட்டுப் பேசினார்.

“பிரதமராக இராஜீவ் இருந்த பொழுது அவரும் பிரபாகரனும் சந்தித்துப் பேச முயற்சி எடுத்துக்கொண்டேன். அதற்கிணங்க இராஜீவும் பிரபாகரனும் முதன்முதல் சந்தித்தார்கள். அப்பொழுது பிரபாகரன் மனம் விட்டுப் பேசினார். தமிழீழ மக்களின் துயரங்கள் பற்றியும் சிங்கள அரசின் இன ஒடுக்குமுறை பற்றியும் அதன் விளைவாகத் தன்னைப் போன்ற

இளைஞர்கள் ஆயுதம் தூக்கவேண்டிய அவசியம் நேர்ந்தது பற்றியும் பிரபாகரன் கூறியவை இராஜீவின் இதயத்தைத் தொட்டன. இச்சந்திப்பு ஒரு வெற்றிகரமான சந்திப்பாக அமைந்தது. இதற்குப் பின்பு பிரதமர் இராஜீவ் என்னைத் தனியாக அழைத்துப் பிரபாகரன் பற்றிப் பின்வருமாறு கூறினார். “இவர்தான் தகுதியானவர் இவருக்கு நாம் சகல உதவிகளையும் செய்யவேண்டும் (This is the man. We must give him all support) என்றார்.

பிரபாகரனை இவ்வளவு உயர்வாக மதித்த இராஜீவ் பிற்காலத்தில் வெளியுறவுச் செயலாளர் பண்டாரி, இலங்கைக்கான இந்தியத் தூதுவர் தீட்சித், “ரா” அதிகாரிகள் கூறியதைக் கேட்டு மனம் மாறிப்போனார். இதன் விளைவாக இந்திய இராணுவமும் விடுதலைப் புலிகளும் மோதிக்கொள்ள நேர்ந்தது.

படை உண்மையில் என்ன செய்கிறது என்பதை அறிந்துகொள்ளவுமே என்னை யாழ்ப்பாணம் வருமாறு 'தம்பி' அழைத்திருந்தார் என்பது எனக்குப் புலனாயிற்று.

இதன்பின்பு திலீபனைப் பார்க்க என்னை அழைத்துச் செல்லுமாறு மாத்தையாவிடம் தம்பி கூறினார். மாத்தையா, திலகர் ஆகியோருடன் திலீபனைப் பார்க்கச் சென்றேன். 1985ஆம் ஆண்டு அக்டோபர், நவம்பர் மாதங்களில் நான் தமிழீழத்தில் இரகசியச் சுற்றுப்பயணம் செய்தபொழுது என்னுடன் இருந்தவர்களில் திலீபனும் ஒருவர். இலட்சிய வெறியும், தியாக வேட்கையும் நிறைந்த இளைஞர் அவர். யாழ்ப்பாணம் பல்கலைக்கழக மாணவர்களிடம் அவருக்கிருந்த செல்வாக்கினைப் பார்த்து நான் வியந்து இருக்கிறேன். யாழ்ப்பாணம் நல்லூர் கந்தன் கோவில் முன்பாக உள்ள திடலில் அமைக்கப்பட்டிருந்த பந்தலில் ஆயிரக்கணக்கான தாய்மார்கள், குழந்தைகள் உட்பட ஏராளமான மக்கள் கவலை தோய்ந்த முகத்துடன் அமர்ந்திருந்தனர். அங்கிருந்த மேடையில் திலீபன் சேர்ந்து படுத்துக் கிடந்தார்.

9 நாட்களாக ஒரு சொட்டுத் தண்ணீர்கூட அருந்தாமல் உண்ணா நோன்பிருந்தமை யால் திலீபன் மிகச் சோர்வாக இருந்தார். அவரை அந்த நிலைமையில் பார்த்தபொழுது என் கண்கள் கலங்கின. நான் வந்திருப்பதை உரத்தக் குரலில் மாத்தையா, அவ்ரிடம் கூறிய பொழுது திலீபனின் விழிகள் மின்னிப் பிரகாசித்தன. அவருடைய கைகளைப் பற்றி என்விழிகளில் ஒற்றிக்கொண்டேன். "திலீபன் உங்களுடைய தியாகம் உன்னதமானது, ஈடு இணையில்லாதது. 5 கோடித் தமிழர்களின் சார்பில் உங்கள் தியாகத்திற்குத் தலை வணங்கவே நான் வந்திருக்கிறேன். உங்களுடைய ஒப்பற்ற தியாகம் ஒருபொழுதும் வீண்போகாது" என்று தழுதழுத்த குரலில் கூறினேன்.

என்னிடம் ஏதோ சொல்லுவதற்கு அவர் முயன்றார். அவர் வாயிலிருந்து ஒலி வெளிவர மறுத்தது. சற்று திணறலுடன் அவர்,

"அண்ணா! தலைவரை இறுக்கமாக இருக்கச் சொல்லுங்கள். உறுதியாக இந்தப் போராட்டத்தை முன்நடத்திச் செல்லச் சொல்லுங்கள். மக்கள் விழிப்புற்றுவிட்டார்கள்"



என்று கூறியபொழுது அந்த வீரத் திருமுகத்தில் தோன்றிய ஒளியை என்னால் என்றும் மறக்க இயலாது.

மக்களிடமும், தம் தலைவர் பிரபாகரனிடமும் அவருக்கு அளவுகடந்த நம்பிக்கை இருந்தது. மரணப்படுக்கையிலும் மனவுறுதி குன்றாத அவருடைய நிலை என்னை நெகிழ வைத்தது. தொடர்ந்து மூன்று நாட்கள் காலையிலும், மாலையிலும் சென்று திலீபனைப் பார்த்தேன். என்னுடன் பேசிய மறுநாளே அவர் நினைவை இழந்துவிட்டார். மரண வாயிலில் அந்த 'மாவீரன்' மெல்லமெல்ல நுழைந்து கொண்டிருந்தான் என்பது நன்றாகத் தெரிந்தது.

திலீபனின் உண்ணா நோன்பினை யொட்டித் தமிழீழம் கொந்தளித்தது என்று சொன்னால் அது மிகையாகாது. நாட்டில் பல்வேறு பகுதிகளிலிருந்தும் மக்கள் அவை

## புலிகளும் மக்கள் போராட்டங்களும்

தமிழீழத்தை ஆக்கிரமித்த இந்திய இராணுவத்தை எதிர்த்து விடுதலைப் புலிகள் ஒருபுறம் கொரில்லாப் போர் நடத்தினார்கள். மறுபுறம் மக்கள் திரள் போராட்டங்களையும் நடத்தினார்கள்.

திலீபனின் உண்ணாநோன்புப் போராட்டமும் அதைத் தொடர்ந்து தமிழீழமெங்கும் மக்கள் ஊர்வலங்களும் ஆர்ப்பாட்டங்களும் நடந்தன.

தளபதி புலேந்திரன், குமரப்பா உட்பட 11 புலிகள் வீர மரணமடைந்த பொழுது தமிழீழமெங்கும் கொந்தளிப்பு ஏற்பட்டது. இந்திய இராணுவ முகாம்களுக்கு முன்னால் மக்கள் திரண்டெழுந்து ஆர்ப்பாட்டங்கள் நடத்தினார்கள்.

மட்டக்களப்பில் முதலில் அன்னம்மா டேவிட்டும் அதனையடுத்து அன்னை பூபதியும் மேற்கொண்ட உண்ணா நோன்புப் போராட்டங்கள் கிழக்கையே குலுக்கி எடுத்தன.

1988ஆம் ஆண்டு, துலை 29ஆம் நாள் இராஜீவ் - ஜெயவர்த்தனா உடன்பாடு கையெழுத்தாகி ஓராண்டு நிறைவையொட்டி அதற்குக் கண்டனம் தெரிவிக்கும் வகையில் தமிழீழமெங்கும் முழுமையான வேலைநிறுத்தம் மேற்கொள்ளும்படி புலிகள் வேண்டுகோள் விடுத்தனர். இதனை முறியடிக்க இந்திய இராணுவமும் துரோக இயக்கங்களும் செய்த முயற்சியை மக்கள் முறியடித்தனர். முழுமையான

வேலை நிறுத்தம் கடைப்பிடிக்கப்பட்டது.

தமிழீழத்தின் பல பகுதிகளிலும் இந்திய இராணுவ அட்டோழியங்களுக்கு எதிரான மக்கள் போராட்டங்கள் தொடர்ந்து நடத்தப்பட்டன.

அனைத்துப் பகுதிகளிலும் மக்கள் குழுக்கள் அமைக்கப்பட்டன. பொது மக்களுக்கு இழைக்கப்படும் அநீதிகளுக்கு எதிராகக் குரல் எழுப்புதல், நிருவாகக் குறைகளைச் சுட்டிக் காட்டுதல், மருத்துவசேவை கிடைக்க வழிவகுத்தல் போன்ற மக்கள் பிரச்சனைகளுக்காகப் போராட இக்குழுக்கள் அமைக்கப்பட்டன. புலிகளுக்கும் பொதுமக்களுக்குமிடையே பாலமாக மக்கள் குழுக்கள் செயற்பட்டன. எனவே தான், மக்கள் குழுவைச் சேர்ந்த பலரைத் துரோக இயக்கங்கள் படுகொலை செய்தன. இந்தப் படுகொலைகள் மக்கள் மத்தியில் அச்சத்தை ஏற்படுத்துவதற்குப் பதில் அவர்களைக் கொதித்தெழவைத்தன.

தமிழீழ விடுதலைப் போராட்டத்தை இவ்விதம் திட்டமிட்டு மக்கள் போராட்டமாகப் புலிகள் மாற்றிய காரணத்தினாலேயே, பலமிக்க இந்திய இராணுவத்தினால் அப்போராட்டத்தை ஒடுக்க முடியவில்லை.

புலிகள் மக்களுக்குப் பாதுகாப்பாக நின்றார்கள். மக்கள் புலிகளுக்கு அரணாக நின்றார்கள்.

யலையாக உண்ணா நோன்புத் திடலை நோக்கி வந்தவண்ணமிருந்தனர். எல்லாவிடங்களிலும் ஊர்வலங்களும், - ஆர்ப்பாட்டங்களும், மறியல் போராட்டங்களும், உண்ணா நோன்புப் போராட்டங்களும் நடந்தவண்ணமிருந்தன. யாழ்நகரம் எரிமலை கொதிப்பது போலக் கொதித்துக் கொண்டிருந்தது. செப்டம்பர் 25ஆம் நாள் கிட்டத்தட்ட ஓர் இலட்சத்திற்கும் மேற்பட்ட மாணவர்கள் ஒன்று திரண்டு திலீபனின் உண்ணா நோன்புக்கு ஆதரவாக மிகப்பெரிய ஊர்வலம் ஒன்றை நடத்தினார்கள். யாழ்நகரத்தின் வீதிகளைக் குலுங்கவைத்த இந்த ஊர்வலம் இந்திய அமைதிப்படையிருந்த யாழ்க்கோட்டையைச் சுற்றி வளைத்து முற்றுகையிட்டது. யாழ்க்கோட்டைக்கு முன்னால் மாணவர்கள் நடத்திய இந்த ஆர்ப்பாட்டத்தைப் பார்த்தபொழுது பிரஞ்சுப் புரட்சியின்பொழுது பாஸ்டில் சிறையைச் சுற்றி வளைத்துப் பிரஞ்சு மக்கள் நடத்திய ஆர்ப்பாட்டம்தான் என் நினைவுக்கு வந்தது. ஊர்வலம் வந்த மாணவர்கள் உணர்ச்சி வசமான முழக்கங்களை எழுப்பினார்கள். அந்த முழக்கங்களில் இந்திய எதிர்ப்புணர்வு பளிச்சிட்டது.

எது நடைபெறவேண்டுமென ஜெயவர்த்தனா விரும்பினாரோ அது நடைபெறுவதை நான் பார்த்தேன். இந்திய அரசுக்கும் - ஈழத் தமிழருக்கு மிடையே மோதல் உருவாக வேண்டுமென்று ஜெயவர்த்தனா விரும்பினார். அதற்காக எவ்வளவோ சூழ்ச்சி செய்தார். அவருடைய விருப்பத்தினை இந்திய அதிகாரிகள் செம்மையாக நிறைவேற்றினார்கள். இந்திய அதிகாரிகளின் தவறான அணுகு முறையின் விளைவாக இந்திய எதிர்ப்புணர்வு ஈழ மக்களிடையே கொழுந்து விட்டெரிந்தது.

குறிப்பாகத் தாய்மார்களிடம் இந்த உணர்வு மேலோங்கி இருந்ததை நான் பார்த்தேன். திலீபனின் உண்ணாநோன்புக்கு ஆதரவு தெரிவித்து யாழ் - அரசுச் செயலகத்திற்கு முன்னால் ஏராளமான பெண்கள் மறியல் போராட்டம் நடத்திக்கொண்டிருந்தார்கள். அவர்களை நான் சந்தித்துப் பேசினேன். அத்தாய்மார்கள் கூறிய செய்திகள் என்னை அதிரவைத்தன.

நான் அப்பெண்களைச் சந்திப்பதற்கு ஒரு மணி நேரத்திற்கு முன்னால் அந்த வழியாகச் சென்ற இந்திய அமைதிப்படை அதிகாரிகள் வண்டியை நிறுத்தி அப்பெண்களிடம் என்ன நடக்கின்றதென விசாரித்திருக்கிறார்கள். தமிழ் தெரியாத அந்த அதிகாரிகள் இந்தியிலும், ஆங்கிலத்திலுமாக "மறியல் போராட்டம் நடத்துவதற்கு எவ்வளவு பணம் கொடுத்தார்கள்?" என்று கேட்டார்களாம். அதனைக் கேட்ட அத்தாய்மார்கள் கொதித்தெழுந்தவுடன் ஊர்தியை எடுத்துக்கொண்டு அமைதிப் படை அதிகாரிகள் பறந்து விட்டார்கள்.

ஒரு நடுவயதுப் பெண்மணி என்னிடம் "நாங்கள் பணம் வாங்கிக்கொண்டு மறியலுக்கு வந்தோம் என்று ஏளனமாகப் பேசுகிறார்கள், எந்த இந்தியாவை நாங்கள் மனமார நம்பியிருந்தோமோ அந்த இந்தியாவைச் சேர்ந்த அதிகாரிகளே. இப்படிப் பேசுவது வெந்த புண்ணில் வேல் பாய்ச்சுவதுபோல இருக்கிறது. சிங்களவர்களின் கொடுமையிலிருந்து எங்களை மீட்க இந்தியாவின் உதவியை நாங்கள் நாடினோம். தும்மலுக்கு மருந்து சாப்பிட்டு இருமலை வரவழைத்ததுபோல் எங்கள் நிலைமை ஆகிவிட்டது" என்று மிகக் கோபமாகக் கூறினார்.

இன்னொரு பெண்மணி "சிங்கள இராணுவத்தை எதிர்த்து நாங்கள் போராடிச் சொல்லமுடியாத துயரங்களை அநுபவித்த வேளையில் இந்தியாவில் பாதுகாப்பாக சுகமாக இருந்த சில இயக்கங்கள் இப்பொழுது திடீரென இங்கே வந்திருக்கின்றார்கள். இவர்களை இந்திய அமைதிப் படையினர்தாம் கொண்டுவந்து இறக்கியிருக்கிறார்கள்" என்று மற்றுமோர் உண்மையைச் சொன்னார்.

"எந்த ஆதாரத்தைக் கொண்டு இப்படிச் சொல்லுகிறீர்கள்?" என்று நான் கேட்டேன்.

"யாழ்ப்பாணத்திலுள்ள இந்திய அமைதிப்படை முகாம்முன் நாங்கள் ஆர்ப்பாட்டம்

நடத்தியபொழுது இந்த இயக்கங்களைச் சேர்ந்த இளைஞர்கள் உள்ளே இருப்பதைப் பார்த்தோம். அவர்களைக் கண்டவுடன் எங்கள் ஆத்திரம் மேலும் ஆதிகரித்தது. அவர்களை எதிர்த்து முழக்கமிட்டோம். இந்திய அதிகாரிகள் எங்களைச் சமாதானப்படுத்த முயற்சித் தார்கள்."

"இந்தத் துரோகிகளை எதற்காக உள்ளே வைத்திருக்கிறீர்கள்?" என்று நாங்கள் கேட்டோம்.

அவர்கள் ஒரேயடியாக உண்மையை மறைத்து "அவர்களெல்லாம் இந்தியர்கள்" என்று சொன்னார்கள்.

"எங்கள் இளைஞர்களை எங்களுக்கு அடையாளம் தெரியாதா?" என்று நாங்கள் கேட்டபொழுது அதிகாரிகள் மௌனம் சாதித்துவிட்டார்கள். இரவு நேரங்களில் இந்தச் சமூக விரோத இயக்கங்களைச் சேர்ந்தவர்கள் இந்திய அமைதிப்படை முகாம்களிலிருந்து ஆயுதங்களுடன் வெளியே வந்து வீடுகளில் புகுந்து கொள்ளையடிக்கிறார்கள். விடுதலைப் புலிகளைக் கொல்லவும், அவர்களுக்கு ஆதரவாக உள்ள மக்களை மிரட்டவும் இவர்களை இந்தியா பயன்படுத்துகிறது. இது நியாயமா? என்று அந்தப் பெண்மணி ஆவேசமாகக் கேட்டார்.

இன்னொரு வயதான பெண்மணி துயரம் தோய்ந்த குரலில் "நாங்கள் கொழும்பு வானொலியை ஒருபொழுதும் கேட்பதில்லை. காரணம் அஃது எங்களுக்கு எதிரான செய்திகளையே கூறும். ஆதலால் நாங்கள் இந்திய வானொலியைக் கேட்பது வழக்கம். இப் பொழுது இந்திய வானொலியின் போக்கு கொழும்பு வானொலியைவிட மோசமாகி விட்டது. எங்கள் போராட்டத்தைப் பற்றி முற்றிலும் பொய்யான செய்திகளையே இந்திய வானொலி ஒலிபரப்புகிறது" என்று கூறிவிட்டு அந்தப் பெண்மணி ஒரு கதையையும் சொன்னார்.

"ஒரு மரத்தில் சிறிதும்-பெரிதுமாகப் பல மணிகள் கட்டப்பட்டிருந்தன. அந்த மரத்தின் அடியில் நின்று யாராவது ஒருவர் சிறு பொய்யைச் சொன்னால் சிறிய மணி அடிக்கும். பெரிய பொய்யைச் சொன்னால் பெரிய மணி அடிக்கும். ஒருநாள் திடீரென்று அந்த மரத்தில் உள்ள அனைத்து மணிகளும் ஒலித்தன. என்ன வென்று பார்த்தால் இந்திய வானொலியில் செய்தி ஒலிபரப்பாகிக்கொண்டிருந்தது" என்று அவர் கூறி முடித்த பொழுது சுற்றிலுமிருந்தவர்கள் சிரித்தனர். நானும் சிரித்துக்கொண்டேன்.

பிரபாகரன் பிறந்த ஊரான வல்வெட்டித்துறைக்கு நான் சென்றிருந்தபொழுது தாய் மார்கள் உட்பட ஏராளமான மக்கள் உண்ணாநோன்பு நோற்றுக்கொண்டிருந்தனர். உடுப்பிட்டியைச் சேர்ந்த அ. தில்லையம்பலம் உட்பட ஐவர் சாகும்வரை உண்ணா நோன்பு இருந்தனர். அவர்களைச் சந்தித்து நான் பேசினேன். இவர்கள் தமிழர் விடுதலைக் கூட்டணியைச் சேர்ந்தவர்கள். அதன்பின்பு காங்கேயன் துறையில் நடைபெற்ற மாபெரும் பொதுக் கூட்டத்தில் நானும் பேசினேன். அந்தக் கூட்டத்தில் பேசியவர்களுள் என்னைத் தவிர, எஞ்சிய ஐவரும் தமிழர் விடுதலைக் கூட்டணியில் முக்கிய பொறுப்புகளை வகித்தவர்கள். தமிழர் விடுதலைக் கூட்டணியின் ஒழுங்கு நடவடிக்கைக் குழுத் தலைவரான குமரகுரு, தெல்லிப்பளை பலநோக்குக் கூட்டுறவுச் சங்கத் தலைவர் சிவமகராஜர், கருணாகரசிவம், வைரமுத்து, கவிஞர் காசி ஆனந்தன் ஆகிய அனைவருமே ஒருகாலத்தில் தமிழர் விடுதலைக் கூட்டணியில் முக்கியமான பங்கு வகித்தவர்கள். இப்பொழுது இவர்கள் அனைவருமே விடுதலைப் புலிகளின் தீவிர ஆதரவாளர்களாக உள்ளனர். திலீபனின் உண்ணாவிரதப் போராட்டத்தை ஆதரித்தும், இந்திய-இலங்கை உடன்படிக்கையை எதிர்த்தும் இவர்கள் அந்தக் கூட்டத்தில் முழங்கினார்கள். இது காங்கேயன் துறையின் வரலாறு காணாத பொதுக்கூட்டம் என்று என்னிடம் கூறினார்கள். திலீபனின் உண்ணா நோன்புப் போராட்டம் விடுதலைப் புலிகளின் தூண்டுதலினால் நடைபெற்ற போராட்டம் அல்ல. அது தமிழீழ மக்களின் இயற்கையான ஒன்றுபட்ட போராட்டம் என்பதைத்தான் மேலே கண்ட நிகழ்ச்சிகள் உறுதிப்படுத்துகின்றன.





திலீபனின் போராட்டம் உண்மையில் இந்தியாவுக்கு எதிரான போராட்டம் அல்ல. இராஜீவ்-ஜெயவர்த்தனா உடன்படிக்கையை விடுதலைப்புலிகள் ஏற்றுக்கொள்ளவில்லை. எனினும் இந்தியாவுக்கு எதிரான ஒரு நிலை எடுக்கவும், அவர்கள் விரும்பவில்லை. இந்த உடன்படிக்கை அவர்களுக்கு முழுமையான திருப்தியளிக்கவில்லை என்பதுதான் உண்மையான நிலையாகும். இந்த உடன்படிக்கையை ஏற்காவிடினும், இதனை நிறைவேற்ற இந்திய அரசுக்குத் தாங்கள் ஒத்துழைப்பு அளிப்பதாக ஒப்புக்கொண்டு அதன்படி தங்கள் ஆயுதங்களையும் இந்திய அமைதிப்படையிடம் ஒப்படைத்தார்கள். தமிழீழ மக்களின் பாதுகாப்பை இனி இந்திய அமைதிப்படை பார்த்துக்கொள்ளும் என்றும் அவர்கள் நம்பினார்கள்.

ஆனால், உண்மையில் நடந்தது என்ன? இந்த அரைகுறை உடன்படிக்கையைக்கூட ஜெயவர்த்தனா முழுமையாகச் செயற்படுத்தவில்லை.

1. அவசரநிலையை அவர் நீக்கவில்லை.
2. தமிழ் அரசியல் கைதிகளை முழுமையாக விடுவிக்கவில்லை.
3. தமிழர்கள் பகுதிகளில் விரைவாகச் சிங்களவர்கள் குடியேற்றப்படுகிறார்கள்.
4. தங்கள் சொந்த வதிவிடங்களுக்குத் தமிழ் அகதிகள் திரும்பமுடியவில்லை. அவர்களைச் சிங்கள இராணுவம் விரட்டியடிக்கிறது.
5. சிங்கள ஊர்க்காவல் படையிடமிருந்து ஆயுதங்களைத் திரும்பப் பெறவில்லை.
6. இடைக்கால அரசு அமைவதற்குமுன் தமிழ்ப் பகுதிகளில் சிங்களக் காவல் நிலையங்களைத் திறக்க முயற்சி நடைபெறுகிறது.
7. சமூக விரோத இயக்கங்களுக்கு இந்திய அதிகாரிகள் ஊக்கமளிக்கிறார்கள்.
8. இடைக்கால அரசு அமைவதற்கு முன்னால் அவசர அவசரமாக நிவாரணப் பணிகளை மேற்கொள்ளுகிறார்கள்.
9. தமிழ்ப் பகுதிகளிலிருந்து சிங்கள இராணுவ முகாம்கள் அகற்றப்படவில்லை.
10. இந்திய வானொலியிலும், தொலைக்காட்சியிலும் தொடர்ந்து விடுதலைப்புலிகளுக்கு எதிரான அவதூறுப் பிரச்சாரம் மேற்கொள்ளப்படுகிறது.

இவற்றின் விளைவாகத்தான் விடுதலைப்புலிகளுக்கும், இந்திய அதிகாரிகளுக்கும் இடையே மனக்கசப்பு உருவாகியது. திலீபனின் உண்ணாவிரதம் திடீரென்று ஏற்பட்ட நிகழ்ச்சி அல்ல. ஒன்றரை மாத காலமாகத் தமிழீழ மக்களிடம் இந்த உடன்படிக்கை குறித்து நம்பிக்கை ஏற்படுத்துவதற்குப் பதிலாக அவர்களின் ஐயத்தை மேலும் மேலும்



## வசந்த காலத்தில் சாய்ந்த மரங்கள்

1987 ஆம் ஆண்டு, பிப்ரவரி மாதம், 14 ஆம் நாள் தமிழீழ வரலாற்றில் ஒரு கறுப்பு நாள்.

பதினொரு வீரப்பலிகளைக் கண்ணை மூடித்திறப்பதற்குள் மரணதேவதை கொத்திக்கொண்டு சென்ற துயரம் மிக்க நாள்.

யாழ்ப்பாண மாவட்டம் நாவற குழி என்னும் இடத்தில் அமைந்திருந்த சிங்கள இராணுவ முகாம் மீது கரும் புலித்தாக்குதல் நடத்தித் தகர்க்கத்திட்டம் தீட்டி அதற்கான ஏற்பாடுகளில் தளபதி பொன்னம்மாள் தலைமையில் புலிகள் ஈடுபட்டிருந்தனர்.

எதிர்பாராத விதமாக வெடிமருந்துப் பொதிகள் ஏற்றப்பட்டிருந்த அந்த வாகனம் வெடித்துச் சிதறியது. கணப் பொழுதில் நிகழ்ந்த அந்த விபத்து வரலாறு படைக்கக் காத்திருந்த வீர வேங்கைகள் பதினொருவரின் உயிர்களைக் கவர்ந்து சென்றுவிட்டது. கண்ணிமைப்பொழுதில் காற்றோடு காற்றாகக் கலந்துவிட்டார்கள் அந்தத்தியாக சீலர்கள்.

புலிகளின் பயிற்சி முகாம்களின் பொறுப்பாளராக இருந்து ஆயிரக்கணக்கான புலிகளை உருவாக்கிய லெப்-கர்னல் அற்புதம் பெயருக்கேற்றாற்போல அற்புதமான இளைஞன். கண்டிப்பும், கனிவும் நிறைந்த அவருடைய பயிற்சி முறை புலிகளை அவர்பால் ஈர்த்தது. இளம்புலிகள்

அவரைப் 'பொன்னம்மாள்' எனப் பாசம் மேலிட அழைத்தார்கள். அவரும் அவர்கள்மீது அன்பை அள்ளிப் பொழிந்தார்.

'தம்பி' பிரபாகரன் அவர்மீது வைத்திருந்த நம்பிக்கையை நானறிவேன்.

"தமிழ்நாட்டில் பொன்னம்மானும் தமிழீழத்தில் கிட்டுவும் இருக்கும் வரை எனக்கு ஒரு சுவலையும் இல்லை" என அவர் ஒரு முறை கூறினார். அவரின் பரிபூரண நம்பிக்கையைப் பெற்ற பொன்னம்மானின் மறைவு அவரைப் பெருமளவு பாதித்துவிட்டது

இந்த விபத்தில் தென்மராட்சி பொறுப்பாளர் மேஜர் கேடில்ஸ், இராணுவத் தொழில்நுட்பப் பொறுப்பாளர் கேப்டன் வாசு, லெப். சித்தார்த்தன், 2 ஆவது லெப். பரன், சுவர், குமணன், அக்பர், தேவன், யோகேஸ், ரஞ்சன் ஆகியோரும் வீரமரணமடைந்தனர்.

இவர்களுள் பரன் 1985 ஆம் ஆண்டு தமிழீழத்தில் நான் சுற்றுப்பயணம் செய்த பொழுது எனக்குப் பாதுகாப்பாக வந்தவர்.

வசந்த காலத்தில் சாய்ந்த மரங்களாக இளம் வயதில் தங்களின் உடல்களைச் சதைத் துண்டுகளாக மாற்றித் தங்கள் மண்ணில் தூவினார்கள். தாயகம் விடுதலைபெற இன்னும் எத்தனை இளங் குருத்துகளை இழக்க வேண்டியிருக்குமோ!

அதிகாரிக்கும் வகையிலும், ஆத்திரமூட்டும் வகையிலும் இந்திய அதிகாரிகளின் போக்கு அமைந்துவிட்டது. சிங்களவரைத் திருப்திப்படுத்தித் திரிகோணமலையில் சில சலுகைகளைப் பெறுவதற்காக இந்தியா தமிழர்களைப் பலிகொடுத்துவிட்டது என்ற எண்ணம் வலுப்பெறும் வகையில் இந்திய அதிகாரிகள் நடந்துகொண்டார்கள். உடன்படிக்கையை ஏற்கும்படி தமிழர்களை வலியுறுத்தும் இந்திய அதிகாரிகள் இந்த உடன்படிக்கையின் பல அம்சங்களை ஜெயவர்த்தனா அப்பட்டமாக மீறியபொழுது அதைக் கண்டும் காணாதவர் போல இருந்தார்கள். சிங்கள இராணுவ உதவியுடன் திரிகோணமலையிலும், மட்டக்களப்பிலும் பல்லாயிரக்கணக்கான சிங்களவர்கள் குடியேற்றப்பட்டபொழுது அதைத் தடுக்க இந்திய அதிகாரிகள் எவ்வித நடவடிக்கையும் எடுக்கவில்லை.

அமைதி திரும்பிவிட்டதென நம்பித் தங்கள் சொந்த ஊர்களுக்குத் திரும்ப முயன்ற தமிழ் அகதிகளைச் சிங்கள இராணுவம் அடித்து விரட்டியபொழுது அதை ஏன் என்று கேட்க இந்திய அதிகாரிகள் முன்வரவில்லை.

தமிழ் அரசியல் கைதிகளை முழுமையாக விடுவிக்க ஜெயவர்த்தனா மறுத்தபொழுது அதிலும் இந்திய அதிகாரிகள் தலையிடவில்லை. மாறாக விடுதலைப்புலிகளிடம் இருந்து ஆயுதங்களைப் பறிப்பதிலும், சமூக விரோத இயக்கங்களை வளர்த்துவிடுவதிலும் இந்திய அதிகாரிகள் தீவிரகவனம் செலுத்தினார்கள். தாங்கள் சொன்னபடி கேட்கும் இயக்கங்களின் பிரதிநிதிகளைக் கொண்ட ஒரு பொம்மை இடைக்கால அரசை அமைத்துக் கொண்டு வைஸ்ராய் போன்ற நிலையில் இருந்து தமிழ்முத்தை ஆள்வதற்கு இந்தியத் தூதுவர் தீட்சித் விரும்பினார்.

இந்த உடன்படிக்கை உருவானபின்பு கிட்டத்தட்ட அவர் தன்னை இந்தியாவின் வைஸ்ராய் போலவே கரட்டிக்கொண்டார். அவருடைய இந்த ஆணவப் போக்கு நிலைமையை மேலும் சீர்கேடடைய வைத்தது. உடன்படிக்கையில் கூறப்பட்டுள்ள ஐந்து அம்சங்களையும் உடனடியாக நிறைவேற்றவேண்டுமென்று வற்புறுத்தியே திலீபன் உண்ணாவிரம் இருந்தார். உடன்படிக்கையை எதிர்த்து அவர் உண்ணாவிரதம் இருக்க வில்லை என்பது குறிப்பிடத்தக்கது. மேற்கண்ட, ஐந்து அம்சங்களையும் நிறைவேற்றுமாறு ஜெயவர்த்தனாவை இந்தியா வற்புறுத்தியிருந்தாலே திலீபன் உண்ணாநோன்பு இருக்க வேண்டிய நிலை ஏற்பட்டிருக்காது. இந்தக் குறைந்தபட்சக் கோரிக்கையைக்கூட நிறைவேற்றுவதில் தீட்சித் அக்கறை காட்டவில்லை.

1987 செப்டம்பர் 15ஆம் நாளன்று திலீபன் தனது உண்ணாநோன்பினைத் தொடங்கினார். அதற்கு இரண்டு நாட்களுக்கு முன்பு நிலைமையை விளக்கித் தம்பி பிரபாகரன் தீட்சித் திற்குக் கடிதம் எழுதினார். ஆனால், அதனைத் தீட்சித் அலட்சியம் செய்தார். திலீபன் உண்ணாநோன்பு தொடங்கிய ஐந்து நாட்களுக்குப் பின்பு செப்டம்பர் 19ஆம் நாளன்று இந்திய அமைதிப்படை அதிகாரி பிரிகேடியர் பெர்ணாண்டோ உண்ணாவிரதப் பந்தலுக்கு வந்து விடுதலைப் புலிகள் இயக்கத் துணைத்தலைவர் மாத்தையாவிடன் பேசினார். திலீபனின் உண்ணாநோன்புபற்றிப் பேச வந்திருக்கிறார் என்று நினைத்த புலிகள் அவர் கூறியதைக் கேட்டு அதிர்ச்சியடைந்தார்கள். திலீபன் உண்ணாநோன்பு இருப்பதைப் பற்றிச் சிறிதும் கவலைப்படாமல் புலிகள் வைத்துள்ள ஆயுதங்களை ஒப்படைக்கும்படியும் அவர்கள் சிறைப்பிடித்து வைத்துள்ள சிங்களக் கைதிகளை விடுவிக்கும்படியும் அவர் வலியுறுத்தினார். உண்ணாநோன்புப் பந்தலுக்கே வந்து அதைப்பற்றிப் பேசாமல் புலிகளை வம்புக்கிழுக்கும் தோரணையில் இந்திய அமைதிப்படை அதிகாரி நடந்து கொண்டார்.

திலீபனின் உண்ணாநோன்பு குறித்துத் தமிழக அமைச்சர் பண்ணுட்டி இராமச்சந்திரன் அவர்களை விடுதலைப்புலிகள் இயக்கத்தைச் சேர்ந்த திலகரும் மற்றவர்களும் சந்தித்துப் பேசி நிலைமைகளை எடுத்துரைத்தபொழுதும் அவரும் ஆணவமாக நடந்துகொண்டார். இந்தியப் பிரதமர் இராஜீவ் காந்தியின் நேரடிப் பிரதிநிதியாகத் தன்னை எண்ணிக்கொண்டு "திலீபனின் உண்ணாநோன்பினால் ஏற்படும் எந்த விளைவுகளையும் சந்திக்க பாரதம் தயாராக இருப்பதாக" அவர் கூறினார். அவரின் இந்த அறிக்கை தமிழீழ மக்கள்

மத்தியில் ஆறாத புண்ணை ஏற்படுத்தியிருப்பதையும் நான் பார்த்தேன்.

செப்டம்பர் 20ஆம் நாளன்று யாழ்ப்பாணம் வந்த இந்திய உதவித் தூதுவர் சென் "இந்திய-இலங்கை உடன்படிக்கைக்கு எதிராகவும், இந்திய அமைதிப்படைக்கு எதிராகவும் விடுதலைப்புலிகளின் இயக்கம் விசமத்தனமாகப் பிரச்சாரம் செய்கிறது. இத்தகைய உண்ணாநோன்புப் போராட்டங்களினால் இந்தியாவை நிர்ப்பந்திக்க முடியாது" என்று எச்சரித்தார். இந்தப் போராட்டம் இந்திய அரசுக்கு எதிரானது அல்லவென்றும், இந்திய-இலங்கை உடன்படிக்கையை சிங்கள அரசு திட்டமிட்டு மீறுவதற்கு எதிரானதென்றும் விடுதலைப்புலிகள் இயக்கத் தலைவர்கள் அவரிடம் எடுத்துக் கூறியபொழுதும் கூட அவர் அதை ஏற்கவில்லை.

செப்டம்பர் 22ஆம் நாளன்று இந்திய அமைதிப்படைத் தலைவர் ஜெனரல் ஹர்கரத் சிங் மற்றும் டில்லியிலிருந்து வந்த பிரிகேடியர் இராகவன், விமானப்படை அதிகாரி ஜெயக்குமார், கப்பற்படை அதிகாரி அபயசுந்தர் ஆகியோர் யாழ்ப்பாணம் வந்து விடுதலைப்புலி இயக்கத் தலைவர்களுடன் பேச்சு நடத்தினார்கள். இவர்களும் திலீபனின் உண்ணாநோன்பைப் பற்றிப் பேச வரவில்லை. சிங்களக் காவல்துறைக்குப் பதிலாக 'இந்திய மத்திய ரிசர்வ் போலீசைக்' கொண்டுவருவது பற்றியே பேசினார்கள்.

செப்டம்பர் 24ஆம் நாளன்று இந்தியத் தூதுவர் தீட்சித் யாழ்ப்பாணம் வந்து பிரபாகரனைச் சந்தித்தார். ஐந்து அம்சக் கோரிக்கை குறித்து எத்தகைய வாக்குறுதியும் அளிக்க அவர் ஆயத்தமாகவில்லை. இந்திய மற்றும் இலங்கை அரசுகளுடன் ஆலோசித்து 48 மணி நேரத்திற்குள் முடிவைத் தெரிவிப்பதாக அவர் கூறினார். "திலீபனை நேரில் சந்தித்துப் பேசுங்கள். நீங்கள் சொல்வதை திலீபன் ஒப்புக்கொண்டால் உண்ணாநோன்பை நிறுத்தலாம்" என்று பிரபாகரன் அழைத்தபொழுது வருவதற்கு அவர் மறுத்துவிட்டார்.

நார்வே, சுவீடன், பிரிட்டன், ஆஸ்திரேலியா ஆகிய நாடுகளின் தூதுவர்கள் யாழ்ப்பாணம் வந்து திலீபனைப் பார்த்துவிட்டுச் சென்றார்கள். ஆனால், யாழ்ப்பாணத்திற்கு இருமுறை வந்த தீட்சித் திலீபனைப் பார்ப்பது தனது கௌரவத்திற்கு ஏற்றதல்ல என்று எண்ணினார்.



திலீபன் உயிர்த்தியாகம் செய்த பின்பு அவசர அவசரமாக யாழ்ப்பாணம் வந்து ஐந்து அம்சக் கோரிக்கையை ஏற்பதாகவும், அவற்றை உடனே செயற்படுத்துவதாகவும் அறிவித்த தீட்சித் அதை முன்னதாகவே செய்திருப்பாரேயானால் திலீபனின் உயிரைக் காப்பாற்றி இருக்கமுடியும். அவரின் அலட்சியப் போக்குதான் திலீபனின் உயிரைப் பறித்தது.

திலீபனின் உயிர்த்தியாகம் தமிழர்களின் உள்ளங்களில் ஆறாத புண்ணை ஏற்படுத்தி விட்டது. யாழ்த் தீபகற்பம் முழுவதிலும் திலீபனின் உடல் எடுத்துச்செல்லப்பட்டபொழுது நானும் உடன்சென்றேன். கறுப்புக்கொடி ஏற்றாத வீடே இல்லை. "அப்பு! எங்க ராசா" எனக் கதறி அழாத தாய்மார்களே இல்லை. எங்கும் துக்கம்! எங்கும் துயரம்! சந்திக்குச் சந்தி வாழைமரங்களாலும் தென்னங் குருத்துகளாலும் அலங்கரிக்கப்பட்டுத் திலீபனின் திருவுருவப்படம் காட்சி தந்தது. பகலிலும், இரவிலும், வெயிலிலும், மழையிலும் தங்கள் அருந்தவப் புதல்வனுக்கு அஞ்சலி செலுத்த வழிநெடுக அம்மக்கள் கண்ணீரோடும் கம்பலையோடும் காத்திருந்தார்கள். இறுதிநாள் அஞ்சலிக் கூட்டத்தில் மூன்று இலட்சம் மக்களுக்கு மேல் திரண்டனர். அக்கூட்டத்தில் நானும் பேசினேன்.

திலீபனின் மரணமே தியாகத்தில் தோய்ந்த மரணமாகும். வாழும்பொழுது மட்டு மன்றிச் சாவுக்குப் பின்பும் அவனுடைய தியாகம் தொடர்ந்தது. இறந்தபின் தன்னுடலைப் புதைக்கவோ, எரிக்கவோ திலீபன் விரும்பவில்லை. அதனை யாழ்ப்பாண மருத்துவக் கல்லூரிக்குக் கொடுக்கவேண்டுமெனக் கூறியிருந்தார். எந்த யாழ்ப்பல்கலைக் கழக மாணவர்களுக்கு விழிப்புணர்வையூட்டத் திலீபன் தொண்டாற்றினானோ அதே யாழ்ப்பாணப் பல்கலைக்கழக மருத்துவ மாணவர்களின் ஆராய்ச்சிக்குத் தன்னுடல் பயன்பட்டும் என நினைத்தான் திலீபன்.

மூன்று இலட்சத்திற்கும் மேற்பட்ட மக்கள் கூடியிருந்த அந்த மாபெரும் கூட்டத்திற்கு நடுவே விடுதலைப்புலிகள் இயக்கத்தின் துணைத்தலைவர் மாத்தையாவும் பிற தோழர்களும் திலீபனின் சவப்பெட்டியைத் தூக்கி வந்து மருத்துவக் கல்லூரிப் பேராசிரியர்களிடம் ஒப்படைத்தபொழுது கண்ணீர் விடாதவர்களே இல்லை. வாழ்விலும் சாவிலும் தியாக வரலாறு படைத்தான் திலீபன்.

திலீபனின் உயிர்த்தியாகம் உன்னதமானது. ஒப்புமைகூற முடியாதது. உலகில் ஒரு சொட்டுத் தண்ணீர்கூட அருந்தாமல் உண்ணாநோன்பு இருந்து உயிர் துறந்த முதல் மனிதன் திலீபன் ஆவார். காந்தியடிகளைத் தேசத் தந்தையாகக் கொண்டுள்ள இந்திய அரசு தனது மக்களுக்கு இழைத்த அநீதியைக் காந்திய வழியிலேயே உணர்த்துவதற்காகத் திலீபன் நடத்தியது ஓர் அற்புதமான போராட்டம். காந்தியடிகளின் உண்மையான சீடனாக அறவழியில் போராடி திலீபன் உயிர் துறந்தான். ஆனால் காந்தி பிறந்த நாட்டின் அரசு அவன் இறப்பை அலட்சியம் செய்தது. அவதூறாகப் பிரச்சாரம் செய்தது. திலீபனின் உயிர்த்தியாகத்தின்மூலம் அவனுக்கு முன் இந்திய அரசு அதல பாதாளத்துக்குத் தாழ்ந்துவிட்டது.

திலீபனின் உயிர்த்தியாகம் உணர்த்தும் மகத்தான உண்மையினை இந்திய அரசு உணரவில்லை. விடுதலைப்புலிகள் ஆயுதப் போராட்டத்தில் நம்பிக்கை கொண்டவர்கள். தங்கள் போராட்டம் வெற்றிபெறுவதற்காகத் தமது உயிரையும் அர்ப்பணிக்கச் சபதம் செய்திருப்பவர்கள். பிரபாகரனிலிருந்து அனைத்து விடுதலைப்புலிகளும் இன்னமும் தங்கள் கழுத்தில் சயினைட் குப்பிகளை அணிந்து எந்த வேளையிலும் உயிர்த்தியாகத் திற்குத் தயாராகவே இருக்கிறார்கள் என்பதையும் இந்திய அரசு எண்ணிப்பார்க்கவில்லை. வடமராட்சியைப் பிடித்துவிட்ட களிப்பில் சிங்களப்படை இருந்தபொழுது நெல்லியடி என்ற இடத்தில் ஒரு பள்ளிக்கூடக் கட்டடத்தில் அமைந்திருந்த சிங்கள இராணுவமுகாமை மில்லர் என்ற வீர இளைஞன் அடியோடு தகர்த்தெறிந்தான்.

மில்லர் புரிந்தது மறத் தியாகம்  
திலீபன் புரிந்தது அறத்தியாகம்.

மில்லரும்-திலீபனும் தங்கள் இறப்பு உறுதி என்பதை உணர்ந்த நிலையிலேயே கொஞ்சமும் கலங்காமல் தங்கள் கடமையைச் செய்து, சாவை அணைத்துக்கொண்டார்கள்.

மில்லர் போன்ற மறத்தியாகிகளையும், திலீபன் போன்ற அறத்தியாகிகளையும் உருவாக்கும் வல்லமைபெற்ற வீரத் தளபதியாகப் பிரபாகரன் விளங்குகிறார்.

தமிழீழ விடுதலைப்புலிகள் இயக்கம் ஆயிரக்கணக்கான மில்லர்களையும், ஆயிரக்கணக்கான திலீபன்களையும் கொண்டது. இந்த உண்மையை இந்தியா புரிந்துகொள்ள மறுத்தது.

தமிழீழ மக்களின் பேராதரவைப் பெற்ற இயக்கம் விடுதலைப்புலிகள் இயக்கம் என்பதையும், அவர்களின் ஈடுயிணையில்லாத தேசியத் தலைவர் பிரபாகரன் என்பதையும் திலீபனின் உன்னதமான தியாகமும், அதனையொட்டிய தமிழீழமக்களின் எழுச்சியும் தெளிவாக எடுத்துக்காட்டியும் கூட அன்றைய இந்தியப் பிரதமர் இராஜீவ் அவற்றை உணராமல் ஆணவததுடன் செயற்பட்டதின் பலனாக வேண்டாத விளைவுகள் ஏற்பட்டன.

திலீபனின் உயிர்த்தியாகத்தால் ஏற்பட்ட சோக மேகங்கள் கலைவதற்குள் பேரிடி போன்ற மற்றொரு துயர நிகழ்ச்சி நடந்தது:



## 2. இந்தியாவின் வஞ்சனை

“மரணத்தை யாசித்தாவது பெறும்” புலிகளையும் உலுக்கிய சோக நிகழ்ச்சி புலேந்திரன், குமரப்பா உட்பட 12 புலிகள் உயிர்த்தியாகம் செய்த நிகழ்ச்சியாகும். இன்றைக்கு நினைத்துப் பார்த்தாலும் நெஞ்சம் நெக்குருகுகிறது. எதிரிகளுடன் போராடி வீரமரணத்தை அவர்கள் தழுவிருந்தால் இவ்வளவு சோகம் நம்மை ஆட்கொண்டிராது.

ஆனால் வஞ்சகமாக அவர்கள் வீழ்த்தப்பட்ட முறை அனைவரையும் அதிரவைத்தது.

சோகம் ததும்பிய அந்த நாட்களை நினைத்துப் பார்க்கிறேன். வீரக்களை நிரம்பிய அந்த இளைஞர்களின் முகங்கள் என் மனக்கண் முன் தோன்றுகின்றன.

திலீபனின் இறுதி ஊர்வலத்தில் மாததையா, புலேந்திரன், குமரப்பா உள்ளிட்ட தோழர்களுடன் நானும் சென்று கொண்டிருந்தேன்.

எல்லாம் முடிந்த பின்பு குமரப்பா தன் வீட்டிற்கு என்னை அழைத்துச் சென்றதையும், அப்பொழுதுதான் திருமணமாகியிருந்த தன் இளம் மனைவியையும் குடும்பத்தினரையும்



அறிமுகப்படுத்தியதையும் எண்ணிப் பார்க்கிறேன். என் விழிகள் நனைகின்றன. சிங்கள வெறியருக்குச் சிம்ம சொப்பனமாக விளங்கிய புலேந்திரன் தமிழகத்தில் பணிபுரிந்த அந்த நாட்கள் கனவுகள்போல காட்சி தருகின்றன. அடடா! தமிழ்க்குலம் பெற்றெடுத்த அந்த வீராதி வீரனுக்கு இந்தக் கதியா? களத்தில் புலேந்திரன் ஆயுதத்தோடு தோன்றினாலே போதும்! கால் பிடரியில் பட ஓடும் சிங்களவர்கள் நயவஞ்சகமாக அவனை வீழ்த்தி விட்டார்கள்.

எவ்வளவு சிரிப்பும் குதூகலமுமாகப் புலேந்திரனும், குமரப்பாவும் மற்றவர்களும் பிரபாகரனின் தலைமையில் என்னைத் தமிழீழத்தில் இருந்து வழியனுப்பி வைத்த காட்சி மனத்தை விட்டு அகல மறுக்கிறது.

1987 ஆம் ஆண்டு, செப்டம்பர் 29 ஆம் நாளன்று நான் தமிழகம் புறப்பட்டபொழுது "அண்ணா! அடுத்த முறை நீங்கள் வரும்பொழுது அரச மரியாதையுடன் வரவேற்போம்" எனச் சிரிப்பும், கும்மாளமுமாக என்னை வழியனுப்பிய அந்த வீரத் திருவுருவங்கள் ஆறே நாட்களில் காற்றில் கரைந்து போய்விட்டன.

அக்டோபர் 3 ஆம் நாள் தமிழகம் நோக்கிக் கடற்புறாவில் பயணமான அவர்களைச் சிங்களக் கடற்படை வளைத்துப்பிடித்து பலாலி முகாமிற்குக் கொண்டு வருகிறது.

புலேந்திரனைச் சிங்கள அதிகாரிகள் அடையாளம் கண்டுகொண்டு கொலை வெறியுடன் உறுமுகிறார்கள்.

இந்திய அமைதிப் படையின் தளபதி தீபிந்தர்சிங் தடுமாறுகிறார். பொதுமன்னிப்பு அளிக்கப்பட்ட பின்பு புலிகளைக் கைது செய்தது தவறு என்பதைச் சிங்கள அதிகாரிகளுக்குச் சுட்டிக்காட்டுகிறார். ஆனாலும், அவர் சொல்லை அவர்கள் ஏற்க மறுக்கிறார்கள்.

அவர் உடனே இந்திய அமைதிப்படை வீரர்களைக் காவலுக்கு நிறுத்துகிறார். சிங்கள ஓநாய்கள் இரத்தவெறியுடன் இரை மீது பாய்ந்து கடித்துக் குதறக் காத்திருக்கின்றன.

இந்தத் துயர நிகழ்ச்சியின் சகல கட்டங்களிலும் இருந்தவரான மாத்தையாவிடம் முழு விவரத்தையும் கேட்டறிய விரும்பினேன். 1990 ஆம் ஆண்டு மார்ச் மாதத்தில் தமிழீழத் திற்கு நான் சென்றபொழுது அந்த வாய்ப்புக் கிடைத்தது. அவருடன் பல விடயங்கள் குறித்து மனம்விட்டுப் பேசிக் கொண்டிருந்தேன். பழைய நிகழ்ச்சிகளை இருவரும் நினைவுகூர்ந்தோம். திலீபன் உண்ணாநோன்பிருந்து உயிர்த்தியாகம் செய்தவேளையில் நான் யாழ்ப்பாணத்தில் இருந்ததையும் அதற்குப்பின்னால் இந்தியத் தூதுவர் தீட்சித்திற்கும், பிரபாகரனுக்குமிடையே நடைபெற்ற பேச்சு சுமுகமாக முடிந்ததையும்யொட்டி நான் தமிழ்நாடு திரும்பியதையும் நினைவுபடுத்திக்கொண்டோம்.

இப்படி எல்லாப் பிரச்சனைகளும் சுமுகமாக முடிந்தவேளையில் புலேந்திரன், குமரப்பா உட்பட 17 விடுதலைப்புலிகள் கைது செய்யப்பட்ட நிகழ்ச்சியும், அதன் விளைவாக 12 புலிகள் தங்கள் உயிர்களைத் தியாகம் செய்த நிகழ்ச்சியும்தான் இந்திய அமைதிப் படைக்கும், விடுதலைப்புலிகளுக்குமிடையே பெரும் மோதலாக வெடித்தது. இந்தத் துயர கரமான நிகழ்ச்சியைப் பற்றிய முழு விவரங்களையும் எனக்குச் சொல்லுமாறு மாத்தை யாவைக் கேட்டுக்கொண்டேன்.

சிறிது நேரம் மாத்தையா மௌனமாகயிருந்தார். தனது உயிருக்கு உயிரான தோழர்களின் உயிர்த்தியாகம் பற்றிய சோக நினைவுகள் அவரை வாட்டியதுபோலும்! இருந்தாலும் மனத்தைத் திடப்படுத்திக்கொண்டு அவர் பேசத் தொடங்கினார்.

"சென்னையிலுள்ள எங்கள் அலுவலகத்திற்குச் சென்று அங்கிருந்த ஆவணங்கள் மற்றும் பொருட்களை எடுத்து வருவதற்காகப் புலேந்திரன், குமரப்பா உட்பட 17 தோழர்கள் கடலில் பயணம் செய்தபொழுது சிங்களக் கடற்படை அவர்களைச் சுற்றி வளைத்தது. அவர்கள் அனைவரையும் பலாலி இராணுவ முகாமிற்குக் கொண்டுவந்தார்கள். புலேந்திரனை எப்படியோ சிங்களச் சிப்பாய்கள் அடையாளம் கண்டுகொண்டார்கள்.



புலந்தி அம்மான்மீது அவர்களுக்குக் கடும்கோபம் இருந்தது.

எனவே அவரையும் மற்றவர்களையும் கொழும்புக்குக் கொண்டு செல்வதற்குத் திட்டமிட்டார்கள். செய்தியறிந்த நான் 'விரைந்து சென்று இந்திய அமைதிப்படை அதிகாரிகளைச் சந்தித்துப் பேசினேன். அவர்களும் "சிங்களக் கடற்படையினர் செய்தது சரியல்ல. இவர்கள் அனைவரையும் விடுதலை செய்வதற்கு முயற்சி செய்கிறோம்" என்று சொன்னார்கள். பின்பு நானும், நடேசனும் இராணுவ முகாமுக்குச் சென்று எங்கள் தோழர்களைப் பார்த்தோம். அவர்கள் யாரும் எதைப்பற்றியும் கவலைப்பட்டதாகத் தெரியவில்லை. சிரித்துப் பேசிக்கொண்டிருந்தார்கள். பின்பு எல்லோரையும் வீடியோ படம் எடுத்தோம்.

அவரவர் தத்தம் குடும்பத்தினருக்குக் கடிதம் எழுதிக்கொடுத்தார்கள். புலேந்திரன் தன் மனைவிக்கு எழுதிய கடிதத்தில், "எல்லாச் சோதனைகளிலும் வென்றிருக்கிறேன். இதிலும் நிச்சயமாக வெல்வேன். இல்லாவிட்டால் இலட்சியத்திற்காகச் சாவேன்" என்று எழுதியிருந்தார்.

## தியாகிகளை மறவாத திருநாடு

வல்வெட்டித் துறையில் தளபதிகள் புலேந்திரன், குமரப்பா உட்பட 12 புலிகளுக்கு எழுப்பப்பட்டுள்ள நினைவிடத்திற்குச் சென்று அஞ்சலி செலுத்தினேன். இம் மாவீரர்களின் உடல்கள் எரிக்கப்பட்ட திடலில் எளிமையாகவும் கம்பீரமாகவும் எழுந்துநிற்கும் இந்த நினைவுத் தூண் அவர்களின் உன்னதமான தியாகத்தைப் பறையறைந்து நிற்கிறது.

இதேமாதிரியிலான நினைவுத் தூண்கள் தமிழீழத்தின் பல ஊர்களில் கட்டப்பட்டிருப்பதைப் பார்த்தேன். மக்களே நிதி திரட்டி இதை ஆர்வமுடன் செய்கிறார்கள்.

வல்வெட்டித் துறையில் உள்ள நினைவுத் தூண் இருக்கும் திடலுக்குச் செல்லும் வழி மிகக் குறுகியதாகும். இஃது, இவ்விடத்திற்கு அஞ்சலி செலுத்த வந்து போகும் மக்களுக்கும் வாகனங்களுக்கும் மிகுந்த சிரமமாக இருந்தது. இந்தக் குறுகிய சாலையை 30 அடி அகலமாக விரிவுபடுத்தினால் வசதியாக இருக்கும் என முடிவு செய்யப்பட்டது. ஆனால், அந்தச் சாலையின் இருபுறங்களிலும் பல மாடிவீடுகள் இருந்தன. சாலையை அகலப்படுத்த வேண்டுமானால் இந்த வீடுகளின் முகப்புப் பகுதிகளை இடித்து அப்புறப்படுத்த வேண்டி

யிருக்கும். மக்கள் குழுவினர் இந்த வீடுகளின் உரிமையாளர்களைச் சந்தித்த பொழுது அவர்கள் எத்தகைய மறுப்பும் கூறாது மனமுவந்து இசைந்து தாங்களாகவே வீட்டின் முகப்புப் பகுதிகளை இடித்துச் சாலையை அகலமாக்க உதவினார்கள் என என்னிடம் புலிகள் கூறிய பொழுது நான் வியப்படைந்தேன். நான் வந்திருக்கும் செய்தியறிந்து அந்த வீதியில் உள்ள மக்கள் வந்து கூடிவிட்டனர். அந்த மக்களை நான் பாராட்டினேன். வயதான பெரியவர் ஒருவர் பின்வருமாறு கூறினார். "எங்கள் குருத்துக்கள் இளம்வயதிலேயே தங்கள் உயிரை எங்களுக்காக தியாகம் செய்துவிட்டன. அவர்களுடன் ஒப்பிடும் பொழுது நாங்கள் செய்த சிறு தியாகம் மிகச் சாதாரணமானது. தியாகசீலர்களைக் கௌரவிக்க எங்களுக்கும் ஒரு வாய்ப்பு கிடைத்தது பற்றி நாங்கள் மகிழ்ச்சியே அடைகிறோம்".

எந்தவொரு நாட்டு மக்கள் தங்களுக்காக உயிரிந்த தியாக சீலர்களின் பெருமையை உணர்ந்து அவர்களை மதிக்கத் தொடங்குகிறார்களோ அந்த நாட்டு மக்கள் விழிப்புற்று விட்டார்கள். தொடர்ந்து நல்ல தொரு எதிர்காலத்தை நோக்கி முன்னேறத் தொடங்கி விட்டார்கள் என உறுதியாகக் கூறலாம்.

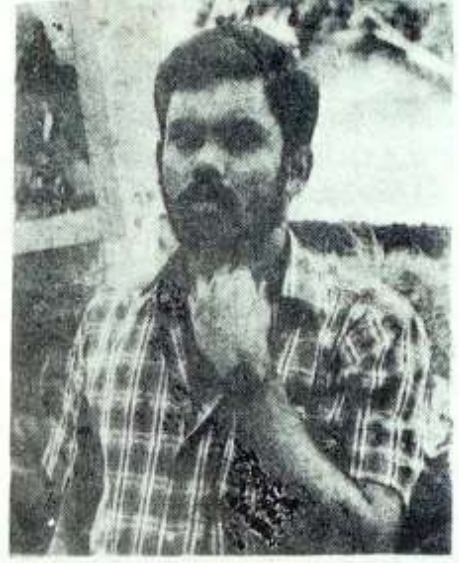

குமரப்பா தன் மனைவிக்கு எழுதிய கடிதத்தில் 'அவள் எப்பொழுதும் விரும்பிப் படிக்கும் பாடல்' ஒன்றை நினைவுபடுத்தி எழுதியிருந்தார்.

கரன் என்ற தோழர் தன்மனைவிக்கு எழுதிய கடிதத்தில் 'மகனை ஒரு மாலுமியாக' ஆக்குமாறு குறிப்பிட்டிருந்தார்.

இதற்கிடையில் இந்திய அமைதிப்படை இவர்களுக்கு உணவு கொண்டு வந்தது. இவ்வுணவை அவர்கள் ஏற்க மறுத்துவிட்டார்கள். எனவே அவர்களுக்கு வெளியேயிருந்து நான் உணவு வரவழைத்துக் கொடுத்தேன்.

பின்பு மேஜர் ஜெனரல் ஹர்கரத்திங் அவர்களை நான் சந்தித்தேன். அவர் நியாயங்களை உணர்ந்து பேசினார். ஆனாலும், இந்தியத் தூதுவர் தீட்சித்திடமிருந்து வந்த செய்தியை அவர் எனக்குத் தெரிவித்தார். "இடைக்கால அரசை விடுதலைப்புலிகள் ஒப்புக்கொண்டால் அனைவரையும் விடுதலை செய்வதாகத் தீட்சித் கூறுகிறார்" என்று ஹர்கரத்திங் கூறினார்.

எங்களை நிர்ப்பந்தப்படுத்தி இடைக்கால அரசை ஏற்கவைக்க முயலுகிறார்கள் என்பது எங்களுக்குப் புரிந்தது. அதை நாங்கள் ஏற்க மறுத்துவிட்டோம். "எங்கள் வசமுள்ள சிங்களக் கைதிகள் 8 பேரை விடுதலை செய்கிறோம். பதிலுக்கு எங்கள் தோழர்களை விடுதலை செய்யுங்கள்" என்று கேட்டோம். இதற்கும் அவர்கள் தரப்பிலிருந்து சரியான பதில் இல்லை. அதன்பின் தலைவர் பிரபாகரன் அவர்கள் என்மூலம் ஒரு கடிதத்தை மேஜர் ஜெனரல் ஹர்கரத்திங்கிற்கு அனுப்பினார். அக்கடிதத்தில் பின்வருமாறு குறிப்பிட்டிருந்தார்.

"எமது பிராந்தியத் தளபதிகளையும் மற்றும் முக்கிய உறுப்பினர்களையும் சிறீலங்கா ஆயுதப்படையினர் கைதுசெய்து காவலில் வைத்திருப்பது இந்திய-இலங்கை உடன் படிக்கையின் அடிப்படை அம்சத்தையே மீறுவதாக அமைகிறது. உடன்படிக்கையின்படி இலங்கைக் குடியரசுத் தலைவர் எமக்குப் பொதுமன்னிப்பு வழங்கியிருக்கிறார். இந்திய அரசு எமக்குப் பாதுகாப்புத் தருவதென உறுதிமொழி அளித்துள்ளது. இப்பொழுது சிறைப்பிடிக்கப்பட்டிருக்கும் எமது வீரர்கள் எந்தவொரு குற்றச் செயல்களையும் செய்யவில்லை. அவர்கள் தென்னிந்தியாவிலுள்ள விடுதலைப்புலிகளின் அலுவலகத்திலிருந்த ஆவணங்களையும், புத்தகங்களையும் இங்கு கொண்டுவருவதற்காகச் சென்றனர். ஒரு மாதத்திற்கு முன்னதாகவே இது தொடர்பாக இந்தியக் கடற்படையினரிடம் உதவிகோரி

யிருந்தோம். ஆனால், அவர்கள் இவ்விடயத்தில் எதுவித முடிவும் எடுக்காத காரணத்தினால் நாம் எமது சொந்தப் படகிலே ஆவணங்களையும், புத்தகங்களையும் கடல்மார்க்கமாகக் கொண்டுவர எத்தனித்தோம். எமது தளபதிகள் தமது சொந்தப் பாதுகாப்பிற்காகத் தானியங்கித் துப்பாக்கிகளை மட்டும் வைத்திருந்தனர். இப்பொழுது எமது தளபதிகளும் முக்கிய உறுப்பினர்களும் பலாலி விமானத் தளத்தில் அமைதிப்படையின் மேற்பார்வையுடன் சிறீலங்கா இராணுவத்தினால் தடுத்துவைக்கப்பட்டுள்ளனர். இந்திய அமைதிப்படையினர் இவர்களுடைய பாதுகாப்பிற்கு உறுதியளிக்கவேண்டும். எக்காரணத்தைக் கொண்டும் இவர்களைச் சிறீலங்கா இராணுவம் கொடும்புக்குக் கொண்டுசெல்ல அனுமதிக்கக்கூடாது. சிறீலங்காப் படையினர் அவர்களைப் பலாத்காரமாகக் கொடும்புக்குக் கொண்டுசெல்ல முயன்றால் அவர்கள் சயனைட் அருந்தி தம்மைத்தாமே அழித்துக் கொள்வார்கள். இவ்விதமான துர்ப்பாக்கிய சம்பவம் நிகழுமானால் அதனால் எழக்கூடிய பாரதாரமான விளைவுகளுக்கு இந்திய அமைதிப்படையே பொறுப்பேற்கவேண்டும். எமது தளபதிகளும், முக்கிய உறுப்பினர்களும் இறக்க நேரிட்டால் தமிழீழ விடுதலைப்புலிகள்

## தீட்சித்தின் துரோகம்

இந்தியப் படையுடன் பிரபாகரன் மோதத் துணிந்தது தவறாகும். சற்று நிதானத்தைக் கையாண்டு இடைக்கால அரசை அமைத்துக் கொண்டு இந்தியாவின் உதவியைப் பெறுவதற்குப் பதில் அவசரப்பட்டு மோதல் கொள்கையைப் பிரபாகரன் கடைப்பிடித்தது தவறு எனப் பலரும் கூறுகிறார்கள். சில பத்திரிக்கைகள் கூட இவ்விதமே எழுதின. ஆனால், உண்மை என்ன? மோதலுக்கு யார் காரணம்?

புலிகளும் - இந்திய இராணுவமும் எப்படியாவது மோதிக்கொள்ள வேண்டும். அப்பொழுதுதான் பிரபாகரனையும் புலிகளையும் எல்லாவற்றுக்கும் மேலாகத் தமிழர்களின் விடுதலைப் போராட்டத்தையே அடியோடு நசுக்க முடியும் என ஜெயவர்த்தனா கருதினார். இதற்காக அவர் வகுத்த தழ்ச்சிக்கு இந்தியத் தூதுவர் தீட்சித் ஒத்துழைத்தார்.

புலேந்திரன், குமரப்பா உள்ளிட்ட 17 புலிகள் 'கடற்புறா' என்னும் படகின் மூலம் இந்தியா பயணமான செய்தி இந்திய இராணுவ அதிகாரிகளுக்குப் புலிகளால் தெரிவிக்கப்பட்டது. அவர்கள் இதை முறைப்படி தீட்சித்திற்குத் தெரிவித்தார்கள்.

'கடற்புறா'வைச் சிங்களக் கடற்படை மடக்கிப் பிடித்தது எப்படி?

கடற்புறா புறப்படும் செய்தி அவர்களுக்கு எப்படித் தெரியும்? காட்டிக் கொடுத்த துரோகி யார்?

அடுக்கான இக்கேள்விகளுக்குரிய ஒரே விடை 'தீட்சித்' என்பதுதான். அவரும் ஜெயவர்த்தனாவும் செய்த கூட்டுச் சதியின் விளைவாகத்தான் 17 புலிகள் மடக்கிப் பிடிக்கப்பட்டனர். இதன் விளைவாக 12 புலிகள் உயிர்த் தியாகம் செய்தனர். இந்நிகழ்ச்சியே பெரும் போருக்குக் காரணமாயிற்று.

தமிழீழப் பிரச்சனையில் இராஜீவ் செய்த சகல தவறுகளுக்கும் காரணமானவர்களுள் தீட்சித் மிக முக்கியமானவர். இலங்கையின் வடக்குக் கிழக்கு மாநிலத்திற்குத் தன்னை ஒரு வைசிராய் போலக் கருதிக் கொண்டு அவர் ஆணவத்துடனும் இறுமாப்புடனும், செருக்குடனும் செயல்பட்டார். இவருக்குப் பக்கத் துணையாக 'ரா' உளவுத்துறை விளங்கி மேலும் மேலும் குழப்பங்களை அதிகப்படுத்தியது.

தீட்சித் முதல் இராஜீவ் வரை அனைவரையும் தமிழர்களை ஒழிக்கும் தன் தீய நோக்கத்திற்குப் பழம் பெருச்சாளியான ஜெயவர்த்தனா நன்கு பயன்படுத்திக்கொண்டார்.

தாங்கள் செய்த தவறுகளை மறைக்கப் பிரபாகரன் மீது அடாத பழியை இவர்கள் சுமத்தினார்கள்.



இயக்கம் யுத்த நிறுத்தத்தைத் தொடரப்போவதில்லை. தமிழ்ப் பகுதிகளில் அமைதியை நிலைநாட்டுவதற்கு இந்திய அமைதிப்படையினருக்கு நாம் ஒத்துழைப்பு வழங்க மாட்டோம். அமைதியையும், இன ஒற்றுமையையும் நிலைநாட்டுவதில் உறுதிகொண்டிருக்கும் இந்திய அரசும் இந்திய அமைதிப்படையினரும் தடுத்து வைக்கப்பட்டிருக்கும் எமது உறுப்பினர்களை எந்தவித நிபந்தனைகளும் இன்றி விடுதலைசெய்ய ஆவன செய்ய வேண்டுமென இந்த இக்கட்டான நேரத்தில் ஒரு வேண்டுகோளை விடுக்கின்றேன்.”

இந்தக் கடிதத்தைக் கொண்டுபோய் மேஜர்-ஜெனரல் ஹர்கரத்சிங்கிடம் கொடுத்தேன். அப்பொழுது அவருடன் பிரிகேடியர் பெர்னாண்டஸ் என்பவரும் மொழிபெயர்ப்பாளர் பெரியசாமி என்பவரும் இருந்தனர். நிலைமை முற்றுவதைக் கண்டு அவர்கள் அளவுகடந்த கவலையடைந்தனர்.

“17 தோழர்களையும் விடுதலை செய்யாமல் பலவந்தமாகக் கொழும்புக்குக் கொண்டு செல்ல முயற்சி நடந்தால் அவர்கள் விடுதலைப்புவிகளின் மரபிற்கிணங்க சயனைட் அருந்தி மரணிக்க நேரிடும்” என்பதை நான் அவர்களுக்குத் திட்டவட்டமாகத் தெரிவித்தேன்.

இப்படி அவர்களுடன் பேசிக்கொண்டிருக்கும்பொழுது இரவு நேரமாக இருந்தாலும் வெளியில் உலங்குவானூர்தி ஒன்று ஏறி இறங்கி ஏதோ செய்துகொண்டிருந்தது. இது பற்றி மாத்தையா கேட்டபொழுது வெறும் பயிற்சிக்காக அவ்வாறு செய்வதாக அவருக்குச் சொல்லப்பட்டது. ஆனாலும், மாத்தையாவுக்கு உண்மை புரிந்துவிட்டது. “எங்கள் தோழர்களைக் கொழும்புக்குக் கொண்டுசெல்ல முயற்சிசெய்தால் அடுத்தமுறை இவர்களின் உடல்களைக் கொண்டுபோகத்தான் வருவேன்” என்று மாத்தையா எச்சரித்து விட்டுச் சென்றார்.

பிரபாகரனின் கடிதத்தில் உள்ள நியாயங்களை உணர்ந்த தளபதி தீபிந்தர்சிங் உடனடியாக டில்லிக்குச் செய்தி அனுப்புகிறார். கைது செய்யப்பட்டுள்ள விடுதலைப் புலிகளுக்கு ஏதேனும் நேருமானால் போர் தவிர்க்க முடியாததாகிவிடும் என எச்சரிக்கிறார்.

அத்தனையும் செவிடன் காதில் ஊதிய சங்காகிறது. முழுமையாக ஜெயவர்த்தனாவின் சூழ்ச்சி வலையில் விழுந்திருந்த இராஜீவ் யாருடைய அறிவுரையையும் கேட்க மறுக்கிறார். எதிலும் தலையிட வேண்டாம் என இந்தியத் தளபதிக்கு ஆணையிடுகிறார்.

மறுநாள் பிற்பகல் 2 மணியளவில் இந்த 17 தோழர்கள் வைக்கப்பட்டிருந்த இடத்தைக் காவல்புரிந்துவந்த இந்திய அமைதிப்படை வீரர்கள் திரும்பப் பெறப்பட்டனர். சிங்கள



இராணுவ வீரர்கள் அவ்விடத்தைச் சூழ்ந்துகொண்டனர். இஃது ஏன் என்பது முதலில் புரியவில்லை. 17 புலிகளின் பாதுகாப்புக்குப் பொறுப்பேற்றிருந்த இந்திய அமைதிப் படை அதிகாரியான லெப்-கர்னல் பிரர் அதை எப்படிச் சொல்வது என்று தெரியாமல் திகைத்தார். ஒருவாறாகத் தட்டுத் தடுமாறி இப்பிரச்சனையில் நாங்கள் தலையிடக்கூடா தென டெல்லியிலிருந்து ஆணை வந்துள்ளது என்று கூறினார். இந்த அதிகாரி குமரப்பா வின் நெருங்கிய நண்பராகயிருந்தவர். 17 புலிகளையும் பார்க்க மாத்தையா வந்தபொழுது சிங்களச் சிப்பாய்கள் மாத்தையாமீது துப்பாக்கிமுனைகளை நீட்டி மிரட்டினார்கள். அப்பொழுது அவர்களின் துப்பாக்கிகளைத் தட்டிவிட்டு மாத்தையாவைப் பத்திரமாக அழைத்துச் சென்றவர் இந்த அதிகாரி. இவரைப்போலவே மேஜர் ஜெனரல் ஹர்கரட்சிங் கும் புலிகள் விடயத்தில் அனுதாபத்துடன் இருந்தார். 17 புலிகள் வைக்கப்பட்டிருந்த இடத்தைச் சுற்றிக்கவச வாகனங்களையும், டாங்கிகளையும் கொண்டுவந்து நிறுத்தினார். ஆனாலும், டில்லியிலிருந்து உத்தரவு வந்தபின்னால் இவர்களால் என்ன செய்யமுடியும்?

மாலை 5 மணிக்கு சிங்களப்படை வீரர்கள் புலிகள் இருந்த அறைக்குள் கண்ணாடிச் சாளரங்களை உடைத்துக்கொண்டு உள்ளே நுழைய முயன்றபொழுது 17 புலிகளும் சயனைட் குப்பிகளைக் கடித்தனர். சில வினாடிகளில் 12 புலிகளின் உயிர்கள் பிரிந்தன. எஞ்சிய ஐவரும் மருத்துவமனையில் எப்படியோபிழைத்துக்கொண்டார்கள். மறுநாள் மாலை 4 மணிக்கு 12 புலிகளின் உடல்களை மாத்தையாவிடம் இந்திய அமைதிப்படை அதிகாரிகள் ஒப்படைத்தார்கள். குமரப்பா, புலேந்திரன் ஆகியோர் உடல்களில் ஏராளமான காயங்கள் இருந்தன. அவர்கள் இறந்தபின்னாலும் சிங்கள இராணுவ வெறியர்களின் ஆத்திரம் தணியவில்லை. துப்பாக்கி முனைகளினால் இருவர்களின் உடல்களையும் குத்திக் கிழித் திருந்தார்கள்.

இந்தத் துயரமிகு நிகழ்ச்சியை விவரித்த மாத்தையா மேலும் தொடர்ந்து கூறுகையில்:-

12 தோழர்களின் வீரமரணம் எங்களை மட்டுமல்ல தமிழீழ மக்கள் அனைவரையும் உலுக்கியெடுத்துவிட்டது. இளம் வயதுமுதல் தன்னுடன் பழகிய - நெருங்கிய தோழர்களை, தன்னுடைய தளபதிகளை இழந்த துக்கம் எங்கள் தலைவர் பிரபாகரனுக்கு மேலோங்கியிருந்தது. அதுவே பின்னர் வெஞ்சினமாக மாறிற்று. 12 தோழர்களின்

உடல்களுக்குப் பல்லாயிரக்கணக்கான மக்கள் திரண்டுவந்து அஞ்சலி செலுத்தினர். அடுக்கி வைக்கப்பட்டிருந்த சிதைக்கு எங்கள் தலைவர் தீவைத்தபொழுது எங்கள் நெஞ்சங்களும் கனன்று எழுந்தன. இனி எங்களையும், எங்கள் மக்களையும் பாதுகாக்க இந்திய அமைதிப்படையை நம்பிப் பயனில்லை என்பதை உணர்ந்து மீண்டும் நாங்கள் ஆயுதங்களைத் தூக்கினோம். எங்கள் பாதுகாப்புக்காகத்தான் இவ்வாறு செய்தோம். இந்திய அரசும், இலங்கை அரசும் எங்களை அழிப்பதற்கு முடிவெடுத்தபின்பு நாங்கள் மானமுடன் வாழவேண்டுமானாலும் அல்லது மானமுடன்சாக வேண்டுமானாலும் போராட்டத்தில் குதிப்பதைத் தவிர, வேறுவழி இல்லை. அடிமைகளாகக் கொல்லப்படுவதைவிடப் போராடி இறப்பது எவ்வளவோ மேலானதென்று உறுதிபூண்டாம்” என்றார்.

தமது விடுதலையை இந்தியா பெற்றுத் தரும் என நம்பிய தமிழீழ மக்களைச் சூழ்ந்திருந்த மாயவலையை இந்த நிகழ்ச்சி அறுத்தெறிந்தது.

எந்தச் சூழ்நிலையிலும் புலிகளுடன் சமரசம் செய்யக்கூடாது. அவர்களுக்கு ஆத்திரமூட்டிப் போராட்டத்தில் அழித்துவிட ஜெயவர்த்தனாவும் இராஜீவும் வகுத்த நயவஞ்சகச் சதிக்கு 12 புலி வீரர்கள் பலியானார்கள். இதன் விளைவாகத் தமிழீழம் பிரபாகரன் தலைமையில் எரிமலையாக வெடிக்கப்போகிறது என்பதைச் சதிசெய்தோர் அறிந்திருக்கவில்லை.



### 3. பிரபாகரனைப் பிடிக்கத் திட்டம்

எடுத்த எடுப்பிலேயே பிரபாகரனை வளைத்துப் பிடிக்க இந்திய இராணுவத் தளபதிகள் திட்டமிட்டார்கள். பிரபாகரனை உயிருடனோ பிணமாகவோ பிடித்துவிட்டால் பிரச்சனை எளிதாகத் தீர்ந்துவிடும் என அவர்கள் கருதினார்கள். அதற்கான திட்டத்தினையும் அவர்கள் முன்னதாகவே தயாரித்திருந்தார்கள். அதன்படி உடனடியாக அதிரடி நடவடிக்கையில் இறங்கினார்கள்.

யாழ்ப்பாணப் பல்கலைக் கழகத்தின் அருகே பிரபாகரனின் அலுவலகம் அமைந்துள்ளது. அங்கு நான் சென்று அவருடன் தங்கியிருந்திருக்கிறேன். மரங்கள் தழ்ந்த அந்தக் கட்டடத்தை இந்தியப்படை குறிவைத்துத் தாக்கத் திட்டமிட்டது.

இதுபற்றி இந்தியத் தளபதி தீபிந்தர்சிங் பின்வருமாறு அவரது நூலில் குறிப்பிட்டுள்ளார்.

“கொக்குவில் பகுதியில் உள்ள குறிப்பிட்ட கட்டடத்தில் விடுதலைப் புலிகளின் முக்கிய தலைவர்கள் இருப்பதாக எங்களுக்குச் செய்தி கிடைத்தது. உடனடியாக அதிரடிப் படையணி ஒன்றினை உலங்கு வானூர்திகள் மூலம் அக்கட்டடத்திற்கு அருகில் உள்ள யாழ்ப்பல்கலைக்கழக வளாகத்திற்குள் இறக்குவதற்குத் திட்டமிட்டோம். இவர்கள் இறங்கி



அந்த மைதானத்தைத் தங்கள் கட்டுப்பாட்டிற்குள் கொண்டு வருவார்கள். இதைத் தொடர்ந்து 13 ஆவது சீக்கியப் படையணி இறக்கப்படும். இதற்கிடையில் தரைவழியே 72, 91 ஆகிய இரு காலாட்படையணிகள் முன்னேறி வந்து இவர்களுடன் சேர்ந்து கொள்ளும். இத்திட்டத்திற்கு இணங்க அக்டோபர் 12ஆம் நாள் நள்ளிரவில் உலங்கு வானூர்தி பலமுறை பறந்து அதிரடிப்படையைச் சேர்ந்த 103 வீரர்களையும், 13 ஆவது சீக்கியப் படையைச் சேர்ந்த 30 வீரர்களையும் இறக்கின. ஆனால், நாலாபுறத்திருந்தும் விடுதலைப் புலிகளின் குண்டுகள் சீறிப் பாய்ந்து வந்தன. இதன் விளைவாக 3 உலங்கு வானூர்திகள் சேதமடைந்தன. எனவே, மேற்கொண்டும் பறக்க இயலாது என விமானிகள் மறுத்து விட்டனர். எனவே, 13 ஆவது சீக்கியப் படையணியில் எஞ்சியிருந்தவர்களை அனுப்ப முடியவில்லை. -மேற்கொண்டு படையணிகளை அனுப்ப முடியவில்லை என்ற செய்தியை ஏற்கெனவே இறங்கியவர்களிடம் தெரிவிக்க முடியாதவாறு அவர்களின் செய்தித் தொடர்புச் சாதனமும் புலிகளால் தாக்கப்பட்டுப் பழுதாகிவிட்டது.

இதற்கிடையில் விடியும் வேளை நெருங்கிவிட்டதால் அதிரடிப்படையினர் பிரபாகரன் இருக்கும் இடத்தை வளைத்துக்கொள்ள முன்னேறினார்கள். ஆனால், அவர்கள் புலிகளால் சுற்றி வளைத்துக் கொள்ளப்பட்டார்கள். கடுமையான போர் நடந்தது. முடிவில் ஒரேயொரு இந்திய வீரர்தான் உயிரோடு மிஞ்சினார்!"

இந்தியத் தளபதியே பகிரங்கமாக ஒப்புக் கொண்ட உண்மை இது.

இந்தியத் தளபதி கூறிய விவரம் இவ்வாறு இருக்க இந்தச் சோதனையான காலகட்டத்தில் பிரபாகரனுடன் இருந்த கவிஞர் காசி ஆனந்தன் என்ன கூறுகிறார் என்பதைப் பார்ப்போம்.

"தம்மைச் சுற்றி வளைத்துப் பிடிக்க இந்தியப்படை முயலும் என்பதை ஏற்கெனவே பிரபாகரன் உணர்ந்திருந்தார். இந்தியத் தளபதிகளைவிட இராணுவத் தந்திரத்தில் தான் பல மடங்கு மேலானவன் என்பதை அவர் நிரூபித்தார். பல்கலைக் கழக வளாகத்திற்குள்

## 'உதயன்' பட்டபாடு

யாழ்ப்பாணத்தில் உள்ள 'உதயன்' பத்திரிகை அலுவலகத்திற்குச் சென்றிருந்தேன். அங்குள்ள ஆசிரியர் குழுவினரும், தொழிலாளர்களும் என்னிடம் தெரிவித்த விவரங்கள் அதிர்ச்சி தருபவையாகும்.

யாழ்ப்பாணத்தில் இருந்து வெளிவந்த புலிகளின் ஆதரவு ஏடுகளான முரசொலி ஈழநாதம் மற்றும் ஈழநாடு ஆகியவற்றின் அலுவலகங்களை இந்தியப் படை வெடிவைத்து அடியோடு தகர்த்தது. இப்பத்திரிகைகளின் ஆசிரியர் குழுவினர், தொழிலாளர் ஆகியோர் கைதுசெய்யப்பட்டனர்.

'உதயன்' ஒரு நடுநிலை ஏடு. எந்தச் சார்பும் அற்றது. ஆனாலும், அதையும் இந்திய அதிகாரிகள் விட்டு வைக்கவில்லை. உதயன் அலுவலகம் மீது பீரங்கித் தாக்குதல் நடத்தினார்

கள். அலுவலகத்தின் ஒருபகுதி சேதமடைந்ததோடு நிற்கவில்லை. அருகிலிருந்த வீடுகளும் சேதமடைந்து 7 பேர் மாண்டனர்.

உதயன் அலுவலகத்தில் நிரந்தரமாக இந்தியச் சிப்பாய்கள் 25 பேர் நிறுத்தப்பட்டனர். செய்திக்கட்டுப்பாடு விதிக்கப்பட்டது. இந்திய அதிகாரிகள் அனுமதிக்கும் செய்திகளைத் தான் வெளியிடவேண்டும். இதற்கு நடுவே திடீரென ஒருநாள் துரோக இயக்கத்தினர் உள்ளே புகுந்து பல இயந்திரங்கள், காசிதம், ஜெனரேட்டர் ஆகியவற்றைத் தூக்கிச் சென்று விட்டனர்.

"இந்தியப் படையும், துரோக இயக்கங்களும் செய்த அட்டுழியங்களின் விளைவாக மக்கள் இந்தியர் மீதே மிக வெறுப்படைந்துள்ளதாக" அவர்கள் என்னிடம் கூறினார்கள்.



உலங்கு வானூர்திகள் மூலம் படைகளைக் கொண்டு வந்து இறக்குவார்கள் என்பதை அவர் ஊகித்துணர்ந்து பல்கலைக்கழக வளாகத்திற்குள் புலிகளை மறைவாக நிறுத்தி வைத்திருந்தார். இவர்கள் இருப்பது தெரியாமல் வந்திறங்கிய இந்தியப்படை வீரர்களைப் புலிகளின் துப்பாக்கிக் குண்டுகள் வரவேற்றன. இதைச் சற்றும் எதிர்பாராத இந்தியப் படைவீரர்கள் நிலைகுலைந்து சிதறி ஓடினார்கள்.

'தம்பி' தங்கியிருந்த வீட்டிற்கு அருகில்தான் நானும் மற்றும் சில தோழர்களும் தங்கியிருந்தோம். பல்கலைக்கழக வளாகத்திற்குள்ளும் அதைச் சுற்றிலும் அந்த நள்ளிரவில் நடைபெற்ற போரை என் வாழ்நாளில் என்றும் மறக்க முடியாது. நாங்கள் இருந்த வீட்டிற்குள்ளும் குண்டுகள் தெறித்து வீழ்ந்தன. இனி வீட்டிற்குள் இருப்பது ஆபத்து என்ற நிலையில் வெளியே வந்தபொழுது நான் கண்ட காட்சி என்னைப் வியக்க வைத்தது.

அந்த நள்ளிரவில் நிலவொளியில் பிரபாகரன் நெருப்பாகக் காட்சி தந்தார். தோளில் ஆயுதமேந்தித் தம் தோழர்களுக்குக் கட்டளைகள் பிறப்பித்த வண்ணம் பம்பரமாகச் சுழன்று கொண்டிருந்தார்.

எங்கேயோ தொலைதூரத்தில் பாதுகாப்பான அரண்களுக்கு நடுவே பதுங்கிக் கொண்டு தங்கள் படைகளுக்குக் கட்டளைகள் பிறப்பித்துக் கொண்டிருந்த இந்தியத் தளபதிகளைப்போல இல்லாமல் தம்முயிரைத் துச்சமென மதித்துத் தாமே களத்தில் குதித்து முன்னணியில் நின்று தமது தோழர்களுக்கு வழிகாட்டும் தம்பியைக் கண்டபொழுது என் மெய் சிலிர்த்தது.

தம்பி' மட்டுமன்று, மாத்தையா, ஜோனி, பொட்டு, யோகி, நடேசன் ஆகிய பல தளபதிகளின் தலைமையில் விடுதலைப்புலிகள் புதிய புறநானூற்றை உருவாக்கிக் கொண்டிருந்தனர்.



2 மணி நேரத்தில் பிரபாகரனை மடக்கிப் பிடிக்கத் திட்டமிட்ட இந்தியப்படை 2 நாட்களாகியும் பிடிக்கமுடியவில்லை. 2 மாதங்களாகியும் பிடிக்க முடியவில்லை. 2 ஆண்டுகளாகியும் பிடிக்க முடியவில்லை

“4 நாட்களில் யாழ்ப்பாணத்தைப் பிடிப்போம்” எனச் சபதம் செய்தார் தளபதி தீபிந்தர்சிங். ஆனால், நாட்கள் நகர்ந்தனவே தவிரச் சபதம் நிறைவேறும் அறிகுறியே தெரியவில்லை. நாட்கள் செல்லச்செல்ல இந்தியப்படை கோபமடைந்து மூர்க்கத்தனமாகப் போராடியது.

பீரங்கிகள் கொண்டு கண் மூடித்தனமாகச் சுட்டார்கள். விமான மூலம் குண்டுமழை பொழிந்தார்கள். மக்கள் பதற்றத்தோடு அங்கும் இங்கும் ஓடியதையும் குழந்தைகள் அலறியதையும் தாய்மார்கள் அவர்களைத் தூக்கிக்கொண்டு உயிர் தப்பி ஓடியதையும் என்னால் என்றும் மறக்க இயலாது.

24 நாட்கள் கடும் போராட்டம் நடந்தது. சுமார் 2000 புலிகளை எதிர்த்துக் கிட்டத் தட்ட 40 ஆயிரம் இந்திய வீரர்கள் கொடூரமாகப் போராடினார்கள்.

இத்தனை அமளிகளுக்கும் நடுவில் கொஞ்சமும் அஞ்சாது களத்தில் புகுந்து புலிகளுக்குத் தாமே தலைமை தாங்கிப் பிரபாகரன் போராடிய காட்சி எனக்குப் பாரதப் போர்க்களத்தில் பகைவர் நடுவே நின்ற அபிமன்யுவை நினைவூட்டியது. அபிமன்யுவுக்கும் பிரபாகரனுக்கும் நடுவே இருந்த வேறுபாடு ஒன்றுதான். கௌரவர் வகுத்த வியூகத்தைத் தகர்த்து வெளியேறும் வழி தெரியாமல் சிக்கிக்கொண்டான் அபிமன்யு. ஆனால், பாரதப் படை வகுத்த வியூகத்தைத் தகர்த்தெறிந்து தமது தோழர்களுடன் பிரபாகரன் தப்பிச் சென்றார்” என நண்பர் காசி ஆனந்தன் கூறினார்.



விமானப்படை, கடற்படை, கவசப்படை போன்ற படைகள் புடைசூழ முழுவலிமையோடு போராடிய இந்திய இராணுவத்தை எதிர்த்து 24 நாட்கள் பிரபாகரன் தலைமையில் விடுதலைப் புலிகள் நடத்திய வீரஞ் செறிந்த போராட்டம் தமிழர் வரலாற்றில் மட்டுமன்று உலக வரலாற்றிலேயே இடம்பெறவேண்டிய நிகழ்ச்சியாகும்.

பிரபாகரனின் இந்தச் சாதனையைக் கொஞ்சமும் எண்ணிப் பாராமல் அவரை இழிவுபடுத்தும் முயற்சியைத் தமிழகத்தில் சிலர் செய்து வருகிறார்கள். "பிரபாகரனுக்கு எத்தகைய தீங்கும் இழைக்க வேண்டாம் என இந்தியப் படைக்கும் கண்டிப்பான கட்டளை பிறப்பிக்கப்பட்டிருந்தது. அதனால்தான் அவர் உயிரோடு இருக்கிறார்" என்று இவர்கள் செய்து வரும் பிரச்சாரத்தில் உண்மை உண்டா?

இந்தக் கேள்விக்கு இந்திய அமைதிப் படையின் தளபதிகளாக விளங்கிய பலர் பதில் கூறியுள்ளனர்.

லெப்-ஜெனரல் தீபிந்தர்சிங் தமது நூலில் பின்வருமாறு குறிப்பிடுகிறார்:

"பிரபாகரனை உயிருடனோ பிணமாகவோ பிடிக்க இந்திய அமைதிப்படை தவறியது ஏன்? எனப் பலரும் கேட்கின்றனர். பிரபாகரனைக் கொல்லக்கூடாது என எமக்கு ஆணை பிறப்பிக்கப் பட்டிருந்தது என்று பொய்யான வதந்தி ஒன்றும் பரப்பப்பட்டிருந்தது.

தனி ஒரு மனிதரை மட்டும் தனிமைப்படுத்திப் பாதுகாப்பதோ அழிப்பதோ - இது போன்ற சூழ்நிலையில் இயலாத செயலாகும். ஆனால், ஒன்றை நாம் மறந்து விடக்கூடாது. அப்பட்டமான உண்மை என்னவென்று சொன்னால் விடுதலைப்புலிகள் இயக்கத்தில் இளைய தலைமுறைத் தலைமை சிறப்பாக உருவாகியுள்ளது. பிரபாகரனை மறைய நேர்ந்தாலும் இளைய தலைவர்கள் வரிசையாக முன்வந்து போரைத் தீவிரமாக நடத்துவார்கள். புலிகள் இயக்கம் ஒரு பொழுதும் கலைந்துவிடாது".

மற்றொரு தளபதியான லெப் - ஜெனரல் சர்தேஷ்பாண்டேயும் இக்கருத்தைத் தமது நூலில் உறுதி செய்கிறார்.

"1988ஆம் ஆண்டு சனவரி மூன்றாவது வாரத்தில் புது டில்லி, சென்னை ஆகிய இடங்களிலிருந்து பரபரப்பான செய்தி யாழ்ப்பாணத்தில் இருந்த அமைதிப்படைத் தலைமை அலுவலகத்திற்கு வந்தது.

வலிகாமம் கடற்கரைப் பகுதியில் பிரபாகரனும் மற்றும் சில முக்கியத் தலைவர்களும் காணப்பட்டதாக அச்செய்தி கூறியது. உடனே பிரபாகரன் மற்றும் புலிகளைக் கைது செய்க; அல்லது சுட்டுக் கொல்க என வலிகாமத்தில் இருந்த இந்தியப் படைக்கு உத்தர விடப்பட்டது. ஆனால், அம்முயற்சி தோல்வி அடைந்தது."

தளபதி சர்தேஷ்பாண்டே மற்றொரு நிகழ்ச்சியையும் குறிப்பிடுகிறார்.

"மூளாய் என்ற பகுதியில் பிரபாகரன் இருப்பதாகக் கிடைத்த செய்தியை அடுத்து விசேட அதிரடிப் படையை அங்கு அனுப்பினோம். அதிரடிப்படையின் முயற்சிகளைப் புலிகள் வீராவேசமாக எதிர்த்துப் போராடி முறியடித்தனர். அங்கிருந்த பிரபாகரன் அதிசயமாகத் தப்பி விட்டார்."

இந்திய அமைதிப்படையின் தளபதிகளாக இருந்தவர்கள் கூறுவதிலிருந்து தெரியும் அப்பட்டமான உண்மை இதுதான். "பிரபாகரனை எப்படையும் ஒழித்துவிடவேண்டும் என்ற வெறியுடன்தான் இந்திய இராணுவம் செயல்பட்டதே தவிர வேறு வகையில் செயல்படவில்லை".

"இந்திய இராணுவம் ஒரு கையைப் பின்னால் கட்டிக்கொண்டு மற்றொரு கையால் மட்டுமே போராட நேர்ந்தது. அதனால்தான் 'பிரபாகரன் தப்பிப் பிழைத்தார்' என இங்கு புளுகித் தள்ளுபவர்கள் எத்தகைய பித்தலாட்டக்காரர்கள் என்பதை இந்தியத் தளபதிகள் வெளியிட்ட உண்மைகள் அம்பலப்படுத்துகின்றன.



இந்திய இராணுவ அதிகாரிகள் பலரும் கூடப் புலிகளைப் பற்றி உயர்வான கருத்துக் கொண்டிருந்தனர். அதைப் பகிரங்கமாக ஒப்புக்கொள்ளவும் அவர்கள் தயங்கவில்லை.

மேஜர் மதன் மோகன் என்னும் இந்திய இராணுவ அதிகாரி இரண்டாண்டுக் காலம் தமிழீழப் பகுதியில் நடைபெற்ற பல போர்களில் கலந்துகொண்டார். அவர் இந்தியா புறப்படும்பொழுது திருப்பமுகாமம் என்னும் ஊரைச் சேர்ந்த தமிழ்ப் பிரமுகர்களிடம் மனம்விட்டுப் பேசினார். அப்பொழுது :

“இந்த நாட்டில் இன்னும் இரு தலைமுறைகளுக்குப் பிறக்கப்போகும் ஒவ்வொரு குழந்தையும் புலிக்குட்டியாகத் தான் பிறக்கும். அந்த அளவுக்குத் தமிழர் உள்ளங்களில் விடுதலை உணர்வும் புலிகளைப் பற்றிய உயர்ந்த எண்ணமும் ஆழமாகப் பதிந்துள்ளன. அதை மாற்ற யாராலும் முடியாது. எத்தனை ஆயிரம் வீரர்களைக் கொண்டு அடக்க முயன்றாலும் இந்த உணர்வை அடக்கவே முடியாது. இந்த உண்மையை உணர்ந்து கொள்ளாமல் நாங்கள் தவறு செய்துவிட்டோம்.

ஈ.பி.ஆர்.எல்.எப். இயக்கப் பேர்வழிகள் சமூக விரோதிகள். அவர்கள் செய்த அட்டுழியங்களால் எங்கள் பெயரே கெட்டுவிட்டது.

புலிகளை எதிர்த்துப் போராட நாங்கள் உருவாக்கிய தமிழ்த் தேசிய இராணுவம் முழுக்க முழுக்கச் சோற்றுப் பட்டாளம், எவ்வளவோ பயிற்சி கொடுத்து, நவீன ஆயுதங்களையும் கொடுத்து இவர்களைப் போர்க்களத்திற்கு அனுப்பினாலும் புலிகளைப் பார்த்த உடனேயே தொடை நடுங்கிப் போய் ஆயுதங்களைக் கீழே போட்டுவிட்டுச் சரணடைந்து விடுகிறார்கள். இவர்களை நம்பிய எங்கள் மேலதிகாரிகளை நொந்து கொள்வதைத்தவிர வேறு என்ன செய்வது?” என அவர் விரக்தியுடன் கூறினார்.

மட்டக்களப்புப் பகுதியில் பணியாற்றிய பிரிகேடியர் சிவாஜிபட்டேல் என்னும் இந்திய இராணுவ அதிகாரி அப்பட்டமாக சில உண்மைகளை ஒப்புக்கொண்டார்.

“நாங்கள் செய்தது தவறுதான். விடுதலைப் புலிகளைத் தேவை இல்லாமல் விரோதித் துக் கொண்டோம். உண்மையில் பிரபாகரன் மாபெரும் வீரர்தான். அவரின் இராணுவத் தந்திரங்கள் எங்களைத் திகைக்க வைக்கின்றன. தம் தோழர்களுக்கு இத்தகைய பயிற்சியை அவர் எப்படி அளித்தார் என்பது எங்களுக்கு இன்னமும் புரியாத புதிராகவே உள்ளது” என மனந்திறந்து ஒப்புக்கொண்டார் அவர்.

விடுதலைப்புலிகள் பற்றிய பிரச்சனைகளில் இந்திய இராணுவத் தளபதிகளின் கருத்துக்களும் பிரதமர் இராஜீவின் கருத்துக்களும் முரண்பட்டே இருந்தன. இராணுவத் தளபதிகள் அவ்வப்பொழுது தெரிவித்த யதார்த்த பூர்வமான உண்மைகளைக்கூட இராஜீவ் துச்சமாக ஒதுங்கித் தள்ளினார். தீட்சித் மற்றும் “ரா” உளவுத் துறையினர் கூறிய உண்மைக்கு மாறான தகவல்களே. அவரைத் திருப்தி செய்தன.

இது பற்றித் தளபதி தீபிந்தர்சிங் தமது நூலின் 128ஆம் பக்கத்தில் பின்வருமாறு குறிப்பிடுகிறார்.

“விடுதலைப்புலிகள் பற்றிய விடயங்களில் அமைதிப் படையின் கருத்துக்களுக்கு நேர் மாறான கருத்துக்களையே இந்திய வெளியுறவுத் துறையும் “ரா” உளவுத்துறையும் தெரிவித்து வந்தன. இந்திய அரசும் அவர்கள் கூறியதையே நம்பியது என்பது வருத்தப்பட வேண்டிய விடயமாகும். இது சம்பந்தமாக ஒரு நிகழ்ச்சி என் நினைவிற்கு வருகிறது.

இந்தியத் தூதுவராக இருந்த தீட்சித் கீழ்க்கண்ட செய்தியை டில்லிக்கு அனுப்பினார்.

“விடுதலைப்புலிகள் வீழ்ச்சியை நெருங்கிக்கொண்டு இருக்கிறார்கள் என்பதை எனக்குக் கிடைத்த தகவலின்படி உறுதி செய்கிறேன்”

ஆனால், இந்திய இராணுவத் தலைமையகத்திற்கு நான் அனுப்பிய செய்தியில் “உண்மையில் விடுதலைப்புலிகளின் நிலை அவ்வாறு இல்லை. அவர்கள் வலுவாகவே இன்னும் இருக்கிறார்கள்” எனக் குறிப்பிட்டிருந்தேன்.

ஆனால், தளபதி தீபிந்தர்சிங் அனுப்பிய செய்தியை இராஜீவ் ஏற்கவில்லை. தீட்சித் அனுப்பிய தவறான தகவலையே நம்பினார். எனவே, உண்மைகளைக் கூறிய தளபதிகளின் மீது கோபங் கொண்டார். அவர்களை மாற்றிவிட்டுத் தன் நேர்க்கமறிந்து செயல்படுபவர்களை நியமித்தார்.

அவ்வாறு நியமிக்கப்பட்டவர்தாம் மேஜர் - ஜெனரல் கல்கத் என்பவராவார். இவர் தீட்சித்திற்கு ஏற்ற ஜோடியாகத் திகழ்ந்தார். தீட்சித்தைப் போலவே ஆணவக் காரராகவும் இவர் விளங்கினார். பிரபாகரனையும் விடுதலைப் புலிகளைப் பற்றியும் அடிக்கடி அவதூறாகப் பேசினார். “புலிகளின் முதுகெலும்பை முறித்தாகி விட்டது. அவர்களைக் காட்டிற்குள் விரட்டியாகிவிட்டது” என்று மார் தட்டினார்.

இவருக்குச் சரியான பாடம் கற்பிக்கப் பிரபாகரன் திட்டமிட்டார். தளபதி கல்கத் வாழ்நாளில் என்றும் மறக்கமுடியாத பாடமாக அஃது அமைந்தது.

### கல்கத் கற்ற பாடம்

தளபதி தீபிந்தர்சிங் இந்தியா திரும்பி பின்பு இந்திய அமைதிப் படையின் தளபதியாகப் பொறுப்பேற்ற தளபதி கல்கத் வெறும் சவடால் பேர்வழியாக இருந்தார். வெற்று வேட்டு அரசியல்வாதிகளைப் போல அடிக்கடி அறிக்கைகள் வெளியிட்டுச் சுய விளம்பரப் போர் நடத்திக் கொண்டிருந்தார்.

தினமும் இருபது முப்பது விடுதலைப் புலிகளைச் சுட்டு வீழ்த்தியதாகவும் புலிகள் முகாம்களைத் தாக்கி அழித்துவிட்டதாகவும் செய்திகளைப் பரப்பியபடி இருந்தார்.

அவருக்கு இந்த விடயத்தில் உதவுவதற்காக செய்தித் தொடர்பு அதிகாரியாகப் பார்த்தசாரதி என்பவர் நியமிக்கப்பட்டார். கல்கத் அண்டப்புளூகர் என்றால் பார்த்தசாரதி ஆகாசப்புளூகர். இரண்டு பேரும் சேர்ந்து அவிழ்த்துவிட்ட புளூக மூட்டைகள் கணக்கிலடங்காதவையாகும்.

சென்னையில் ஐந்து நட்சத்திர உணவு விடுதி ஒன்றில் தங்கிய பார்த்தசாரதி தினமும் பத்திரிகையாளர்களுக்கு ஆடம்பரமான விருந்தளிப்பார். இவ்விருந்தில் தளபதி கல்கத்தின் வீர-தீர-பராக்கிரமச் செயல்கள் விவரிக்கப்படும். இச்செய்திகளை முக்கியத்துவம் கொடுத்து வெளியிடும் பத்திரிகையாளர்கள் தனியே சிறப்பாகக் கவனிக்கப்பட்டனர்.

சென்னையில் ஒரு முறை பார்த்தசாரதியும் தளபதி கல்கத்தும் நடத்திய செய்தியாளர் கூட்டத்தில் இவர்கள் கூறிய புளூகளைக் கேட்டுக் கேட்டுக் காதுகள் புளித்துப் போன ஒரு செய்தியாளர் "எல்லாம் சரி! நீங்கள் இதுவரை சுட்டு வீழ்த்தியதாகக் கூறப்படும் புலிகளின் எண்ணிக்கையைக் கூட்டினால் பல ஆயிரம் வருகிறதே. புலிகளிடமிருந்து நீங்கள் கைப்பற்றியதாகக் கூறப்படும் ஆயுதங்களின் எண்ணிக்கை சிங்கள இராணுவத் திடம் உள்ள ஆயுதங்களைவிட அதிகம் இருக்கும் போலிருக்கிறதே" என்று கேட்ட பொழுது எழுந்த சிரிப்பொலி அடங்க வெகு நேரமாயிற்று.

கல்கத்தும் பார்த்தசாரதியும் அசடு வழிய ஒருவரையொருவர் பார்த்துக் கொண்டனர்.

ஒருமுறை தளபதி கல்கத் "பிரபாகரன் இருக்கும் காட்டை இந்தியப்படை சுற்றி வளைத்துவிட்டது. பிரபாகரன் இனித் தப்ப முடியாது. எல்லா வழிகளையும் அடைத்து விட்டோம்." என்று ஒரு பொய்ச்செய்தியை அறிவித்தார். கொழும்புப் பத்திரிகைகள் மட்டுமல்ல. தமிழ்நாட்டுப் பத்திரிகைகளும் இச்செய்தியைத் தலைப்புச் செய்தியாக வெளியிட்டுப் பெரும் பரபரப்பை ஏற்படுத்தின.

இதைக்கண்ட பிரபாகரன் கல்கத்திற்கு ஒரு பாடம் கற்பிக்க விரும்பினார். அதற்கான திட்டத்தையும் தீட்டினார். அதன்படி யோகி தலைமையில் ஒரு தற்கொலைப்படை அனுப்பப்பட்டது.

முல்லைத் தீவில் உள்ள ஒரு காட்டுக்கு அருகேதான் தளபதி கல்கத்தின் தலைமை முகாம் அமைந்திருந்தது. ஒரு நாள் காலைப்பொழுது, கதிரவனின் கிரணங்கள் மரங்களினூடே நுழைந்து வெளிவந்து கொண்டிருந்தன. பறவைகளின் இனிய நாதம் எங்கும் எதிரொலித்துக் கொண்டிருந்தது. தமது கூடாரத்தில் ஆனந்தமாகத் தூங்கி விழித்த தளபதி கல்கத் சோம்பல் முறித்த வண்ணம் வெளியே வந்தார். வெளியே நின்ற இராணுவ வீரர்கள் வணக்கம் செலுத்தினார்கள். மிடுக்காக அவர்களைப் பார்த்த வண்ணம் நடந்து தயாராகப் போடப்பட்டிருந்த நாற்காலியில் அமர்ந்தார். அவர் எதிரில் இருந்த மேசைமீது தேநீர் ஆவி பறக்கக் காத்துக் கொண்டிருந்தது.

சற்றுத் தொலைவில் இரண்டு உலங்கு வானூர்திகள் தயாராக நின்று கொண்டிருந்தன. ஆங்காங்கே படை வீரர்கள் காவலுக்கு நின்றிருந்தனர். தேநீர்க் கோப்பையை எடுத்து மெதுவாக உறிஞ்சிய வண்ணம் இதையெல்லாம் நோட்டமிட்ட தளபதி கல்கத்தின் கண்கள் திடீரெனத் திகைப்பால் குத்திட்டு நின்றன.

அவர் கண்ணொளியில் சில நூறடிகளுக்கப்பால் புலிகள் சிலர் காட்டிற்குள் இருந்து வெளியே நடந்து வந்து மண்டியிட்டு ராக்கெட் ரேஞ்சர் என்னும் ஏவுகணையை ஏவினர். கண்முடித் திறப்பதற்குள் இந்திய இராணுவ உலங்கு வானூர்திகள் இரண்டும் தூள் தூளாயின.

கையில் பிடித்திருந்த கோப்பை எங்கேயோ பறந்துபோக தளபதி கல்கத் அரே! பாய்! என அலறிய வண்ணம் தாவிக்குதித்து அருகிலிருந்த பதுங்கு குழிக்குள் பாய்ந்து விழுந்தார்.

அவருக்குக் காவலுக்கு நின்ற வீரர்களும் எதிர்பாராத இத்தாக்குதலால் நிலை குலைந்து போய்ச் சிதறி ஓடினார்கள்.

கண்முடித் திறப்பதற்குள் இந்நிகழ்ச்சி நடந்து முடிந்துவிட்டது. யோகியும் மற்றப் புலிகளும் நிதானமாக நடந்து மீண்டும் காட்டுக்குள்ளே புகுந்து மாயமாக மறைந்து போனார்கள்.

தாக்குதலின் அதிர்ச்சி நீங்கியதும் தளபதி கல்கத் பதுங்கு குழிக்குள் இருந்த வண்ணம் கத்தினார். தமது வீரர்களைக் கண்டபடி திட்டினார். புலிகளை விரட்டிப் பிடிக்கும்படி ஆணையிட்டார்.

படை வீரர்களும் என்ன முயற்சி செய்தபோதிலும், அந்தக் கானகத்தையே சலித்துப் பார்த்தபோதிலும், புலிகளைக் கண்டு பிடிக்கவே முடியவில்லை.

பதுங்கு குழியில் இருந்து பயந்து பயந்து வெளிவந்த தளபதி கல்கத் அதிர்ச்சியினால் உறைந்து போய் இருந்தார். எத்தனையோ கட்டுக்காவலை மீறித் தமது தலைமை அலுவலகத்தின் அருகேயே வந்து தம் கண்ணெதிரே உலங்கு வானூர்திகளை நாசம் செய்து விட்டுத் தப்பிச் சென்றவர்களின் சாகசத்தைக் கண்டு அவர் திகைத்துப் போயிருந்தார்.

இவ்வளவு நெருங்கிவந்து ஏவுகணையை ஏவியவர்கள் நினைத்திருந்தால் தன்னையே எளிதாக ஒழித்திருக்க முடியுமே! முதல் நாளிரவு கூடாரத்தில் தூங்கிக் கொண்டிருந்த பொழுது அடியோடு அழித்திருக்க முடியும். அல்லது காலையில் உலங்கு வானூர்திகளுக்கு வைத்த குறியைத் தன்னை நோக்கி வைத்திருந்தால்.... நினைத்துப் பார்க்கும்பொழுதே அவர் உடல் நடுங்கிற்று.

விடுதலைப் புலிகளின் தற்கொலைப் படையான "கரும்புலிகள்" பற்றி அவர் ஓரளவு அறிந்தவரே! ஆனாலும் இவ்வளவு துணிச்சல் மிக்கவர்களாக இருப்பார்கள் என்பதைக் கனவிலும் அவர் எண்ணிப் பார்க்கவில்லை. அவரால் எண்ணிப் பார்க்க முடியாதுதான்.

இந்தியப் படையோ சிங்களப் படையோ எதுவானாலும் அவர்களுக்கு இலட்சிய வெறிகிடையாது. இலட்சிய நோக்கமும் கிடையாது. சிங்களப்படையோ வெறும் கூலிப் படை; இந்தியப்படையோ வீரர்களுக்கோ தாங்கள் எதற்காகப் போராடுகிறோம்! யாருக்காகப் போராடுகிறோம் என்பது பற்றி எதுவும் புரியாத குழப்பநிலை.

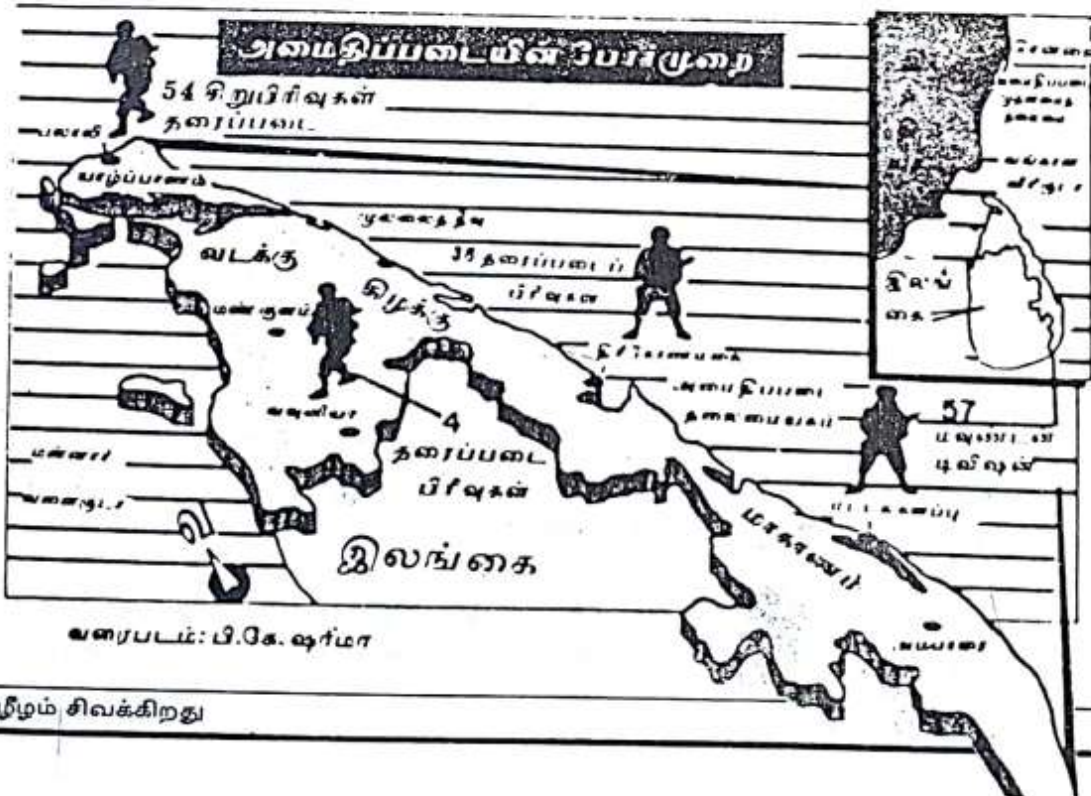

ஆனால், விடுதலைப் புலிகளோ தங்கள் தாயகத்தை மீட்கும் வெறியுடன் போரிட்டார்கள். தங்கள் மக்களைக் காக்கப் போரிட்டார்கள். எனவே, அவர்கள் சகல தியாகமும் புரியத் தயாராக இருக்கிறார்கள். இந்த உண்மையைக் கல்கத் போன்றவர்களுக்குப் புரியவைக்கவே இத்தாக்குதல் நடத்தப்பட்டது.

1990 ஆம் ஆண்டு, மார்ச் மாதம் 'தம்பி' பிரபாகரனை நான் தமிழீழத்தில் சந்தித்த பொழுது மேற்கண்ட நிகழ்ச்சியை என்னிடம் அவர் விவரித்தார்.

"அண்ணா! கல்கத்தை ஒழிக்க நாங்கள் விரும்பவில்லை. ஆனால், அவரது ஆணவத்திற்கு ஒரு பாடம் கற்பிக்க விரும்பியே இவ்வாறு செய்தோம். இந்தப் பாடத்தை அவர் ஒரு பொழுதும் மறக்கவில்லை. இதற்குப் பின்னர் எங்களைப் பற்றி அவதூறு செய்வதை அவர் நிறுத்திவிட்டார். தமது முகாமையும் வேறு இடத்திற்கு மாற்றிக் கொண்டுவட்டார்" எனக் கூறிவிட்டு அவருக்கே உரித்தான பாணியில் கல்கலவென நகைத்தார்.

அமைதி தவறும் அந்தக் காட்டில் அவரின் சிரிப்பு இனிமையாக எதிரொலித்தது. ஆனால், கல்கத் போன்றவர்களுக்கு அச்சிரிப்பு வேங்கையின் உறுமலாக எதிரொலித்து நடுங்க வைத்திருக்கும்.

## இந்தியத் தளபதியின் ஒப்புதல் வாக்குமூலம்

யாழ்ப்பாணப் போரில் இந்திய இராணுவத்தின் அதிரடிப்படைக்குத் தளபதியாக இருந்த அர்ஜுன் கட்டோஜ் என்பவர் 'எக்னாமிக் அண்ட் பொலிடிகல் வீக்லி' என்னும் ஆங்கில ஏட்டில் எழுதிய கட்டுரையில் பின்வருமாறு குறிப்பிட்டிருக்கிறார் :

"1990 ஆம் ஆண்டில் இந்திய அமைதிப்படையின் தளபதியான லெப்டினன்ட் கல்கத் பெரிய சாதனை புரிந்துவிட்டதாகவும் விடுதலைப் புலிகளின் முதுகெலும்பை முறித்து விட்டதாகவும் அவர்களை வவுனியா காட்டிற்குத் துரத்திவிட்டதாகவும் தெரிவித்திருக்கிறார். ஆனால், இந்திய அமைதிப்படை வெளியேறிய பின்பு சிறீலங்கா இராணுவம் யாழ்ப்பாணக் கோட்டையை இழந்தது; மாங்குளம் முகாமையும் இழந்தது. இரண்டு வருட காலத்தில் இந்திய இராணுவம் அடைந்த இழப்பைவிட அதிகமான இழப்பினை 6-7 மாதங்களில் சிறீலங்கா இராணுவம் அடைந்தது. "புலிகளின் முதுகெலும்பு முறிக்கப்பட்டிருந்தால் இப்படியெல்லாம் அவர்கள் வெற்றிபெற்றிருக்க முடியுமா?"

விடுதலைப்புலிகள் பயங்கரவாதிகள் என்று சிலர் கூறுகின்றனர். ஆனால், இக்கருத்து சரியானதன்று. விடுதலைப் புலிகளுடன் நேரிடையான தொடர்பு கொண்டவர்கள் இவ்வாறு கூறமாட்டார்கள். பிறர் சொல்வதைக் கேட்டு இவர்கள் இவ்வாறு கூறுகிறார்கள். விடுதலைப் புலிகளுடன் நேருக்கு நேர் நின்று போராடிய இந்திய இராணுவ அதிகாரிகளுக்கும் சிப்பாய்களுக்கும் மட்டுமே விடுதலைப் புலிகள் எத்தகையவர்கள் என்பது தெரியும். முற்றிலும் எதிரான சூழ்நிலைகளில்கூட விடுதலைப் புலிகள் உறுதியாக நின்று கோராடுகிறார்கள். தொடர்ந்து படிப்படியாக வளர்ச்சி அடைந்து வருகிறார்கள். இந்த உண்மை நிலையை அறிந்து கொள்ளாது, இந்திய வெளி விவகார அமைச்சு எதைக் கேட்க விரும்புகிறதோ அதையே இராணுவ உயர் அதிகாரிகள் கூறிக்கொண்டிருந்தார்கள்.

இத்தகைய இந்திய இராணுவ அதிகாரிகள் பத்திரிகையாளர்களைத் தாம் விரும்பும் சில இடங்களுக்குமட்டுமே அழைத்துச் சென்றனர். இவர்கள் என்ன கூறுகின்றார்களோ அவற்றைமட்டுமே அறிந்த பத்திரிகையாளர்கள் தம்மிதழ்களில் பக்கம் பக்கமாக முற்றிலும் தவறான இச்செய்திகளை எழுதினர். இவற்றை வாசிப்பவர்கள் புலிகளைப்பற்றித் தவறாகவே கருதினர். சிலர் சொல்வதைப்போல விடுதலைப் புலிகள் இராட்சதர்களாக இருந்தால் அவர்கள் எப்படி இவ்வளவு காலம் தொடர்ந்து நீடித்திருக்க முடியும்? ஆற்றில் வெள்ளம் கரைபுரண்டு வருவதைப் போலத் தமிழ் இளைஞர்கள் புலிகளின் இயக்கத்தில் அணி அணியாகச் சேர்கிறார்கள். அதனுடைய கொள்கைகளுக்காகவும், குறிக்கோள்களுக்காகவும் தங்கள் உயிரை அர்ப்பணம் செய்கிறார்கள். அத்தகையவர்களை அச்சுறுத்தி



எதையும் சாதிக்கமுடியாது.

1987ஆம் ஆண்டு, அக்டோபர் 10ஆம் நாள் விடுதலைப் புலிகளுக்கு எதிராக நடவடிக்கை மேற்கொள்ளும்படி இந்தியப்படைக்கு ஆணை பிறப்பிக்கப்பட்டது. அந்த நிமிடம் முதல் வெற்றிபெற முடியாத நிலையிலேயே இந்திய இராணுவம் இருந்தது. அரசியல் ரீதியாக எடுக்கப்பட்ட இந்தத் தவறான முடிவு இராணுவத்தின் தோல்விகளுக்குக் காரணமாயிற்று. தமிழர்களின் உண்மையான பாதுகாவலர்களாக விடுதலைப்புலிகள் விளங்கிவரும்பொழுது அவர்களுக்கு எதிராகப் பிறப்பிக்கப்பட்ட இந்த ஆணை மக்களின் நிலைப்பாட்டிற்கு மாறுபட்டதாகவே அமைந்தது. மக்களின் முழுமையான ஆதரவைப் பெற்றிருக்கும் விடுதலைப்புலிகள் போன்ற கட்டுக்கோப்பான இயக்கங்களை எந்த இராணுவமும் எளிதில் வெற்றிகொள்ள முடியாது. இந்தியப்படை கற்ற அதே பாடத்தைச் சிறீலங்காவின் இராணுவம் ஆணையிறவுப் போரிலும், முல்லைத்தீவுப் போரிலும் பேரிழப்பிற்குப்பின் படித்துள்ளது.

விடுதலைப் புலிகள் மூளைச்சலவை செய்யப்பட்டுள்ளார்கள். அதனால் தலைவர்கள் கட்டளையிட்டவுடன் தங்கள் உயிரைவிடத் தயாராக இருக்கிறார்கள் என்று கூறுவதும் உண்மைக்குப் புறம்பானதாகும். இலங்கையில் கல்வி பயின்றோர் அதிகமாக இருக்குமிடம் யாழ்ப்பாணமாகும். இங்கு ஏறக்குறைய 100% கல்வி கற்றவர்கள். இவர்களை மூளைச் சலவை செய்வதென்பது நடைபெறக் கூடியதன்று. விடுதலைப்புலிகளின் நாற்றங்காலாகக் கருதப்படுவது யாழ்ப்பல்கலைக் கழகமாகும். இங்கு படித்துப் புலிகள் இயக்கத்தில் சேர்ந்துள்ள பலரும் நவீன ஆயுதங்களைப் பற்றிய அறிவுடையவராக விளங்குகின்றனர். அறிவியல் துறையில் பட்டம் பெற்ற இவர்கள் வெடிகுண்டு, கண்ணி வெடிகள் தயாரிப்பில் மிகுந்த தேர்ச்சி பெற்றவர்களாகத் திகழ்கிறார்கள். இவர்கள் கற்ற அறிவியல் கல்வியும் இவர்களுக்குள்ள இயற்கையான அறிவாற்றலும் இணைந்து உருவாக்கப்பட்ட கண்ணி வெடிகள் இந்திய இராணுவத்தையே அதிர வைத்தன. விடுதலைப்புலிகளின் முக்கியத் துவத்தை நாம் ஏற்றுக்கொள்ளவேண்டும். அவர்களுடன் எந்தக் கட்டத்திலும் மோதல் கொள்ளக்கூடாது என்று நான் வற்புறுத்தி இருக்கிறேன்''

இலங்கைக்கு இந்திய இராணுவம் அனுப்பப்பட்டது குறித்த கேள்விக்கு அவர் பின் வரும் பதிலை அளித்தார்.

''இந்திய இராணுவத்தை அனுப்பியது புத்திசாலித்தனமான செயலன்று. 32 மாதங்களில் 1100 வீரர்களை நாம் இழந்து இருக்கிறோம். ஆயிரக்கணக்கானவர்கள் படுகாயம் அடைந்திருக்கிறார்கள். இதன்பின்பும் நாம் போவதற்கு முன்பு நிலைமை எப்படி இருந்ததோ அப்படித்தான் இருக்கிறது''

இலங்கை சென்று வந்த இந்தியப் படைவீரர்களிடையே எத்தகைய எண்ணங்களை இஃது ஏற்படுத்தியது என்பதைப் பற்றிய கேள்விக்குப் பதில் அளிக்கும்பொழுது ''இலங்கையில் உள்ள தமிழர்கள் அபாயத்தில் சிக்கிக்கொண்டிருக்கிறார்கள் அவர்களை மீட்க நாம் செல்கிறோம் என்று எங்கள் வீரர்களுக்கு நாங்கள் சொன்னோம். ஆனால், திடீரென்று யாருக்காக நாங்கள் போராடப் போனோமோ அவர்களுடனேயே நாங்கள் போராட வேண்டிய நிலை ஏற்பட்டுவிட்டது.''



பிரபாகரன் பற்றிய கேள்விக்கு அவர் பின்வரும் பதிலைக் கூறினார்.

'பிரபாகரன் இரும்பு மனம் படைத்த ஒரு மனிதர். அற்புதமான உறுதியாகப் போராடக்கூடிய ஓர் அணியை உருவாக்கி இருக்கிறார். இதை எப்படி அவர் சாதித்தார் என்பது வியக்கத்தக்கதுதான்.'

இந்தியப் பாதுகாப்புத்துறை, 'ரா' உளவுத்துறை, இந்திய வெளியுறவுத்துறை, ஆகிய வற்றுக்கிடையே ஒருமனதான அணுகுமுறை இல்லாததின் விளைவாக இந்திய இராணுவம் பெரும் பாதிப்புக்கு ஆளாயிற்று' என்றும் அவர் கூறினார்.

விடுதலைப் புலிகள் தமது எதிரிகளை ஒருபொழுதும் துன்புறுத்தவில்லை. வானொலி மூலம் போர்முனையில் இருந்து அவர்கள் தங்கள் தலைமையகத்திற்குக் கொடுக்கும் ஒவ்வொரு அறிக்கையும் சுருக்கமாகவும் உண்மையாகவும் இருந்தது. இதனை ஒற்றுக்கேட்கும் சாதனங்கள் மூலம் நாங்கள் கேட்டறிந்துகொண்டோம். இதைப்போன்ற அறிக்கை எமக்கும் எமது படைக்களத்திலிருந்தும் இராணுவ தலைமையகத்திலிருந்தும் கிடைக்காதா என நாங்கள் ஏங்கினோம். அந்த அளவுக்கு இந்த அறிக்கைகள் செம்மையாக அமைந்திருந்தன!

'இலங்கையின் வடக்கு-கிழக்கு மாநிலங்களில் வசிக்கும் தமிழர்களின் உரிமைப் பிரச்சனை தீர்க்கப்படாமல் இருக்கும்வரை விடுதலைப் புலிகளுக்கு அவர்கள் ஆதரவு இருந்தவண்ணமே இருக்கும். எந்த இராணுவத்தாலும் அதை அழித்துவிடமுடியாது.'



## 4. இந்தியத் தளபதி வெளியிட்ட உண்மை

இந்திய அமைதிப்படையின் தளபதியான தீபிந்தர்சிங் இந்தத் துயரநிகழ்ச்சிகள் பற்றிய பல திடுக்கிடும் உண்மைகளை வெளியிட்டுள்ளார்.

இலங்கையில் இந்திய அமைதிப்படை என்னும் தலைப்பில் அவர் எழுதியுள்ள நூலில் 81ஆம் பக்கம் முதல் 88ஆம் பக்கம் வரை அவர் கூறியுள்ள விவரங்கள் போருக்கு யார் காரணம்? என்பதை உள்ளங்கை நெல்லிக்கனி போல விளக்குகின்றன. பிரபாகரனும் விடுதலைப்புலிகளும் போரைத் தொடங்கவில்லை என்பதையும் இந்த விவரங்கள் அம்பலப் படுத்துகின்றன.

அந்த உண்மைகள் வருமாறு:

“1987ஆம் ஆண்டு, அக்டோபர் 3ஆம் நாள் விடுதலைப்புலிகள் 17 பேர்களைக் கொண்ட படகை சிங்களக் கடற்படை பிடித்தது. இவர்களுள் புலேந்திரன், குமரப்பா போன்ற முக்கிய தளபதிகள் இருந்தனர். பொது மன்னிப்பு அளிக்கப்பட்ட பின்பு இவ்வாறு கைது செய்யதது தவறு என விடுதலைப்புலிகள் இயக்கம் கண்டனம் தெரிவித்தது. ஆனால், அதை ஏற்க இலங்கை அரசு மறுத்துவிட்டது. கைது செய்யப்பட்டவர்களைக் கொழும்பு கொண்டு செல்ல முயன்றது.

நிலைமை முற்றுவதைக் கண்ட நான் கொழும்பு நகருக்கு விமானத்தில் பறந்து சென்று ஜெனரல் ரணதுங்கே, ஜெயவர்த்தனா ஆகியோரைச் சந்தித்துப் பேசினேன். கைது செய்யப்பட்டவர்களை விடுவிக்கும்படி கோரினேன். எனது அறிவுரைக்கு அவர்கள் செவி சாய்க்கவில்லை.

ஜெயவர்த்தனா திடீரென என்னிடம் இந்திய இராணுவபலம் எவ்வளவு? என்று கேட்டுவிட்டு இத்தகைய வலிமை வாய்ந்த ஓர் இராணுவத்தினால் விடுதலைப் புலிகளை ஒடுக்க முடியவில்லையே ஏன்? என்று கோபமுடன் கேட்டார். மேலும் “இந்தியப் படையை உடனே திரும்ப அனுப்புமாறு சகல எதிர்க்கட்சிகளும் ஏன்? எங்கள் கட்சியில் கூடப் பலரும் வற்புறுத்திவருகிறார்கள்” எனக் கூறினார்.

“பிரசனையை அமைதியாகத் தீர்ப்பதற்குத்தான் நாங்கள் இங்கு வந்துள்ளோம். மேலும் படகை வந்தவுடன் எங்கள் பணிகளை மேற்கொள்ளுவோம்” எனப் பதில் கூறினேன். எனது முயற்சி தோல்வி அடைந்தது. நான் யாழ்ப்பாணம் திரும்பினேன்.

அக்டோபர் 5ஆம் நாளன்று கைது செய்யப்பட்டவர்களை விமானத்தில் ஏற்றிக் கொழும்பு கொண்டுசெல்ல சிங்களப்படை முயன்றபொழுது 12 புலிகள் உயிர்த்தியாகம் செய்தனர். விளைவு விபரீதமாயிற்று.

அக்டோபர் 6ஆம் நாளன்று இந்தியப்படைத் தலைமைத் தளபதி ஜெனரல் சுந்தர்ஜி



## கற்பூர வாசனை அறியாத கழுதைகள்

மொகஞ்சதாரோ, ஹரப்பா அகழ் வராய்ச்சியின் மூலம் மிகத்தொன்மையான சிந்துவெளி நாகரிகம் கண்டுபிடிக்கப்பட்டது. சிந்துவெளி நாகரிகத்திற்கும் சுமேரிய - எகிப்திய நாகரிகங்களுக்கும் இடையே உள்ள நெருங்கிய ஒற்றுமைக் கூறுகளையும் பிணைப்பையும் உலக ஆய்வாளர் கண்டறிந்துள்ளனர்.

தமிழ்நாட்டின் பலவேறு பகுதிகளில் மேற்கொள்ளப்பட்ட அகழ்வாய்விற்பொழுது கிடைத்த பாணைகளில் காணப்பட்ட சிறப்பு வாய்ந்த குறியீடுகளில் 90 சதவீதம் சிந்துவெளியில் கிடைத்த முத்திரைகளிலும் பாணைகளிலும் காணப்படுகின்றன என்ற மகத்தான உண்மையைப் பேராசிரியர் பி.பி.லால் என்பவர் கண்டுபிடித்தார். இதன் மூலம் சிந்துவெளி நாகரிகம் ஆதித் தமிழரின் நாகரிகமே என்பது நிரூபிக்கப்பட்டது.

தமிழ்நாட்டில் மட்டுமன்று; தமிழீழத்திலும் சிந்துவெளி முத்திரைகளுக்கு ஒப்பான முத்திரைகள் கண்டுபிடிக்கப்பட்டன. 1980 ஆம் ஆண்டின் இறுதியில் யாழ்ப்பாண மாவட்டம் ஆனைக்கோட்டைப் பகுதியில் வரலாற்று விரிவுரையாளர் பொ. . ரகுபதி தலைமையில் மேற்கொள்ளப்பட்ட அகழ்வாராய்ச்சியிற்பொழுது சிந்துவெளி எழுத்துக்களை யொத்த முத்திரைகள் கிடைத்தன. ஆனைக்கோட்டை முத்திரையில் உள்ள எழுத்து வாசகத்தை 'கோவேந்தன்' அல்லது 'கோவேந்தன்' என வாசிக்கலாமென பேராசிரியர் இந்திரபாலா. கூறி

யுள்ளார்.

சிந்துவெளி நாகரிக எழுத்துகளே சிந்துவெளியிலிருந்து ஈழம்வரை பரவியிருந்தன என்பது இதன்மூலம் புலனாகிறது.

கடலில் மூழ்கிய குமரிக் கண்டத்தில் இருந்து பரவிய மக்கள்தான் சிந்துவெளி சுமேரிய, எகிப்திய நாகரிகங்களை உருவாக்கியிருக்கவேண்டும். இம்மூன்று நாகரிகங்களுக்குமிடையே ஒற்றுமைக் கூறுகள் காணப்படுவதற்கு இதுவே காரணம் என்ற அறிஞர் பலரின் கூற்றினை ஆனைக்கோட்டைச் சான்று உறுதிப்படுத்துகிறது. குமரிக் கண்டத்தின் எஞ்சிய பகுதியாக இலங்கை உள்ளது என்பதைக் கவனத்தில் கொண்டு பார்த்தால் ஆனைக்கோட்டையில் கிடைத்தது அபூர்வமான வரலாற்றுத் தடயங்களின் பெருமை புலனாகும்.

தமிழரின் தொன்மைக்கு அடையாளமாகத் திகழ்ந்த இந்த விலைமதிக்க முடியாத வரலாற்றுத் தடயங்களை இந்திய இராணுவம் அழித்து விட்டது.

அங்கு நான் சென்றிருந்த பொழுது இச்செய்தியைக் கேள்விப்பட்டும் பதறிப்போனேன். என் நெஞ்சம் பற்றி எரிந்தது. ஆயினும் என் செய்வது? தமிழர்களை ஒடுக்குவதற்கு முதற்படியாக அவர்களுடைய வரலாற்றுத் தடயங்களையும், பண்பாட்டுக் கூறுகளையும் இந்திய இராணுவம் அழித்துள்ளது.



யாழ்ப்பாணத்திற்குப் பறந்து வந்தார். வருவதற்கு முன்பாகவே தீர்மானமான ஒரு முடிவோடு அவர் வந்தார்.

அவரிடம் எனது கருத்தை வெளியிட்டேன். "புலிகளுடன் போர் கூடாது. அப்படிப் போர் தொடுத்தால் 20 ஆண்டுகளுக்கு மேலாக அப்போர் நீடிக்கும்" என நான் எச்சரிக்கை செய்தேன்.

"தோல்வி மனோபாவத்துடன் பேசக்கூடாது" என அவர் என்னைக் கண்டித்தார். "தோல்வி மனோபாவம் அல்ல. இங்குள்ள யதார்த்தபூர்வமான உண்மையையே நான் கூறுகிறேன்" என்று சொன்னேன்.

அதன் பின்பு ஜெனரல் சுந்தர்ஜி கொழும்பு நகருக்குப் பறந்து சென்றார். அங்கு இந்தியப் பாதுகாப்பு அமைச்சர் பந்த் உடன் சேர்ந்து ஜெயவர்த்தனாவைச் சந்தித்தார்." தளபதி தீபிந்தர்சிங் கூறிய விவரங்கள் இவைதாம். இதற்கு மேல் கொழும்பில் நடைபெற்றவை குறித்து அவர் எதுவும் கூற விரும்பவில்லை.

## ஜெயவர்த்தனா மிரட்டல்

ஆனால், ஜெயவர்த்தனா இந்தியாவை மிரட்டினார். உடனடியாகப் புலிகள் மீது போர் தொடுக்காவிட்டால் இராஜீவுடன் செய்துகொண்ட உடன்படிக்கையினை இரத்து செய்யப் போவதாகப் பயமுறுத்தினார். இந்த மிரட்டல் வேலை செய்தது. பதறிப்போன பாதுகாப்பு அமைச்சர் பந்த் உடனடியாக இராஜீவுடன் தொடர்பு கொண்டு விடயத்தைக் கூறினார்.

உடன்பாடு இரத்துச் செய்யப்படுமானால் தனது செல்வாக்கு அதலபாதாளத்திற்குச் சரிந்துவிடும் என்பதை உணர்ந்த இராஜீவ் அதிர்ச்சியும் பதற்றமும் அடைந்தார். போபர்சு ஊழலினால் சரிந்துவிட்ட தனது செல்வாக்கினைத் தூக்கி நிறுத்தவே ஜெயவர்த்தனாவுடன் உடன்பாடு செய்த இராஜீவ் அஃது இரத்தானால் தன் உலகமரியாதை போய்விடும் என்ற பயத்தில் ஜெயவர்த்தனாவைத் திருப்திப்படுத்த எதை வேண்டுமானாலும் செய்வதற்குத் தயாரானார்.

ஜெயவர்த்தனா தனது தூழ்ச்சி பலித்தது கண்டு மகிழ்ந்தார். இந்தியப் படையும் புலிகளும் மோதவேண்டும் என்பதுதானே அவருடைய திட்டம். எனவே இராஜீவின் இக்கட்டான நிலையைப் பயன்படுத்திக்கொண்டு தன்னிச்சையாகச் சில ஆணைகளைப் பிறப்பித்தார். அதுவும் இந்திய இராணுவ அமைச்சர் பந்த், இந்திய இராணுவத்தின் தலைமைத் தளபதி சுந்தர்ஜி ஆகியோரை தனது இருபக்கமும் அமரவைத்துக்கொண்டு செய்தியாளர் கூட்டத்தில் பகிரங்கமாகச் சில அறிவிப்புகளைச் செய்தார்.

1. வடகிழக்கு மாநிலத்திற்கு இடைக்கால அரசு என்பது இனிமேல் கிடையாது.
2. விடுதலைப்புலிகள் இயக்கத்திற்குத் தடைவிதிக்கப்பட்டுள்ளது.
3. பிரபாகரனை உயிருடனோ அல்லது பிணமாகவோ பிடித்துத் தருபவர்களுக்கு ரூ. 10 இலட்சம் பரிசு அளிக்கப்படும்.
4. கிழக்கு மாநிலத்தில் உள்ள சிங்கள மக்களுக்கு இந்திய அமைதிப் படையீது நம்பிக்கை இல்லாததால் அவர்களைப் பாதுகாக்க சிங்களப்படைகள் அங்கு அனுப்பப்படும்.
5. இலங்கையில் உள்ள இந்திய அமைதிப்படை எனது ஆணைப்படியே செயற்படும்.

இராஜீவ் - ஜெயவர்த்தனா உடன்படிக்கையையே அடியோடு தகர்த்தெறியும் வகையில் ஜெயவர்த்தனா செய்த இந்த அறிவிப்புகளுக்கு எதிராக இந்தியப் பாதுகாப்பு அமைச்சர் பந்த், இந்திய இராணுவத் தளபதி சுந்தர்ஜி ஆகியோர் முணுமுணுக்கக்கூட இல்லை.

பிரதமர் இராஜீவோ வாயைத் திறக்கவே இல்லை.

உலக வலலரசுகளுள் ஒன்றான இந்தியாவின் இராணுவம் சுண்டைக்காய் அளவே உள்ள ஒரு சிறு நாட்டின் அதிபரின் ஆணைப்படி நடக்கவேண்டிய அவமானத்திற்கு ஆளாக்கப் பட்டது.

இதைத் தொடர்ந்து புலிகளுடன் போர் தொடுக்குமாறு இந்திய அமைதிப்படைக்கு உத்தரவிடப்பட்டது.

இராஜீவ் என்ற தனி மனிதனின் போலிக் கௌரவத்தை நிலைநிறுத்த இந்திய நாட்டின் கௌரவம் சீரழிக்கப்பட்டது. போபர்சு பிரச்சனையில் தன்மீது படிந்த ஊழல் கறையை ஈழத் தமிழர்களின் குருதியைக் கொண்டு துடைக்க இராஜீவ் முடிவு செய்தார். இதன் விளைவாகப் பெரும் போர் மூண்டது.

புயல் வேகத்தில் தங்கள் நாட்டில் புகுந்த ஹிட்லரின் நாஜிப் படைகளை எதிர்த்து ஸ்டாலின் தலைமையில் சோவியத் மக்களும் செஞ்சேனையும் நடத்திய போராட்டம் போலவும், உலக வல்லாதிக்க அரசான அமெரிக்காவின் படைகளை எதிர்த்து ஹோ-சி-மின் தலைமையில் வியட்நாம் மக்கள் நடத்திய போராட்டம் போலவும், பிரபாகரன் தலைமையில் விடுதலைப்புலிகளும் தமிழீழ மக்களும் இந்திய இராணுவத்தை எதிர்த்து நடத்திய போராட்டம் திகழ்ந்தது.

விடுதலைப் புலிகள் படைத்த வீர காவியத்தில்தான் எத்தனை மறக்க முடியாத நிகழ்ச்சிகள்?

## அருளின் தீரம்

கைதடி - நாவற்குழி பகுதியில் பொறுப்பாளராக இருந்த அருள் வீர மிக்க இளைஞன். இராணுவக் கொடுமை களில் இருந்து அப்பகுதி மக்களைப் பலமுறை காப்பாற்றியவன்.

ஊருக்கு ஒதுக்குப்புறத்தில் இருந்த 'பத்தை' என்று சொல்லப்படும் முட்டைபுத்தான் அவன் வசிக்குமிடம். பகலெல்லாம் அதற்குள் அவன் மறைந்திருப்பான்.

இரவு நேரமானதும் வெளியில் பத்துத் தோழர்களைச் சேர்த்துக் கொண்டு பல்வேறு நடவடிக்கைகளில் ஈடுபடுவான்.

யாரோ ஒரு துரோகி அவன் மறைந்திருக்கும் இடத்தை இந்திய இராணுவத்திற்குக் காட்டிக் கொடுத்துவிட்டான்.

இராணுவம் விரைந்து வந்து அந்தப் பத்தையை வளைத்துக்கொண்டது. ஆனாலும், அருள் எத்தகைய வீரன் என்பது அவர்களுக்குத் தெரியும். ஆதலால், உள்ளே புகுந்து தேட அஞ்சினார்கள்.

ஊரில் இருந்த ஆண்களையெல்லாம் வரச்சொல்லி பத்தையை வெட்டி அப்புறப்படுத்தும்படி உத்தரவிட்டார்கள். ஊர் மக்களும் கண்ணீருடன் பத்தையைக் கொஞ்சங் கொஞ்சமாக வெட்டத் தொடங்கினார்கள். அவர்களுக்கு வேறு வழி இருக்கவில்லை. வெட்ட மறுத்தால் இராணுவம் கொடுமை செய்யும். வெட்டினால் 'அருள்' ஆபத்தில் சிக்குவான். பாவம்! கண்ணீர் விடுவதைத் தவிர அவர்களுக்கு வேறு வழி ஏது?

பதுங்கி இருந்த அருளுக்கு நிலைமை புரிந்தது. நான் சுட்டால் இராணுவம் திரும்பச் சுடும். இடையில் சிக்கிக் கொண்ட மக்கள் அநியாயமாகச் சாவார்கள்.

அருள் சிந்தித்தான். மக்களைக் காக்கத் தன்னையே தியாகம் செய்ய முடிவெடுத்தான். சயனைட் குப்பியைக் கடித்தான். தியாகத் திருவுருவமானான். அருள் மறைந்த இடத்தில் அம்மக்கள் நினைவுச் சின்னம் எழுப்பியுள்ளனர். அங்கு நான் சென்ற பொழுது அருளுக்கு அஞ்சலி செலுத்தினேன்.

## 5. பிரபாகரனின் பெருமிதம்

இந்திய இராணுவம் திடீரெனத் தாக்குதலைத் தொடங்கியபொழுது அதை எதிர்த்துப் போராடுவது என 'தம்பி' முடிவுசெய்தார். ஆயுதங்கள் அனைத்தையும் கொடுத்துவிட்டு நிபந்தனையற்ற சரணாகதியடையவேண்டும் அல்லது போரிடவேண்டும் என்ற இரு வழிகளைத் தவிர வேறு வழியில்லாத நிலையில் 'தம்பி' பின்னதைத் தேர்ந்தெடுத்தார்.

இயக்கத்தைச் சேர்ந்த சிலர்கூடக் குழம்பினார்கள். மாபெரும் இந்திய இராணுவத்தை எதிர்த்துத் தாக்குப்பிடிக்க முடியுமா? என்று ஐயப்பட்டனர். இப்பொழுது ஆயுதங்களைக் கொடுத்துவிட்டு இந்திய இராணுவத்துடன் சமரசம் செய்துகொள்ளவேண்டும் என்றும், பின்னர் தகுந்த சந்தர்ப்பத்தில் மீண்டும் போராட்டத்தைத் தொடங்கவேண்டும் என்றும் சிலர் அவருக்கு ஆலோசனை கூறியது உண்டு. அவர்களுடைய ஆலோசனைகளைப் பிரபாகரன் ஏற்றிருந்தால் இப்பொழுது அவரும் பிற விடுதலைப்புலிகளும் இந்தியாவில் இருண்ட சிறைகளுக்குள் அடைபட்டுக் கிடந்திருப்பார்கள். தமிழீழ விடுதலைப் போராட்டம் முழுவதுமாக ஒடுக்கப்பட்டிருக்கும். மீண்டும் போராடுவதற்கான வலிமையே இல்லாமல் விடுதலைப்புலிகள் இயக்கம் முற்றாக அழிக்கப்பட்டிருக்கும். நல்ல வேளையாக இத்தகைய யோசனையைத் தம்பி ஏற்கவில்லை. அதை அடியோடு நிராகரித்தார்.

இதுபற்றி அவர் என்னிடம் பேசும்பொழுது, "இந்தியாவுடன் மோதலைத் தவிர்க்க எவ்வளவோ முயற்சி செய்தேன். ஆனால், என்னுடைய ஒவ்வொரு முயற்சியையும் இந்திய அரசு உதறித் தள்ளியது. இடைக்கால அரசை அமைப்பதில் எவ்வளவோ விட்டுக்கொடுத்தேன். ஆனாலும், ஜெயவர்தனாவுடன் சேர்ந்துகொண்டு எங்களை ஏமாற்றுவதற்கு இந்திய அரசு முயற்சி செய்தது. எங்கள் அருமைத் தோழர் திலீபன் உண்ணாவிரதத்தின் பொழுதும் இந்திய அரசு இரட்டை நாக்கடன் பேசியது. இதன் விளைவாகத் திலீபனை



நாங்கள் பறிகொடுத்தோம். எல்லாவற்றுக்கும் மேலாக எங்கள் அருமைத் தளபதிகள் புலேந்திரன், குமரப்பா உட்பட 12 விடுதலைப்புலிகளை வஞ்சகமாகச் சாகடித்தார்கள். இந்திய அரசு நினைத்திருந்தால் இவர்களின் உயிர்களைக் காப்பாற்றியிருக்கலாம்” என்றார்.

மேலும், அவர் “காலத்திற்கேற்பவும், துழ்நிலைக்கேற்பவும் நான் செயல்படுகிறேன். எந்தப் பிரச்சனையானாலும் அர்த்தமற்ற பிடிவாதத்தை நான் ஒருபொழுதும் கடைப்பிடிப்ப தில்லை” என்றார்.

இந்திய இராணுவத்துடன் மோதுவது என தம்பி செய்த முடிவைப் பலரும் பலவித மாக விமர்சித்தது உண்டு. இந்திய அரசுடன் ஒத்துழைத்து இடைக்கால அரசின் பொறுப்பை ஏற்றுக்கொண்டு பின்பு சந்தர்ப்பம் கிடைக்கும்பொழுது போராட்டத்தைத் தொடர்ந்திருக்க லாமே என்று பலர் கூறியதுண்டு. குறிப்பாக இந்திய அரசின் உயர்பதவிகளில் இருக்கக் கூடியவர்கள் என்னிடம் கூறியது உண்டு. ஆனால், தம்பி மேற்கொண்ட நடவடிக்கைதான் சரியான நடவடிக்கை என்பதைக் காலம் நிரூபித்தது.

### ‘தம்பி’யின் தன்னம்பிக்கை

ஆசியாவில் சீனாவிற்கு அடுத்து வலிமை வாய்ந்த நாடு இந்தியா. உலகின் மிக நவீன மான படைகளுள் ஒன்று இந்தியப்படை.

ஐதராபாத் சமஸ்தானத்தின் ரசாக்கர் படையை 48 மணி நேரத்தில் முறியடித்து அதைக் கைப்பற்றிய படை இந்தியப்படை.

போர்ச்சுகீசியப் படையை 24 மணி நேரத்தில் முறியடித்துக் கோவாவை இந்தியா வுடன் இணைத்த படை இந்தியப்படை.

பன்னிரண்டே நாள்களில் ஓர் இலட்சம் பேர் கொண்ட பாகிஸ்தான் படையை முறி யடித்துச் சரணடைய வைத்து வங்கதேசத்தை விடுவித்த படை இந்தியப்படை.

இவ்வாறு மணிக்கணக்கிலும் நாட் கணக்கிலும் பகைவர் படையகளை முறியடித்து வெற்றிக்கொடி நாட்டிய இந்தியப்படை, இரண்டு ஆண்டுக்காலம் தனது முழு வலிமை யுடன் போராடியபோதிலும் விடுதலைப் புலிகளை முறியடிக்க முடியாததோடு மட்டுமன்று தோல்வியடைந்து நாடு திரும்ப நேரிட்டது ஏன்?

விடுதலைப் புலிகளின் வலிமையின் இரகசியம்தான் என்ன? பிரபாகரனின் இந்தச் சாதனையின் மர்மம் என்ன? இத்தகைய கேள்விகள் பலரையும் குடைந்து கொண்டிருக்கின்றன.

இந்தியப் படையுடன் போரிட்ட காலத்தில் பிரபாகரனுடன் இணைபிரியாமல் நின்ற அவரது தோழர்கள் பலரிடமும் நான் பேசியபொழுது மேற்கண்ட கேள்விகளுக்குரிய விடைகள் கிடைத்தன.

### சிங்களன் தவற்றைத் திருத்திய தமிழன்

சிங்களரான ஜெயவர்த்தனாதான் அன்னியப் படைகளான இந்தியப் படைகளை இலங்கைத் தீவுக்கு வர வழைத்தார்.

ஆனால், அன்னிய இராணுவத்தை எதிர்த்துப் போராடும் துணிவு தமிழர்களான விடுதலைப்புலிகளுக்கு மட்டுமே இருந்தது. பிரபாகரன் தலைமையில் விடுதலைப்புலிகள் தங்கள் குருதியைச்

சிந்தி, எண்ணற்ற தியாகம் செய்து இந்தியப் படையை தமிழீழத்தில் இருந்துமட்டுமல்ல இலங்கைத்தீவில் இருந்தே வெளியேற்றினார்கள்.

சிங்களனான ஜெயவர்த்தனா செய்த தவற்றைத் தமிழனான பிரபாகரன் திருத்தவில்லை என்றால் ஒட்டுமொத்த மாக இலங்கைத்தீவு முழுவதையுமே இந்தியா விழுங்கியிருந்திருக்கும்.



விடுதலைப்புலிகளின் துணைத் தலைவர் மாத்தையாவிடம் பேசியபொழுது அவர் பல விவரங்களைக் கூறினார்.

“1987ஆம் ஆண்டு, அக்டோபர் மீதம், 10ஆம் நாள் இந்திய இராணுவம் தன் னுடைய தாக்குதலைத் தொடங்கிற்று. 10 நாட்கள் அவர்களால் யாழ் நகருக்குள் நுழைய முடியவில்லை. எந்தப் பக்கம் வந்தாலும் அந்தப் பக்கமெல்லாம் அவர்களைத் துரத்தி அடித்தோம். கிட்டத்தட்ட 30 நாட்கள் பெரும் போராட்டத்திற்குப் பின்புதான் அவர்களால் யாழ்ப்பாணத்தைக் கைப்பற்ற முடிந்தது. அதுவும் எங்களைப் பரிபூரணமாக ஆதரிக்கும் யாழ்மக்களுக்கு ஏற்படும் சேதத்தைத் தவிர்க்க முடிவு செய்து நாங்களாகவே வெளியேறுவது என முடிவு செய்ததால் இந்தியப்படை உள்ளே நுழைய முடிந்தது. இந்த 30 நாட் போரில் இந்தியாவின் பலத்தையும் பலவீனத்தையும் நாங்கள் தெளிவாகப் புரிந்து கொண்டோம்.

தொடர்ந்து நடைபெற்ற போர்களில் நாங்கள் வெற்றி பெறவும் இறுதியாக இந்தியப் படையை வெளியேற்றவும் இஃது எங்களுக்கு உதவிற்று.

தொடர்ந்து போராடப் புலிகள் கொண்டிருந்த உறுதியை இந்தியப்படைத் தளபதிகள் குறைவாக மதிப்பிட்டார்கள். எங்கள் வலிமையை வேண்டுமென்றே குறைத்து மதிப்பிட்டு ‘ரா’ உளவு அமைப்பு கொடுத்த தகவல்களை இந்தியத் தளபதிகள் நம்பிச் செயல்பட்டனர். இதுவும் எங்களுக்கு வசதியாக இருந்தது.

துரோக இயக்கங்களை இந்திய இராணுவம் தனக்குத் துணையாகக் கொண்டு இயங்கியது. மக்களிடம் செல்வாக்கு இல்லாத இந்த இயக்கங்களினால் எதுவும் செய்ய இயலவில்லை. இவர்கள் புரிந்த அட்டுழியங்கள், சமூக விரோதச் செயல்களால் இந்திய இராணுவம் மக்களின் வெறுப்பிற்கு ஆளாயிற்று. குறிப்பாகக் கிழக்கு மாநிலத்தில் இந்திய இராணுவமும் ஈ.பி.ஆர்.எல்.எப். இயக்கமும் கூட்டாக நடத்திய தேடுதல் வேட்டைகள் மக்களை எங்கள் மீது அனுதாபம் கொள்ள வைத்தன. தங்களுக்காக உண்மையில் யார்



போராடுகிறார்கள் என்பதை மக்கள் உணர்ந்துகொண்டு எங்களுக்கு ஆதரவளிக்க முன் வந்தார்கள்.

இந்தப் போரின் விளைவாகப் பல சமூக நன்மைகளும் விளைந்தன. காலங் காலமாக எம்மினத்தில் குடிகொண்டிருந்த வடக்கு-கிழக்குப் பேதம், மத பேதம், சாதி பேதங்களைக் கடந்து தமிழர்கள் என்ற உணர்வோடு மக்கள் ஒன்றுபட்டார்கள். எல்லோரின் இரத்தங்களும் சிந்தப்பட்டு ஒன்றாகக் கலந்து ஒடும்பொழுது சாதி பேதங்களுக்கு ஏது இடம்?

இந்தப் போரில் மக்கள் காட்டிய மனவுறுதி, வியக்கத்தக்கதாகும். போராடிக் கொண்டிருந்த எங்களுக்கு, குண்டுமாரிக்கு நடுவில் மக்கள் உணவுகொண்டு வந்து கொடுத்தார்கள் படுகாயமடைந்த எங்கள் இளைஞர்களைத் தூக்கிக்கொண்டு சென்று சிகிச்சை யளித்தார்கள். வீட்டை விட்டு வெளியே வருவது ஆபத்தை விளைவிக்கும் என்பது தெரிந்தும் துணிந்து நின்று எங்களுக்கு உதவி செய்தார்கள். இந்திய இராணுவத்தின் நடமாட்டத்தைப் பற்றிய செய்திகளை அவ்வப்பொழுது ஒடோடி வந்து எங்களுக்குத் தெரிவித்தார்கள். குழந்தைகள்கூட கொஞ்சமும் அச்சமின்றி எங்களுக்கு உதவிசெய்தன. தங்கள் தாய்மார்கள் கொடுக்கும் உணவுப் பொட்டலங்களைக் குழந்தைகள் எடுத்துவந்து எங்களுக்கு அளித்து உற்சாகப் படுத்தினார்கள். இந்தப் போராட்டத்தின் விளைவாக நாங்கள் புதிய அனுபவங்களையும், புதிய படிப்பினைகளையும் பெற்றோம். கானகப் போரில் அனுபவரீதியான தேர்ச்சியை நாங்கள் பெற்றோம். எதிரிகளிடமிருந்து ஆயுதங்களைக் கைப்பற்றுவதிலும் நாங்கள் தீவிர கவனம் செலுத்தினோம். ஆயுதப் பற்றாக்குறை ஏற்பட்ட காரணத்தினால் புதிய புதிய ஆயுதங்களைக் கண்டுபிடிக்கும் அவசியம் எமக்கு ஏற்பட்டது. இதன் விளைவாகப் புதிய புதிய ஆயுதங்களைக் கண்டுபிடித்தோம். மரபுவழியான ஓர் இராணுவத்துடன் நாங்கள் நேரடியாக மோதிப் போரிட்டமையால் எமக்கு நேரடியான போரில் நல்ல அனுபவங்கள் ஏற்பட்டன. காடுகளில் நாங்கள் புகுந்ததால் அக்காடுகளுக்கு அருகிலுள்ள கிராமங்களோடு எங்களுக்குப் பிணைப்பு ஏற்பட்டது. எங்கள் இயக்கத்தின் தோற்றமும், போராட்டத்தின் வடிவமும் இந்த இரண்டாண்டுகளில் பெரும் மாற்றத்தை அடைந்தன. கிராமப்புற ஏழை, எளிய மக்களின் இயக்கமாக எங்கள் இயக்கம் மலர்ந்தது. இந்தப் போராட்டத்தில் எங்கள் சாதனைகளைப் பார்த்த பின்புதான் மக்களுள் பெரும் பாலேருக்கு எங்கள்மீது அசைக்கமுடியாத நம்பிக்கை ஏற்பட்டது. இந்திய இராணுவத்தை நாங்கள் திக்குமுக்காடவைத்ததைப் பார்த்த மக்கள் எங்கள் வீரத்திலும், திறமையிலும் முழுமையான நம்பிக்கையை வைத்தார்கள். எங்கள் இயக்கத்தைப் பற்றி முழுமையாக

## இளநீர் சீவும்

### கூர்க்கர்களின் கத்தி

வவுனியாக் காடு வழியாக நான் சென்று கொண்டிருந்தபொழுது வழியில் உள்ள சிறுநீர் ஒன்றில் தேநீர் அருந்துவதற்காகப் புலிகள் காரை நிறுத்தினர். நான் தேநீர் குடிப்பது இல்லையாதலால் இளநீர் கிடைக்குமா என்று கேட்டனர். தேநீர் கடைக்காரரின் மனைவி வீட்டிற்குள் ஓடோடிச் சென்று இளநீர் ஒன்றைக் கொண்டு வந்தார்.

கடைக்காரர் ஒரு கத்தியை எடுத்து இளநீரைச் சீவி எனக்குத் தந்தபொழுது உடன் இருந்த புலிகள் சிரித்தனர். எனக்கு என்னவென்று புரியவில்லை.

அருகிருந்த நடேசன் "அண்ணா! அந்தக் கத்தியை வாங்கிப் பாருங்கள்" என்றார்.

வாங்கிப் பார்த்தேன். கூர்க்கர்கள் தங்கள் இடுப்பில் வைத்திருக்கும் கத்தி அது. இது எப்படி கிடைத்தது? என்று கேட்டேன். "அருகில் உள்ள காட்டில் புலிகளுடன் கூர்க்கப்படை மோதிய போது இறந்துபோன கூர்க்கச் சிப்பாயிடமிருந்து எடுத்த கத்தி" எனக் கடைக்காரர் கூறினார்.

வீர மரபினரான கூர்க்கர்களின் வீரச் சின்னமாகத் திகழும் கத்தி இன்று தமிழர்களால் இளநீர் சீவப் பயன்படுத்தப்படுவதைப் பார்த்த பொழுது என்னாலும் சிரிக்காமல் இருக்கமுடியவில்லை.

மக்கள் தெரிந்து கொண்டார்கள். இந்த இரண்டு ஆண்டுக்காலப் போராட்டம் எங்களை வைரம் பாய்ந்தவர்களாக்கிவிட்டது. எந்த இராணுவமாக இருந்தாலும் அதனுடன் நேரடியாகப் போரடும் துணிவினை இந்தப் போராட்டம் எங்களுக்கு அளித்தது. கிராமப்புற மக்கள் இந்தப் போராட்டத்தில் தங்களை ஈடுபடுத்திக்கொள்ள முன்வந்தனர். எனவே மண்ணின்மைந்தர்களால் நடத்தப்படும் மக்கள் போராட்டமாக இந்தப் போராட்டம் உருவெடுத்தது. பிற நாடுகளிலுள்ள தமிழர்கள் இந்தப் போராட்டத்திற்குப் பின்பு எங்கள் மீது அசைக்கமுடியாத நம்பிக்கையைக் காட்டிவருகின்றனர். மொத்தத்தில் இப்போரில் நாங்கள் செய்த தியாகம் வீண்போகவில்லை. ஒரு வலிமைவாய்ந்த சக்தியாக நாங்கள் உருவெடுத்திருக்கிறோம். எங்களை யாரும் அவ்வளவு விரைவில் அலட்சியப்படுத்திவிட முடியாது" என்றார் மாத்தையா. இவ்வாறு என்விடம் மாத்தையா கூறியபொழுது இடைமறித்து அவரிடம் ஒன்று கேட்டேன்.

"உங்கள் இயக்கத்தை ஆரம்ப காலத்தில் இருந்து கவனித்து வருபவர்களுள் நானும் ஒருவன். தொடக்க நாட்களில் நகர்ப்புறத்தைச் சேர்ந்த படித்த இளைஞர்களைக் கொண்டதாக உங்கள் இயக்கம் திகழ்ந்தது. ஆனால், இந்த முறை (1990-மார்ச்) புலிகள் முகாம்கள் பலவற்றை நான் சுற்றிப் பார்த்தபொழுது ஒரு மாற்றத்தைக் கண்டேன். ஏராளமான கிராமப்புற இளைஞர்களும் யுவதிகளும் பயிற்சி பெற்றவர்களாக இருப்பதைப் பார்த்தேன்" என்றேன்.

மாத்தையா குறுக்கிட்டுக் கூறினார்.

"அண்ணா! நீங்கள் என்ன கேட்க நினைக்கிறீர்கள் என்பது எனக்குப் புரிகிறது. படிப்பறிவு அதிகமில்லாத கிராமப்புற இளைஞர்களும் யுவதிகளும் எப்படி நவீன ஆயுதங்களைக் கையாளுவார்கள் என நினைக்கிறீர்கள். அவர்களுக்குப் படிப்பறிவு குறைவாக இருக்கலாம். அனுபவ அறிவு அளவுக்கு அதிகமாகவே உள்ளது. எதையும் கூர்ந்து கவனித்துக் கற்றுக் கொள்கிறார்கள். எத்தகைய புதுவகை ஆயுதங்களாக இருந்தாலும் மிக விரைவில் அவற்றைப் பாவிக்கக் கற்றுக் கொள்கிறார்கள். பகுதி பகுதியாக அவற்றைப் பிரித்து மீண்டும் அழகாகப் பூட்டி விடுகிறார்கள்.

அதைப் போலவே மோட்டார் ஸைக்கிள், கார், லாரி, டிராக்டர் போன்ற வாகனங்கள்



ஓட்டுவது, பழுது பார்ப்பது போன்றவற்றையும் விரைவில் கற்றுத் தேர்ச்சி பெற்றவர்களாகத் திகழுகிறார்கள்.

பலவகையான தொழில்நுட்பங்களையும் அவர்கள் எளிதாக அறிந்து கொள்கிறார்கள் பச்சை மண்ணைப் பிசைந்து நாம் விரும்பும் வடிவங்களில் பாண்டங்கள் செய்யலாம். ஆனால், சுட்ட மண்ணை அப்படிச் செய்ய முடியாது” என்றார் மாத்தையா.

ஆம், எவ்வளவு பொருள் பொதிந்த வார்த்தை. பச்சை மண்ணைப் போன்ற தமிழ் இளைஞர்களையும் யுவதிகளையும் தனது புதிய வார்ப்பின் மூலம் வார்த்து எதிர்காலத் தமிழீழத்தைப் பிரபாகரன் உருவாக்கிக் கொண்டிருக்கிறார்.

பிரபாகரனின் மற்றோர் ஆரம்பகாலத் தோழரும், அப்பய்யா அண்ணை’ எனப் பிரபாகரன் முதல் இயக்கத் தோழர்கள் அனைவராலும் மதிப்புடன் நேசிக்கப்படும் அப்பய்யா’வை நான் சந்தித்தபொழுது அவரிடம் பின்வருமாறு கேட்டேன்.

“சிங்கள அரசு பல ஆயிரம் கோடி ரூபாய்களுக்கு ஆயுதங்களை வாங்குகிறது. நீங்கள் எப்படிச் சமாளிக்கிறீர்கள்?”

அப்போது அப்பய்யா “சிங்கள அரசு கடந்த 10 ஆண்டுகளில் 12 ஆயிரம் கோடி

## தமிழர்கள் வீர மரபினரே

அமெரிக்காவில் உள்ள இலி நோயிஸ் பல்கலைக்கழகத்தில் அரசியல் துறைப் பேராசிரியராக டாக்டர் ஸ்டீபன் கோகென் இந்திய இராணுவம் மற்றும் பாகிஸ்தான் இராணுவம் பற்றி இருநூல்களை எழுதியுள்ளார். இந்திய இராணுவம் பற்றிய விடயங்களில் இவர் ஒரு நிபுணராவார். அண்மையில் இவர் கொழும்பு வந்திருந்த போது ரோஹான் குணசேகரா என்ற சிங்களர் இவரைப் பேட்டி கண்டார். அப்பொழுது கீழ்க் காணும் வினாவை வினவினார்.

“சிறீலங்கா அனுபவத்திலிருந்து இந்திய இராணுவம் கற்ற பாடம் என்ன? எதிர்காலத்தில் இத்தகைய மரபுவழி அல்லது மரபுவழியல்லாத சண்டைகளில் இந்தியா சிக்கிக்கொள்ள நேர்ந்தால் இங்குக் கற்ற பாடம் உதவுமா?”

இடக்கு மடக்கான இக்கேள்விக்கு டாக்டர் ஸ்டீபன் கோகென் பின்வருமாறு பதிலளித்தார்.

“இந்தியா கற்றுக்கொண்ட பாடம் பற்றி நான் எதுவும் கூற இயலாது. இதுகுறித்து இந்தியர்களிடம் நீங்கள் பேசுவதுதான் சரியாக இருக்கும்.

ஆனால், ஓர் உண்மை இதன் மூலம் தெளிவாகி இருக்கிறது. தென்னாசியாவில் உள்ள எந்த மொழி இனமாக இருந்தாலும் அந்த இனத்து மக்களைச் சிறந்த போர்வீரர்களாக உருவாக்க முடியும் என்பது நிரூபிக்கப்பட்டுவிட்டது. இந்திய இராணுவம் பற்றி நான் எழுதியுள்ள நூலில் பிரித்தானிய - இந்திய இராணுவத்திற்கு, பல சாதிக் குழுக்கள், பல மொழிக் குழுக்களில் இருந்து ஆட்களை எப்படித் தேர்ந்தெடுத்தார்கள் என்பதை ஆராய்ந்தேன். பிரித்தானியர் முதன் முதலாகத் தங்கள் இராணுவத்திற்குத் தமிழர்களுையே தேர்ந்தெடுத்தார்கள். சென்னை மாகாணப் படையில் 60 முதல் 80 ஆண்டுகள் வரை தமிழர்களையே சேர்த்துவந்தனர். அதற்குப் பின்பு இராணுவத்திற்குத் தமிழர்களை எடுப்பதில்லை. தமிழர்கள் வீரமரபினர் அல்லர். அவர்கள் போருக்குப் பொருத்தமற்றவர்கள் என்ற மாயை பரப்பப்பட்டது.

ஆனால், இலட்சிய வெறியும், அர்ப்பணிப்பு உணர்வும் ஊட்டப்பட்ட இளைஞர்களைச் சிறந்த போர்வீரர்களாக உருவாக்க முடியும் என்பதை விடுதலைப்புலிகள் மெய்ப்பித்ததன் மூலம் தமிழர்கள் வீர மரபினர் அல்லர் என்னும் மாயாவாதத்தை

ரூபாய்களுக்கு மேல் ஆயுதங்கள், விமானங்கள், போர்க் கப்பல்கள் ஆகியவற்றை வாங்கிக் குவித்துள்ளது. பற்றாக்குறைக்கு சீனா, பாகிஸ்தான் தென்னாப்பிரிக்கா, இஸ்ரேல் போன்ற நாடுகளும் ஆயுத உதவி செய்கின்றன.

ஆனால், அந்த அளவுக்கு ஆயுதங்கள் வாங்குவதற்கு எங்களிடம் பணம் கிடையாது. உலகெங்கும் உள்ள தமிழர்கள் செய்யும் சிறுசிறு உதவிகளின் துணையுடன்தான் கொஞ்சம் ஆயுதங்கள் வாங்குகிறோம். ஆகவேதான், நாமே ஆயுதங்களை உற்பத்தி செய்ய வேண்டும் எனத் 'தம்பி' கட்டளையிட்டார். எங்கள் இளைஞர்கள் முழு மூச்சுடன் செயல்பட்டார்கள். எங்கள் நாட்டில் கிடைக்கும் பொருள்களைக் கொண்டே புதிய புதிய ஆயுதங்களை உருவாக்கினோம்.

துப்பாக்கியில் செருகிச் சுட்டால் தொலைவில் இருக்கும் எதிரியைத் தவறாமல் தாக்கும் Rifle - granedsஐ நாங்களே வடிவமைத்துத் தயாரித்தோம். இந்திய இராணுவத்திடம் கூட இஃது இல்லை. இந்தியத் தளபதிகள் இதைப் பார்த்து வியந்து மனம் விட்டுப் பாராட்டினார்கள். அதைப் போலவே எதிரிகளை நடுங்கவைத்த ஜோனி கண்ணிவெடிகள், காலின்ஸ் கடற்கண்ணிவெடிகள் எங்கள் தயாரிப்பே. நவீன குமரப்பா 5000 பீரங்கிக் குண்டு, பசிலன் .5000 போன்ற பல புதிய புதிய ஆயுதங்களை நாங்களே உற்பத்தி செய்கிறோம். அதனால்தான், எதிரிகளுக்கு எங்களால் பதிலடி கொடுக்க முடிகிறது.

அடியோடு தகர்த்துவிட்டனர். தமிழர்களை மிகச் சிறந்த இராணுவ வீரர்களாக அவர்கள் உருவாக்கிப் பல போர்களில் திறமையாகப் போராடவைத்துள்ளனர். இராணுவ வரலாற்றாசிரியன் என்ற முறையில் ஒன்று கூற விரும்புகிறேன். எந்தவொரு இனத்தையும் போராடும் குணமற்றது என ஒதுக்கிவிட முடியாது. விடுதலைப்புலிகள் விடயத்தில் அவர்கள் மிகச் சிறந்த காலாட்படையினராக விளங்கிப் பல கட்டங்களில் இந்திய இராணுவத்தைத் திக்குமுக்காட வைத்திருக்கிறார்கள் என்பதை மறந்து விடக் கூடாது.

அமெரிக்கப் பேராசிரியர் கூறியதைப்போல இந்திய இராணுவத்தில் தமிழர்களைச் சேர்க்க மறுத்த காலமும் இருந்தது. பிரித்தானியர் தமிழர்களை நல்ல கூலிகளாகத்தான் கருதினார்கள். தங்களின் காலனித்துவச் சுரண்டலுக்கு அவர்களைப் பயன்படுத்தினார்கள். கொடுக்கப்பட்ட வேலை எவ்வளவு கடுமையான வேலையாக இருந்தாலும் முணுமுணுக்காமல் செய்யக்கூடிய மனித இயந்திரங்களாக மட்டுமே தமிழர்களைக் கருதினார்கள். ஆட்டு மந்தைகளை ஒட்டுவதைப் போல இலட்சக்கணக்கான தமிழர்களை இலங்கை, பர்மா, மலேசியா,

பிஜித்தீவு, மொரிசஸ், தென்னாப்பிரிக்கா போன்ற நாடுகளுக்கு ஓட்டிச் சென்றார்கள்.

அதே வேளையில் தங்கள் இராணுவத்திற்கு வீர மரபினராக அவர்கள் கருதிய சீக்கியர்கள் கூர்க்கர்கள், இராஜபுத்திரர், மராட்டியர் போன்றவர்களைச் சேர்த்துக்கொண்டனர்.

ஆனால், மேலே குறிப்பிடப்பட்டுள்ள வீர மரபினரைக் கொண்ட இந்திய இராணுவத்தை ஓடஓட விரட்டியடித்ததன் மூலம் விடுதலைப்புலிகள், தமிழர்களும் வீர மரபினரே என்பதை நிலைநாட்டியுள்ளனர்.

“கல்தோன்றி மண்தோன்றாக்காலத்தே வாளோடு முன்தோன்றி மூத்த குடியான தமிழினம்” வீரமற்ற இனம் என்ற பழிப்புக்கு ஆளாகிக் கிடந்தபொழுது அந்தப் பழியையும் இழவையும் தமது குருதியால் துடைத்தவர்கள் விடுதலைப்புலிகள்.

அமெரிக்கப் பேராசிரியர் போன்றவர்களே வியந்து பாராட்டும் பெருமைக்குரிய இடம் இன்று நம் இனத்திற்குக்கிடைத்தது என்றால் அதற்குக் காரணம் புலிகளே!

சிங்கள அரசுக்கு எந்த ஒரு வெளிநாடும் ஆயுத உதவி செய்யாமல் இருந்தால் போதும். எங்களுக்கும் செய்யவேண்டாம். நாங்கள் விரைவில் வெற்றி பெற்று விடுவோம்." என்று பெருமிதத்துடன் கூறினார்.

'தம்பி'யிடம் இது பற்றி நான் கேட்டபொழுது, அவர் சிரித்துக் கொண்டே "நாளை உங்களை ஓர் இடத்திற்கு அழைத்துப் போகப் போகிறேன். எல்லாவற்றையும் நீங்களே பார்த்துக் கொள்ளுங்கள்" என்றார்.

மறுநாள் காட்டிற்குள் இருந்த மற்றொரு இடத்திற்குத் தம்பி என்னை அழைத்துச் சென்றார். இந்திய விமானக் குண்டு வீச்சுகளால் காட்டின் ஒரு பகுதி சேதமடைந்து, மரங்கள் எல்லாம் எரிந்து போயின. வெட்ட வெளியாகிவிட்ட அந்த இடத்தில் தான் புலிகள் பலவகையான புதிய ஆயுதங்களையும் பரிசோதித்துப் பார்க்கிறார்கள்.

வெட்ட வெளியில் அரைவட்ட வடிவத்தில் வரிசை வரிசையாகப் பிளைவுட் பலகையால் செய்யப்பட்டிருந்த மனித உருவங்கள் ஊன்றப்பட்டிருந்தன. சிறிது தொலைவில் ஒரு பொருள் கொண்டு வந்து வைக்கப்பட்டது. ஒரு மரத்தின் ஒரு பகுதியை அப்படி அறுத்துக் கொண்டு வந்து வைத்தது போல இருந்தது.

ஒன்றும் புரியாமல் திகைத்தபொழுது தம்பி சிரித்தவண்ணம் "அண்ணா! அது வெறும் மரத்துண்டு அல்ல! மரத்தைக் குடைந்து செய்யப்பட்ட குண்டு, எதிரிகள் தூழ்ந்து தாக்க வரும் பொழுது இதை வெடித்தால் இதிலிருந்து சீறிப்பாயும் சிறு குண்டுகள் நூற்றுக்கணக்கானவர்களைத் தாக்கி வீழ்த்தும்," என்று கூறிவிட்டு அக்குண்டை இயக்கும்படி உத்தர விட்டார்.

பயங்கரமான ஒலியுடன் குண்டு வெடித்துச் சிதறியது. அரைவட்ட வடிவில் நிறுத்தப் பட்ட உருவங்களில் பெறும்பாலானவை கீழே சாய்ந்தன.

சற்று நேரம் கழித்து கீழே விழுந்த உருவங்களில் எந்தெந்தப் பகுதியில் அடிபட்டிருக்கிறது என்பதை புலிகள் சிலர் அடையாளமிட்டனர். பின்பு எல்லாவற்றையும் 'தம்பி' பார்வையிட்டார்.

மொத்தம் நிறுத்தி வைக்கப்பட்ட உருவங்களில் சுமார் 80 சதவீதம் சரிந்திருந்தன.

அதைப் போலவே மறைந்த விடுதலைப் புலி ஜோனியின் பெயரால் உருவாக்கப்பட்ட கண்ணிவெடி எவ்வளவு சக்தி வாய்ந்தது என்பதை விளக்கும்பொழுது ஒரு நிகழ்ச்சியைத் தம்பி என்னிடம் கூறினார்.

"சோவியத் நாடு செய்திருந்த T.72 டாங்கி உலகில் உள்ள டாங்கிகளுள் மிக நவீன மயமானது. அமெரிக்காவின் பேட்டன் டாங்கியைவிட வலிமையானது. தகர்க்க முடியாத விசேட எஃகுத் தகடுகளால் உருவாக்கப்பட்ட நகரும் கோட்டை. இதனுள் 10 வீரர்கள் தங்கலாம்.. 15 நாட்கள் தொடர்ந்து இருக்கத் தேவையான சகல சாதனங்களும் இதற்குள் உண்டு. இந்த வலிமை வாய்ந்த டாங்கிகள் எங்களுக்கு எதிராக ஏவிவிடப்பட்டபொழுது எங்கள் பெண் புலிகள் வைத்த ஜோனி கண்ணிவெடி இந்த டாங்கிகளைத் தூக்கி எறிந்தது. அரைப்பனை உயரத்திற்கு மேலே போய்விழுந்த இந்த டாங்கிகளுக்குள் இருந்த பலர் மாண்டனர். உயிர் பிழைத்தவர்கள் தப்பி ஓடினார்கள். பெண்புலிகள் அவர்களை விட வில்லை. சுட்டு வீழ்த்தியதோடு, இந்த டாங்கிகளில் பொருத்தப்பட்டிருந்த பீரங்கிகள், தானியங்கித் துப்பாக்கிகள் மற்றும் குண்டுகள் ஆகியவற்றைக் கைப்பற்றிக் கொண்டு இரு டாங்கிகளையும் எரித்து நாசப்படுத்தி விட்டார்கள். எங்கள் இளைஞர்களுக்கும் யுவதிகளுக்கும் உள்ள திறமை இணையில்லாதது. வாய்ப்புக் கிடைக்கும்பொழுது அவர்கள் தங்கள் ஆற்றலை வெளிப்படுத்துவார்கள். தேவையான சாதனங்கள் கிடைத்தால் உலகின் தலை சிறந்த படையாக இவர்கள் பிரகாசிப்பார்கள் என்பதில் சந்தேகமில்லை" என்றார்.

இவ்வாறு கூறும்பொழுது அந்த வீரத் திருமுகத்தில்தான், எவ்வளவு பெருமிதம்! எவ்வளவு தன்னம்பிக்கை!

## 6. குடா நாட்டில் கொலை வெறியர்கள்

இருநாள்கள் 'தம்பி' யுடன் இருந்து அவரின் அனுபவங்களைக் கேட்டறிந்தேன். பின்பு தமிழீழத்தின் பல வேறு பகுதிகளுக்கும் சென்று புலிகளையும் மக்களையும் சந்தித்து வருமாறு தம்பி என்னை அனுப்பி வைத்தார்.

22.2.90 அன்று மாலை 4 மணிக்கு யாழ் தளபதி பாணு, நடேசன், சுப்பையா ஆகியோருடன் புறப்பட்டேன். சுமார் இரண்டு மணி நேரம் காட்டுப் பாதையில் நடந்து சென்றோம். வழியில் சிறீ, ரெஜினால்ட் மற்றும் சில தோழர்களைப் பார்த்தேன். இந்திய இராணுவச் சிறையில் இருந்து அப்பொழுதுதான் விடுதலையாகித் தங்கள் தலைவரைச் சந்திக்க அவர்கள் வந்துகொண்டிருந்தனர். இவ்விருவரையும் அவர்கள் சென்னையில் தங்கியிருந்த காலத்தில் இருந்து நான் அறிவேன்.

பின்பு நாங்கள் யாழ்ப்பாணம் நோக்கிப் பயணம் செய்தோம். எங்கள் வண்டியைக் குட்டி சிறீ ஓட்டினார். (பிற்காலத்தில் நடுக்கடலில் தளபதி கிட்டுவுடன் வீரமரணத்தைத் தழுவிய லெப்ட்-கர்னல் குட்டிசிறீ இவர்தாம்) இரவு 10 மணி அளவில் தென்மராட்சியை அடைந்தோம். அங்குத் தளபதி தினேஷ் எங்களை வரவேற்றார். சாவகச்சேரியில் உள்ள புலிகள் பாசறையில் இரவு உணவு உண்டு அங்கேயே தங்கினோம்.

தளபதி தினேஷ் அவர்களைப் பார்த்தபொழுது எனக்குத் திலீபனின் நினைவுதான் வந்தது. 1985ஆம் ஆண்டு அங்கு நான் சென்றபொழுது திலீபன் என்னுடனேயே இருந்ததை நான் நினைவுபடுத்திக் கொண்டேன்.

மறுநாள் காலையில் சாவகச்சேரியில் இந்திய இராணுவத்தினரால் தாக்கப்பட்ட பகுதிகளைப் பார்க்கச் சென்றோம். சாவகச்சேரி பொதுச் சந்தைக் கட்டடத்தை இந்திய



விமானங்கள் குண்டு வீசி தகர்த்திருந்தன. அங்கு நான் சென்றபொழுது ஏராளமான பொது மக்கள் கூடிவிட்டார்கள். இந்திய இராணுவத்தின் அட்ரீழியங்கள் குறித்து அவர்கள் பல விடயங்களைத் தெரிவித்தார்கள்.

சாவகச்சேரியில் இருந்த திலீபனின் நினைவுச் சின்னத்தை இந்திய இராணுவம் வெடிவைத்துத் தகர்த்துவிட்டது.

இதற்குக் கண்டனம் தெரிவித்துக் கடைகள் யாவும் மூடப்பட்டன. ஆத்திரம் அடைந்த இந்திய இராணுவம், பொதுச்சந்தைக் கட்டடத்தின் மீது குண்டு வீசி அதனைத் தகர்த்தது. பல பொதுமக்கள் இக்குண்டு வீச்சில் இறந்துபோனார்கள்.

இந்நகரில் இந்திய இராணுவத்தின் பாதுகாப்புடன் ஈ.பி.ஆர்.எல்.எப். அலுவலகம் தீரந்து வைக்கப்பட்டது. நகரின் மத்தியில் அமைந்த இந்த அலுவலகம் பொதுமக்களுக்குப் பலவிதமான வகையில் தொல்லையாக இருந்தது. எனவே, இந்த அலுவலகத்தைத் தாக்கு வது எனப் புலிகள் முடிவு செய்தார்கள். ஒரு நாள் பெண்கள் கூட்டம் ஒன்று அந்த வீதி வழியாக வந்தது. ஈ.பி.ஆர்.எல்.எப். அலுவலகத்தின் காவலரண்களில் இருந்தவர்கள், பெண்கள். கோவிலுக்கோ அல்லது வேறு விழாவுக்கோ கூட்டமாகச் செல்கிறார்கள் என நினைத்து அலட்சியமாக இருந்துவிட்டார்கள் அலுவலகத்து அருகே வந்ததும் பெண்கள் திடீர் என்று தங்கள் சேலைக்குள் இருந்து ஆயுதங்களை உருவி எடுத்துச் சுடத் தொடங்கினார்கள். கண்மூடித்திறப்பதற்குள் பல துரோகிகள் சுட்டு வீழ்த்தப்பட்டார்கள். அலுவலகமும் அடியோடு அழிக்கப்பட்டது. எஞ்சியவர்கள் தப்பிப் பிழைத்து ஓடினார்கள். பெண்கள் வேடத்தில் வந்த புலிகள் வெற்றியுடன் சிரித்த வண்ணம் திரும்பிச் சென்றார்கள். இந்த நிகழ்ச்சியையும் மக்கள் என்னிடம் மகிழ்ச்சியுடன் விவரித்துக் கூறினார்கள்.

மாகாண சபைத் தேர்தல் எவ்வளவு மோசடியாக நடத்தப்பட்டது என்பதைப் பற்றியும் எனக்குத் தெரிவிக்கப்பட்டது. சாகவச்சேரி நகர சபை ஆணையர் டி. நவரத்தின ராஜா டாக்டர் எஸ்.எஸ். அருளானந்தம், ஈழநாடு பத்திரிக்கையைச் சேர்ந்த எஸ்.எம். அருளம் பலம், முக்கிய வணிகரான எஸ். நேத்தாஜி ஆகியோர் இது குறித்து எனக்கு விளக்கினார்கள்.





வடக்கு மாநிலத்தில், தேர்தல் மனுக்கள் தாக்கல் செய்யும் நாளில் தேர்தல் அதிகாரியின் அலுவலகம் அமைந்திருந்த தெருவில் வருவதற்குக் கூட யாரும் அனுமதிக்கப்படவில்லை. வந்தவர்களையெல்லாம் இந்திய இராணுவம் விரட்டி அடித்தது. ஈ.பி.ஆர்.எல்.எப், ஈ.என்.டி.எல்.எப் ஆகிய துரோக இயக்கங்களைச் சேர்ந்த வேட்பாளர்கள் மட்டும் இந்திய இராணுவத்தின் பாதுகாப்புடன் அழைத்து வரப்பட்டு வேட்பு மனுக்களைத் தாக்கல் செய்ய அனுமதிக்கப்பட்டார்கள். வேறு யாராவது சுயேச்சையாக மனுத்தாக்கல் செய்தால் கூடத் தேர்தல் நடத்த வேண்டிய நிலை வரக்கூடும். வடக்கு மாநிலத்தில் தேர்தல் நடந்து வது என்பது அவ்வளவு எளிதானதன்று. எனவே, வேறு யாரையும் வேட்புமனுத் தாக்கல் செய்யவிடாமல் தடுத்துத் துரோக இயக்கங்களைச் சேர்ந்த வேட்பாளர்கள் போட்டியின்றித் தேர்ந்தெடுக்கப்பட்டதாக அறிவிக்கப்பட்டார்கள்.

கிழக்கில் வாக்காளர் பட்டியலும் முழுமையாக இல்லை. வாக்காளர்களுக்கான அடையாள அட்டைகள் வழங்க உள்ளூர் அதிகாரிகள் மறுத்துவிட்டார்கள். எனவே, வாக்காளர் அடையாள அட்டைகள் துரோக இயக்கங்களிடம் ஒப்படைக்கப்பட்டன. அவர்கள் அதை வைத்துக் கொண்டு போலியாக வாக்களித்தார்கள். ஒருவரே பல தடவை வாக்களித்தல், வாக்காளர் அல்லாதவர் வாக்களித்தல் போன்ற பல முறைகேடுகள் நடைபெற்றன. தேர்தல் அதிகாரிகளினால் அவற்றைத் தடுத்து நிறுத்த முடியவில்லை. காரணம் அவர்கள் உள்ளூரைச் சேர்ந்தவர்கள் அல்லர். உள்ளூர் அதிகாரிகள் யாரும் தேர்தல் பணிக்கு வர மறுத்துவிட்டார்கள். கொழும்பில் இருந்து சிங்கள அதிகாரிகள் கொண்டு வரப்பட்டார்கள். ஒவ்வொரு வாக்குச் சாவடிக்கும் குறைந்த பட்சம் மூன்று அதிகாரிகள் இருப்பது வழக்கம். ஆனால், ஓர் அதிகாரி மட்டுமே இருந்தார். அவர் எதிலும் தலையிடவில்லை. வேட்பாளர்களின் முகவர் என்கிற முறையில் ஒவ்வொரு வாக்குச் சாவடியிலும் துரோக இயக்கங்களைச் சேர்ந்த பிரதிநிதி இருந்தார். வாக்குச் சீட்டுகளில் இவரே குறியிட்டுப் பெட்டிகளில் போட்டார் என்று 'இந்தியன் எக்ஸ்பிரஸ்' நிருபரே குற்றம் சாட்டினார்.



வாக்குச் சாவடிகளுக்கு முன்பும் இந்திய இராணுவத்தினரோடு துரோக இயக்கங்களைச் சேர்ந்தவர்களும் ஆயுதங்களோடு பகிரங்கமாக நடமாடினார்கள் என்பதை இந்து, இந்தியன் எக்ஸ்பிரஸ் போன்ற பத்திரிகைகளின் நிருபர்கள் அம்பலப்படுத்தினார்கள்.

கிழக்கு மாநிலத்தில், 83 சதவீதம் வாக்காளர்கள் வாக்களித்ததாகக் கூறப்பட்டது. ஆனால், இதுவும் மோசடியானது.

163 வாக்குச் சாவடிகள் இருக்கவேண்டிய இடத்தில் 77 வாக்குச் சாவடிகள் மட்டுமே அமைக்கப்பட்டு இருந்தன. காலை 7 மணி முதல் மாலை 4 மணி வரை அதாவது 9 மணி நேரம் வாக்குப் பதிவு நடத்தப்பட்டது. இந்த 77 வாக்குச் சாவடிகளிலும் 1½ இலட்சம் வாக்காளர்கள் வாக்களித்ததாகக் கூறப்பட்டது. உண்மையில் அவ்வளவு தமிழ் வாக்காளர்களே அங்கு இருக்கவில்லை. கிழக்கு மாகாணத்தைச் சேர்ந்த ஓர் இலட்சத்திற்கு மேற்பட்ட தமிழ் மக்கள், அகதிகளாக இந்தியாவிலும் பிற நாடுகளிலும் தஞ்சம் புகுந்திருப்பதுடன், இடம்பெயர்ந்து இலங்கையின் பிற இடங்களிலும் தங்கியிருந்தனர். இவர்களுடைய வாக்குகள் யாவும் முழுமையாகப் போடப்பட்டுவிட்டன. துரோக இயக்கங்களைச் சேர்ந்த வேட்பாளர்கள் தாராளமாகப் பணம் செலவு செய்தார்கள். இந்தப் பணம் அவர்களுக்கு எப்படிக்கிடைத்தது?

இவ்விதம் தேர்தலில் பல மோசடிகள் செய்து போலியான மாகாண சபையும் மாகாண அரசும் அமைக்கப்பட்டன."

மேற்கண்டவாறு அவர்கள் என்னிடம் தெரிவித்தபொழுது நான் அதைக்கண்டு வியப்படையவில்லை. மாகாணசபைத் தேர்தல் என்பது ஒரு திட்டமிட்ட மோசடியே ஆகும் என இந்தியாவில் உள்ள பல பத்திரிகைகளும் ஏற்கெனவே அம்பலப்படுத்தியிருந்தன.

தமிழீழத்தில் மாகாண சபைத் தேர்தல் நடந்து முடிந்த பின்பு தமிழ்நாட்டில் சட்டமன்றத் தேர்தல் நடந்தது. அத்தேர்தலின்பொழுது பிரதமர் இராஜீவ் தமிழ்நாட்டில் பன்னிரண்டு முறை சுற்றுப்பயணம் செய்து பிரச்சாரம் செய்தார். அவருடைய பிரச்சாரத்தில் கீழ்க் காணும் அம்சங்கள் முக்கியமாக இடம்பெற்று இருந்தன.



“ஈழத் தமிழர்களுக்கு ஒரு தனி மாநிலத்தை உருவாக்கிக் கொடுத்திருக்கிறேன். அவர்களுக்கு ஒரு மாகாண சபையும் ஓர் அமைச்சர் அவையும் அமைத்துத் தந்திருக்கிறேன். இலங்கையில் தமிழர்களுக்கு ஓர் ஆட்சி அமைக்கப்பட்டுவிட்டது. தமிழ் அங்கு ஆட்சி மொழியாகிவிட்டது.”

இப்படி அப்பட்டமான பொய்ப் பிரச்சாரத்தை இராஜீவ் மேற்கொண்டார். ஆனால், தமிழ்நாட்டு மக்கள் அவரது பிரச்சாரத்தை நம்பவில்லை. 100 கோடி ரூபாய்க்கு மேல் செலவு செய்தும் வானொலி, தொலைக்காட்சி, பத்திரிகைகள் போன்றவற்றினை முழு அளவில் பயன்படுத்திப் பார்த்தும் காங்கிரஸ் கட்சியினால் வெற்றிபெற முடியவில்லை. 234 இடங்களைக் கொண்ட தமிழக சட்டசபையில் 26 இடங்களைத்தான் காங்கிரஸ் கட்சி பெற்று, பரிதாபகரமான தோல்வியை அடைந்தது.

ஈழத்தமிழர் பற்றிய இராஜீவின் அணுகுமுறையைத் தமிழக மக்கள் ஏற்கவில்லை என்பதைத்தான் இத்தேர்தல் முடிவு எடுத்துக் காட்டியது.

### கொலைகாரக் கும்பல்

எனது சுற்றுப்பயணத்தில் கொலைகாரப்படை பற்றிய அதிர்ச்சிதரும் விவரங்களையும் நான் அறிந்தேன். இந்திய இராணுவத்தின் உதவியுடனும் சிங்கள அரசின் அனுமதியோடும் அமைக்கப்பட்ட இப்படையினர் தமிழீழத்தில் நடத்திய அட்டூழியங்களைக் கண்ணீரும் கம்பலையுமாக அந்த மக்கள் கூறியபொழுது அதிர்ந்துபோனேன்.

இலங்கையில் வடக்கு-கிழக்கு மாநிலங்களில் சட்டம் ஒழுங்கை நிலைநாட்டுவதற்காக மக்கள் கொண்டர்ப்படை ஒன்றை அமைப்பது என இந்திய - இலங்கை அரசுகள் முடிவு செய்தன. இலங்கை அரசின் அதிகாரத்திற்கு உட்பட்டதாக இந்தப்படை இயங்கும். தமிழ் மாகாணத்தில் காவல்துறை ஏற்படுத்துவதற்கு முன்னோடியாக இந்தப் படை அமைக்கப்பட்டது. அவர்களுக்குத் தேவையான பயிற்சியையும், ஆயுதங்களையும் இந்திய இராணுவம்



கொடுக்கவேண்டும் என்றும் சிறீலங்கா அரசு இவர்களுக்கு ஊதியம் அளிக்கவேண்டும் என்றும் ஒப்புக்கொள்ளப்பட்டது. மாத ஊதியம் கிடைக்கும் என்ற காரணத்தினால் வேலையில்லாத இளைஞர்கள் பலர் இதில் சேர்ந்தார்கள். துரோக இயக்கங்களைச் சேர்ந்தவர்கள் இப்படையில் பெரும்பாலானவர்களாக இருந்தார்கள். விடுதலைப் புலிகளையும் அவர்களின் ஆதரவாளர்களையும் ஒடுக்குவதற்காகவே உண்மையில் இந்தப்படை அமைக்கப்பட்டது.

வீடுகளில் இருந்தும், பொது இடங்களில் இருந்தும், ஓடிக் கொண்டிருக்கும் பேருந்து, தொடர் வண்டி ஆகியவற்றில் இருந்தும் விடுதலைப் புலிகளின் ஆதரவாளர்களை இழுத்து வந்து இந்தப் படையினர் படுகொலை செய்தார்கள். தேடுதல் வேட்டை என்ற பெயரில் புலிகளின் ஆதரவாளர்கள் பல கொடுமைகளுக்கு ஆளாக்கப்பட்டார்கள். விடுதலைப் புலிகளுக்கு உணவும் தங்குவதற்கு இடமும் கொடுத்தவர்கள் ஈவிரக்கம் இன்றிப் பல்வேறு சித்திரவதைகளுக்கு ஆளாயினர். இந்திய இராணுவத்தின் காம வெறியைத் தீர்ப்பதற்குத் தமிழ்ப் பெண்களை இந்தப் படை கடத்திச் சென்று இந்திய இராணுவ முகாம்களில் ஒப்படைத்தது. இதற்குப் பரிசாக அவர்கள் விருப்பம்போலக் கொள்ளையடிக்க அனுமதிக்கப்பட்டார்கள். விடுதலைப் புலிகள் தலைமறைவாக இயங்கினாலும் மக்களின் பிரச்சினைகளைக் கண்காணிப்பதற்காக ஊர்தோறும் 'குடிமக்கள் குழுக்களை' அமைந்திருந்தார்கள். எனவே, குடிமக்கள் குழுவில் அங்கம் வகித்தவர்கள் மீது இந்திய இராணுவத்தின் கோபம் திரும்பிற்று. பல ஊர்களைச் சேர்ந்த குடிமக்கள் குழுக்களின் தலைவர்கள், பகிரங்கமாக மக்கள் தொண்டர் படையால் படுகொலை செய்யப்பட்டனர். தமிழீழ மக்கள் மன்றத் தலைவர் சிவானந்த சுந்தரம் இவ்வாறு படுகொலை செய்யப்பட்டவர்களுள் முக்கியமானவர்.

இந்திய-இலங்கை உடன்படிக்கையின்படி அமையவிருந்த இடைக்கால அரசில் புலிகளின் சார்பில் ஓர் அமைச்சராக நியமனம்பெற தேர்ந்தெடுக்கப்பட்டவர்களில் இவரும் ஒருவராக இருந்தார். திலீபனின் உண்ணாநோன்புப் போராட்டத்தின் பொழுது யாழ்ப்பாணத்தில் நான் இவரைச் சந்தித்திருக்கிறேன். ஓய்வு பெற்ற அரசு அதிகாரியான இவர் சிறந்த நிருவாகியாக இருந்தார். நிருவாக விடயங்களில் புலிகளுக்கு ஆலோசனை வழங்கி வந்





**தூர். மக்கள் நடுவே இவருக்கு நல்ல மதிப்பு இருந்தது. 21.10.88 அன்று காலையில் நடைபெற்ற நிகழ்ச்சி ஒன்றில் கலந்துகொண்டு திரும்பும்பொழுது இவர் சென்ற பேருந்து மக்கள் தொண்டர் படையால் மறிக்கப்பட்டது. இவரைப் பேருந்திலிருந்து வெளியே இழுத்து வல்லைச் சந்தியில் உள்ள இந்திய சோதனைச் சாவடிக்கு முன்பாகச் சுட்டுக் கொன்றார்கள்.**

மட்டக்களப்பு மனித உரிமைக் குழுவின் தலைவரும், கிறித்துவத் துறவியுமான சந்திரா பெர்ணாண்டோ, காத்தான்குடி மக்கள் குழுத் தலைவர் முகமது லெப்பை, தென்மராட்சி மக்கள் குழுத் தலைவர் இராஜசங்கரி, அன்னையர் முன்னணித் தலைவி தாமோதரன் சரோஜினிதேவி, யாழ்ப்பல்கலைக்கழக பேராசிரியர்கிருஷ்ணாநந்தன், இலங்கைப் போக்கு வரத்துக் கழக மூத்த அதிகாரி தனபாலசிங்கம், தொண்டமானாறு மக்கள் குழுத்தலைவர் விஜயகுமார், நடேசுவராக் கல்லூரி முதல்வர் கருணாநந்த ராஜா, இலங்கைத் தமிழ் ஆசிரிய சங்க தலைவர் டி.எஸ்.கே. வணசிங்கா ஆகியோர் மக்கள் தொண்டர் படையால் படுகொலை செய்யப்பட்டவர்களின் முக்கியமானவர்கள் ஆவார்கள்.

மக்களுக்கு நன்கு அறிமுகமான, மக்களிடம் நெருங்கிப் பழகும் இத்தகைய தலைவர்க ளெல்லாம் பகிரங்கமாகப் படுகொலை செய்யப்பட்டபொழுது, சாதாரண மக்களின் கதி என்னவாக இருக்கும் என்று எண்ணிக் கூடப் பார்க்க முடியவில்லை.

தளபதி தினேஷ் மேலும் சில விவரங்களை என்னிடம் கூறினார்.

“விடுதலைப் புலிகளின் ஆதரவாளர்கள் எனச் சந்தேகப்பட்டு மக்கள் தொண்டர் படையால் கைது செய்யப்பட்டவர்கள் மூன்று நாட்களுக்கு ஒரு முறை முச்சந்திகளில் நிற்க வைத்துப் பகிரங்கமாகச் சுட்டுக் கொல்வார்கள். இறந்தவர்களின் உடல்களை எடுத்துச் சென்று அடக்கம் செய்ய அவர்களின் குடும்பத்தினர் கூட அனுமதிக்கப்படவில்லை. சில நாட்கள் அந்தப் பிணங்கள் முச்சந்திகளிலேயே கிடக்கும். புலிகளுக்கு ஆதரவாக இருப்ப வர்கள் யாராக இருந்தாலும் அவர்களுக்கு இந்தக் கதி தான் என மக்களை அச்சுறுத்து வதற்காக அவர்கள் இவ்வாறு செய்தார்கள். இவ்வளவையும் மீறி மக்கள் எங்களுக்குப் பேராதரவு அளித்தார்கள். மிக நெருக்கடியான கால கட்டத்தில் மக்கள் எங்களுக்கு அளித்த ஆதரவை என்றைக்கும் மறக்க முடியாது. பள்ளிக்குச் செல்லும் மாணவ மாணவியர் அவர்களுக்குப் பெற்றோர் கொடுக்கும் உணவை இரகசியமாக எங்களுக்குக் கொண்டுவந்து கொடுத்துவிட்டுத் தாங்கள் பட்டினி கிடப்பார்கள். இந்திய இராணுவமோ துரோகப் படையோ வருவது தெரிந்தால் மக்கள் தங்கள் வீடுகளின் மாடியில் வெள்ளைத் துணி

களைக் காயப்போடுவார்கள். கோவில் மணிகளை அடித்து சமிக்ஞை செய்வார்கள். உடனே நாங்கள் எச்சரிக்கையாகிவிடுவோம்.”

மக்கள் தொண்டர் படையால் பிடித்துச் செல்லப்பட்ட பல மாணவர்கள், பல இளைஞர்களின் கதி என்ன ஆயிற்று என்று இன்னமும் தெரியவில்லை.

### கிட்டுவின் வீடு

சாவகச்சேரியில் கூடியிருந்த ஒரு பெருங் கூட்டத்தில் நான் பேசினேன். அடுத்துப் பருத்தித் துறைக்கு நான் வந்தபொழுது அங்கு மக்கள் திரளாக வழிமறித்தார்கள். ஒரு திடீர் கூட்டம் ஏற்பாடு செய்யப்பட்டது. அந்தக் கூட்டத்தில் நான் பேசினேன். தமிழகத்தைச் சேர்ந்த என்னுடைய நண்பர் கோவை இராமகிருஷ்ணனும் பேசினார். தம்பியைச் சந்திப்பதற்காக வந்திருந்த அவரை அங்கு பார்த்ததில் நான் மகிழ்ச்சி அடைந்தேன். பின்பு இருவரும் ஒன்றாகத் தளபதி கிட்டுவின் வீட்டிற்குச் சென்றோம். கிட்டுவின் அன்னை இராஜலெட்சுமி அம்மையார் அளித்த விருந்தை உண்ட பின்பு பண்டிதர், சங்கர், குமரப்பா ஆகியோர் வீடுகளுக்குச் சென்று வந்தோம். ஒவ்வொரு முறையும் நான் தமிழீழம் செல்லும் பொழுது இவர்களின் வீடுகளுக்குச் சென்று அவர்களின் குடும்பத்தினரைச் சந்திக்காமல் இருப்பதில்லை. சென்ற முறை நான் வந்திருந்தபொழுது என்னை அன்புடன் உபசரித்த சங்கரின் தாயாரை இம்முறை காணமுடியவில்லை. இந்திய இராணுவத்தின் துப்பாக்கிக் குண்டுக்கு அவர் பலியாகிவிட்டார்.



## 7. இந்திய வீரர்களின் திகைப்பு

1990 ஆம் ஆண்டு நான் தமிழீழத்தில் சுற்றுப் பயணம் செய்த பொழுது என்னை அழைத்துச் செல்லும் பொறுப்பை நடேசன் அவர்களிடம் தம்பி பிரபாகரன் ஒப்படைத் திருந்தார். இப்பொழுது தமிழீழக் காவல்துறைத் தலைவராக நடேசன் உள்ளார். மேலும் எனக்குக் காவலாகக் குட்டிசிந், காலின்ஸ், சொர்ணம், செங்கமலம், அன்டனி, டானியல் ஆகியோர் உடன்வந்தனர்.

களத்தில் புலியாகப் பாயும் நடேசன் தோற்றத்தில் மிக அமைதியானவர். பழகுவதற்கு மிக இனிமையானவர். திறமையும் சுறுசுறுப்பும் நிறைந்தவர். சென்னையில் 'தம்பி' இருந்த பொழுது விடுதலைப்புலிகளின் தலைமை அலுவலகப் பொறுப்பாளராக இருந்தவர். அக் காலத்தில் இருந்தே நான் இவரை அறிவேன். தம்பி பிரபாகரன் தமிழீழம் திரும்பிய பொழுது இவரும் அவருடன் திரும்பி அங்கும் தலைமை அலுவலகப் பொறுப்பாளராகப் பணியாற்றினார். பல முக்கியமான பணிகளுக்கு அவரைத் 'தம்பி' பயன்படுத்துவது வழக்கம்.

நான் 'தம்பி' யைச் சந்தித்த நேரத்தில் நடேசனும் அங்கு வந்திருந்தார். இந்திய இராணுவச் சிறையில் சுமார் ஒன்றரை ஆண்டுக் காலம் பல கொடுமைகளுக்கு ஆளான பின்பு விடுதலையாகி அப்பொழுதுதான் வந்திருந்தார். தம் மனைவி மக்களைக்கூடப் பார்க்க அவர் செல்லவில்லை. என்னை அழைத்துச் செல்லும் பொறுப்பைத் 'தம்பி' அவரிடம் ஒப்படைத்த பொழுது உடனே ஏற்றுக் கொண்டு கிட்டத்தட்ட ஒரு மாதகாலம் என்னுடன் பயணம் செய்து என்னைக் கவனித்துக் கொண்டார்.

நடேசனுடைய வரலாறு சுவையானது. தம்பி பிரபாகரன் பிறந்த ஊரான வல்வெட்டித் துறையிலேயே இவரும் பிறந்தார். சிறுவயதுமுதல் தம்பியின் தோழராக விளங்கினார். சிங்களக் காவல்துறையில் 11 ஆண்டுகள் பணியாற்றினார். தம்முடன் பணியாற்றிய வினிதா என்னும் சிங்களப் பெண்மணியைக் காதலித்துக் கடிமணம் புரிந்தார். காவல்துறையில் பணியாற்றிய பொழுது புலிகளுடன் நெருங்கிய உறவு கொண்டிருந்தார். 1985 ஆம் ஆண்டுக்குப் பின்பு இயக்கத்தில் சேர்ந்து பணியாற்றத் தொடங்கினார். தம்பியின் நம்பிக்கைக்குரியவர்களில் ஒருவராகிப் பல்வேறு முக்கிய பொறுப்புகளை யேற்றார்.

யாழ்ப்பாணப் போரின்பொழுது இவரும் மாததையாவுடன் இணைந்து அதில் நேரடியாகப் பங்குபெற்றார். எனவே, இவரிடமிருந்து அந்த விவரங்களை அறிய விரும்பினேன். யாழ்ப்பாணப் போர் மிகக் கடுமையாக நடைபெற்ற பகுதிகளுக்கு என்னை அழைத்துச்

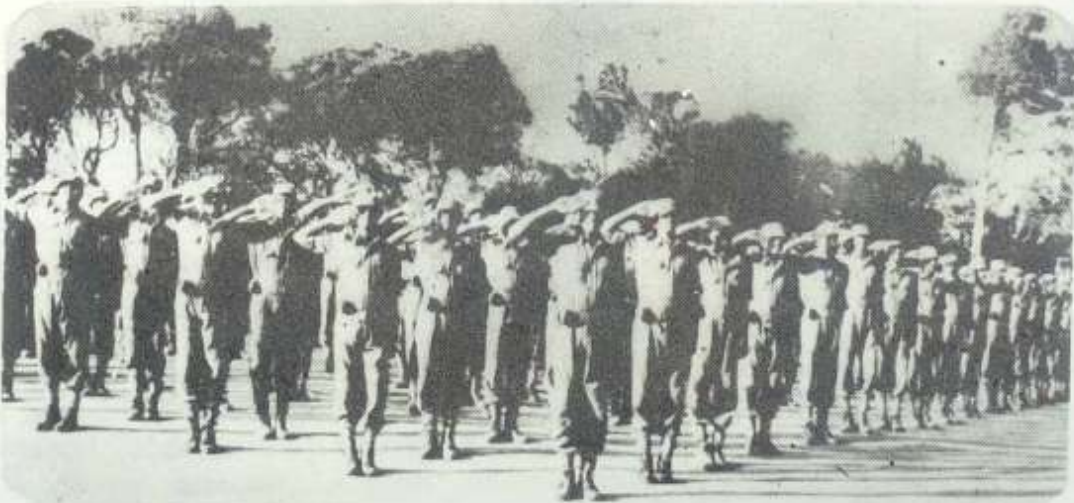

சென்று அவற்றைக் காட்டினார். யாழ் மாநகரசபைக் கட்டடம், வீரசிங்கம் மண்டபம், யாழ்-காவல் நிலையம், யாழ்-தொலைத் தொடர்புக் கட்டடம், யாழ்-கட்டுறவுசங்கம், யாழ்-நீதிமன்றக் கட்டடங்கள், யாழ்-பழைய அஞ்சல்நிலைய அலுவலகம் ஆகியவை அமைந்துள்ள பகுதிகளில் போராட்டம் மிகக்கடுமையாக நடந்திருப்பதை நான் பார்த்தேன். பெரிய பெரிய கட்டடங்களெல்லாம் இடிந்தும், தகர்ந்தும் கிடந்தன. அந்த இடங்களைப் பார்வையிட என்னை நடேசன் அழைத்துச் சென்றபொழுது எங்களுக்குப் பாதுகாவலாகவந்த விடுதலைப் புலிகள் முன்னதாகவே அங்குச் சென்று கண்ணிவெடி ஏதேனும் புதைந்து கிடக்கிறதா? என்று பரிசோதனை செய்த பின்பே எங்களை அவ்விடங்களுக்கு அனுமதித்தனர்.

“அண்ணா! இந்தப் பகுதியில் போர் மிகக்கடுமையாக நடந்தது. இந்திய இராணுவத்தை எதிர்த்து இப்பகுதியில் இடைவிடாது போரிட்டோம். அங்குலம் அங்குலமாகப் பெரும்போர் நடந்தது. பல நாட்கள் இப்பகுதியிலேயே ஒளிந்து, மறைந்து இந்தியப் படைகளைத் தாக்கிப் பெரும் சேதத்தை ஏற்படுத்தினோம். நாங்கள் எங்கிருந்து தாக்கு கிறோம் என்பதே இந்தியப்படைகளுக்குத் தெரியாமல் திணறினார்கள். இங்குள்ள கட்ட





டங்கள் எங்களுக்கு அத்துப்படியானவை. எனவே, இவற்றுக்குள் புகுந்து மறைந்து இந்திய இராணுவத்தைத் திக்குமுக்காடவைத்தோம். அதுவும் இரவு நேரங்களில் அவர்களை உறங்கவிடமாட்டோம். எனவே, வேறு வழியில்லாமல் விமானம்மூலம் குண்டுகளை வீசித் தாக்கினார்கள்” என்று நடேசன் விவரித்தார்.

ஏறத்தாழ ஒரு மாத காலம் யாழ்-நகரத்திலிருந்து இடைவிடாமல் போரிட்ட மாத்தையாவும், நடேசனும் மற்ற விடுதலைப்புலிகளும் பின்வாங்கி அலம்பில் காட்டிற்குத் தப்பிச் சென்றார்கள். அக்காட்டில் ஒருநாள் இரவில் நடேசனுக்கு ஒரு பெரும் சோதனை நிகழ்ந்தது. அந்தக்காட்டில் ஒருபகுதியில் இந்திய இராணுவத்தினர் மறைந்திருந்தார்கள். அது தெரியாமல் நடேசனும் அவரது தோழர்களும் இந்திய இராணுவத்தினர் ஒளிந்திருந்த இடத்திற்குள்ளாகவே சென்றுவிட்டார்கள். சடசடவெனத் துப்பாக்கிக் குண்டுகள்பறந்தன.

## பகைவனுக்கு அருளும் தமிழன் பண்பும் தூதுவனைக் கொல்லும் பாரதத்தின் கயமையும்

“போர்க் கைதிகளாகப் பிடித்து வைக்கப்பட்டிருந்த 18 இந்திய இராணுவ வீரர்களைக் கட்டி அவர்கள் உடலில் டயர்களைப் போட்டு உயிரோடு புலிகள் கொளுத்திவிட்டார்கள்” என இந்திய அரசு திட்டமிட்ட பொய்ப் பிரச்சாரம் செய்தது. புலிகள் கொடூரமானவர்கள் என்று சித்திரிப்பதில் வானொலியும் தொலைக்காட்சியும் முன்னின்றன.

ஆனால், நடந்தது என்ன? இந்தியாவின் பொய்முகத்தை விடுதலைப்புலிகள் அம்பலப்படுத்தினார்கள்.

1987 ஆம் ஆண்டு, நவம்பர் மாதம் உலகப் பத்திரிகையாளர்கள் முன்னிலையில் 18 இந்திய வீரர்களையும் தளபதி மாத்தையா கொண்டு வந்து விடுவித்தார். இந்தியப் படையின் கட்டுப்பாட்டுக்குள் இருக்கும் யாழ்ப்பாண நகருக்குள் மாத்தையா கைதிகளுடன் புகுந்தது எப்படி என்பது தெரியாமல் இந்திய அதிகாரிகள் திகைத்தனர்.

விடுவிக்கப்பட்ட இந்திய வீரர்களிடம் எந்தக் கேள்வியும் கேட்க வேண்டாம் என இந்திய அதிகாரிகள் பத்திரிகையாளரிடம் கூறினார்கள். ஆனால், மாத்தையா குறுக்கிட்டு “நாங்கள் இவர்களைச் சித்திரவதை செய்தோமா? என்று கேளுங்கள்” எனக் கூறினார். கைது செய்யப்பட்ட

வர்களுள் ஒருவரான வாமன்சிட்டி “அப்படி யொன்றும் நடக்கவில்லை. நாங்கள் மிக நன்றாகவே நடத்தப்பட்டோம்.” என்று கூறினார்.

இந்திய இராணுவ அட்டேழியங்கள் பற்றிய சில புகைப்படங்களை மாத்தையா பத்திரிகையாளர்களுக்கு வழங்கிவிட்டு விடைபெற்று வந்ததைப் போலவே மாயமாக மறைந்துபோனார்.

அவர் மறைந்ததும் இந்திய அதிகாரிகள் பத்திரிகையாளர்களை மிரட்டினார்கள் “புகைப்படங்களை எங்களிடம் திரும்பத் தந்துவிடுங்கள். இல்லையென்றால் இன்னொருமுறை இலங்கை வரவிடமாட்டோம்” என்றார்கள். வேறு வழியில்லாமல் பத்திரிகையாளர்கள் அந்தப் படங்களைத் திருப்பிக் கொடுத்தார்கள்.

தங்கள் மக்களைக் கொன்று குவித்த ஆக்கிரமிப்புப் படையைச் சேர்ந்த வீரர்கள் தம்மிடம் பிடிபட்டபொழுது போர்க் கைதிகளுக்குரிய மரியாதையுடன் அவர்களைப் புலிகள் நடத்தித் தமிழர் தம் பண்பாட்டினை நிலைநிறுத்திக் காட்டினார்கள். ஆனால், இந்தியப் படையோ தூதனாக வந்த புலிவீரனை நயவஞ்சகமாகப் படுகொலை செய்த வரலாறு இதோ.

கட்டுவன் சந்தியில் சிங்கள இராணுவத்துடன் மூண்டெழுந்த போரில் எதிர்பாராத விதமாக ‘ஜோனி’யின்

திகைத்துப்போன நடேசனின் வயிற்றிலும், தொடையிலும் குண்டுகள் பாய்ந்தன. ஆனாலும், கொஞ்சமும் அஞ்சாமல் அவரும் மற்றப் புலிகளும் எதிர்த்துப் போராடினார்கள். சிறிது நேரத்தில் நடேசன் மயங்கிக் கீழே விழுந்தார். மற்றப் புலிகள் தப்பினார்கள். மறு நாள் நடேசன் கண்விழித்தபொழுது இந்திய இராணுவ மருத்துவ மனையிலிருந்தார். புலிகளின் அலுவலகப் பொறுப்பாளரான அவரை இந்திய இராணுவ அதிகாரிகள் அடையாளம் கண்டுகொண்டனர். அவரின் வயிற்றிலும், தொடையிலும் அறுவை சிகிச்சை செய்து குண்டுகள் அகற்றப்பட்டன. நடேசன் எப்படியோ பிழைத்துக்கொண்டார். ஆனாலும், இந்திய இராணுவச் சிறையில் சுமார் 1½ ஆண்டுக் காலம் இருக்கவேண்டிய நிலை அவருக்கு ஏற்பட்டது.

சிறைச்சாலையில் தர்மும் மற்றத் தோழர்களும் பட்ட இன்னல்களை யெல்லாம்

நெற்றியின் நடுவில் பாய்ந்த குண்டு காதுக்கு மேலாகத் துளைத்துக்கொண்டு வெளியே சென்றது. உயிருக்கு ஆபத்தான நிலையில் மருத்துவமனையில் அனுமதிக்கப்பட்டு எப்படியோ பிழைத்தான் ஜோனி. அவன் நெற்றிக்குள் ஓர் உலோகத் தகடு பதிப்பிக்கப்பட்டது. ஆனாலும், மறுபடியும் களம் காணவே அவன் துடித்தான்.

இந்தியப் படையுடன் ஏற்பட்ட மோதலில் படுகாயமடைந்த ஜோனி மதுரைக்குக் கொண்டுவரப்பட்டு எங்கள் இல்லத்தில் அவனுக்கு சிகிச்சை அளிக்கப்பட்டது. சிலநாள்கள் அவன் தங்கியிருந்தான். அப்பொழுது சென்னையில் இருந்த தளபதி கிட்டு ஜோனியை உடனடியாகச் சென்னைக்கு அனுப்புமாறு அழைத்தார். முழுமையாகக் குணமடையாத நிலையில் ஜோனியை அனுப்பிவைக்க நான் தயங்கினேன். ஆனால், கிட்டுவின் அழைப்பை

ஏற்று ஜோனி சென்னை போவதில் அவசரம் காட்டினான். அரைகுறை மனத்தோடு அவனை அனுப்பிவைத்தேன்.

சென்னை சென்ற அவனுக்கு மிக முக்கியமான பணிதரப்பட்டது. கிட்டுவுடன் 'ரா' அதிகாரிகள் நடத்திய பேச்சுகள் பற்றித் தலைவர் பிரபாகரன் அவர்களிடம் கூறி அவரின் கருத்தை அறிந்துவர ஒருவரை அனுப்ப வேண்டியிருந்தது. பிரபாகரன் இருக்குமிடம் தெரிந்த, அவரின் நம்பிக்கைக்குப் பாத்திரமான ஒருவரையே அனுப்ப முடியும். இந்தத் தகுதிகள் படைத்தவன். ஜோனி ஒருவனே. எனவே, அவனையே கிட்டு அனுப்பிவைத்தார். இந்திய இராணுவ விமானத்தில் யாழ்ப்பாணம் அழைத்துச்செல்லப்பட்ட ஜோனி தலைவர் பிரபாகரன் அவர்களை இரகசியமாகச் சந்தித்து விட்டுத் திரும்பும்பொழுது இராணுவம் அவனை வளைத்துக்கொண்டது. பிரபாகரன் இருக்குமிடத்தைக் கூறும்படி நிர்ப்பந்தித்தது. ஜோனி மறுத்து விட்டான். அவனிடமிருந்து எந்த இரகசியத்தையும் பெறமுடியாத ஆத்திரத்தில் இந்திய இராணுவம் ஜோனியைச் சுட்டுக் கொன்றது.

கைதிகளாகப் பிடிபட்ட பர்ரதவீரர்களைப் பரிவோடு நடத்தி விடுதலை செய்தனர் புலிகள். இது தமிழர்தம் பண்பாடு. தூதுவனாக வந்தவனைப் படுகொலை செய்தது இந்திய இராணுவம். இது பாரதப் பண்பாடு.





நடேசன் விவரிக்கார். சிறைக் கொடுமைகள் எங்கள் உறுதியைக் குலைத்துவிடவில்லை. ஆனால், எங்கள் நெஞ்சையெல்லாம் வாட்டியது ஒன்றேயொன்றுதான். இந்திய இராணுவத்தை எதிர்த்துத் தலைவர் பிரபாகரன் நடத்திக்கொண்டிருக்கும் வாழ்வா? சாவா? என்ற போராட்டத்தில் நாங்களும், எங்கள் பங்கினைச் செலுத்தமுடியவில்லையே என்பதை எண்ணி எண்ணித்தான் சிறையில் நொந்துபோனோம். எங்கள் சிந்தனையெல்லாம் தலைவரைப்பற்றியும், வெளியே நடக்கும் போராட்டத்தைப்பற்றியும்தான் இருந்தது"

வெளியே நடப்பதைத் தெரிந்துகொள்ள எங்களுக்கு வாய்ப்பு மிகவும் குறைவு. எங்களுக்குப் பத்திரிகைகள் கொடுக்கப்படுவதில்லை. அவ்வப்பொழுது இந்திய இராணுவத்தினால் சிறைப்பிடிக்கப்பட்டு உள்ளே வருபவர்களிடமிருந்துதான் ஓரளவு செய்திகளை, ஆரம்பத்தில் எங்களால் தெரிந்துகொள்ள முடிந்தது. இந்திய இராணுவ அதிகாரிகள் பெரும்பான்மையானோர் எங்களை மிக மோசமுகவும், கேவலமாகவும் நடத்தினார்கள். காரணமேயில்லாமல் நாங்கள் இருக்கும் இடத்திற்கு வந்து எங்கள் தலைவர் பிரபாகரனைப்பற்றி மரியாதைக் குறைவான வார்த்தைகளால் திட்டுவார்கள். இறுதியில் "உங்களால் எங்களை என்ன செய்துவிடமுடியும். பிரபாகரனையும், விடுதலைப்புலிகளையும் முழுமையாக ஒழித்துவிட்டுத் தான் இங்கிருந்து நாங்கள் போவோம்" என்று காட்டுச் சுத்தலாய்க் கத்துவார்கள். இவர்களின் மிரட்டலைக்கண்டு நாங்கள் அஞ்சுவதில்லை. மாறாக மகிழ்ச்சியடைவோம். ஏனென்றால் எங்கள் தோழர்களிடம் இவர்கள் சரியாக உதை வாங்கியிருக்கிறார்கள். அந்த ஆத்திரத்தில் இங்கே வந்து கத்துகிறார்கள் என்பது எங்களுக்குப் புரிந்துவிட்டது. எனவே, ஒவ்வொரு முறையும் எங்களை அவர்கள் மிரட்டும்போதெல்லாம் நாங்கள் அளவற்ற மகிழ்ச்சியடைவோம்.

கேரளத்தைச் சேர்ந்த ஓர் அதிகாரி ஒருநாள் என்னை அழைத்து "இந்தியாவில் நெடுமாறன், வீரமணி ஆகிய இரண்டே இரண்டுபேர்தான் உங்களுக்காக ..... கொண்டிருக்கிறார்கள். இவர்களை விட்டால் வேறு நாதி உங்களுக்குக் கிடையாது" என்று ஆபாசமான வார்த்தைகளால் திட்டினார். சிலநேரங்களில் எங்கள் எல்லோரையும் சுட்டுத்தள்ளப் போவதாகவும் அதிகாரிகள் மிரட்டுவார்கள். புறநடையாக இந்திய இராணுவ அதிகாரிகளில் சில நல்லவர்களும் இருந்தார்கள். எங்கள் அனைவராலும் 'மாமா' என்று அன்புடன் அழைக்கப்பட்ட ஓர் அதிகாரியிருந்தார். பார்ப்பதற்குப் பூதம் போல் தோற்றமளித்த அவர் மனிதாபிமானம் நிறைந்தவராக இருந்தார். அவர் தென்னாட்டுக்காரர். ஓரளவு தமிழ் பேசத் தெரிந்தவர். எங்களை அவர் அன்போடும் பரிவோடும் நடத்தினார். எமது சிறைவாசத்தின் பின்பகுதியில் வெளியே நடக்கும் முக்கியமான செய்திகளை அவர்தாம் எங்களுக்குச் சொல்லுவார். அவர் வரும்வேளையை நாங்கள் அனைவரும் ஆவலுடன் எதிர்பார்த்துக் கொண்டிருப்போம். எங்களைப் பார்க்க எங்கள் மனைவி மக்கள் வந்தால் அந்தச் செய்திகளையெல்லாம் முன்கூட்டியே எங்களுக்குத் தெரிவிப்பார். அவரைப் போன்ற அதிகாரிகள் "இந்தப் போராட்டம் தேவையில்லாத ஒன்று. தமிழர்கள் நமக்கு எதிரிகள் அல்லர். நம்முடைய நண்பர்கள். அவர்களை எதற்காக எதிர்த்துப் போராடவேண்டும்" என வருத்தப்பட்டுப் பேசுவார்கள்.

சில நேரங்களில் எங்களுக்குக் காவலாக இருக்கும் இந்திய இராணுவ வீரர்களுடன் நான் பேசிப் பார்ப்பது உண்டு. அப்பொழுது அவர்களும் இந்தப் போரை விரும்பவில்லை என்பது எனக்குப் புரிந்தது. இராணுவ அதிகாரிகள் குடித்துவிட்டுக் கூத்தடிப்பதையும், இந்தியாவிலுள்ள தங்கள் குடும்பத்தினருடன் மணிக்கணக்கில் தொலைபேசிமூலம் பேசுவதுபற்றியும் அதேவேளையில் மாதக் கணக்காகியும் தங்கள் குடும்பத்தினருக்குக் கடிதம் கூட எழுதமுடியாத நிலைமையில் தாங்கள் இருப்பதுபற்றியும் இந்தியச் சிப்பாய்கள் எம்மிடம் அங்கலாய்ப்பது உண்டு. விடுதலைப் புலிகளைப்பற்றிய அச்சமும், மதிப்பும் அவர்களிடம் குடிகொண்டிருப்பதை நாங்கள் பார்த்தோம். எங்கள் தலைவர் பிரபாகரனை





மதிப்பிற்குரிய மாபெரும் தளபதியாக இந்தியச் சிப்பாய்கள் போற்றுவதை என்னால் உணரமுடிந்தது. இந்திய இராணுவத்தில் அதிகாரிகளுக்கும், சிப்பாய்களுக்குமிடையே பெரும் இடைவெளி இருப்பதை நான் பார்த்தேன். அதிகாரிகளுக்கென்று தனியான உணவுவிடுதிகளும், சிப்பாய்களுக்குத் தனியான உணவுவிடுதிகளும் இருந்தன. உணவிலும் வேறுபாடு இருந்தது. இந்த ஏற்றத்தாழ்வைப்பற்றி யெல்லாம் இந்தியச் சிப்பாய்கள் எங்களிடம் புலம்புவது உண்டு.

“விடுதலைப்புலிகள் படையில் அத்தகைய ஏற்றத்தாழ்வு கிடையாது. விடுதலைப்புலிகள் என்ன உணவு உண்ணுகிறார்களோ அதைத்தான் தலைவர் பிரபாகரனும் உண்கிறார். மற்றத் தளபதிகளும் அப்படியே. சிலசமயங்களில் தம் தோழர்களுக்கு உணவைப் பங்கிட்டு அளித்துவிட்டுத் தலைவர் பிரபாகரன் பட்டினி கிடந்த நாள்களும் உண்டு” என்பதை நான் அவர்களுக்குத் தெரிவித்தபொழுது அவர்கள் பேராச்சரியம் அடைந்தார்கள். நான் சொல்லுவதை நம்பமுடியாமல் என்னைத் திகைப்புடன் பார்த்தார்கள்.



## 8. ஈன்ற பொழுதிலும் பெரிதுவக்கும் தாய்

யாழ்ப்பாணத்தில் உள்ள விடுதலைப் புலிகளின் அலுவலகம் ஒரு பெரிய கட்டடத்தில் அமைந்துள்ளது. அதைச் சுற்றிலும் மரங்கள் அடர்ந்த சோலை உள்ளது. ஏராளமான புலிகள் அங்கும் இங்கும் பரபரப்பாக இயங்கிக் கொண்டிருந்தார்கள். ஒரு மரத்தடியில் நாற்காலிகள் போடப்பட்டு ஆண்களும் பெண்களும் பலர் கூடியிருந்தார்கள்.

யாழ்த் தளபதி பானுவிடம் "இவர்கள் எல்லாம் யார்? எதற்காக இங்குக் கூடியிருக்கிறார்கள்" என்று கேட்டேன்..

"எங்கள் தோழர்களின் பெற்றோர்களும் உறவினர்களும் அவர்களைப் பார்க்க வந்திருக்கிறார்கள்." என்று கூறினார்.

அப்படியானால், அவர்களை "நானும் சந்தித்துப் பேச விரும்புகிறேன்" என்று கூறிய பொழுது என்னை அவர்களிடம் அழைத்துச் சென்றார்.

மாணவர் விடுதிகளில் உள்ளவர்களை அவர்களின் பெற்றோர்கள் சந்திக்க விரும்புவது எப்படி இருக்குமோ அப்படி ஒரு சூழ்நிலை அங்கு நிலவியது.

பார்வதி என்னும் ஓர் அம்மையாரைப் பார்த்தேன். அவருடைய மகன் வசிட்டன் புலிகள் இயக்கத்தில் சேர்ந்து இருக்கிறான். அவனுக்கு இன்று பிறந்த நாள். அவனைப் பார்த்து இனிப்புகள் கொடுத்துப் பிறந்தநாள் கொண்டாடுவதற்காக அந்த அம்மையார் தனது மற்றப்பிள்ளைகளோடு அங்கு வந்திருந்தார். இதற்கிடையில் வசிட்டனை அழைத்து வருமாறு தளபதி பானு உத்தரவிட்டார். வசிட்டனும் வந்து சேர்ந்தான். அவனுக்கு 16 வயதுதான் இருக்கும். அவனைக் கண்ட தாய், அவனை உச்சி முகர்ந்து முத்தம் இட்டார். தான் கொண்டு வந்திருந்த இனிப்புப் பொட்டலத்தை அவனிடம் கொடுத்தார். அவனோ அதை வாங்கித் தளபதி பானுவுக்கும் எனக்கும் அங்கிருந்த மற்றப் புலிகளுக்கும் கொடுத்தான். இனிப்புத் துண்டு ஒன்றை எடுத்து அவன் வாயில் அந்தத் தாய் ஊட்டினார். எல்லோரும் மகிழ்ச்சியுடன் சிரித்தோம்.

"இளம் வயதுள்ள உங்கள் மகனைப் பிரிந்து இருப்பது உங்களுக்குத் துன்பமாக இல்லையா" என்று நான் கேட்டேன்.

அதற்கு அந்தத் தாய், "எனது மூத்த பிள்ளையான இவன் பிரிவு எங்களுக்கெல்லாம் ஒரு பக்கம் துயரைக் கொடுத்தாலும் மற்றொரு பக்கம் நாட்டுக்கு ஒரு மகனைக் கொடுத்து இருக்கிறோம்" என்று பெருமிதமாக இருக்கிறது. நமது மண்ணை மீட்க நமது பிள்ளையும் போராடுகிறான் என்று நான் மட்டும் பெருமையாக நினைத்துக் கொள்ளவில்லை. உற்றார் உறவினர்களும் அதைப் பற்றிப் பெருமையாகவே நினைக்கிறார்கள்" என்று பதில் கூறினார். அங்கிருந்த மற்ற பெற்றோர்கள் முகத்திலும் அத்தகைய பெருமிதம் குடிகொண்டிருப்பதை நான் பார்த்தேன். பெற்றோர்களும், புலிகளும் சந்தித்து அளவளாவி மகிழ்வதை நான் இரசித்துக் கொண்டிருந்தேன்

### கட்டுப்பாடு

விடுதலைப் புலிகளின் வெற்றிக்கும் வலிமைக்கும் காரணம் அவர்களுடைய கட்டுப்பாடே யாகும். களங்களில் புலிகள் தங்கள் வீரத்தைக் காட்டுவதில் எப்படி முன்னிற்கிறார்களோ அதைப் போலத் தங்கள் சொந்த வாழ்க்கையிலும் ஒழுக்கத்தையும், கட்டுப்பாட்டினையும் கடுமையாகக் கடைப்பிடிக்கிறார்கள். இத்தகைய பயிற்சியை அவர்களுக்குப் பிரபாகரன் அளித்திருக்கிறார். அவரே அத்தகைய கட்டுப்பாட்டுடனும் ஒழுக்கத்துடனும் வாழ்ந்து காட்டுவதால் புலிகள் அனைவரும் அதைப் பின்பற்றுகின்றனர்.

பீடி, சிகரெட் போன்றவைகளையோ, மதுவையோ புலிகள் ஒருபொழுதும் தொடுவ தில்லை. கோலா போன்ற பானங்களைக்கூட அவர்கள் அருந்துவது இல்லை. எனவே, புலிகள் இயக்கத்தில் இருக்கும் தங்கள் பிள்ளைகள் குறித்து அவர்களின் பெற்றோர்களும் பெருமிதம் கொள்கிறார்கள்.

கட்டுப்பாடு இல்லாமல் நடந்துகொண்டு அதனால் இயக்கத்தில் இருந்து வெளி யேற்றப்பட்டவர்களின் பெற்றோர்கள் அவர்களை மறுபடியும் தங்கள் வீடுகளில் சேர்த்துக் கொள்வதில்லை. இயக்கத்தில் சேர்ந்துகூட திருந்தாத பிள்ளைகளைப் பெற்றோர் வெறுக் கிறார்கள்.

யாழ்-தளபதியான பானு இதுபற்றி என்னிடம் பேசும்பொழுது "மக்கள் எங்களை எந்த அளவுக்கு நேசிக்கிறார்கள் என்பதை இதன்மூலம் தெரிந்துகொள்ளலாம். கட்டுப்பாடு தவறியதற்காக இயக்கத்தில் இருந்து நீக்கப்பட்ட பிள்ளைகள் மூலம் தங்கள் குடும்பப் பெருமையே கெட்டுப் போய்விட்டதாகப் பெற்றோர் கருதுகிறார்கள். எனவே, அவர் களை மறுபடியும் குடும்பத்திற்குள் சேர்ப்பதில்லை.

இயக்கத்திலிருக்கும் தங்கள் பிள்ளைகளின் பிறந்த நாளைக் கொண்டாட அவர்களைத் தங்கள் வீட்டிற்கு அழைத்துச் செல்லப் பெற்றோர் அனுமதி கேட்பதில்லை. மாறாக இனிப்புகளை எடுத்துக்கொண்டு எங்கள் முகாமிற்கே வந்து எல்லோருக்கும் இனிப்பு வழங்கித் தங்கள் பிள்ளைகளின் பிறந்த நாளைக் கொண்டாடுகிறார்கள்.

களத்தில் தம் பிள்ளை உயிர்த் தியாகம் செய்த செய்திகேட்டு அவர்கள் கண்ணீர்விட நேர்ந்தாலும் மனத்தைத் திடப்படுத்திக் கொண்டு தங்கள் பிள்ளையின் தியாகம் கண்டு பெருமைப்படுகிறார்கள். மக்களின் இந்த உணர்வும், அன்பும்தான் எங்களுக்கு அரணாக விளங்குகின்றன" என்று கூறினார்.

பின்பு தளபதி பானு என்னைக் காரை நகருக்கு அழைத்துச் சென்றார். அங்கு பலரைச் சந்தித்தேன். பனைமரங்கள் நிறைந்த அந்த ஊரில் ஏராளமான மரங்கள் வெட்டப்பட்டு இருந்ததைப் பார்த்தேன். இதைப் பற்றி விசாரித்தபொழுது அந்த ஊர்



பெரியவர்கள் "இந்திய இராணுவ முகாம்களைச் சுற்றித் தடுப்புகள் எழுப்புவதற்காகப் பனைமரங்களை வெட்டித் துண்டு துண்டாக அறுத்து வரிசையாக நட்டு வைத்துத் தங்கள் முகாம்களைப் பலப்படுத்தினார்கள். எத்தனையோ வருடங்களாக எங்களுக்கு வாழ்வு அளித்த பனைமரங்களை எங்களைக் கொண்டே வெட்டச் செய்த கொடுமையை நினைத்துப் பார்த்தால் எங்களால் வேதனையைத் தாங்கிக்கொள்ள முடியவில்லை. சில மாதங்கள் இங்கு வந்து இருந்துவிட்டுப் போய்விட்ட இந்திய இராணுவம் பரம்பரை பரம்பரையாக எங்கள் முன்னோர்கள் நட்டு வைத்து எங்களோடு வளர்ந்த பனைமரங்களை அடியோடு நாசப்படுத்திவிட்டார்கள்" என்று வேதனையுடன் கூறினார்கள்.

அங்கு நடைபெற்ற ஒரு கொடிய நிகழ்ச்சியையும், அவர்கள் தெரிவித்தார்கள். புலிகளுக்கு உணவு கொடுத்ததற்காக செல்வநாயகம் என்பவரையும், அவர்தம் மனைவி மகேசுவரியையும் துரோக இயக்கங்களைச் சேர்ந்தவர்கள் வீட்டுக்குள் இருந்து இழுத்து வந்து வீதியில் பகிரங்கமாகப் படுகொலை செய்தார்கள். எதிர் வீட்டில் இருந்த டாக்டர் சிவப்பிரகாசம் என்பவர் இந்தக் காட்சியைப் பார்த்துவிட்டார் என்பதற்காக அவரையும் சுட்டுக் கொன்றார்கள்.

### பட்டர்மகள் புலியானாள்

ஒரு குடும்பத்தின் தலைமகள் புலிகள் இயக்கத்தில் சேர்ந்து விட்டபொழுது அக்குடும்பம் அந்த அதிர்ச்சியை எப்படிச் சந்தித்தது என்பதை நேரில் கண்டறியும் வாய்ப்பு எனக்குக் கிடைத்தது.

காரை நகருக்கு அருகே பாலா ஓடை என்னும் ஊர் உள்ளது. அதில் புகழ் பெற்ற முத்து மாரியம்மன் கோவில் உள்ளது. ஊர் எல்லையில் எனக்கு வரவேற்பு அளித்தார்கள். கோவில் பட்டர்போலக் காணப்பட்ட ஒருவர் எனக்கு மாலை அணிவித்தார். அருகிருந்த நடேசன் "அண்ணா! இவர் எமது விடுதலைப் புலிகள் மக்கள் இயக்கத்தின் இவ்வூர்த் தலைவர். இவர் பெயர் கணேசக் குருக்கள்" என அறிமுகம் செய்து வைத்தார்.

வரவேற்புக் கூட்டம் முடிந்தபின்பு கணேசக் குருக்கள் என்னை அவர் இல்லத்திற்கு அழைத்துச் சென்றார். நான் சைவ உணவு சாப்பிடுபவன். ஆகையால் எனக்கு மட்டும் அவர் வீட்டில் உணவுக்கு ஏற்பாடாகி இருந்தது.

முத்து மாரியம்மன் கோவில் பெரிய கோவில்தான். அதற்குள்ளேயே கணேசக் குருக்கள் வீடு அமைந்திருந்தது. என்னையும் எனது பாதுகாவலுக்காக வந்த இரு புலித் தம்பிகளையும் அவர் அன்புடன் உபசரித்தார். அறுகவை விருந்து படைத்தார். அவரே பரிமாறினார். சிறு வயதுள்ள அவரது மகன் ஒருவன் அவருக்குக் கூடமாட உதவி செய்தான். அவர் மனைவியோ வேறு எந்தப் பெண்ணோ அவ்வீட்டில் காணப்படாதது எனக்கு வியப்பாக இருந்தது.

உணவு உண்டு முடிந்ததும் அவருடன்பேசிக் கொண்டிருந்தேன்.

அப்பொழுது அவர் "என் மனைவிக்கு உடல் நலமில்லை. படுத்த படுக்கையாக இருக்கிறாள்" எனக் கூறிவிட்டு என்னை உள்ளே அழைத்துச் சென்றார்.

அங்கே ஒரு பெண்மணி படுக்கையில் கண்ணீர் பெருக்கியபடியே படுத்துக் கிடந்ததைப் பார்த்தேன். ஒன்றும் புரியாமல் நான் திகைததபொழுது அவர் "ஐயா! இவள் நன்றாகத்தான் இருந்தாள். எனது மூத்த மகள் திடீரென ஒருநாள் இயக்கத்தில் சேர்ந்துவிட்டாள். திருமணமாக வேண்டிய வயது வந்த பெண் இவ்வாறு செய்ததை இவளால் தாங்கிக் கொள்ள முடியவில்லை. அந்த அதிர்ச்சி இவளைப் படுக்கையில் கிடத்திவிட்டது. இவளுக்கு நீங்கள் ஆறுதல் கூறுங்கள்" என்றார்.

"நாட்டிற்காகப் போராடப் போயிருக்கும் மகளைப் பார்த்துப் பெருமைகொள்ள வேண்டுமே தவிர கவலைப்படக் கூடாது" என ஆறுதல் கூறினேன்.



பின்பு குருக்கள் என்னிடம் "ஐயா! எங்கள் சாதியில் வயது வந்த பெண் வீட்டைவிட்டு வெளியே போய்விட்டால், அதை மிக்க கேவலமாகக் கருதுவார்கள் என்பது உங்களுக்குத் தெரியும்தானே. அதை நினைத்துத்தான் இவள் கண்ணீர் விடுகிறாள்" என்றார்.

"உங்கள் மகள் மட்டுமன்று; அவளையொத்த ஏராளமான இளம் பெண்கள் குடும்பங்களைவிட்டு வெளியேறி நாட்டைக் காக்கப் போராடி வருகிறார்கள். நமது பெண்கள் இத்தகைய புதுமைப் பெண்களாக மாறவேண்டும் எனப் பாரதி கனவு கண்டாள். "வீட்டிலோர் பொந்தில் வளர்வதை வீரப்பெண்கள் விரைவில் ஒழிப்பராம்" எனப் பாரதி பாடினாள். அதன்படி உங்கள் மகளும் வீரப் பெண்ணாக மாறி இருக்கும்பொழுது அதைக் குறித்துப் பெருமைப்பட வேண்டும்" எனக் கூறினேன்.

கணேசக் குருக்கள் தமது ஒரே மகளின் பிரிவைத் தாங்கிக் கொண்டு, படுத்த படுக்கையாகிவிட்ட மனைவியின் துயரத்தையும் தேற்றிக்கொண்டு இயக்கப் பணிகளில் தீவிரமாக ஈடுபட்டிருப்பதைக் கண்டு மட்டற்ற மகிழ்ச்சி அடைந்தேன்.

இவர் மட்டுமன்று; இவருடைய உறவினர்களான பல கோவில்களின் பட்டர்களும் புலிகளின் தீவிர ஆதரவாளர்களாக உள்ளனர். மணக்காடு என்னும் ஊரில் உள்ள குப்பமாரியம்மன் ஆலயப்பட்டரான ஞான சம்பந்தர் குருக்கள் புலிகளுக்கு ஆதரவாகச் செயல்படுகிறார் என்பதால் அவரை இந்திய அமைதிப் படை கோவில் தூணிலேயே கட்டி வைத்து அடித்தார்கள். இதனால் அவர் தமது கண்களுள் ஒன்றை இழந்தார். அவரையும் நான் கண்டு ஆறுதல் கூறினேன்.



கார்த்திகேய சர்மா என்பவரை அமைதிப் படை பிடித்துச் சித்திரவதை செய்தது. புலிகளுக்குத் தமது வீட்டில் தங்க இடமும் அளித்து உணவும் அளித்ததுதான் அவர் செய்த மாபெரும் குற்றமாகும். இந்திய அமைதிப் படை அவரைப் பிடித்து அவரது பூணூலை அறுத்தெறிந்தது. அவர் வாயில் எச்சில் பீடியைத் திணித்துப் புகைக்குமாறு நிர்ப்பந்தப் படுத்தியது. அடித்துத் துன்புறுத்தியது. ஆனாலும், அவர் உறுதியாக இருந்தார்.

கோவில் பட்டர்கள்மீது இந்தியப் படைக்குக் கோபம் வந்ததற்குப் பல காரணங்கள் உண்டு.

இவர்களுள் பெரும்பாலோர் புலிகளின் ஆதரவாளர்களே. இவர்களின் புதல்வர்களும், புதல்விகளும் இயக்கத்தில் சேர்ந்திருக்கிறார்கள்.

கோவில்களில் மறைந்திருக்கப் புலிகளுக்கு இடமளித்தனர்

கோவில் பிரசாதங்களைப் புலிகளுக்கு உணவாகக் கொடுத்தனர்.

இந்தியப் படை இரகசியமாக வருவதை உளவறிந்த கோவில் மணியை அடிப்பதன் மூலம் புலிகளை உஷார்படுத்தினார்கள்.

இப்படிப் பலவகையிலும் புலிகளுக்குத் துணை நின்ற பட்டர்கள்மேல் இந்திய இராணுவ அதிகாரிகள் கடுமையான கோபம் கொண்டிருந்ததில் வியப்பில்லை.

எனவேதான், கோவிலில் மணிகளே அடிக்கக்கூடாது என உத்தரவிட்டிருந்தனர். சில கோவில்களை நிரந்தரமாகப் பூட்டி வைக்க உத்தரவிட்டனர்.

இத்தகைய அடக்கு முறைகளை எல்லாம் தாண்டிப் புலிகள் இயக்கம் மேலும் மேலும் வளர்ந்தோங்கி வலிமை பெறுவதற்குக் காரணம் அஃது ஓர் உண்மையான தேசிய விடுதலை இயக்கமாகத் திகழ்வதுதான்.

தமிழ்நாட்டில் உள்ள அத்தனை சாதி மத பேதங்களும் தமிழீழத்திலும் உண்டு. ஆனால், அவற்றுக்கெல்லாம் அப்பால், உண்மையான தேசிய விடுதலை இயக்கமாக விடுதலைப் புலிகள் இயக்கம் திகழ்கிறது. புலிகள் அனைவரும் தமிழ்ச்சாதி என்ற உணர்வுடன் ஒன்றுபட்டுப் போராடுகின்றனர்.

தமிழ்நாட்டுத் தமிழர்களிடையே ஒழிக்க முடியாத இந்தப் பேதங்களைத் தமிழீழத் தமிழரிடையே ஒழித்துக் காட்டிய பெருமை பிரபாகரனையே சாரும்.

## புங்குடு தீவின் மருமகன்

காரை நகரில் நடைபெற்ற பொதுக் கூட்டத்திலும் நான் பேசினேன். அடுத்து ஊர் காவல்துறை என்னும் ஊருக்குச் சென்றோம். அங்கும் பொதுமக்களைச் சந்தித்துப்பேசி விட்டுப் பருத்தியடைப்பு என்ற ஊருக்குச் சென்றோம். அங்கு கிராம நல்லொழுக்கச் சங்கத்தைத் திறந்து வைத்துப் பேசினேன். அதன் தலைவரான மதன பூபாலன் என்பவர் கிராம மக்களிடையே, குறிப்பாக, இளைஞர்களிடையே நல்லொழுக்கத்தைப் பேணி வளர்ப்பதற்காக இச்சங்கம் அமைக்கப்பட்டது என்பதையும் மது அருந்துதல், புகை பிடித்தல் போன்ற ஒழுக்கக்கேடான செயல்களைத் தடுத்து நிறுத்தி இருக்கிறோம்" என்பதையும் எனக்கு விளக்கிக் கூறினார்.

காரை நகரில் தீவுப் பகுதிப் பொறுப்பாளர் தளபதி துசை என்னை வரவேற்று அழைத்துச் சென்றார். முதலில் நயினா தீவுக்குச் சென்றோம். படகு மூலம்தான் அங்குச் செல்ல வேண்டியிருந்தது. படகுத் துறையிலேயே நாகபூசணி அம்மன் கோயில் உள்ளது. இக்கோயிலின் வாசலில் அறங்காவலர் குழுத் தலைவர் மற்றும் உறுப்பினர்கள் என்னை வரவேற்று அழைத்துச் சென்று தரிசனம் செய்து வைத்தார்கள். பின்பு அங்கிருந்து உழவு இயந்திரத்தில் (டிராக்கரில்) பொதுக் கூட்டம் நடைபெறும் இடத்திற்குச் சென்றோம். அத்தீவில் வேறு வகையான வசதிகள் கிடையாது. பொதுக் கூட்டத்தில் ஏராளமான

மக்கள் திரண்டிருந்தார்கள். இந்தியப் படை செய்த அட்ரீழியங்களைப்பற்றிப் பல விவரங்களை அம்மக்கள் கூறினார்கள். இது முடிந்தபின் நயினா தீவில் இருந்து புறப்பட்டு புங்குடு தீவு, மண்டை தீவு, வேலணை முதலிய இடங்களுக்குச் சென்றோம்.

1985 ஆம் ஆண்டு நான் சுற்றுப் பயணம் செய்தபொழுது நான் சென்ற வாகனத்தை ஒன்றை இழந்தார். பின்னர் தமிழ் நாட்டிற்கு வந்து மரக்கால் பொருத்திக்கொண்டு திரும்பிச் சென்றார். இருகால்களும், நல்ல முறையில் இருந்தபொழுது எப்படி வாகனங்களை ஓட்டினாரோ, அதைப் போல இப்பொழுதும் ஓட்டுவதைப் பார்த்து நான் வியப்படைந்தேன்.

இன்று 7 கூட்டங்களில் நான் பேசினேன். குறிப்பாகப் புங்குடு தீவுக் கூட்டத்தில் ஏராளமான பெண்கள் கலந்து கொண்டிருந்தனர். அந்தக் கூட்டத்தில் பேசும்பொழுது அவ்வூரைச் சேர்ந்த தாய்மார்களையும் மற்றும் பொதுமக்களையும் தமிழீழத்தின் தலை சிறந்த புதல்வனுக்குப் பெண் கொடுத்தமைக்காகப் பாராட்டுவதாக நான் கூறியபொழுது மகிழ்ச்சி ஆரவாரம் ஏற்பட்டது. ஆம்; பிரபாகரன் அந்த ஊரின் மருமகன்தான். அவரின் மனைவி மதிவதனி பிறந்த ஊர் அது. கூட்டம் முடிந்த பின்பு மதிவதனியின் சகோதரர் என்னை அவர் வீட்டிற்கு அழைத்துச் சென்றார்.

### பாழான யாழ் நகரம்

26.2.90 அன்று யாழ் நகரைச் சுற்றிப் பார்ப்பதில் செலவிட்டேன். இந்திய இராணுவத்தின் தாக்குதலின்பொழுது சேதம் அடைந்த யாழ்-நகரப் பகுதிகளை நடேசன் எனக்குச் சுற்றிக் காட்டினார். 1982 ஆம் ஆண்டில் நான் யாழ்ப்பாணம் வந்திருந்தபொழுது பொலி



வுடன் விளங்கிய யாழ் நகரமா இஃது எனத் திகைக்கும் வண்ணம் அந்த நகரத்தின் முக்கிய கட்டடங்கள் எல்லாம் அடியோடு தகர்ந்து கிடந்தன. 1982இல் நான் வந்தபொழுது யாழ் நகர மேயர் இராஜா விசுவநாதன் எனக்கு அங்கு பெரும் வரவேற்பு அளித்தார். தமிழ் நாடாளுமன்ற உறுப்பினர்கள் எல்லோரும் அந்த வரவேற்பில் கலந்து கொண்டார்கள். அந்தப் மாபெரும் நகரசபைக் கட்டடம் இப்பொழுது குட்டிச்சுவர்களாய் நிற்பதைப் பார்த்தேன். புதிதாகக் கட்டப்பட்ட தொலைத்தொடர்பு நிலையம் சிதறிக் கிடந்தது. அதற்குள்ளே என்னை அழைத்துச் சென்று காட்டினார்கள். இந்த நிலையத்தில் இருந்த மிக நவீனமான மின்னணு இயந்திரங்கள் உடைத்து நொறுக்கப்பட்டுக் கிடந்தன. அருகில் இருந்த நடேசன் "அண்ணா, இந்த நிலையத்தை ஜப்பான் அரசு கட்டிக் கொடுத்தது. இஃது உலகின் மிக நவீனமான தொலைத்தொடர்பு நிலையம். உலகின் எந்த ஒரு மூலை முடுக்குடனும் உடனுக்குடன் தொலைபேசித் தொடர்புகள் ஏற்படுத்திக் கொடுத்த நிலையம் இது. இந்திய இராணுவம் இங்கே வந்தபொழுது இதை அவர்கள் முழுமையாகப் பயன்படுத்திக் கொண்டார்கள். ஆனால் இங்கிருந்து செல்லும்பொழுது இதை வெடிகள் வைத்து அடியோடு தகர்த் தெறிந்துவிட்டுப் போனார்கள்" என்று கூறினார்.

வெளியேறும் கட்டத்தில் கூட, வெறித்தனமாக நடந்து கொண்ட இந்திய இராணுவத்தின் போக்கு கண்டு நான் வேதனை அடைந்தேன்.

பின்பு நாங்கள் தந்தை செல்வா அவர்களின் சமாதிகுச் சென்று அஞ்சலி செலுத்தினோம்.

### பல்கலைக் கழகத்தில் படுகொலைகள்

அடுத்து யாழ்-பல்கலைக் கழகத்திற்குச் சென்றேன். என்னை அழைத்துச் சென்ற நடேசனும், மற்றப் புலிகளும் தாங்கள் கொண்டுவந்த அனைத்து ஆயுதங்களையும் வாகனத்திலேயே வைத்துவிட்டு நிராயுதபாணிகளாக என்னுடன் வந்தார்கள். கல்விச் சாலைகளுக்கோ அல்லது வழிபாட்டுத் தலங்களுக்கோ செல்லும்பொழுது ஆயுதங்களோடு செல்லக் கூடாது எனத் தலைவர் பிரபாகரன் ஆணையிட்டு இருப்பதாக நடேசன் எனக்குக் கூறினார். அங்கு பல்கலைக் கழகத்தின் தமிழ்ப் பேராசிரியர் சிவத்தம்பி உட்படப் பல பேராசிரியர்களையும், மாணவர்களையும் சந்தித்துப் பேசினேன். மாணவர் தலைவராக உள்ள சிவஞானம் வேதனையுடன் பல விவரங்களை வெளியிட்டார். "அந்த பல்கலைக் கழகத்தில் பழமை வாய்ந்த பல கட்டடங்கள் இந்திய விமானங்களின் குண்டு வீச்சினால் அடியோடு நாசம் செய்யப்பட்டுவிட்டன. வெளிநாட்டு நிறுவனங்களின் உதவியுடன் இப்பொழுதுதான் அவை மீண்டும் மறு சீரமைப்பு செய்யப்பட்டுவருகின்றன. 1989 ஆம் ஆண்டு, பிப்ரவரி முதல் நாளன்று இந்திய இராணுவம் பல்கலைக் கழகத்திற்குள் அத்துமீறி துழைந்து சொல்லொணா அட்டூழியங்களைச் செய்தது. மாணவர்கள் கடுமையாகத் தாக்கப்பட்டனர். அதைத் தட்டிக் கேட்ட ஆசிரியர்களுக்கும் உதை விழுந்தது. இந்த அட்டூழியத்தை எதிர்த்து நாங்கள் மறியல் போராட்டம் நடத்தினோம். அதற்காக எங்கள் மீது துப்பாக்கிச் சூடு நடத்தினார்கள். இரண்டு மாணவர்கள் அந்த இடத்திலேயே துடிதுடித்து இறந்தனர். 8 பேர் படுகாயம் அடைந்தனர். இந்திய இராணுவம் போர் தொடங்கியதிலிருந்து அவர்கள் வெளியேறும் காலம் வரை 9 மாணவர்கள் சுட்டுக் கொல்லப்பட்டிருக்கிறார்கள். மாணவர் விடுதிக்குள் துரோக இயக்கத்தினர் புகுந்து 38 மாணவர்களை அடித்து இழுத்துச் சென்றனர். பல நாள் சித்திரவதைக்குப் பின்பே அவர்கள் விடுவிக்கப்பட்டனர். கல்வித்துறைப் பேராசிரியர் டாக்டர் சந்திரசேகரம் வீட்டின் மீது குண்டு விழுந்து அவர் மரணம் அடைந்தார். தேவ குமார் என்ற மாணவரைப் புலிகளின் ஆதரவாளர் எனக் கூறி பல்கலைக் கழக வளாகத்திற்குள்ளேயே துரோக இயக்கம் படுகொலை செய்தது. மொத்தத்தில் பல்கலைக்கழகத்திற்குச் சுமார் 6 கோடி ரூபாய் சேதம் ஏற்பட்டது. பல்கலைக் கழகத்தைப் 'புலிகளின் உற்பத்தி நிலையம்' என இந்திய இராணுவ அதிகாரிகள் வருணித்தார்கள். எனவே, எங்கள் பல்கலைக் கழக வளாகத்தினையொட்டி ஐந்து இடங்களில் இராணுவ முகாம்களை அமைத்து எங்களை இடைவிடாமல் கண்காணித்தார்கள். நூற்றுக் கணக்கான மாணவர்கள் இந்திய இராணுவத்தினரால் கைது செய்யப்பட்டுப் பல மாதங்கள் சிறை

வைக்கப்பட்டார்கள்.

பின்பு யாழ்ப்பல்கலைக்கழக மாணவர்கள் மத்தியில் நான் பேசினேன். மாணவர் தலைவர் களுள் ஒருவரான பிரேம் தலைமை வகித்தார். பேராசிரியர் சிவத்தம்பி உட்பட பல பேராசிரியர்கள் இக்கூட்டத்தில் கலந்து கொண்டார்கள். இந்திய இராணுவம் இழைத்த அட்டுழியங்களுக்காக நான் வெட்கமும் வேதனையும் தெரிவித்தேன். தமிழ்நாட்டு மக்கள் மட்டுமல்லாமல் இந்தியாவின் பல்வேறு மாநிலங்களையும் சேர்ந்த அரசியல் கட்சிகள் தலைவர்களும் பத்திரிகைகளும் இந்திய இராணுவத்தின் கொடுமைகளுக்குப் பகிரங்கமாகக் கண்டனம் தெரிவித்து இருப்பதை எடுத்துக் காட்டினேன். மகத்தான தலைவர் ஹோசியின் தலைமையில் அமெரிக்கப் படைகளை எதிர்த்து வீரமுடன் போராடித் தங்கள் நாட்டிலிருந்து வெளியேற்றிய வியட்நாம் மக்களைப் போல பிரபாகரன் தலைமையில் தமிழீழ மக்கள் போராடி, இந்தியப் படையை வெளியேற்றியிருக்கிறீர்கள் என்று நான் குறிப்பிட்டபொழுது அந்த மண்டபமே அதிரும்படியாக மாணவர்கள் கைதட்டி ஆரவாரம் செய்தார்கள்.



## 9. தொழிலாளர் துயரம்

நான் யாழ்ப்பாணத்தில் இருந்தபொழுது பல தொழிற்சங்கத் தலைவர்களைச் சந்தித்துப் பேசும் வாய்ப்புக் கிடைத்தது.

கடல் தொழிலாளர்கள் சங்கம், வகுப்புத் தொழிலாளர் சங்கம், வர்த்தகர் சங்கம், மினி பஸ் உரிமையாளர் சங்கம் போன்ற பல்வேறு சங்கப் பிரதிநிதிகளுடன் கலந்துரையாடும்பொழுது இந்திய இராணுவத்தின் அட்டேழியங்கள் பற்றிப் பல விவரங்களை அவர்கள் கூறினார்கள்:

மினி பஸ் உரிமையாளர் சங்கத் தலைவரான பொன். மதிமுக ராஜா என்பவர் பின்வரும் தகவல்களைத் தெரிவித்தார்.

“பேருந்துகளை ஓட்டுவதற்கு இந்திய இராணுவத்திடம் அனுமதிச் சீட்டுகள் பெற வேண்டும். எரிபொருள் வாங்குவதற்கும் அவர்களிடம்தான் அனுமதிச் சீட்டு பெற வேண்டும். மாலை 5 மணிக்குப் பின்பு வண்டிகளை ஓட்டக்கூடாது. இந்திய இராணுவத்தினர் கேட்கும்போதெல்லாம் பேருந்துகளைக் கொடுக்கவேண்டும். அதற்கு வாடகையும் கொடுக்கமாட்டார்கள்” என்று கூறினார். யாழ்ப்பாணத்தில் மட்டும் சுமார் 1200 பேருந்துகள் இருப்பதாகவும், இந்திய அமைதிப்படை அங்கிருந்த காலத்தில் தங்கள் தொழிலே அடியோடு நசிந்துவிட்டது என்றும் பேருந்து உரிமையாளர்கள் மற்றும் தொழிலாளர்கள் 25 பேர்களை இந்திய இராணுவம் சுட்டுக் கொன்றதாகவும் அவர் கூறினார்.

வகுப்புத் தொழிலாளர் சங்கத் தலைவர் அருமைத்துரை அத்தொழிலாளர்கள் அடைந்த துயரங்களை எடுத்துச் சொன்னார். சுமை தூக்கும் தொழிலாளர்களை வகுப்புத் தொழிலாளர்கள் என அங்கு அழைக்கின்றார்கள். தொழிலே செய்ய முடியாத நிலை ஏற்பட்டது. சுமை தூக்கித் தூக்கி உடல் வலுவாக இருந்த காரணத்தினால் இந்தியப் படையின் சந்தேகங்களுக்கு ஆளாக நேர்ந்தது. வாட்டசாட்டமாக இருந்த ஏராளமானவர்களை இந்திய இராணுவம் கைது செய்துவிட்டது என்று அவர் கூறினார்.

கடல் தொழிலாளர் சங்கத்தின் தலைவர் பெயரும் அருமைத்துரைதான். அவரும் சில விவரங்களைத் தெரிவித்தார்.

“இந்தியப் படை வந்த பிறகு கடலில் சென்று மீன் பிடிப்பது சிரமமாக இருந்தது. சாதாரணமாக ஒரு படகில் ஐந்து பேர் செல்வது வழக்கம் இருவருக்கு மேல் படகில் செல்லக்கூடாது என இந்தியப் படை உத்தரவிட்டது. இடை இடையே கடலில் படகுகளைச் சோதனை போடுவார்கள். சந்தேகப் படுபவர்களையெல்லாம் பிடித்து அடிப்பார்கள். சில நேரங்களில் நாங்கள் பிடித்த மீன்களை அள்ளிக்கொண்டு போய்விடுவார்கள்.”

சிறகுவலைச் சங்கத் தலைவர் எஸ். தங்கராஜ் என்பவரும் இதே போன்று தங்கள் துன்பங்களைக் கூறினார். “10,000க்கு மேற்பட்ட சிறகுவலைத் தொழிலாளர்கள் பெரும் பரிதாபத்திற்கு ஆளாகி இருப்பதாகவும் அவர் மேலும் எடுத்துரைத்தார். இதைப் போலவே விடுவலைத் தொழிலாளர் சங்கத் தலைவர் ஏ. சவேரியார் என்பவரும் தாங்கள் பட்ட துன்பங்களை விளக்கிச் சொன்னார்.

## திலீபனின் தந்தை

நாங்கள் உரும்பராய் சென்றபொழுது திலீபனின் வீட்டிற்குச் சென்றோம். திலீபனின் தந்தை ஆசிரியர் இராசையாவைப் பார்த்தேன். “அடிக்கடி வீட்டிற்கு வந்து இந்தியப் படையினர் விசாரணை என்ற பெயரில் கெடுபிடி செய்தார்கள். எப்போது இந்தியப் படை வருமோ என்ற அச்சத்தில் வாழவேண்டியிருந்தது. எனவே, நானும் எனது குடும்

பமும் வீட்டை விட்டு வெளியேறி உறவினர்கள் வீடுகளில் மறைந்து வாழ்ந்தோம். அதனால், ஆத்திரம் கொண்ட இந்திய இராணுவம் எங்கள் வீட்டில் உள்ள அனைத்துப் பொருள்களையும் கொள்ளையடித்துவிட்டது. இந்தியப்படை வெளியேறிய பின்பே நாங்கள் மீண்டும் எங்கள் வீட்டிற்கு வந்தோம்" என்று அவரும், அவர் குடும்பமும் அடைந்த துன்பங்களைத் துயரத்தோடு எடுத்துரைத்தார்.

மேலும், அவர் பேசும்பொழுது 'பெரிய பிரச்சினைகளைப் பொடியன்களால் சமாளிக்க முடியுமா என்ற ஐயம் மக்களுக்கு முன்பு இருந்தது. இப்பொழுது எவ்வளவு பெரிய விடயமாக இருந்தாலும் எங்கள் பொடியன்கள் வெற்றிகரமாக முடிப்பார்கள் என்ற நம்பிக்கை மக்கள் மத்தியில் ஏற்பட்டிருக்கிறது. இந்திய இராணுவத்திற்கு எதிராக எங்கள் பொடியன்கள் பெற்றிருக்கும் இந்த வெற்றியை ஒரு சமூக மாற்றமாக ஆக்கித் தீரவேண்டும். அதையும் அவர்கள் வெற்றிகரமாகச் செய்வார்கள் என்ற நம்பிக்கை இருக்கிறது" என்று குறிப்பிட்டார்.

### முஸ்லீம்களின் துயரம்

பொம்மை வெளி என்ற ஊருக்கு நாங்கள் சென்றபொழுது முஸ்லீம் சகோதர சகோதரிகள் எங்களைச் சந்தித்தார்கள். வடக்கு மாநிலத்தில் முஸ்லீம்கள் வாழும் ஊர்களுள் ஒன்றாக இவ்வூர் அமைந்திருந்தது.

ஐனாப் ஹிதாய்யா என்பவர் "சிங்கள இராணுவமும் எங்களைக் கொடுமைப்படுத்தியது. அதைத் தொடர்ந்து இந்திய இராணுவமும் ஈ.பி.ஆர்.எல்.எப். இயக்கமும் எங்களைத்



துன்புறுத்தின. இப்படி எல்லோராலும் நாங்கள் பாதிக்கப்பட்டோம்” என்று கூறினார்.

அபுல்ஹாசன் என்பவர் இந்தியப் படையின் பீரங்கித் தாக்குதலின் விளைவாக அவருடைய இரு கால்களையும் இழந்துள்ளார். 7 குழந்தைகளுக்குத் தந்தையான அவர் இன்று எந்தத் தொழிலும் செய்ய முடியாமல் இருக்கிறார்.

சிங்கள இராணுவத்துடன் நடைபெற்ற மோதலில் வீர மரணம் எய்திய உஸ்மான் என்பவரின் அன்னை அப்துல் கலீர் ஹமீதா என்னும் பெண்மணியைச் சந்தித்தேன். இவருடைய கணவரை இந்தியப் படை சுட்டுக் கொன்றதாகத் தெரிவித்தார். தன்னையும் தன் குழந்தைகளையும் காப்பாற்றுவதற்காகத் தானே பாடுபட்டு உழைப்பதாகவும் அவர் கூறினார்.

ஷா்குல் ஹமீது என்ற பெரியவரைப் பார்த்தேன். இவரது மூத்த மகனான உம்மு சல்மான் என்பவரை இந்தியப் படை படுகொலை செய்ததாகக் கூறிக் கண்ணீர் சிந்தினார். இவருடைய இளைய மகன் கிளிரிசன் விடுதலைப் புலியாக உள்ளான்.

பழைய பூட்டுகளைப் பழுதுபார்க்கும் தொழில் புரியும் மக்ரூப் என்பவர் இந்தியப் படையின் கொடுமையால் ஒரு காலை இழந்து இருக்கிறார். ஐந்து குழந்தைகளைக் கொண்ட பெரிய குடும்பத்தைக் காப்பாற்ற வழி அறியாமல் திகைக்கிறார்.

உம்முசலீமா என்னும் தாயாரின் கதை மிகச் சோககரமானது. அவருடைய மகன் ஷா்குல் ஹமீது திருமணமான 20 நாள்களிலேயே இந்திய இராவத்தினால் சுடப்பட்டு இறந்தார். அவர் வீட்டிலேயே குண்டு விழுந்து வீடு அடியோடு நாசம் ஆகிவிட்டது.

தங்கேஸ்வரி என்னும் இளம்பெண் பட்ட துயரங்கள் மிகக் கொடியவை. இவளுடைய அண்ணன் விடுதலைப் புலியாக இருந்து சிங்கள இராணுவத்துடன் மோதி வீர மரணம் அடைந்தான். இவளுடைய தந்தை தங்கையாவை இந்திய இராணுவம் சுட்டுக்கொன்றது. இவளுடைய மற்றொரு தங்கையை இந்திய இராணுவம் அடித்ததில் ஒரு காலை இழந்து விட்டாள். இவளும் இவள் தாயும் மாவிடித்துக் குடும்பத்தைக் காப்பாற்றுகிறார்கள்.

மரிஜான் என்னும் பெண்ணின் கணவர் மீரா மொகைதீன் பள்ளிவாசலிலிருந்த போது இந்தியப் படையால் சுட்டுக் கொல்லப்பட்டார். ஐந்து குழந்தைகளுடன் அந்தத் தாய் தவிக்கிறாள்.

பேபி என்னும் இளம் பெண்ணின் வாழ்க்கை துயரம் நிறைந்த வாழ்க்கை ஆகும். இவள் கணவர் யூனைடின் சிறு வியாபாரி. சிறுகச் சிறுகக் காசு சேர்த்து மோட்டார் சைக்கிள் ஒன்று வாங்கினார். வாங்கிய மறுநாளே அதைப் பிடுங்கிச் செல்ல ஈ.பி.ஆர்.எல்.எப். இயக்கத்தினர் முயன்றார்கள். கொடுக்க மறுத்ததற்காக அவரைச் சுட்டுக் கொன்றுவிட்டு மோட்டார் சைக்கிளை எடுத்துச் சென்றுவிட்டார்கள். இரண்டு குழந்தைகளுடன் இந்த இளம் தாய் புலம்பி நிற்கிறாள்.

‘பாமீஸ்’ என்னும் பத்திரிகையின் விற்பனையாளரான உமர் என்பவரை ஈ.என்.டி. எல்.எப். திடீர் என்று கைது செய்தது. இந்த இயக்கத்தைப் பற்றி இப்பத்திரிகையில் விமர்சிக்கப்பட்டிருந்தது என்று கூறி அவரை அடித்து நொறுக்கினார்கள். இவர் இப்போது எந்தத் தொழிலும் செய்யமுடியாத நிலையில் உள்ளார்.

இன்று இரவு குட்டி ஸ்ரீ தனது வீட்டிற்கு அழைத்துச் சென்றார். அவர்தம் குடும்பத்தினரை அறிமுகப்படுத்திவைத்து அவர் வீட்டில் விருந்துண்டு திரும்பிச் செல்லும் வழியில் விடுதலைப் புலிகள் சுருளி, அஜித் ஆகியோர் இல்லங்களுக்கும் சென்று வந்தோம்.

வாதரவத்தை - பெரிய பொக்களை என்ற ஊருக்கு நாங்கள் சென்றிருந்தோம். அந்த ஊரில் வாழ்பவர்களுள் பெரும் பகுதியினர் விவசாயக் கூலிகள் ஆவர். இந்த ஊரை இந்தியப் படை சுற்றி வளைத்து 9 பேரைச் சுட்டுக் கொன்று வீடுகளையெல்லாம் எரித்து விட்டுப் போய்விட்டார்கள். அதன் அருகே உள்ள கண்டிக்காடு என்ற கிராமத்தையும்



இதைப்போலச் சுற்றி வளைத்து 10 பேரைப் படுகொலை செய்து அந்தக் கிராமத்தையே முழுமையாக நாசம் செய்திருக்கிறார்கள்.

புத்தூர் (கிழக்கு) என்னும் ஊருக்குச் சென்றிருந்தேன். அங்கு மாவீரர் மண்டபம் ஒன்றினை ஊர் மக்கள் எழுப்பியிருந்தார்கள். 27.11.89 அன்று இதன் திறப்பு விழாவை நடத்த மக்கள் பெரும் திரளாகக் கூடியிருந்தார்கள். ஆனால், இந்திய இராணுவம் அக் கூட்டத்தைச் சுற்றி வளைத்து மிரட்டியது. அந்த மக்கள் அதற்குப் பணியாமல் விழாவை நடத்தியே தீருவோம் என்று உறுதியுடன் இருந்து விழாவை வெற்றிகரமாக நடத்தினார்கள். மாவீரர் மண்டபத்தை நான் பார்த்தேன். சுமார் ஓர் இலட்சம் ரூபாய் செலவில் அதைக் கட்டியதாகக் கூறினார்கள். அந்த ஊரில் பெரும்பாலோர் விவசாயக் கூலிகளாக வேலை செய்பவர்கள். அத்தகையவர்கள் கூடி இந்த மண்டபத்தை எழுப்பி இருப்பதைப் பார்த்து நான் வியந்தேன்.

அடுத்து கோப்பாய் என்னும் ஊருக்கு நாங்கள் சென்றிருந்தபோது அங்குள்ள பெண்கள் தங்களின் துயரங்களை எடுத்துச் சொன்னார்கள் வீட்டுக்குள்ளிருந்து பெண்களை முடியைப் பிடித்து இழுத்துவந்து இந்திய இராணுவத்தினர் உதைத்தார்கள். 1988ஆம் ஆண்டு நடைபெற்ற ஆடித் திருவிழாவின்போது அம்மன் சப்பரத்தைத் தாங்கி வந்தவர்களைக் கூட இந்திய இராணுவம் விட்டுவைக்கவில்லை. அவர்கள் சப்பரத்தை அப்படியே விட்டுவிட்டு உயிர் பிழைக்க ஓடியதாக அப்பெண்கள் தெரிவித்தார்கள்.

அந்த ஊரில் சிவலிங்கம் என்னும் முடிதிருத்தும் தொழிலாளியைப் பார்த்தேன். இந்திய இராணுவம் அவருடைய முடிதிருத்தும் நிலையத்தை அடியோடு நாசப்படுத்தி அவரைக் கைது செய்து சித்திரவதை செய்தது. அவர் கிட்டுவுக்கு முடிதிருத்துபவராக இருந்தார் என்பதுதான் இதற்குக் காரணமாகும்.

### யாழ் - மருத்துவமனை

27.2.90 அன்று யாழ் மருத்துவமனைக்குச் சென்றேன். இந்திய இராணுவம் செய்த கொடுமைகளுக்கெல்லாம் தலையாய கொடுமை இங்குத்தான் நடத்தப்பட்டது. எந்த நாடாக இருந்தாலும் அந்த நாட்டில் உள்ள மருத்துவமனைகளில் இராணுவமோ, காவல் துறையோ உள்ளே புகக்கூடாது. போர் விதிகளில் மிக முக்கியமானதாக இதை உலகெங்கும் கடைப்பிடித்து வருகிறார்கள். இந்தப் போர் விதியை இந்திய இராணுவம் அடியோடு மீறியது. யாழ் நகரின் ஒரு பகுதியில் விடுதலைப் புலிகளின் தாக்குதலுக்கு ஆளானதால் ஆத்திரம் கொண்ட இந்திய இராணுவம் யாழ்-மருத்துவ மனையுள் வெறியுடன் புகுந்தது. அங்கிருந்த பலரைச் சுட்டுக் கொன்றது. இந்தக் கொடிய நிகழ்ச்சியைப் பற்றி நேரில் விசாரிக்க நான் அங்கு சென்றேன். அங்குள்ள டாக்டர்கள் என்னை அன்போடு அழைத்துச் சென்று நிகழ்ச்சிகள் நடைபெற்ற இடங்களை எனக்குக் காட்டினார்கள். இந்தியப் படை உள்ளே சுட்டுக்கொண்டே வந்தபோது மாடி அறை ஒன்றில் இருந்த டாக்டர்கள் இந்த ஒலி கேட்டுக் கீழே இறங்கி வந்து கொண்டிருந்தார்கள். "இது மருத்துவமனை, நாங்கள் டாக்டர்கள்" என அவர்கள் அலறியதற்கு இந்தியப் படை செவிசாய்க்கவில்லை. மாடிப்படிகளிலேயே அவர்களைச் சுட்டுத் தள்ளினார்கள். மருத்துவமனையின் பல பகுதிகளில் கண்முடித்தனமாகத் துப்பாக்கியால் சுட்டார்கள். இதன் விளைவாக டாக்டர்கள், செவிலியர் 21 பேர் படுகொலை செய்யப்பட்டார்கள். நோயாளிகள் மற்றும் பொதுமக்கள் 109 பேர் சுட்டுக் கொல்லப்பட்டார்கள். அந்த மருத்துவமனையில் 8-9 ஆகிய இரண்டு பிரிவுகள் முழுமையாகச் சேதம் அடைந்துவிட்டன. படுகொலை செய்யப்பட்ட டாக்டர்கள் மற்றும் செவிலியர் பெயர்கள் எழுதப்பட்ட பலகை மருத்துவமனையின் முகப்பில் தொங்கவிடப்பட்டுள்ளது. இஃ-து இந்திய இராணுவத்தின் கொடுமையை இன்றும் பறைசாற்றிக் கொண்டிருக்கிறது. அந்த அதிர்ச்சியில் இருந்து அந்த மருத்துவமனை டாக்டர்களும் செவிலியர்களும் இன்னமும் மீளவில்லை என்பதையும் நான் பார்த்தேன்.

## 10. இந்தியர் நடத்திய ஜாலியன் வாலாபாக்

1990ஆம் ஆண்டு, பிப்ரவரி மாதம், 24ஆம் நாள் வல்வெட்டித் துறைக்கு நான் சென்றிருந்தேன். தம்பி பிரபாகரனின் பிறந்த ஊரான வல்வெட்டித் துறைக்கு ஒவ்வொரு முறையும் நான் செல்லும்போது மகிழ்ச்சியுடன் தான் செல்வேன். ஆனால், இந்த முறை செல்லும்போது என் மனத்தில் மகிழ்ச்சி இல்லை. ஏனெனில், சில மாதங்களுக்கு முன்னால் இந்தியாவுக்கு வந்திருந்த வல்வெட்டித்துறை மக்கள் குழுவின் செயலாளர் ஆனந்த ராஜா கூறிய அதிர்ச்சி தரும் நிகழ்ச்சிகள் பற்றிய முழு விவரங்களையும் நேரில் அறிந்து கொள்ளவேண்டும் என்று என் மனம் துடித்தது.

1989ஆம் ஆண்டு, ஆகஸ்ட் மாதம் 2 - 4 வரையுள்ள மூன்று நாள்களிலும் வல்வெட்டித்துறையில் இந்திய இராணுவம் நடத்திய படுகொலைகள் வரலாறு காணாத துயர நிகழ்ச்சி ஆகும்.

தம்பி பிரபாகரன் அவர்களையும் மற்றும் பல புலிகளையும் பெற்றொடுத்த ஊர் என்பதனாலும், இவ்வூர் மக்கள் அனைவருமே புலிகளுக்கு முழுமையாக ஆதரவு தந்தவர்கள் என்பதனாலும் வல்வெட்டித்துறைமீது இந்திய இராணுவ அதிகாரிகளுக்கு மிகுந்த கோபம் இருந்தது. அந்தக் கோபத்தை அவர்கள் தீர்த்துக்கொண்ட விதம் மிகக் கொடூரமானது.

1919ஆம் ஆண்டு, ஏப்ரல் 13ஆம் நாள் இந்தியாவில் அமிர்தசரஸ் நகரத்தில் ஜாலியன்வாலாபாக் படுகொலை நடந்தது. மைதானத்தில் கூடியிருந்த அப்பாவிப் பொதுமக்களைப் பிரித்தானிய இராணுவம் கண்மூடித் தனமாகச் சுட்டுப் படுகொலை செய்தது. அந்தப் படுகொலையைத் தலைமை தாங்கி நடத்திய பிரித்தானிய ஜெனரல் டையர் "சுட்டேன், சுட்டேன், குண்டுகள் தீரும்வரை சுட்டேன்" என்று கொக்கரித்தான். ஜாலியன் வாலாபாக் படுகொலை இந்திய மக்களை அன்று கொதித்தெழ வைத்தது. ஆனால், இன்று அதே இந்திய நாட்டைச் சேர்ந்த இராணுவம் வல்வெட்டித் துறையில் மற்றொரு ஜாலியன் வாலாபாக்கை நடத்திக் காட்டியது.

ஜனதாதள தலைவர்களுள் ஒருவரும் என்னுடைய நண்பருமான ஜார்ஜ் பெர்னாண்டஸ் இந்தப் படுகொலையை வியட்நாமில் நடைபெற்ற 'மயிலாய்' படுகொலைக்கு ஒப்பிட்டார். வியட்நாமில் மயிலாய் என்ற இடத்தில் அமெரிக்க இராணுவம் நடத்திய காட்டுமிராண்டித் தனமான படுகொலைகள் பற்றி அறிய நேர்ந்தபோது உலகெங்கும் பெரும் அதிர்ச்சி ஏற்பட்டது. அமெரிக்காவிலேயே பத்திரிகையாளர்கள், மாணவர்கள், இளைஞர்கள் ஒன்று திரண்டு இந்தக் கொடூரமான கொலைகளைப் பகிரங்கமாகக் கண்டித்தனர். ஆனால், வல்வெட்டித் துறையில் இந்திய இராணுவம் நடத்திய படுகொலைகளை இந்திய அரசு திட்டமிட்டு மறைத்தது. இந்தியப் பத்திரிகைகளுள் பெரும்பகுதி இச்செய்தியை மறைப்பதில் ஒத்துழைப்புக் கொடுத்தன. ஆனால், வல்வெட்டித் துறையில் இச்சம்பவம் நடந்த 13 நாட்களுக்குப் பிறகு அங்கு சென்ற இலண்டன் பைனான்ஸியல் டைம்ஸ் பத்திரிகையின் டெல்லி நிருபர் டேவிட் ஹவுஸ்கோ இச்சம்பவத்தைப் பற்றிய விவரங்களை முதன் முதலாக ஆகஸ்ட் 17ஆம் நாளன்று அவரது பத்திரிகையின் வாயிலாக அம்பலப்படுத்தினார். அதையடுத்து இலண்டன், டெலிகிராப் பத்திரிகையின் டெல்லி நிருபர் ஜெரமி க்ரான் என்பவரும் இச்செய்தியை வெளியிட்டார். இந்தியப் பத்திரிகைகள் இச்செய்தியை அடியோடு மூடி மறைத்தன. வெளிநாட்டுப் பத்திரிகைகளில் இச்செய்தி பரபரப்பாக வெளிவந்த பிறகு செப்டம்பர் 3ஆம் நாள் 'இந்தியன் எக்ஸ்பிரஸ்' சிறிய அளவில் இச்செய்தியை வெளியிட்டது.

இந்த முறை வல்வெட்டித் துறைக்கு நான் சென்றபோது இந்தப் படுகொலைகள் பற்றிய முழு விவரத்தையும் அறிந்துகொள்ள முயற்சி செய்தேன். வல்வை மக்கள் குழுவின் தலைவர் எஸ். செல்வேந்திரா, செயலாளர் ஆனந்தராஜ், பொருளாளர் நடன

சிகாமணி உட்பட பலரை நான் சந்தித்துப் பேசினேன். இப்படுகொலைகள் நடைபெற்று ஏறத்தாழ ஆறு மாதங்களுக்குப் பிறகு கூட அந்த அதிர்ச்சியில் இருந்து வல்லை மக்கள் மீளாததை நான் பார்த்தேன்.

1989ஆம் ஆண்டு, ஆகஸ்டு 2ஆம் நாள் வல்வெட்டித் துறை சந்தைச் சதுக்கத்தில் காலை 11 மணிக்கு யாரும் எதிர்பாராதவிதமாக விடுதலைப் புலிகளுக்கும் இந்திய இராணுவத்திற்கும் இடையே மோதல் ஏற்பட்டது. அதில் 6 இந்தியப் படை வீரர்கள் இறந்ததுடன் 11 பேர் காயம் அடைந்தனர். இந்நிகழ்ச்சியைத் தொடர்ந்து வல்வெட்டித் துறையைச் சுற்றி இருந்த மூன்று இராணுவ முகாம்களில் இருந்தும் ஆயிரக்கணக்கான இந்திய இராணுவத்தினர் வெறியுடன் புறப்பட்டுவந்து வல்வெட்டித் துறையைச் சுற்றி வளைத்தனர். உடனடியாக ஊரடங்குச் சட்டத்தைப் பிரகடனப்படுத்தினர். தொடர்ச்சியாக மூன்று நாள்களுக்கு ஊரடங்குச் சட்டம் நீடிக்கப்பட்டது. வீடுகளை விட்டு வெளியே வராமல் அச்சத்துடன் பதுங்கியிருந்த மக்களை வீட்டுக் கதவுகளை உடைத்து உள்ளே புகுந்து பதறப் பதறச் சுட்டுக் கொன்றார்கள். மொத்தம் 63 பேர் இவ்விதம் படுகொலை செய்யப்பட்டனர். நாற்றுக்கணக்கானவர்கள் படுகாயம் அடைந்தனர். அவர்களுக்கு மருத்துவ உதவி செய்வதற்கு முன்வந்த பிரான்க மருத்துவக் குழுவினரை ஊருக்குள் நுழையவே இந்திய இராணுவம் அனுமதிக்கவில்லை. தொடர்ந்து மூன்று நாள்களாக இராணுவத்தினர் ஊரைச் சுற்றி முற்றுகையிட்டு இருந்ததால் இறந்து போனவர்களின் பிணங்களைக்கூட அப்புறப்படுத்த முடியவில்லை. பிணங்கள் அழுகிப்போன நிலையில் அந்தந்த வீடுகளுக்குள்ளேயே வைத்து உறவினர்களால் எரிக்கப்பட்டனர். கணவர் உடலை மனைவியும், மனைவியின் உடலைக் கணவரும், பெற்றோரின் உடலைப் பிள்ளைகளும், பிள்ளைகளின் உடலைப் பெற்றோரும் எரிக்க வேண்டிய அவலத்திற்கு ஆளாயினர்.

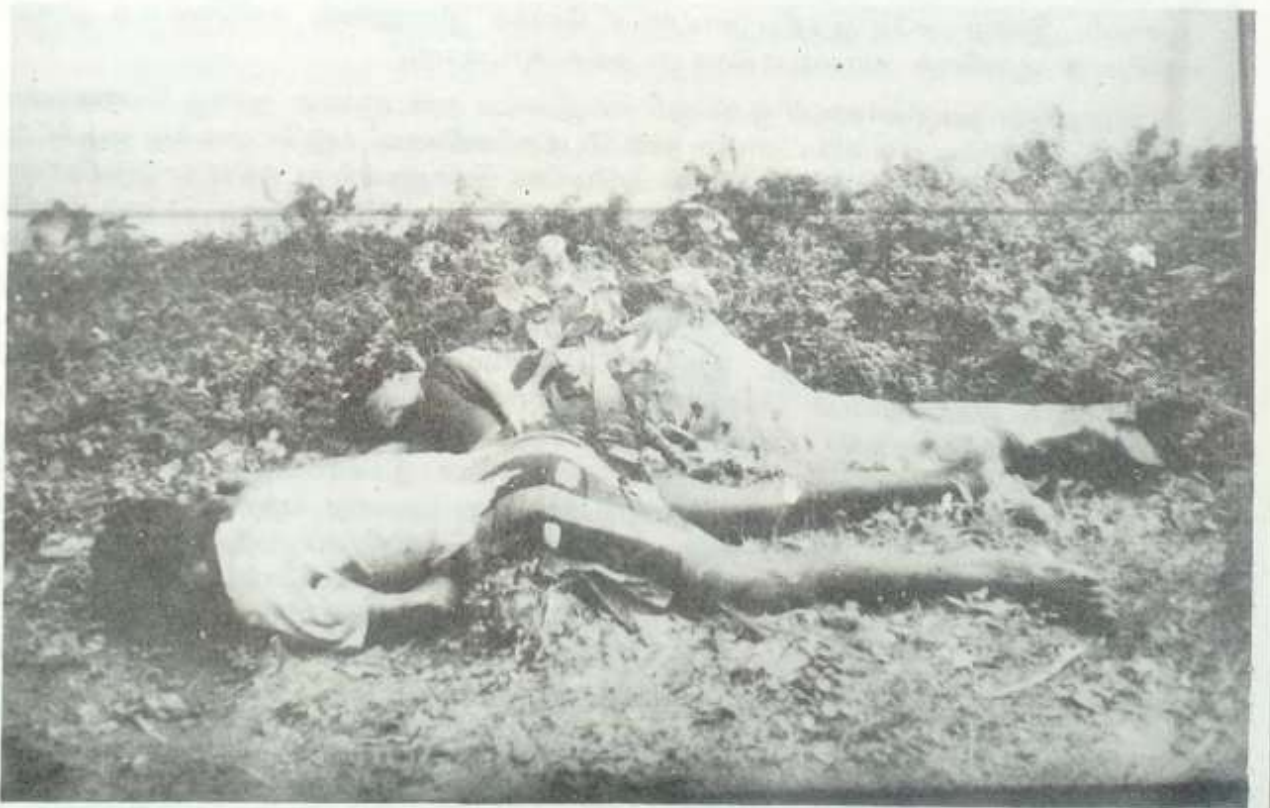

மொத்தம் 123 வீடுகள் அடியோடு நாசமாக்கப்பட்டன. 45 கடைகள் முழுமையாக எரிக்கப்பட்டுச் சாம்பலாயின. சில கடைகளில் அவற்றின் முதலாளிகளையும் உயிருடன் உள்ளே தள்ளி எரித்தார்கள். மொத்தமாக 62 போக்குவரத்து வாகனங்கள் எரிக்கப்பட்டன. 12 மீன்பிடி படகுகள் நாசம் செய்யப்பட்டன. 176 மீன்பிடி வலைகள் எரிக்கப்பட்டன. பல வீடுகளில் தங்க நகைகள், பணம், மின்னணுப் பொருள்கள் இந்திய இராணுவத்தினரால் கொள்ளையடிக்கப்பட்டன. ஏராளமான பெண்கள் மிக மோசமான முறையில் கற்பழிக்கப்பட்டார்கள்.

இந்த நிகழ்ச்சி நடப்பதற்குச் சில மாதங்களுக்கு முன்னர் இந்திய இராணுவ பிரி கேடியர் சங்கர்பிரசாத் என்பவர் மக்கள் குழு உறுப்பினர்களைக் கூட்டிப் பின்வருமாறு கொக்கரித்தாராம்.

“இந்திய இராணுவம் மீது புலிகள் தாக்குதல் மேற்கொண்டால் உங்கள் ஊரை அடியோடு எரிப்பேன். நூற்றுக்கணக்கில் மக்களைச் சுட்டுத் தள்ளுவேன். இராமாயணத்தில் இலங்கை எரிக்கப்பட்டதைப் போல மீண்டும் இலங்கை எரியும். எங்களை யாரும் எதுவும் செய்ய முடியாது. நாங்கள் உலகின் 4ஆவது பெரிய இராணுவம்”

அவர் மிரட்டியதைப் போலவே விரைவில் நடந்தது. அழகிய வல்லை நகரம் சுடு காடானது.

இவர் தான் சொன்னதைச் செயலிலும் காட்டிவிட்டார் என்று வல்வெட்டித்துறை மக்கள் குழுவைச் சேர்ந்தவர்கள் என்னிடம் கூறினார்கள். நான் வந்திருக்கும் செய்தி அறிந்தவுடன் ஏராளமான மக்கள் அங்குக் கூடினார்கள். அவர்களிடம் இருந்து நான் சேகரித்த சோக வரலாற்றினைக் கீழே தந்துள்ளேன்:



மினி வீடியோ சினிமா கொட்டகை ஒன்றில் திரைப்படம் பார்த்துக் கொண்டிருந்த கமார் 30 பேரை வெளியே கொண்டுவந்து நடுத்தெருவில் உச்சி வெயிலில் உட்கார வைத்தார்கள். அங்கு நின்ற ஒரு சீக்கிய சிப்பாய் திடீர் என இயந்திரத் துப்பாக்கி மூலம் படபடவென்று சுட்டான். அண்மையில் திருமணம் செய்துகொண்ட இராஜரத்தினம் என்பவர் அந்த இடத்திலேயே துடிதுடித்து மாண்டார். அவர் அருகில் இருந்த கருணாநந்த ராஜா என்பவர் படுகாயத்துடன் கீழே விழுந்தார். அவர் மார்பில் இருந்து இரத்தம் பெருக்கெடுத்து ஓடியது. அந்தப் பயங்கரங்களைக் கண்டு மற்றவர்கள் நடுங்கிக்கொண்டிருந்தார்கள். மற்றொரு இந்திய இராணுவ சிப்பாய் அங்கிருந்த கடைகள் மீது மண்ணெண்ணெயை ஊற்றித் தீயை வைத்தான். இதற்கிடையில் சடையாண்டி கோயிலுக்குள் இருந்த பெண்கள், குழந்தைகள் உட்பட 20 பேரை வேறு சில சிப்பாய்கள் அடித்து இழுத்துக்கொண்டு வந்தார்கள். அவர்கள் உடலிலிருந்து இரத்தம் பீறிட்டு வந்தது. அப்போது ஒரு ஜீப் வேகமாக வந்து நின்றது. அதிலிருந்து கீழே குதித்த சிப்பாய்கள் திடீர் என்று நாலாபுறமும் தானியங்கித் துப்பாக்கிகளினால் சடசடவெனச் சுட்டார்கள். 40 வயதான சிவபாக்கியம், 60 வயதான தங்கராஜா ஆகியோர் அந்த இடத்திலேயே துடிதுடித்துச் செத்தார்கள். 30க்கும் அதிகமானவர்கள் பலத்த காயத்துடன் கீழே சரிந்து விழுந்தார்கள். காயம் அடைந்தவர்கள் தண்ணீர், தண்ணீர் என்று கதறிக்கொண்டு இருந்தார்கள். இரத்த வெறி பிடித்த இந்திய சிப்பாய்கள் அதைப்பற்றிக் கவலைப்படாமல் மேலும் மேலும் தங்கள் நரவேட்டையைத் தொடர்ந்து நடத்திக்கொண்டிருந்தார்கள்.

சிவபுர வீதி என்னும் தெருவை நான் பார்வையிட்டேன். அங்கு 10 வீடுகள் முழுவதுமாக எரிந்து நாசம் ஆகிக் கிடந்ததைக் கண்டேன்.



## கோட்சேயின் மறுபிறவி

இந்திய இராணுவ சிப்பாய்கள் வெறிக்கு இந்தியத் தலைவர்களின் படங்கள் கூடத் தப்பவில்லை. நெடிய காடு என்னும் பகுதியில் கணபதி படிப்பகம் ஒன்று உள்ளது. அதில் ஐந்து அடி உயரமான மகாத்மா காந்தியின் உருவப்படம் தொங்க விடப்பட்டு இருந்தது. இந்திய சிப்பாய்கள் அந்தப் படிப்பகத்தின் கதவை உடைத்து உள்ளே புகுந்து தங்கள் தேசத் தந்தையின் படத்தையும் உடைத்து எரித்துவிட்டுச் சென்றார்கள். காந்தி அடிகளின் எரிந்து சிடந்த அலங்கோலமான படத்தை நானும் பார்த்தேன். காந்தியைச் சுட்ட கோட்சே மறுபிறவி எடுத்து வந்து காந்தியின் படத்தைக்கூட விட்டுவைக்கவில்லை.

அதைப் போல வர்ணகுலசிங்கம் அரசரத்தினம் என்னும் ஒரு வணிகரின் பெரிய வீடு ஒன்றையும் நாசப்படுத்தப்பட்டு இருந்ததை நான் பார்த்தேன். அவர் ஓர் இந்திய பக்தர். இந்தியத் தூதுவராக இருந்த தீட்சித்தின் நெருங்கிய நண்பர். தமிழீழ மக்களின் பிரச்சினைகளை இந்தியாவினால்தான் தீர்க்க முடியும் என்று உறுதியாக நம்பியவர். 1987 ஆம் ஆண்டு இலங்கை இராணுவத்தினால் அவர் சுட்டுக் கொல்லப்பட்டார். அவர்தம் மனைவி பத்மலோசினி, தம் 5 பெண் குழந்தைகளுடன் தனியாக இருந்து குடும்பத்தை எப்படியோ சிரமப்பட்டு நடத்திக்கொண்டிருந்தார். அந்தப் பெரிய வீட்டில் வரவேற்பறையில் இந்திரா காந்தியின் ஆளுர மூவர்ணப்படம் தொங்கவிடப்பட்டு இருந்தது. அந்த வீட்டிற்குள் புகுந்த இந்திய இராணுவத்தினர் அதைப் பார்த்துக்கூடத் தங்கள் கொடுஞ்செயலை நிறுத்தவில்லை. வீட்டையே கொளுத்துவிட்டுச் சென்றார்கள்.

படகு சுட்டும் துறையையும் அங்குப் புதிதாகத் தயாரிக்கப்பட்டிருந்த படகுகளையும் இந்திய இராணுவம் அடியோடு எரித்து நாசப்படுத்தியிருந்தது. வித்தனை ஒழுங்கை என்னும் தெருவில் ஒரு வீட்டில் ஆண்கள், பெண்கள், குழந்தைகள் உட்பட சுமார் 40 பேர் ஒளிந்திருந்தார்கள். அந்த வீட்டின் கதவை உடைத்து உள்ளே புகுந்து கண்டபடி சுட்டு 8



பேரைப் படுகொலை செய்து, ஏராளமானவர்களைப் படுகாயப்படுத்துவிட்டு சென்றார்கள். இறந்தவர்களின் சடலங்கள் மற்றும் காயம் அடைந்தவர்களுக்கு நடுவே மற்றவர்கள் மூன்று நாட்கள்வரை அப்படியே பதுங்கி இருக்க வேண்டியிருந்தது. வல்வெட்டித்துறை கிராமிய வங்கி முற்றிலுமாக எரிந்து சாம்பல் மேடாகக் கிடந்தது. எந்தத் தெருவுக்கு நான் சென்ற போதிலும் அந்தந்தத் தெருக்களில் இந்திய இராணுவம் இழைத்த அட்டூழியங்களைப் பற்றியும், படுகொலைகளைப் பற்றியும் கண்ணீர்க் கதைகளை மக்கள் கூறினார்கள்.

வல்வெட்டித் துறையில் மட்டுமில்லாமல் அங்கிருந்து இரண்டு கிலோ மீட்டர் தொலைவில் உள்ள ஊரணி, பொலிகண்டி ஆகிய இடங்களிலும் இந்திய இராணுவத்தினர் வன்முறை வெறியாட்டம் நடத்தினார்கள். ஊரணி அரசு மருத்துவமனையில் நூற்றுக்கணக்கான மக்கள் அடைக்கலம் புகுந்திருந்தார்கள். இந்திய இராணுவம் அந்த மருத்துவமனையைச் சுற்றி வளைத்துக்கொண்டு யாரையும் வெளியே செல்லவிடவில்லை. அதே நேரத்தில் வீடுகளில் இருந்தும் கோயில்களில் இருந்தும் பலர் இராணுவத்தினரால் இழுத்து வரப்பட்டு மருத்துவமனைக்கு முன்னால் உள்ள தாரச் சாலையில் உட்கார வைக்கப்பட்டு இருந்தனர். மருத்துவமனைக்கு உள்ளே இருந்தவர்கள் வெளியில் உட்காரவைக்கப்பட்டவர்களின் கதி என்ன ஆகுமோ என்ற அச்சத்தில் இருந்தார்கள். நீண்ட நேரத்திற்குப் பிறகு அனைவரும் முகாமுக்குக் கொண்டுபோகப்பட்டனர்.

வல்வெட்டித் துறை சந்தையில் இருந்து 100 மீட்டர் தெற்கே தெனியஅம்பை என்ற இடத்தில் பல வீடுகள் எரிக்கப்பட்டு அந்தத் தீ மேலும் மேலும் பரவிக்கொண்டே இருந்தது. இராணுவத்தினர் போய்விட்டதாக நினைத்து அங்கிருந்த மக்கள் தண்ணீரை ஊற்றி அணைப்பதற்கு முயற்சி செய்துகொண்டிருந்தார்கள். வல்லை மக்கள் குழுவின் செயலாளர் ஆனந்தராஜாவும் அங்கு சென்று தீயை அணைக்கும் முயற்சியில் ஒத்துழைத்தார். அப்போது உடுப்பிட்டியில் இருந்து இந்திய இராணுவச் சிப்பாய்கள் 30 பேர் திடீர் என அங்கு வந்து சேர்ந்தனர். தீயை அணைக்க முயற்சி செய்து கொண்டிருந்த ஆனந்த

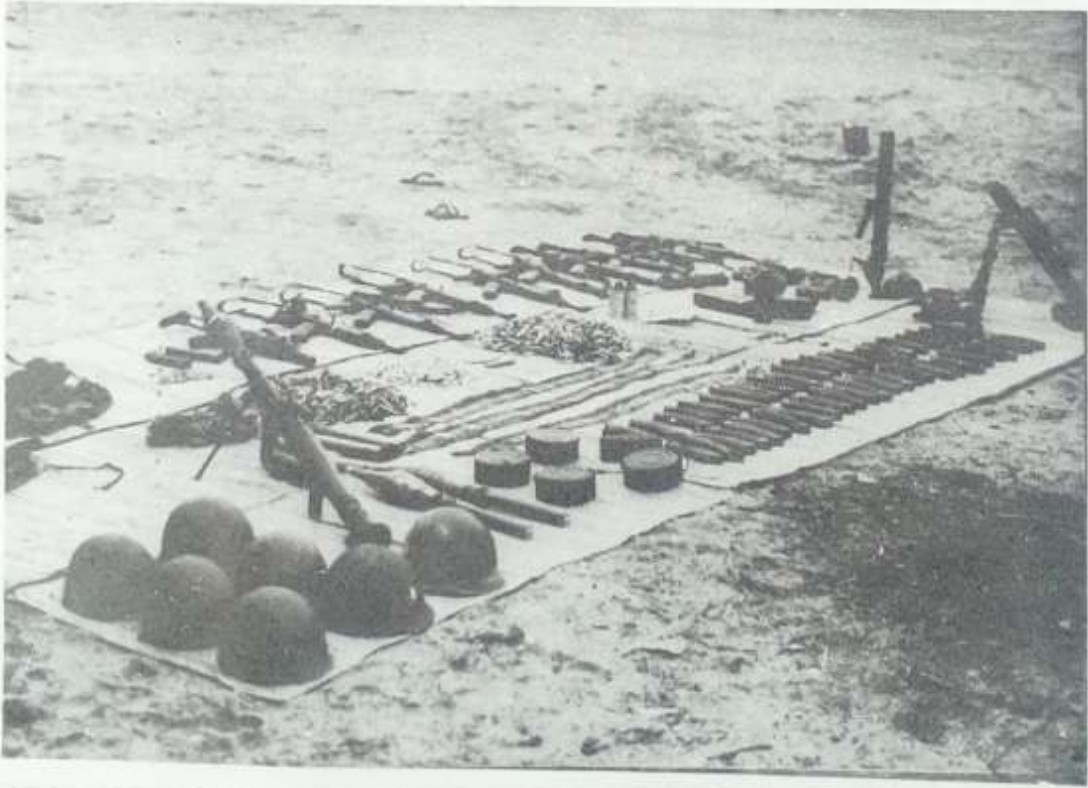

ராஜாவை அவர்கள் பார்த்துவிட்டார்கள். அவர் ஓடுவதற்கு முயற்சி செய்யவில்லை. ஏற்கெனவே தன்னை இராணுவத்தினர் அறிவார்கள் என்பதால் அவர் அங்கேயே நின்று கொண்டிருந்தார். அருகில் வந்த ஒரு சிப்பாய் அவரைப் பலமாகத் தாக்கினான். அவருடன் சேர்ந்து மேலும் 8 பேரைப் பிடித்துக் கைதிகளாகத் தங்களுடன் இழுத்துச் சென்றார்கள். அப்போது கேப்டன் பர்க் என்னும் இந்திய அதிகாரி அங்கு வந்தார். அவர் ஏற்கெனவே ஆனந்தராஜாவிடமிருந்து நன்கு அறிமுகமானவர். எனவே அவரிடம் ஏதோ முறையிடுவதற்காக ஆனந்தராஜா முயன்றபோது தன்னிடம் இருந்த துப்பாக்கியை அவர் மார்புக்கு நேரே தூக்கிப் பிடித்தார். ஆனந்தராஜ் பாடசாலை ஒன்றின் முதல்வர். மக்கள் குழுவின் செயலாளர். இந்திய இராணுவத்திற்கும் மக்களுக்கும் இடையே பாலமாக இருந்து செயல்பட்டவர். ஒரு முறை பருத்தித்துறை இந்திய இராணுவ முகாமைச் சேர்ந்த சிப்பாய் ஒருவனைப் புலிகள் கைதுசெய்து கொண்டுவந்தார்கள். அவரை மீட்பதற்கு வடமராட்சி முழுவதும் இராணுவத்தினர் சல்லடை போட்டு தேடினார்கள். ஆனாலும், அவர்களால் சிப்பாயை மீட்க முடியவில்லை. அந்த நேரத்தில் இந்திய அதிகாரி ஆனந்தராஜாவிடம் மன்றாடினார். புலிகளின் வடமராட்சிப் பொறுப்பாளரான தீபன் என்பவருடன் தொடர்புகொண்டு அந்தச் சிப்பாயை விடுவிக்கச் செய்து இந்திய இராணுவ அதிகாரிகளிடம் ஆனந்தராஜாவும் மக்களும் ஒப்படைத்தார்கள்.

இப்படியெல்லாம் செய்த ஆனந்தராஜாவையே அவர்கள் துச்சமாக மதித்தார்கள். ஆனந்தராஜாவையும், அவருடன் கைது செய்யப்பட்ட மற்றவர்களையும் அழைத்துச் சென்று உடுப்பிட்டி இராணுவ முகாமில் மிருகத்தனமாகத் தாக்கினார்கள். முகாமின் வாசலில் 6-7 சீக்கியர்கள் உருளைக் கட்டைகளைக் கையில் எடுத்துக்கொண்டு ஒவ்வொருவராக அடித்து நொறுக்கி உள்ளே தள்ளிக் கொண்டிருந்தார்கள். தனக்கும் இந்தக் கதிதான் என்பதை உணர்ந்த ஆனந்தராஜா அந்தக் கொடுமையைத் தாங்குவதற்குத் தயாரானார். அப்போது கேப்டன் மேனன் என்ற ஓர் அதிகாரி அவரிடம் ஓடிவந்தார். "மிஸ்டர் ஆனந்தராஜா உங்கள் புலிகள் எங்களுடைய சிப்பாய்கள் 9 பேரைக் கொன்று விட்டார்கள். நாங்கள் யார் என்பதை அவர்களுக்குக் காட்டுகிறோம். உங்களையும் உங்கள் ஊரையும் என்ன செய்கிறோம் பார்" என்ற ஆத்திரத்துடன் கத்தினார். பிறகு அவருடைய கழுத்தில் கையை வைத்து உள்ளே தள்ளினார். அங்கே நான்கு சீக்கிய சிப்பாய்கள் ஆனந்தராஜாவைச் சுற்றிக்கொண்டு உருளைக் கட்டைகளால் மாறி மாறித் தாக்கினார்கள். அவர் தலையில் இருந்து குருதி ஓடியது. முகத்தில் ஆழமான காயங்கள் ஏற்பட்டன. கீழே விழுந்த அவர் தொண்டையின் மீது ஒரு மரக்கட்டையை வைத்துச் சீக்கிய சிப்பாய் ஒருவன் அதன் மீது ஏறி நின்றான். தான் இறக்கப்போவதை உணர்ந்துவிட்ட நேரத்தில் அவர் அவனைப் பிடித்துத் தள்ளியதும் ஆத்திரம் கொண்ட அந்தச் சிப்பாய் அவர் முகத்தில் மாறி மாறி மிதித்தான். அவர் மூச்சுத் திணறி மயங்கிவிட்டார். அவர் இறந்துவிட்டதாகக் கருதி அந்த வெறியர்கள் விலகிச் சென்றார்கள். சிறிது நேரத்தில் அங்கு வந்த இராணுவ டாக்டர் கேப்டன் சௌத்ரி ஆனந்தராஜாவை ஏற்கெனவே அறிந்தவர். அதனால் அவரை மருத்துவமனைக்குக் கொண்டு சென்று தக்க சிகிச்சை செய்து அவர் உயிரைக் காப்பாற்றினார்.

மறுநாள் காலை மருத்துவமனையில் படுத்திருந்த ஆனந்தராஜாவை டாக்டர் கேப்டன் சௌத்திரி 'உடல்நிலை விசாரிப்பதுபோல்' வந்தார். தலையிலே பட்ட காயத்திற்கு மருந்து போடப்பட்டு இருந்தது. முகம் வீங்கி இருந்தது. வலது கன்னத்தில் ஆழமான காயம் இருந்ததால் எழுந்திருக்க முடியவில்லை. படுத்திருந்தார். டாக்டருடன் வந்த கேப்டன் கர்ப்தசிங் என்னும் சீக்கியன் அவரின் தலைமயிரைப் பிடித்துத் தூக்கி நிமிர்த்தினான். பின்பு இந்தியில் ஏதோ திட்டினான். "மிஸ்டர் ஆனந்தராஜா, நேற்று வல் வெட்டித்துறையில் நடைபெற்ற நிகழ்ச்சிகள் மிகக் கொடுமையானவை. இது பற்றி உங்கள் கருத்து என்ன?" என்று கேட்டார். தமது இராணுவ வீரர்கள் இறந்ததைப் பற்றி அவர் குறிப்பிட்டார்.



“போரில் இரண்டு பக்கங்களிலும் இழப்புகள் ஏற்படுவது தவிர்க்க முடியாததுதான்: ஆனால், போரில் எந்தச் சம்பந்தமும் இல்லாத பொது மக்களிடம் நீங்கள் நடந்துகொண்ட முறை காட்டுமிராண்டித்தனமானது, கொடூரமானது” என ஆனந்தராஜா பதில் கூறினார். அதைக் கேட்ட டாக்டரின் முகம் கோபத்தினால் சிவந்தது.

“அப்படியா, அது இருக்கட்டும். எங்களுக்கு வல்வெட்டித்துறைப் பிரமுகர் ஒருவரைக் கொன்றுவிடும்படி இந்தியாவிலிருந்து ஆணை வந்துள்ளது. உங்களுடைய பெயரை அறிவித்துவிட்டோம். இன்று 9.45 மணிக்கு வலி எதுவும் இல்லாமல் உங்களைக் கொல்லப் போகிறோம். நீங்கள் அதற்கு முன்னால் உங்களுக்கு விருப்பமான கடவுளை வேண்டிக் கொள்ளலாம்.” என மிரட்டினார்.

இந்திய இராணுவ டாக்டருடைய இந்த வார்த்தைகளைக் கேட்டு ஆனந்தராஜா ஆச்சரியப்படவில்லை. கடந்த இரண்டு ஆண்டு காலமாகத் தமது மக்களிடம் இந்திய இராணுவத்தினர் எவ்வாறெல்லாம் நடந்துகொண்டிருக்கிறார்கள் என்பதை அறிந்தவர். ஆதலால், அமைதியாகக் கேட்டுக்கொண்டிருந்தார். ஆனால், டாக்டரோ மேலும் தனது பேச்சைச் தொடர்ந்தார்.



“புலிகளின் ஆயுதக் கிடங்குகள் இருக்கும் இடத்தை நீங்கள் காட்டிக் கொடுத்தால் உங்கள் உயிரைக் காப்பாற்றும்படி மேலதிகாரிகளுக்கு நான் சிபாரிசு செய்வேன். நீங்களும் குடும்பஸ்தர். பள்ளியின் முதல்வராக இருப்பவர். எதற்காக வீணாக உயிரை இழக்கவேண்டும்.” என்றார்.

அவரது வார்த்தைகளைக் கேட்டதும் ஆனந்தராஜா அந்த வேதனையின் நடுவிலும் சிரித்துக்கொண்டே “டாக்டர் நான் கடவுளைப் பிரார்த்திக்கப் போகிறேன்.” இவ்வாறு கூறியதும் டாக்டர் சௌத்திரி வேகமாக விலகிச் சென்றார்.

அவர் போய்ச் சேர்ந்த சில நிமிடங்களில் பிரிகேடியர் சங்கர் பிரசாத், கர்னல் அவுஜியா, கர்னல் சர்மா ஆகியோர் ஜீப்பில் வந்து சேர்ந்தனர். நேராக ஆனந்தராஜா படுத்திருந்த கட்டிலை நோக்கி வந்தார்கள். அவரைப் பார்த்ததும் ஆச்சரியப்படுபவர் போல் பிரிகேடியர் நடந்தார்.

“என்ன மிஸ்டர் ஆனந்தராஜா என்ன நடந்தது. உங்களை எதற்காக இங்குக் கொண்டு வந்தார்கள்” என்று கேட்டார். என்னை ஏன் கொண்டுவந்தார்கள் என்பது எனக்கே தெரியாது. என்னுடைய கோலத்தைப் பாருங்கள் என்று கூறி குருதியில் தோய்ந்து உலர்ந்து இருந்த தனது சட்டை வேட்டி குருதி ஓடி உறைந்து போயிருந்த தலை எல்லாவற்றையும் பிரிகேடியருக்குக் காட்டினார்.

“மகாத்மா காந்தியடிகள் பிறந்த நாடுதானா உங்கள் நாடு? சே! என்னால் நம்பவே முடியவில்லை. என்று வேதனையோடு ஆனந்தராஜா கூறியபோது அந்தப் பிரிகேடியர் பின்வரும் பதிலைச் சொன்னார்.

“மிஸ்டர் ஆனந்தராஜா, வெரி சாரி, உங்களைத் தற்செயலாகத்தான் பிடித்துக் கொண்டு வந்திருக்கிறார்கள். அதற்காக மனம் வருந்துகிறேன். உங்களுடைய சொல்லைப் புலிகள் கேட்கமாட்டார்கள். எப்படியாவது அவர்களை நாங்கள் அழித்துவிடுவோம். அதற்கு உங்களைப் போன்ற படித்தவர்கள்தான் உதவி செய்யவேண்டும். புலிகள் ஒளிந்திருக்கும் இடங்களை நீங்கள் கூறினால் உங்களைப் பத்திரமாக இந்தியாவுக்கே அனுப்பி அங்கே நீங்களும் உங்கள் குடும்பமும் நிம்மதியாக வாழ்வதற்கு எல்லாவிதமான உதவிகளையும் செய்கிறோம். நீங்கள் பயப்படத் தேவையில்லை. உங்கள் முகத்தை மறைத்து முகமுடி போட்டு அழைத்துச் செல்கிறோம். எங்களுடைய ஜீப்பில் வந்தே புலிகளின் மறைவிடங்களைக் காட்டிக் கொடுக்கலாம்.” என்றார்.

பிரிகேடியரின் இந்தக் கோமாளித்தனமான வார்த்தைகளைக் கேட்டு ஆனந்தராஜா எரிச்சலுடன் பதில் கூறினார்.

“அத்தகைய துரோகத்தை நான் ஒருபோதும் செய்யமாட்டேன். புலிகளை அழிக்க நினைப்பதை மறந்துவிட்டு அவர்களுடன் பேசிப் பிரச்சினைகளைத் தீர்ப்பதற்கு முயற்சி செய்யுங்கள். அதுதான் உங்களுக்கும் உங்கள் நாட்டிற்கும் நல்லது. அதை விட்டுவிட்டுச் சிறு பையன்களிடம் கூறுவது போல என்னிடம் கூறாதீர்கள்.” என்று கூறிவிட்டு அவர் முகத்தை வேறுபக்கம் திருப்பிக்கொண்டார்.

பிரிகேடியர் அருகே நின்ற கர்னல் சர்மா “நாங்கள் சொன்னபடி செய்யாவிட்டால் உம்மைக் காங்கேசன் துறை முகாமுக்கு அனுப்பிவிடுவோம்” என்று மிரட்டினார்.

புலிகள் அல்லது அவர்களின் ஆதரவாளர்கள் என்று சந்தேகத்தின் பேரில் சிறைப் பிடிக்கப்படுபவர்கள் யாராக இருந்தாலும் அவர்களைச் சித்திரவதை முகாமான காங்கேயன் துறை முகாமுக்கு அனுப்பிவிடுவார்கள். அங்கு 750 சதுர அடி கொண்ட ஒரு வீட்டில் 150 பேரை அடைத்து வைப்பார்கள். ஒரே ஒரு மலக்கூடத்தைத்தான் அத்தனை பேரும் பயன்படுத்தவேண்டும். சாப்பாடு ஒழுங்காக அளிக்கப்படுவது இல்லை. கைதிகளுக்கு நாள் ஒன்றுக்கு ரூ. 5/- வழங்கப்படவேண்டும் என்பது விதிமுறை ஆகும். ஆனால், கைதிகளிடம் கையெழுத்து பெற்றுக்கொள்வார்களே தவிர பணத்தைக் கொடுக்க

மாட்டார்கள். இராணுவ அதிகாரிகளே அவற்றை எடுத்துக்கொள்வார்கள். யாராவது தப்பித் தவறி இதைத் தட்டிக் கேட்டால் அன்று முழுவதும் அவருக்கு அடியும் உதையும் தான் கிடைக்கும்.

முன்பொருநாள் காங்கேயன் துறை முகாமுக்கு அங்குள்ள கைதிகளைப் பார்வையிட்டு அவர்களது குறைகளைக் கேட்டு ஏதாவது உதவி செய்வதற்காகச் சென்ற மக்கள் குழுவில் ஆனந்தராஜாவும் ஒருவராக இருந்தார். அந்தக் கொடுமையான முகாம் பற்றி அவருக்கு ஏற்கெனவே தெரியும். அதனால்தான் அவரை அந்த முகாமுக்கு அனுப்பப் போவதாக அதிகாரிகள் மிரட்டினார்கள்.

“அந்த முகாமுக்கு அனுப்புவதைப் பற்றி எனக்குக் கவலை இல்லை. நீங்கள் என்னைச் சுட்டுக் கொன்றால்கூட நீங்கள் கூறும் கீழ்த்தரமான வேலைகளை நான் செய்யப்போவது இல்லை” என ஆனந்தராஜா பதில் கூறினார்.

தங்களின் மிரட்டல் பலிக்காத கோபத்தில் அதிகாரிகள் அங்கிருந்து சென்றனர். அவர் துயரம் அத்துடன் ஓயவில்லை. ஆகஸ்ட் 4ஆம் நாள் அன்று காலை 10 மணி அளவில் டாக்டர் சௌத்ரி மீண்டும் வந்தார். ஆனந்தராஜாவிடம் ஒரு கோப்பைக் காட்டிக் கையெழுத்து போடும்படி வற்புறுத்தினார். “மிஸ்டர் ஆனந்தராஜா இங்கே அடைத்து வைக்கப்பட்டவர்களுள் 6 பேர் இறந்துபோனார்கள். அவர்களின் அடையாளம் தெரியாததால் அவர்களை இங்கேயே தகனம் செய்துவிட்டோம்”

“டாக்டர், அவர்கள் இங்கே கொண்டுவரும்போது நன்றாகத்தானே இருந்தார்கள். அவர்கள் விடுதலைப் புலிகள் அல்லவே. அப்பாவிப் பொது மக்கள்தானே. திடீர் என அவர்கள் எப்படி இறந்தார்கள்” என்று ஆனந்தராஜா கேட்டார்.

ஆனால், டாக்டர் எவ்விதப் பதிலும் சொல்லாமல் ஆறு பேரை எரித்ததற்கு ஆதாரமாக அவரிடமிருந்து கையெழுத்தைக் கட்டாயமாகப் பெற்றுக் கொண்டார்.

ஒரு மரண வீட்டில் துக்கம் கொண்டாடுவதற்காக உறவினர்கள் வந்து கூடியிருந்தார்கள். திடீர் என அந்த வீட்டை இந்திய இராணுவம் சுற்றி வளைத்துக்கொண்டது. ஆண்கள்

## “தம்பி” வீட்டில் இந்தியப்படை.

1985ஆம் ஆண்டு, அக்டோபரில் வல்வெட்டித் துறையில் உள்ள தம்பி பிரபாகரன் அவர்களுடைய வீட்டிற்கு நான் சென்று பார்த்தபொழுது வீட்டின் கூரை மட்டுமே நாசமாகிக் கிடந்தது. சுவர்கள் சேதமடையாமல் நின்றன. சிங்கள இராணுவம் அதற்கு மேல் நாசப்படுத்தவில்லை. ஆனால், ஐந்தாண்டுகளுக்குப் பின்பு 1990ஆம் ஆண்டு, மார்ச்சு மாதம் அதே வீட்டைச் சென்று பார்த்தபொழுது சுவர்கள் எல்லாம் இடிக்கப்பட்டு அடியோடு நாசமாகிக் கிடந்தன.

பிரபாகரனைப் பிடிக்க முடியாத இந்திய இராணுவம் பிரங்கியால் சுட்டு அவரின் வீட்டை நாசப்படுத்தியது. பிரபாகரனைச் சுடமுடியாத ஆத்தி

ரத்தை அவரது வீட்டைச் சுட்டுத் தீர்த்துக்கொண்டது.

ஆனாலும், இந்தியப்படை வீரர்கள் பிரபாகரன் மீது எத்தகைய மதிப்பு வைத்திருந்தார்கள் என்பது பின்னால் வெளியாயிற்று.

இந்தியப்படை வீரர்கள் தம் நாட்டிற்குத் திரும்பும் சமயத்தில் அணி அணியாக அந்த வீட்டிற்கு வந்து அதன் முன் நின்று ஒருவருடன் ஒருவர் பேசட்டி போட்டுப் புகைப்படங்கள் எடுத்துக்கொண்டனர். இந்த வினோதக் காட்சியை வல்வெட்டித் துறை மக்கள் வேடிக்கையாகப் பார்த்து இரசித்தனர்.

அனைவரையும் வயது வேறுபாடு இல்லாமல் வெளியே இழுத்து வந்து வரிசையாக நிறுத்தி வைத்தார்கள். நீங்கள் எல்லோரும் புலிகள். உங்களைச் சுட்டுக் கொல்லவேண்டும் என்று வெறிபிடித்தவன் போல ஒரு சிப்பாய் கத்தினான். துக்க வீட்டில் இருந்த பெண்கள் எல்லோரும் வெளியே ஓடிவந்து சிப்பாய்களின் கால்களில் விழுந்து கதறினார்கள். ஆனால், அந்த மூர்க்கர்களின் மனம் இரங்கவில்லை. ஆண்களையெல்லாம் அடித்து இழுத்துக்கொண்டு முச்சந்தியை நோக்கி நடந்தார்கள். அவர்களுக்குப் பின்னால் அழுது கொண்டும் புலம்பிக்கொண்டும் ஓடிவந்த பெண்களை 'பூட்ஸ்' கால்களினால் உதைத்தும், துப்பாக்கிக் கட்டைகளினால் அடித்தும் விரட்டினார்கள். வல்வெட்டித் துறைச் சந்திப்பை அடைந்ததும் அவர்களை ஒரு சாலையில் உட்கார வைத்தார்கள். முதல்நாள் சுட்டுக் கொல்லப்பட்டவர்களின் சடலங்கள் ஊதிப்போய் அங்கேயே கிடந்தன. சிலருடைய தலை மயிரைப் பிடித்து இழுத்துக் கொண்டுபோய் எதிர்ப்புறமாக எரிந்த கடை ஒன்றின் முன்னால் நிற்கவைத்தார்கள். அடுத்து என்ன நடக்குமோ என்ற அச்சம் எல்லோரையும் ஆட்டிப் படைத்தது. அங்கு நின்ற மற்றொரு சிப்பாய் அவ்வாறு நிறுத்தப்பட்ட ஆறு பேரையும் சுட்டுத் தள்ளினான். அந்த ஆறு பேரும் அந்த இடத்திலேயே அவர்களுடைய உறவினர்கள் பார்த்துக்கொண்டிருக்க துடித்து இறந்தார்கள்.

மனிதர்கள் மட்டுமல்லாமல் பறவைகளையும் இந்திய இராணுவம் விட்டுவைக்க வில்லை. வல்வெட்டித்துறை இராணுவ முகாமிலிருந்து சிறிது தொலைவில் பூச்சிபுத்தான் என்ற இடத்தில் இருந்த கோழிப்பண்ணையை இந்திய இராணுவம் கொளுத்தியதன் விளைவாக அங்கிருந்த 500க்கும் மேற்பட்ட கோழிகள் எரிந்து கருகிப்போயின.

வல்வெட்டித் துறைப் பிள்ளையார் கோயில் ஊரிலிருந்து சிறிது ஒதுக்குப்புறத்தில் அமைந்து இருக்கிறது. பொதுவாக எந்தப் பிரச்சினை ஏற்பட்டாலும் மக்கள் அங்கே ஓடி அடைக்கலம் புகுவார்கள். அன்றும் ஏறக்குறை 400 பேர் வரையில் அந்த ஆலயத்திற்குள் தஞ்சம் புகுந்து இருந்தனர். அவர்களையும் இந்திய இராணுவம் விட்டுவைக்கவில்லை.

கோவில் என்றும் பார்க்காமல் "பூட்ஸ்" கால்களோடு வெறித்தனமாகப் பாய்ந்து ஓடி வந்தார்கள். உள்ளே நுழைந்த அவர்களின் கண்களுக்கு முதலில் பட்டவர்கள் கோயில் அர்ச்சகர்கள்தாம். அந்த இரண்டு அர்ச்சகர்களையும் கோவிலுக்குள் வைத்தே பலமாகத் தாக்கினார்கள். பிறகு அங்கிருந்த இளைஞர்களையெல்லாம் தேடிப்பிடித்து அடித்து வெளியே சந்திக்குக் கொண்டுவந்தார்கள். மேலும், மற்றப் பகுதிகளில் பிடிபட்டவர்களையும் அங்கே கூட்டிவந்தார்கள். கொதிக்கும் வெயிலில் அங்கிருந்து உருண்டுகொண்டே உடுப்பிட்டியில் இருந்த இந்திய இராணுவ முகாம் நோக்கிச் செல்லுமாறு ஆணையிட்டார்கள். கொதிக்கும் தார்ச்சாலையின் தூட்டைப் பொறுக்கமுடியாமல் வேதனையுடன் உருண்டு உருண்டு சென்று கொண்டிருந்த மக்களை மரக்கட்டைகளால் அடித்துக்கொண்டே சென்றார்கள்.

உடுப்பிட்டி முகாமிலும் மிகக் கொடுமையான சித்திரவதைகள் நடந்தன. அதன் விளைவாக இறந்த 11 பேரின் சடலங்களை முகாமுக்குள்ளேயே மற்றக் கைதிகளின் முன்னால் பெட்ரோல் ஊற்றிக் கொளுத்தினார்கள்.

வல்வெட்டித்துறையில் மூன்று நாள்சுடராகத் தொடர்ந்து நரவேட்டை நடத்திய இந்திய இராணுவம் அச் செய்திகளை அடியோடு மறைத்தது. இந்திய இராணுவத்திற்கும் விடுதலைப் புலிகளுக்கும் இடையே நடந்த மோதலில் சற்றும் எதிர்பாராத விதமாகப் பொதுமக்கள் 24 பேர் கொல்லப்பட்டனர். விடுதலைப் புலிகள் தாக்குதல் மேற்கொண்டதன் விளைவாகச் சில வீடுகளும், கடைகளும் சேதம் அடைந்தன. இம்மோதலில் 6 விடுதலைப் புலிகள் கொல்லப்பட்டனர் என்று இந்திய இராணுவம் கூறிய அப்பட்டமான பொய்யை இந்திய வானொலியும், தொலைக்காட்சியும், பத்திரிகைகளும் வெளியிட்டன. இந்தக் கொடுமைகளை அடியோடு மறைப்பதற்கு முயற்சி செய்தன. ஆனால், அன்னிய நாடுகளைச் சேர்ந்த பத்திரிகைகள்தாம் முதன் முதலாக இந்திய அக்கிரமங்களை அம்பலப் படுத்தின.

அதைப் போல சர்வதேச மன்னிப்புச் சபை, ஆசியா வாட்ச் என்னும் உலக மனித உரிமை அமைப்புகள் வல்வெட்டித் துறைப் படுகொலைகளைப் பற்றி விசாரணை நடத்தி இந்திய இராணுவத்தைக் கண்டனம் செய்தன.

வல்வெட்டித் துறை மக்கள் குழுவின் செயலாளரும் இந்திய இராணுவத்தின் பாதிப்புக்கு நேரிடையே ஆளானவருமான ஆனந்தராஜா அவர்கள் தலைமையில் மக்கள் குழு ஒன்று சென்னைக்கு வந்து சகல அரசியல் தலைவர்களையும் சந்தித்து இந்தக் கொடுமைகளை அம்பலப்படுத்தியது. இக்குழு டெல்லிக்கும் சென்று பல அரசியல் தலைவர்களையும் சந்தித்து உண்மையை விளக்கிற்று. ஜனதா தளப் பொதுச் செயலாளரான ஜார்ஜ் பென்னாண்டஸ் இந்தப் பிரச்சினையை அம்பலப்படுத்துவதில் முன்னின்றார்.

வெறும் வார்த்தைகளோடு அவர் நின்றாவிடவில்லை. வல்வெட்டித் துறைப் படுகொலை பற்றிய ஆதாரங்கள், புகைப்படங்கள் ஆகியவற்றைத் தொகுத்து ஆங்கிலத்திலும், தமிழிலும், இந்தியிலும் நாலாக வெளியிட்டு இந்தியா முழுவதிலும் மட்டுமன்று; உலகெங்கிலும் அனுப்பி இராஜீவ் அரசின் முகமுடியைக் கிழித்து எறிந்தார். அவரின் இந்த முயற்சிக்குத் தமிழ் மக்கள் கடமைப்பட்டுள்ளார்கள்.



## 11. தவறுக்கு மேல் தவறு செய்த இராஜீவ்

8.5.90 இந்து நாளிதழில் மனோஜ் ஜோஷி என்பவர் எழுதிய ஒரு கட்டுரையில் பின்வருமாறு குறிப்பிட்டுள்ளார்:

1987 ஆம் ஆண்டு மே-ஜூலை மாதங்களில் இலங்கைக்கு இந்திய இராணுவத்தை அனுப்புவது என எடுக்கப்பட்ட முடிவைப் பற்றிய உண்மையான தகவல்கள் இப்போது கிடைக்காவிட்டாலும் சில விடயங்களை இணைத்துப் பார்ப்பதன் மூலம் ஓரளவு உண்மையை நாம் அறிந்து கொள்ளமுடியும்.

1986 ஆம் ஆண்டில் வடமராட்சிப் பகுதியின்மீது சிறீலங்கா இராணுவம் மேற் கொண்ட படையெடுப்பு இந்த முடிவுக்கு ஒரு காரணமாக அமைந்தது. ஜெயவர்த்தனா விற்கு எதிராக அந்நாட்டில் இராணுவப் புரட்சியொன்று ஏற்படக்கூடிய அபாயம் இருந்தது மற்றொரு காரணமாகும். எது எப்படி இருந்தாலும் இந்த முடிவு எடுப்பதில் இந்திய வெளியுறவுத் துறையும், 'ரா' உளவுத் துறையும் முக்கிய பங்கு வகித்தன.

சிறீலங்கா இராணுவம் யாழ்ப்பாணத்தை 4 அல்லது 5 நாள்களில் கைப்பற்றக்கூடிய வலிமை பெற்றதாக உள்ளது. அது நினைத்தால் உடனடியாக சாதிக்கக் கூடிய நிலைமையில் இருக்கிறது என 'ரா' உளவுத்துறை மதிப்பிட்டது. ஆனால், இந்திய இராணுவத்தின் 3 படைப் பிரிவுகள் ஒரு மாத காலம் மிகக் கடுமையாகப் போராடி 200 வீரர்களை இழந்த பிறகே புலிகளிடம் இருந்து யாழ்ப்பாணத்தைக் கைப்பற்ற முடிந்தது என்பது நடைமுறை உண்மையாகும். இலங்கை பற்றிய 'ரா' உளவுத் துறையின் தவறான கணிப்புக்கு இது ஓர் எடுத்துக்காட்டாகும்.

யாழ்ப்பாணம் மீது சிறீலங்கா இராணுவம் படையெடுத்து அதைக் கைப்பற்றிக் கொள்ளும் நிலைமை ஏற்படுமானால், தமிழ் நாட்டில் ஒரு பெரும் கொந்தளிப்பு ஏற்படும். அத்தகைய கொந்தளிப்பை அடக்க இந்திய இராணுவத்தின் 2 படைப் பிரிவுகள் தேவையாக இருக்கும். எனவே, இந்திய இராணுவத்தை இலங்கைக்கு அனுப்பி இந்தப்



பிரச்சினையைத் தீர்ப்பதற்கு முயற்சி செய்வதன் மூலம் இந்திய மண்ணுக்குள் மீண்டும் ஓர் இராணுவ நடவடிக்கையைத் தவிர்க்கலாம். அதாவது, பஞ்சாப்பில் இராணுவ நடவடிக்கைகள் மூலம் ஏற்பட்டுள்ள பிரச்சினைகளைப் போலத் தமிழ்நாட்டின் இராணுவ நடவடிக்கைகள் மூலம் பிரச்சினைகள் ஏற்படாமல் தடுக்கலாம். இவ்வாறு 'ரா' உளவுத்துறை ஆலோசனை வழங்கியது.

தமிழீழம் அமைவது என்பது இந்தியாவின் தேசிய நலன்களுக்கு எதிரானது. அவ்வாறு அமைவது எதிர்காலத்தில் தமிழ்நாட்டிலும் அத்தகைய எண்ணத்தைத் தோற்றுவித்துவிடும். எனவே, அஃது அமையாது தடுக்கவேண்டும். அதற்கு இந்திய இராணுவத்தை இலங்கைக்கு அனுப்புவது சிறந்த வழியாகும் என்றும் 'ரா' உளவுத்துறை ஆலோசனை கூறியது.

1988ஆம் ஆண்டு, ஜூலை மாதம் வரை இந்திய அமைதிப்படை தான் சுதந்திரமாக இயங்குவதற்கு அனுமதிக்கவேண்டும் என்று இந்திய அரசை வலியுறுத்தி வந்தது. ஆனால், அவ்வாறு அனுமதிக்கப்படவில்லை. வெளியுறவுத் துறையும் 'ரா' உளவுத்துறையும் தான் இலங்கைப் பிரச்சினையில் முக்கிய முடிவுகள் எடுப்பவையாக இருந்தன.

திருகோணமலையில் அமெரிக்கக் கடற்படைத் தளம் அமைப்பதற்கான உடன்படிக்கையில் இலங்கை கையெழுத்திடப் போவதாக வெளியான ஒரு செய்தியும், இஸ்ரேல் மொசாத் படையினர் இலங்கையில் பணியாற்ற அனுமதிக்கப்பட்டதான மற்றொரு

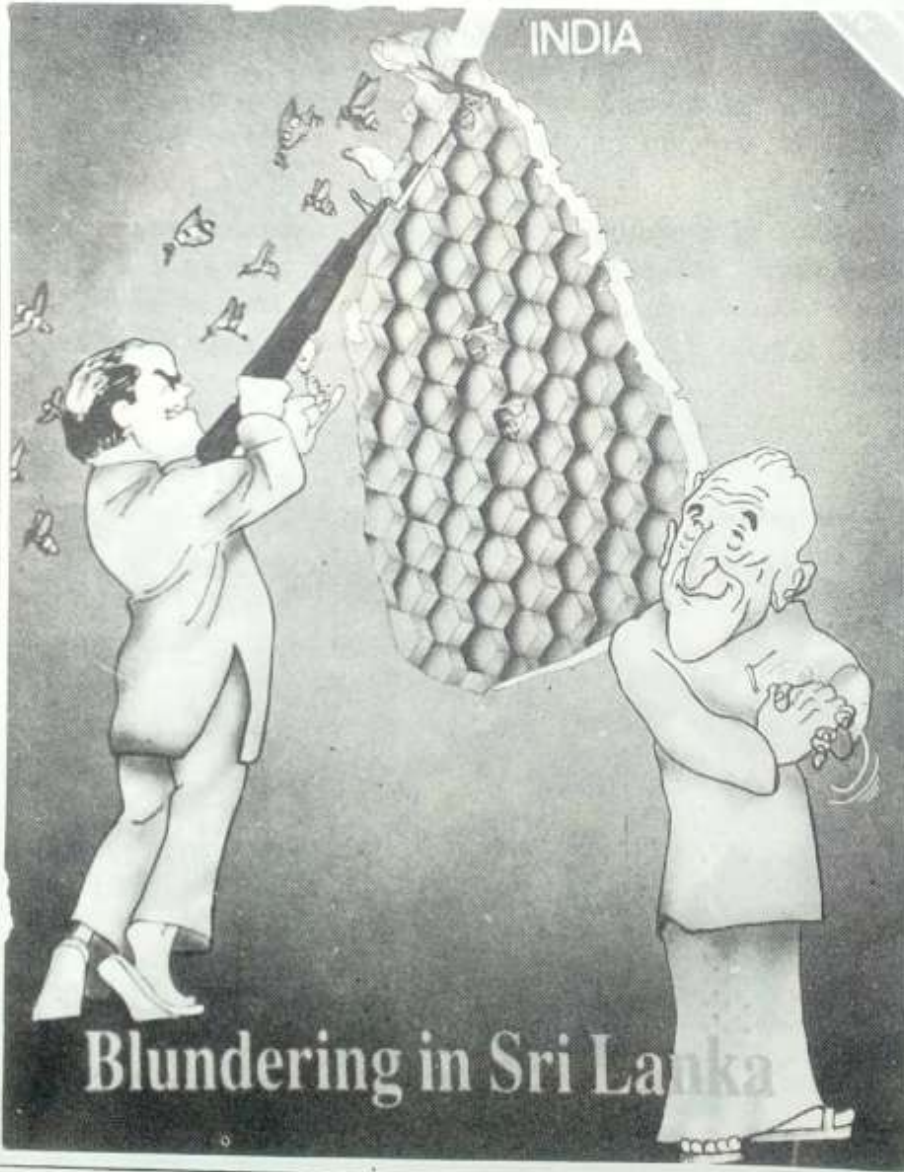

செய்தியும், சிங்கள அதிரடிப்படையினருக்குப் பிரித்தானிய இராணுவ அதிகாரிகளின் பயிற்சி தருவதாக வெளியான மேலுமொரு செய்தியும் இந்தியாவைத் திடுக்கிட வைத்தன. எனவே, இப்படி அன்விய நாடுகள் இலங்கையில் காலூன்ற முயல்வதைத் தடுக்கவேண்டுமானால், இலங்கைப் பிரச்சினையில் இந்தியா தலையிடவேண்டும் என்ற எண்ணம் உருவாக்கப்பட்டது. தென்னாசியப் பகுதியில் தான் ஒரு வல்லரசாகத் திகழவேண்டும் என்று இந்தியா விரும்பியது. அதுவும் இப்பிரச்சினையில் முடிவெடுப்பதற்கு ஒரு முக்கிய தூண்டுகோலாக அமைந்தது. அமெரிக்காவும் இதை மறைமுகமாக ஊக்குவித்தது.

இந்திய-இலங்கை உடன்படிக்கையில் கையெழுத்திட்டதைப் பற்றிப் பிற்காலத்தில் ஜெயவர்த்தனா கூறுகையில் "உலகில் எந்த நாடும் எங்களுக்கு உதவ முன்வரவில்லை. இந்தியாவுடன் இப்பிரச்சினை குறித்து பேசுமாறு அமெரிக்காவும் கூறிவிட்டது. எனவே,

## இந்திய அதிகாரிக்கு மொழிபெயர்ப்பாளரான புலி

குப்பினான் என்ற ஊருக்கு நான் சென்றிருந்தபொழுது அங்குள்ள மக்கள் வேடிக்கையான நிகழ்ச்சி ஒன்றைக் கூறி விழுந்து விழுந்து சிரித்தார்கள்.

அந்தக் கிராமத்து மக்கள் புலிகளுக்கு உணவு கொடுத்து உதவுகிறார்கள் என்பதை அறிந்த இந்தியப் படை அதிகாரி ஒருவர் அங்கு வந்து அனைவரையும் கூட்டி வைத்துக் கொண்டு மிரட்டினார். வந்திருந்த அந்த வடஇந்திய அதிகாரிக்குத் தமிழ் தெரியாது. எனவே தான் ஆங்கிலத்தில் கூறுவதைத் தமிழில் மொழிபெயர்க்க ஒருவரைத் தேடினார். கூட்டத்தில் நின்றுகொண்டிருந்தவர்களில் படித்தவர் போலக் காணப்பட்ட சுரேஷ்மாஸ்டர் என்பவரை அழைத்துத் தான் கூறுவதை அப்படியே மொழிபெயர்த்து மக்களுக்குக் கூறுமாறு ஆணையிட்டார். அவரும் எவ்விதத் தயக்கமும் இல்லாமல் முன்வந்து அந்த அதிகாரி விடுத்த எரிச்சரிக்கையை அப்படியே மொழிபெயர்த்தார்.

"புலிகளுக்கு யாரும் எவ்வித உதவியும் செய்யக்கூடாது. உணவு கூடக் கொடுக்கக்கூடாது. அப்படியாராவது கொடுப்பதாகத் தெரிந்தால் அவர்களீது கடும் நடவடிக்கை எடுப்பேன்." என அந்த அதிகாரி மிரட்டும் குரலில் கூறியதை அதே குரலில் அதே ஏற்ற இறக்கத்தோடு சுரேஷ் மாஸ்டர் மொழிபெயர்த்துக்கூறினார்.

கேட்டுக்கொண்டிருந்த மக்களின் விழிகளில் நம்பமுடியாத வியப்பு மின்னியது. பொங்கிவந்த சிரிப்பை அடக்கிக் கொண்டனர். நல்லவேளையாக அந்த அதிகாரி இவற்றைக் கவனிக்கவில்லை.

சுரேஷ் மாஸ்டரை அழைத்து மகிழ்ச்சியுடன் கைகுலுக்கி நன்றி கூறினார். "உன்னைப் பார்த்தால் மிக நல்லவனாகத் தெரிகிறது. புலிகள் இங்கே நடமாடினால் உடனே எனக்குத் தகவல்கூறு. உனக்கு வேண்டிய உதவிகளை நான்செய்கிறேன்" எனப் பாராட்டிவிட்டு அந்த அதிகாரி புறப்பட்டார்.

ஜீப்வரை சென்று அந்த அதிகாரியை வழியனுப்பிவிட்டு சுரேஷ் மாஸ்டர் திரும்பினார். கண்ணுக்கு எட்டாத தூரத்தில் ஜீப் மறையும்வரை காத்திருந்த மக்கள் கைகொட்டி ஆரவாரித்துச் சிரித்தார்கள்.

"புலிகளுக்கு உணவு கொடுக்கக் கூடாது" என்பதை மொழிபெயர்த்துச்சொன்ன சுரேஷ் மாஸ்டரே ஒரு புலி. புலிகளுக்கான உணவைப் பெற்றுச் செல்லத்தான் அவர் வந்திருந்தார். இது தெரியாமல் ஒரு புலியைக் கொண்டே "புலிகளுக்கு யாரும் உதவக் கூடாது" என மொழிபெயர்ப்புச் செய்வித்த இந்திய அதிகாரியின் ஏமாளித்தனத்தை நினைத்து நினைத்து அந்த மக்கள் சிரித்தார்கள்.



## மற்றொரு இலங்கைப் படுதோல்வி வேண்டாம்

இந்தியப் படையின் தலைமைத் தளபதியும் நேபாளத்தில் இந்தியத் தூதுவராக இருந்தவருமான எஸ்.கே. சின்கா 23.2.92 அன்று தி சண்டே ஸ்டேஸ்மேன் இதழுக்கு அளித்த பேட்டியில் இந்திய அமைதிப்படையின் செயற்பாடு பற்றிக் கீழ்க்கண்டவாறு விமர்சித்துள்ளார்.

“1990ஆம் ஆண்டு நேபாளத் தலைநகரமான காட்மாண்டு நகரில் சனநாயக உரிமைகளை வலியுறுத்தும் வகையில் பிரமாண்டமான கூட்டம் நடைபெற்றது. மறுநாள் மன்னரின் அரண்மனையை ஒரு பெருங்கூட்டம்

தூழ்ந்து கொண்டது. நேபாள இராணுவம் நூற்றுக் கணக்கான மக்களைக் கொன்று குவித்தது. அப்போது பலர் என்னிடம் நேரிலும், தொலைபேசி மூலமும் மனிதாபிமான காரணங்களுக்காகவாவது இந்திய இராணுவத்தை உடனே வரவழைக்குமாறு வற்புறுத்தினார்கள். ஆனால், அவ்வாறு செய்யப் பிடிவாதமாக மறுத்து விட்டேன். அவ்வாறு செய்திருந்தால் மற்றொரு இலங்கைப் படுதோல்வியை இந்திய இராணுவம் சந்திக்க நேர்ந்திருக்கும்”

இந்தியாவுடன் உடன்படிக்கை செய்துகொள்வதைத் தவிர வேறு வழியில்லை” என்று கூறினார்.

இந்திய-இலங்கை உடன்படிக்கையை மேற்கு நாடுகள் பாராட்டின. இஃது இந்தியாவுக்கு ஊக்கம் அளித்தது. இதன் விளைவாகப் பாரசீக வளைகுடா பற்றிய மேற்கு நாடுகளின் கொள்கையை இந்தியா ஏற்றுக்கொண்டது. இதனால்தான் பாரசீக வளைகுடாவில் அமெரிக்கப் படைகள் நுழைந்தபொழுது இந்தியா அதற்கு எதிர்ப்புத் தெரிவிக்கவில்லை. இலங்கையில் இந்திய இராணுவம் நுழைந்தது இந்தியாவின் பாதுகாப்புக்காகவே என்று அமெரிக்கா ஏற்றுக்கொண்டது. அதைப் போலவே எண்ணை வளம் மிகுந்த வளைகுடா

## சொந்த நாட்டில் மதிப்பிழந்த இந்திய இராணுவம்

1972ஆம் ஆண்டில் வங்கதேசத்தை விடுவிக்க இந்தியப்படை சென்றபோது இந்தியாவெங்கும் மக்கள் பெரும் உற்சாகம் அடைந்தனர். இப்போரில் இந்திய இராணுவம் ஒவ்வொரு மைல் முன்னேறிய பொழுதும் வெற்றிகளை வரிசையாகக் குவித்த பொழுதும் மக்கள் மகிழ்ச்சியால் கூத்தாடினார்கள். இனிப்புகளை ஒருவருக்கொருவர் வழங்கிக் கொண்டார்கள். வானொலி முன் மக்கள் கூடிநின்று வெற்றிச் செய்திகளைக் கேட்டு ஆரவாரம் செய்தார்கள். பத்திரிகைகள் பரபரப்புடன் விற்பனையாயின. ஐதராபாத், கோவா போர்நடவடிக்கைகளும் மக்களிடையே பேராதரவைப் பெற்றன.

ஆனால், விடுதலைப் புலிகளுக்கு எதிராக இந்திய இராணுவம் போர் தொடுத்தபொழுது எதிர்மாறான

விளைவுகளே ஏற்பட்டன. ஆரம்பத்தில் இருந்தே மக்கள் இப்போர் நடவடிக்கையை விரும்பவில்லை. எதிர்க்கட்சிகளும் பத்திரிகைகளும் கண்டனம் செய்தன. வானொலியிலும் தொலைக்காட்சியிலும் கூறப்பட்ட செய்திகளை மக்கள் நம்ப மறுத்தார்கள். மக்களின் அனுதாபம் புலிகளின் பக்கமே இருந்தது. குறிப்பாக பிரபாகரனின் உயிருக்கு எதுவும் நேர்ந்துவிடக் கூடாதென மக்கள் பதை பதைத்தனர். தமிழ்நாட்டில் இந்திய இராணுவத்தைத் திரும்ப அழைக்கும்படி, கண்டன ஊர்வலங்களும் போராட்டங்களும் நடத்தப்பட்டன.

சொந்த நாட்டு மக்கள், கட்சிகள், பத்திரிகைகளின் விமரிசனத்திற்கு இந்திய இராணுவம் ஆளாயிற்று.

பகுதியில் அமெரிக்காவிற்கும் மேற்கு நாடுகளுக்கும் உள்ள பாதுகாப்புத் தொடர்பை இந்தியாவும் ஏற்றுக்கொண்டது.

உடன்பாட்டில் கையெழுத்திடுவது எளிதானது. ஆனால், அதைச் செயற்படுத்துவது எவ்வளவு கடுமையான விடயம் என்பது இரண்டு மாதங்களிலேயே தெரிந்துவிட்டது. இந்த நிலைமை ஏற்பட்டதற்கு 'ரா' உளவுத்துறையே முக்கியமான காரணமாகும்.

உடன்படிக்கையை ஏற்றுக்கொள்வதாகப் புலிகள் ஒருபோதும் கூறவில்லை. பிரபாகரன் இதை ஏற்பதற்குத் திட்டவட்டமாக மறுத்தார். ஆனால், இந்த விவரங்கள் இந்திய இராணுவத்திற்குத் தெரிவிக்கப்படவில்லை. இதன் விளைவாக இலங்கையில் இந்திய

## இராஜீவின் கடைசி முயற்சி

இராஜீவ் ஆட்சியின் கடைசிக் கட்டத்தில் இலங்கையின் குடியரசுத் தலைவராகப் பிரேமதாசா பதவி ஏற்றார். இலங்கை மண்ணில் இருந்து இந்தியப் படைகள் வெளியேற வேண்டும் என அவர் வற்புறுத்தத் தொடங்கினார். இந்த அடிப்படையில் விடுதலைப் புலிகளுடன் பேச்சு வார்த்தை நடத்த முன்வந்தார்.

பிரேமதாசாவுடன் புலிகள் பேச்சு வார்த்தை தொடங்க இருப்பது கண்டு இராஜீவ் திடுக்கிட்டார். இதன் மூலம் உலக அரங்கில் தன் மரியாதையே போய்விடும் எனப் பதைபதைத்தார். 'இதை எப்படியும் தடுக்க வேண்டுமெனத் துடிதுடித்தார்.

பிரேமதாசாவுடன் விடுதலைப் புலிகள் பேச்சுவார்த்தை நடத்தாமல் இருந்தால் அவர்களுக்குத் தேவையான சகல உதவிகளையும் செய்யத் தயாராக இருப்பதாகக் கூறினார். புலிகளிடம் இதைக் கூறி அவர்களை ஒப்புக்கொள்ள வைக்கும் பொறுப்பினை யாரிடம் ஒப்படைத்தார் தெரியுமா?

அப்போது தமிழக முதலமைச்சராக இருந்த தி.மு.க. தலைவர் கருணாநிதியிடம் இப்பொறுப்பை இராஜீவ் ஒப்படைத்தார்.

கருணாநிதியின் ஆலோசனையைப் பிரபாகரன் ஏற்கவில்லை. இராஜீவின் நயவஞ்சக வலையில் விழப் பிரபாகரன் மறுத்துவிட்டார்.

இதற்கிடையில் இந்தியப் படைகள்

தனது நாட்டில் தொடர்ந்து இருப்பதை ஒரு பன்னாட்டுப் பிரச்சினையாகப் பிரேமதாசா ஆக்கியதால் இராஜீவ் மற்றொரு சதித்திட்டம் தீட்டினார்.

இந்திய இராணுவ உதவியினால் மாகாண முதலமைச்சராக இருக்கும் வரதராசப் பெருமானைக் கொண்டு சுதந்திரத் தமிழீழப் பிரகடனம் செய்தல்.

அடுத்து சுதந்திரத் தமிழீழ அரசு இந்திய அரசுடன் உடன்பாடு செய்தல்.

அந்த உடன்பாட்டிற்கு இணங்க இந்திய இராணுவம் அங்குத் தொடர்ந்து இருத்தல்.

இராஜீவ் போட்ட இத்திட்டத்தைப் பிரபாகரன் அடியோடு முறியடித்தார்.

இந்திய மக்களும் இராஜீவ் காந்தியைப் பதவியிலிருந்து விரட்டியடித்தார்கள்.

இந்திய இராணுவத்தினால் உருவாக்கப்பட்ட தமிழ்த் தேசிய இராணுவத்தைச் சில நாள்களிலேயே புலிகள் கலைந்தோடச் செய்தனர். இராஜீவ் தூண்டுதலின் பேரில் சுதந்திரப் பிரகடனம் செய்த வரதராச பெருமாள் இன்று இந்திய அரசின் பாதுகாப்புப் போடு பதுங்கிக் கொண்டுள்ளார்.

இராணுவத் தந்திரத்தில் மட்டுமன்று இராச தந்திரத்திலும் இராஜீவ் வைவிடத் தான் பன்மடங்கு மேலான வளே என்பதைப் பிரபாகரன் நிரூபித்துக் காட்டினார்.

இராணுவம் பல இடர்ப்பாடுகளைச் சந்திக்க நேர்ந்தது. விடுதலைப் புலிகளின் வலிமை பற்றியும் இராணுவத்திற்குத் தவறான தகவல்களே தெரிவிக்கப்பட்டிருந்தன.

யாழ்ப்பாணப் போர் இந்திய இராணுவத்திற்கு அதிர்ச்சியை அளித்தது. நகரப் பகுதிக்குள் இந்திய இராணுவம் போராடுவது இதுவே முதல் தடவையாகும். அங்கு அது சந்தித்த பலமான எதிர்ப்பு எதிர்பாராதவிதமாக அமைந்திருந்தது. மிகக் கடுமையாகப் போராடி யாழ்ப்பாணத்தைக் கைப்பற்றியவுடன் போர்க்களத்தில் இருந்த இந்தியத் தளபதிகள் "இராணுவத்தின் வேலை முடிந்துவிட்டது. இனித்தொடர்ந்து அரசியல் ரீதியாக இப்பிரச்சினையைத் தீர்க்கவேண்டும்" என்று ஒருமனதாகக் கூறினார்கள். யாழ்ப்பாணத்திலிருந்து காடுகளுக்குள் புகுந்திருந்த விடுதலைப் புலிகள் கொரில்லாப் போராட்டத்தைத் தொடங்குவார்கள். அதைச் சமாளிப்பது மிகவும் கடுமையான காரியமாகும். இந்தியாவில் வட-கிழக்குப் பகுதிகளில் கொரில்லாப்போரைச் சந்தித்த அனுபவத்தை வைத்துக்கொண்டு இந்திய அதிகாரிகள் இவ்விதம் கூறினார்கள். ஆனால், அனுபவம் மிகுந்த இவர்களின் ஆலோசனை டெல்லியின் காதுகளில் ஏறவில்லை. விடுதலைப் புலிகள் எத்தகையவர்கள் அவர்களின் நோக்கம் என்ன என்பதை உணர்ந்துகொள்ள தவறிய டெல்லி, புலிகளுடன் மீண்டும் பேசுவதற்குத் தயாராக இல்லை. இராணுவ நடவடிக்கையின் மூலம் புலிகளை ஒழித்துவிடலாம் என்று தப்புக்கணக்குப் போட்டது. அதற்கு 'ரா' உளவுத்துறைதான் காரணம். 1988ஆம் ஆண்டு முழுவதிலும் கிட்டத்தட்ட 60,000க்கும் மேற்பட்ட வீரர்களைக் கொண்ட 4 படைகள் காடுகளில் விடுதலைப் புலிகளை வேட்டையாடும் வேலையில் ஈடுபட்டார்கள். இந்திய இராணுவ விமானங்கள் தொடர்ந்து காடுகளைத் தாக்கின. 1989ஆம் ஆண்டின் தொடக்கத்திலும் வடக்கு-கிழக்குக் கடற்கரைப் பகுதிகளில் இத்தகைய தாக்குதல்கள் தொடங்கப்பட்டன. ஆனாலும், புலிகளை இவர்களால் ஒழிக்க முடியவில்லை.

1989ஆம் ஆண்டு பிரேமதாசா ஜனாதிபதியாகப் பதவி ஏற்றதும் இந்தியப் படைகளைத் திரும்பப்பெற்றுக்கொள்வது என முடிவு செய்யப்பட்டது. இதற்குப் பின்னால் மக்கள் தொண்டர் படை உருவாக்கப்பட்டது. இந்தத் திட்டமும் வெற்றி பெறவில்லை.

தமிழ்த்தேசிய இராணுவத்தைப் புலிகளுக்கு எதிராக ஏவி அவர்களை ஒழிக்கும் திட்டமும் படுதோல்வி அடைந்தது. 1000க்கு மேற்பட்ட வீரர்களை இழந்து, அதைவிடப் பலமடங்குக்கு வீரர்கள் காயமுற்று தான் சென்ற காரியம் நிறைவேறாமல் இந்தியப்படை திரும்பியது. ஆப்கானிஸ்தான் சென்ற சோவியத்படை சுமார் 15 ஆயிரம் பேருக்கு மேல் இழந்தது. வியட்நாம் சென்ற அமெரிக்கப்படை 55,000 வீரர்களுக்கு மேல் இழந்தது. இவற்றைப் பார்க்கும்போது நம்முடைய இழப்பு குறைவு என்று நாம் ஆறுதல் அடையலாம். இதுதான் கண்ட பலன்.



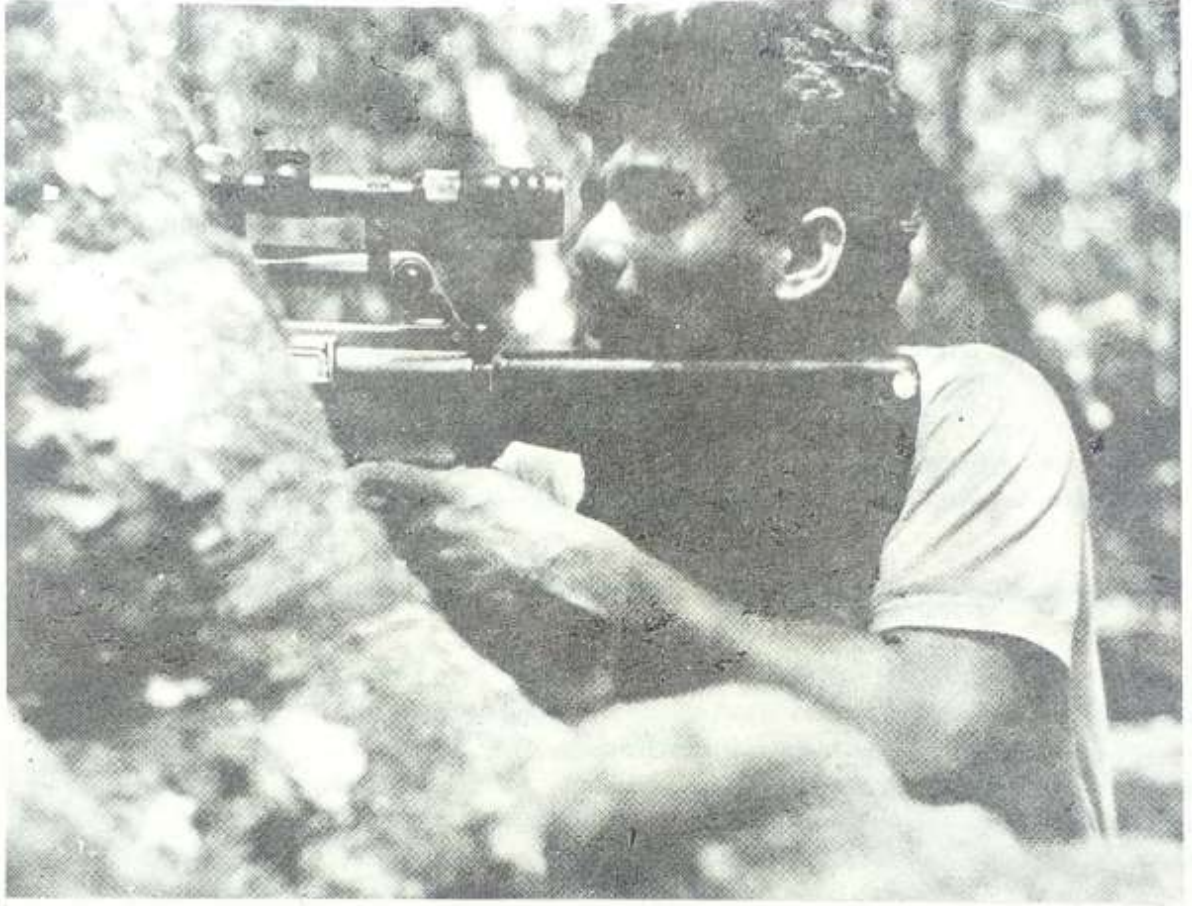

## புரட்சித் தலைவரும் - தள நாயகனும்

1. காவிய நட்பு • 2. இராஜீவும் - எம்.ஜி.ஆரும் • 3. மறைவதற்கு முன்பு

## 1. காவிய நட்பு

மறைந்த புரட்சித் தலைவர் எம்.ஜி.ஆர். அவர்களுக்கும் விடுதலைப்புலிகளின் இயக்கத் தலைவர் பிரபாகரன் அவர்களுக்குமிடையே நிலவிய உறவு ஈடு இணையில்லாத காவிய நட்புறவாகும்.

தொடக்க காலத்தில் தமிழீழப் போராளிக் குழுக்கள் அனைத்தையும் எம்.ஜி.ஆர். ஒரே மாதிரியாகப் பார்த்தார். அனைவருக்குமே உதவி செய்தார். ஆனால், போகப் போகக் காலம் செல்லச் செல்ல அவர் உண்மையை உணர்ந்தார். தமிழீழத்தைப் போராடி வென்றெடுக்கக் கூடிய ஆற்றல் படைத்த பெரும் படை விடுதலைப்புலிகள் இயக்கம் மட்டுமே. இப்போராட்டத்திற்குத் தலைமைதாங்கும் தகுதியும், திறமையும், வீரவல்லமையும் தியாக உணர்வும் நிறைந்தவர் பிரபாகரன் மட்டுமே என்பதை அவர் தெளிவாக உணர்ந்தார். அதன் பின்னர் பிரபாகரனுக்கு மறைமுகமாகவும், வெளிப்படையாகவும் எவ்வளவோ உதவிகள் புரிந்தார்.

எம்.ஜி.ஆருடன் இணைந்து நின்று, கருத்து வேறுபாடு கொண்டு விலகி நின்று அரசியல் நடத்தியிருக்கிறேன். அவரால் பகிரங்கமாகப் பாராட்டப்படும் இருக்கிறேன். அவர் ஆட்சியில் அடக்குமுறைக்கு ஆளாகிச் சிறைப்பட்டுமிருக்கிறேன். ஆனால், பிரபாகரனுக்குத் தமிழீழ விடுதலைப் போரை முன்னெடுத்துச் செல்லுவதற்கு எம்.ஜி.ஆர். புரிந்த அளப்பரிய உதவிகளை நினைத்தால் என் நெஞ்சம் அம் மா மனிதருக்காகக் கசிந்திருக்கிறது.

காலவெள்ளத்தில் கரையாத அந்த நிகழ்ச்சிகள் இன்னமும் பசுமையாக என்னுள்ளத்தில் படிந்துள்ளன.

1982ஆம் ஆண்டு, மே 24ஆம் நாள் சென்னை பாண்டி பஜாரில் பிரபாகரனும், முகுந்தனும் மோதிக்கொள்ள நேர்ந்தது. (ஒழுங்கீனமான நடவடிக்கைகளுக்குக்காக முகுந்தன் என்ற உமாமகேஸ்வரன் விடுதலைப்புலிகள் இயக்கத்தில் இருந்து நீக்கப்பட்டிருந்தார்.) இம்மோதலின் விளைவாகக் காவல்துறை இருவரையும் மற்றும் சில தோழர்களையும் கைது செய்தது. பிரபாகரனுக்கும் அவருடைய தோழர்களுக்கும் தங்குவதற்கு இடம் கொடுத்ததற்காகச் சென்னை மைலாப்பூரில் நாள் குடியிருந்த வீட்டைக் காவல்துறை சோதனையிட்டது.

செய்தியறிந்த நாள் மதுரையில் இருந்து சென்னை விரைந்து வந்தேன். வந்தவுடன் நாள் கேள்விப்பட்ட செய்தி என்னை அதிர்ச்சி அடைய வைத்தது. பிரபாகரன், மற்றும் கைது செய்யப்பட்ட போராளிகளைத் தங்களிடம் ஒப்படைக்க வேண்டும் எனக் கேட்டு சிங்களக் காவல்துறை அதிகாரிகள் பறந்து வந்திருக்கும் செய்தியே அதுவாகும்.

உடனடியாகச் செயல்பட்டேன். துன் மாதம் முதல் நாள் அனைத்துக் கட்சித் தலைவர்கள் கூட்டமொன்றைக் கூட்டினேன். 20 கட்சிகளின் தலைவர்கள் இக்கூட்டத்தில் கலந்து கொண்டனர். அ.தி.மு.க வின் சார்பில் அதன் பொதுச் செயலாளர் ப.உ. சண்முகம் அக்கூட்டத்தில் கலந்துகொண்டார். முதலமைச்சர் எம்.ஜி.ஆரின் அனுமதியோடு அவர் அக் கூட்டத்துக்கு வந்தார்.

பிரபாகரன் உட்பட கைதான போராளிகளை விடுவிக்க வேண்டும் என்றும் எக் காரணம் கொண்டும் அவர்களைச் சிங்களக் காவல்துறையிடம் ஒப்படைக்கக் கூடாது என்றும் வற்புறுத்தும் தீர்மானம் அக்கூட்டத்தில் ஒருமனதாக நிறைவேற்றப்பட்டது. தமிழகத்தில் உள்ள 20 கட்சிகள் ஒன்றுபட்டு நிறைவேற்றிய இத்தீர்மானம் பெரும் பரபரப்பை ஏற்படுத்திற்று.

அதைக் காரணமாகக் காட்டி எம்.ஜி.ஆர். இந்திய அரசுக்கு எழுதிய கடிதம் அன்று பிரபாகரன் உட்பட பல போராளிகளைக் காப்பாற்றியது.

இது தொடர்பாக எம்.ஜி.ஆர். அவர்களை நான் சந்தித்த பொழுது "எக்காரணம் கொண்டும் போராளிகள் எவரையும் நாடு கடத்த நான் சம்மதிக்க மாட்டேன்" என அவர் உறுதி கூறினார். அதன்படி இறுதிவரை நடந்தார்.

தமிழீழ விடுதலைப் போராட்டத்தின் தளநாயகனாக இன்று விளங்கும் பிரபாகரன் அன்று நாடு கடத்தப்பட்டிருந்தால் ஒரு வீரனின் வரலாறு சிங்களச் சிறையில் முடிந்திருக்கும். தன்னிகரற்ற வீரர்களான தங்கத்துரை, குட்டிமணி, ஜெகன் போன்றோரின் உயிர்கள் சிங்களச் சிறைகளில் பறிக்கப்பட்டதைப் போலப் பிரபாகரனின் உயிரும் பறிக்கப்பட்டிருக்கும். தமிழீழ விடுதலைப் போர் இன்று அடைந்திருக்கும் மகத்தான வெற்றிகளைப் பெற்றிருக்க முடியாது.

அன்று எம்.ஜி.ஆர். அவர்கள் உறுதியுடன் எடுத்த நடவடிக்கை பிரபாகரனின் உயிரைக் காத்ததோடு மட்டுமல்லாமல் தமிழீழ விடுதலைப் போராட்டத்திற்குத் தளநாயகனையும் அளித்தது.



சென்னை வழக்கில் பிணையில் விடுதலையான பிரபாகரன் மதுரையில் எனது இல்லத்தில் பல மாதங்கள் தங்கியிருந்தார். அவருக்குக் காவலுக்காகச் சில அதிகாரிகள் நியமிக்கப்பட்டிருந்தனர் வழக்கு தவணைக்காக அவர் அடிக்கடி சென்னை வரவேண்டியிருந்தது. அப்பொழுது காவல்துறை அதிகாரிகள் உடன் வருவார்கள்.

தாயகத்திற்குத் திரும்பிச் சென்று போராட்ட நடவடிக்கைகளைத் தொடரப் பிரபாகரன் முடிவு செய்தார். அதை என்னிடமும் கூறினார். பிறகு ஒருநாள் காவல்துறையின் கட்டுக் காவலை மீறி மாயமாக மறைந்தார். தமிழகப் பத்திரிகைகள் பரபரப்பாகச் செய்தி வெளியிட்டன.

காவல்துறை உயர் அதிகாரிகள் என்னை விசாரித்தபொழுது நான் "பிரபாகரன் யாழ்ப்பாணம் போய்விட்டார்" என்றேன். ஆனால், அவர்கள் "அதை நம்பத் தயாராக இல்லை. பெங்களூரிலோ, பாண்டிச்சேரியிலோ மறைந்திருப்பதாகக் கருதினார்கள். தேடுதல் வேட்டையை முடுக்கிவிட்டார்கள். பலன் எதுவுமில்லை. அவர்களின் கோபம் என் மீது திரும்பியது. என் நடவடிக்கைகளைத் தீவிரமாகக் கண்காணித்தார்கள்.

இதற்கிடையில் சட்ட மன்ற வளாகத்தில் ஒருநாள் முதல்வர் எம்.ஜி.ஆர். அவர்களைச் சந்திக்க நேர்ந்தது. புன் முறுவலுடன் என்னை அழைத்துக் கொண்டு அவர் அறைக்குச் சென்றார்.

"என்ன? உங்கள் நண்பரைப் பத்திரமாக அனுப்பிவிட்டீர்கள் போல இருக்கிறது" என்று கூறிவிட்டு அவருக்கே உரித்தான மேகனச் சிரிப்பைச் சிந்தினார்.

நானும் சிரித்துக் கொண்டே தலையசைத்தேன்.

அவருடைய சிரிப்பின் அர்த்தங்களைப் புரிந்து கொண்டேன்.

பிரபாகரன் தப்பிச் செல்ல உதவியதாக என் மீதோ தமிழகத்தில் எஞ்சியிருந்த விடுதலைப்புலிகள் மீதோ காவல் துறை எத்தகைய நடவடிக்கையும் எடுக்காமல் இருந்த மர்மத்தை அவருடைய சிரிப்பு அம்பலப்படுத்திற்று.

1984ஆம் ஆண்டில் பிரபாகரன் மீண்டும் தமிழகம் திரும்பினார். பல ஆயிரக்கணக்கான இளைஞர்களும் யுவதிகளும் தமிழகம் கொண்டுவரப்பட்டுத் தீவிரமான பயிற்சி அளிக்கப்பட்டனர். இதற்கான பயிற்சி முகாம்கள் பல தமிழகத்தின் காடுகளில் அமைக்கப்பட்டிருந்தன. தமிழகமெங்கும் விடுதலைப்புலிகளின் கண்காட்சிகள் தங்கு தடையின்றி நடத்தப்பட்டன. பகிரங்கமாக நிதி திரட்டப்பட்டது. அவ்வளவுதான் முதல்வர் எம்.ஜி.ஆர். அனுமதித்தார்.

மற்றப் போராளிக் குழுக்களுக்கும் விடுதலைப் புலிகளுக்கும் உள்ள வேறுபாடுகளை அவர் உணரத் தொடங்கினார். பிரபாகரனின் நேர்மையும் நெஞ்சத் துணிவும் அவரை மிகவும் கவர்ந்தன. தமிழீழத்தின் இளம் தேசியத் தலைவராகப் பிரபாகரனை அவர் இனங்கண்டு கொண்டார். எனவே, இதுவரை மற்றப் போராளிக் குழுக்களுக்கு ஷிபுலுக்கு இறைத்த நீராக அளித்து வந்த உதவிகளை நிறுத்தி விடுதலைப்புலிகள் இயக்கத்திற்கு மட்டுமே உதவி புரிவது என முடிவு செய்தார். ஆனால், இதற்குக் குறுக்கே 'ரா' உளவு அமைப்பு நின்று முட்டுக்கட்டை போட்டது. பவையையான நிர்ப்பந்தங்களை அஃது ஏற்படுத்தியது.

இதற்கிடையில் 1986ஆம் ஆண்டு, நவம்பர் 16ஆம் நாள் பெங்களூரில் சார்க் மாநாடு நடைபெறவிருந்தது. இந்த மாநாட்டில் கலந்து கொள்ள வரும் இலங்கைக் குடியரசுத்தலைவர் ஜெயவர்த்தனாவுக்குப் பாதுகாப்புக் கொடுக்க வேண்டும் எனக் காரணம் காட்டித் தமிழகத்திலிருந்த போராளிகள் அனைவரையும் கைது செய்யும்படியும் அவர்கள் வசமிருந்த ஆயுதங்களைக் கைப்பற்றும்படியும் மத்திய அரசு ஆணையிட்டது. அதன்படி போராளிகள் பலர் கைது செய்யப்பட்டனர். ஆயுதங்களும் கைப்பற்றப்பட்டன.

பிரபாகரனைக் கைது செய்யாமல் வீட்டுக் காவலில் வைக்கும்படி முதல்வர் எம்.ஜி.ஆர். உத்தரவிட்டார்.

இதற்கிடையில் பெங்களூர் சார்க் மாநாட்டின்பொழுது ஜெயவர்த்தனாவையும் பிரபாகரனையும் சந்திக்க வைத்து ஒரு சமரசம் ஏற்படுத்தப் பிரதமர் இராஜீவ் ஒரு திட்டமிட்டார். அவருடைய சமரசத்திட்டம் இதுதான் :

1. விடுதலைப் புலிகள் இயக்கத்திற்கு அங்கீகாரம்
2. வடக்கு மாகாணம் மட்டும் தமிழ் மாநிலமடிக ஏற்கப்படும்.
3. பிரபாகரன் முதலமைச்சராக நியமிக்கப்படுவார்.

இந்தியாவில் மாநில முதலமைச்சர் பதவி என்பது கிடைக்கக் கூடாத அரிய பதவி. இப்பதவியை அடையப் பலர் துடிக்கின்றனர். அதற்காக யார், காலிலும் விழ அவர்கள் தயார். இத்தகைய இழிபிறவிகளையே சந்தித்துப் பழக்கப்பட்டவர் இராஜீவ். அவர் விட்டெறியும் முதலமைச்சர் பதவி என்னும் எலும்புத் துண்டைப் பாய்ந்தோடிக் கவ்வு பவர்களையே பார்த்துப் பழக்கப்பட்டவர், இராஜீவ். எனவே, முதலமைச்சர் பதவி ஆசையைக் காட்டிப் பிரபாகரனைத் தம் வலையில் வீழ்த்த அவர் முயற்சி செய்தார்.

நவம்பர் 16ஆம் நாள் பிரபாகரன் பெங்களூருக்கு அழைத்துச் செல்லப்பட்டுப் பலமான நிர்ப்பந்தங்களுக்கு உள்ளாக்கப்பட்டார். பிரபாகரன் எதற்கும் மசியவில்லை. ஜெயவர்த்தனாவைச் சந்திக்கக்கூட மறுத்துவிட்டார். இறுதியாகப் பிரதமர் இராஜீவ் முதலமைச்சர் எம்.ஜி.ஆர். அவர்களை அழைத்துப் பிரபாகரனிடம் பேசும்படி கூறினார்.

எம்.ஜி.ஆரும் பிரபாகரனும் சந்தித்தார்கள். "தனது திட்டத்தை ஏற்றுக் கொண்டு ஆறுமாத காலம் செயல்பட்டால் பின்பு அனைத்து உதவிகளையும் செய்வதாகப் பிரதமர் கூறுகிறார்" என எம்.ஜி.ஆர். கூறியபொழுது பிரபாகரன் கூறிய பதில் எம்.ஜி.ஆரைத் திகைக்க வைத்தது.

"கேவலம்! மாகாண முதலமைச்சர் பதவிக்காக நாங்கள் ஆயுதழ் தூக்கவில்லை. என் அருமைத் தோழர்கள் பலர் எங்கள் மண்ணின் விடுதலைப் போராட்டத்தில் தங்கள் இன்னுயிர்களைத் தியாகம் செய்துவிட்டார்கள். அவர்களுக்குக் கிடைத்த அந்த வாய்ப்பு இன்னமும் எனக்குக் கிடைக்கவில்லை. நாளை நானும் மடிய நேரிடலாம். மரணத்தோடு போராடும் வேளையில் முதலமைச்சர் பதவிக்காக இலட்சியத்தைக் காட்டிக் கொடுத்தவன் என்ற பழிக்கு ஆளாக நான் விரும்பவில்லை. எங்கள் விடுதலைப் போராட்டத்திற்கு உதவ பிரதமர் இராஜீவ் விரும்பினால் உதவட்டும். நன்றியோடு ஏற்போம். உதவாவிட்டால் பரவாயில்லை. நாங்கள் தொடர்ந்து போராடுவோம்" என்றார்.

இந்தியப் பிரதமருக்குக்கூட அஞ்சாமல் இலட்சிய ஆவேசத்துடன் நெஞ்சு நிமித்திப் பிரபாகரன் கூறிய பதில் எம்.ஜி.ஆரின் நெஞ்சைத் தொட்டது.

"பிரதமரின் கருத்தை உங்களிடம் தெரிவித்தேன். உங்கள் பதிவை அவரிடம் தெரிவிக்கிறேன். உங்களுக்கு விருப்பமில்லாததை வற்புறுத்தி ஒப்புக் கொள்ள வைக்கும் வேலைக்கு நான் உடந்தையாக இருக்க மாட்டேன்" என்று முதல்வர் எம்.ஜி.ஆர். கூறினார்.

ஆசை வார்த்தை காட்டிப் பிரபாகரனைப் பணியவைக்க முடியாது என்பதைப் பிரதமர் இராஜீவிற்கு எம்.ஜி.ஆர். உணர்த்தினார்.

இந்த நிகழ்ச்சிகள் ஒருபுறம் நடைபெற்றுக் கொண்டிருக்க மறுபுறத்தில் ஜெயவர்த்தனா விற்குக் கறுப்புக் கொடி காட்டும் போராட்டத்தில் நாங்கள் ஈடுபட்டோம்.

திராவிடர் கழகப் பொதுச் செயலாளர் வீரமணி அவர்களும் நானும் பெங்களூரில் ஜெயவர்த்தனாவிற்குக் கறுப்புக் கொடிப் போராட்டம் நடத்தத் திட்டமிட்டோம். திடீரென வீரமணிக்கு இதய நோய் ஏற்பட்டதால் அவர் பெங்களூர் வர முடியவில்லை.



கறுப்புக்கொடிப் போராட்டத்தை எப்படியும் தடுக்க வேண்டும் எனக் கருநாடகக் காவல்துறை வரிந்துகட்டிக் கொண்டு செயல்பட்டது. ஆனாலும், தலைமறைவாக இருந்து குறிப்பிட்ட நேரத்தில் திட்டமிட்டபடி சார்க் மாநாடு நடக்கும் மாளிகைக்கு முன் ஆயிரக் கணக்கில் திரண்டு கறுப்புக் கொடி காட்டினோம். முன்வாயில் வழியாக ஜெயவர்த்தனா வரமுடியவில்லை. பின்வாயில் வழியே இரகசியமாக அவர் அழைத்துச் செல்லப்பட்டார்.

கருநாடகத் தமிழர் பேரவைப் பொதுச் செயலாளர் சண்முக சுந்தரம், பாவிசைக்கோ முதலிய ஆயிரக்கணக்கான தோழர்களும் நானும் கைது செய்யப்பட்டோம்.

சார்க் மாநாட்டிற்குப் பின்பு பிரதமர் இராஜீவ் பிரபாகரன் மீது கடும் கோபம் கொண்டார். இலங்கைப் பிரச்சினையில் பெயரளவிற்கு ஏதாவது சமரசம் செய்து புகழ் சம்பாதிக்க அவர் போட்ட திட்டத்தைப் பிரபாகரன் ஏற்காததால் அவர் ஆத்திரம் அடைந்திருந்தார். இதைப் பயன்படுத்திக்கொண்டு பிரபாகரனை ஒழித்துக்கட்டும் முயற்சிகள் ஆரம்பமாயின.

போட்டி இயக்கங்களுக்கு ஏராளமான ஆயுதங்களும் தாராளமாகப் பணமும் வழங்கப் பட்டன. தமிழ்நாட்டிலேயே பிரபாகரனைப் படுகொலை செய்ய இந்த இயக்கங்கள் திட்டமிட்டன.

இதைப் புரிந்துகொண்ட பிரபாகரன் தமிழீழம் செல்லத்திட்டமிட்டார். சார்க் மாநாட்டிற்குப் பின்பு இந்தியாவில் இருந்துகொண்டு செயல்படுவது கடினம் என்பதை உணர்ந்த பிரபாகரன் தமிழகத்தில் இருந்த பயிற்சி முகாம்கள், அலுவலகங்கள் ஆகிய வற்றை மூடி அணைவரையும் தாயகம் அனுப்பிவிட்டுத் தானும் புறப்படத் தயாரானார்.

1987 ஆம் ஆண்டு, சனவரி, 4 ஆம் நாள் தாயகம் புறப்பட்டுச் சென்றார். செல்வதற்கு முன் முதல்வர் எம்.ஜி.ஆர். அவர்களைச் சந்தித்துப் பிரியா விடைபெற்றார் பிரபாகரன்.

விரைவிலேயே போர் மேகங்கள் சூழப் போகின்றன என்பதை யாருமே அப்போது உணர்ந்திருக்கவில்லை.



## 2. இராஜீஷம் - எம்.ஜி.ஆரும்

1987 ஆம் ஆண்டு மே நாளில் தமிழர்களுக்கு மகிழ்ச்சி தரும் செய்தியை முதல்வர் எம்.ஜி.ஆர் அறிவித்தார்.

விடுதலைப்புலிகள் இயக்கத்திற்கு 4 கோடி ரூபாய்களும், அவர்களின் தோழமை இயக்கமான ஈரோசு இயக்கத்திற்கு 1 கோடி ரூபாய்களும் அளிப்பதாக அவர் அறிவித்த செய்தி பெரும் பரபரப்பினை ஏற்படுத்தியது.

சிங்கள அரசும், சிங்களப் பத்திரிகைகளும் கடுமையான கண்டனம் செய்தன. தமிழ் நாட்டில் உள்ள சில பத்திரிகைகளும் எம்.ஜி.ஆரைக் கண்டித்தன. 'ரா' உளவு அமைப்பு ஆத்திரமடைந்தது. இதைத் தடுத்து நிறுத்தக் கடுமையான முயற்சி செய்தது.

எம்.ஜி.ஆரின் செயல் பிரதமர் இராஜீவிற்கு எரிச்சலை ஊட்டியிருக்கும் என்பதில் சந்தேகமில்லை. ஆனால், எம்.ஜி.ஆர். அதற்காகக் கவலைப்படவில்லை.

நானும் வீரமணி அவர்களும் எம்.ஜி.ஆரின் நடவடிக்கையை வரவேற்று அறிக்கை கொடுத்தோம்.

எம்.ஜி.ஆர் அவர்கள் செய்த இந்த உதவி காலத்தினால் செய்த சிறந்த உதவியாகும். சிங்கள இராணுவத்திற்குத் தேவையான ஆயுதங்களை சீனா, பாகிஸ்தான், இஸ்ரேல், தென்னாப்பிரிக்கா, பிரிட்டன் மற்றும் மேற்கு ஐரோப்பிய நாடுகள் அளித்தன. ஆனால்,



புலிகளுக்குத்வ எந்த ஒரு நாடுமே முன் வராத காலகட்டத்தில் முதலமைச்சர் எம்.ஜி.ஆர். செய்த உதவி பேருதவியாகும்.

4 கோடி ரூபாய் மட்டுமன்று அதற்கு முன்னும் - பின்னும்மாகத் தமது இறுதிக்காலம் வரை மேலும் பல கோடி ரூபாய்களை எம்.ஜி.ஆர்.விடுதலைப்புலிகளுக்கு வாரி வாரி வழங்கினார் என்பதை நான் அறிவேன். ஆனால், அதைக் குறித்து அவர் ஒருபொழுதும் விளம்பரம் தேடிக்கொண்டதில்லை.

தமிழீழ விடுதலைப் போராட்டத்தைப் பிரபாகரன் முன்னெடுத்துச் செல்வதற்கு இந்த உதவி பெரிதும் துணை புரிந்தது.

1987ஆம் ஆண்டு, மே 12ஆம் நாள் முதல்வர் எம்.ஜி.ஆர். அவர்களுக்கு ஒரு நீண்ட கடிதம் எழுதினேன். ஈழத்தமிழர் பிரச்சினையில் அவர் கவனத்தில் கொள்ள வேண்டிய முக்கிய குறிப்புகளை அக்கடிதத்தில் விவரமாக எழுதியிருந்தேன்.

“பேச்சு வார்த்தைகளின் மூலம் இப்பிரச்சினையைத் தீர்ப்பது இனி இயலாது. அன்னை இந்திராவின் காலத்துடன் அது முடிந்துவிட்டது.

இராஜீவின் காலத்தில் தவறான அணுகுமுறைகளின் விளைவாகச் சமரசத்திற்கான சாத்தியக் கூறுகள் அடியோடு நாசமாகிவிட்டன. இந்திராவின் மறைவின் மூலம் ஜெய வர்த்தனா புதிய துணியைப் பெற்றிருக்கிறார். இராஜீவை ஏமாற்றி ஈழத்தமிழர்களை ஒடுக்கிவிடலாம் என எண்ணுகிறார்.

இந்த நிலைமையில் ஆயுதப் போராட்டம் மூலம்தான் இப்பிரச்சினையைத் தீர்க்க முடியும். அப்படியானால் அதற்கு ஏற்றவர்கள் விடுதலைப் புலிகளேயாவர். எனவே, பாலஸ்தீனிய விடுதலை இயக்கத்திற்கு இந்தியா அங்கீகாரம் அளித்திருப்பதைப் போல விடுதலைப் புலிகள் இயக்கத்திற்கும் அங்கீகாரம் அளிக்க வேண்டும்” என்பது போன்ற பல விடயங்களை இக்கடிதத்தில் எழுதியிருந்தேன். எம்.ஜி.ஆர். அவர்கள் இக்கடிதத்தை முழுவதுமாகப் படித்துப் பார்த்ததற்கான அத்தாட்சி எனக்குக் கிடைத்தது.

சூலை 24இல் இந்தியப் பிரதமர் இராஜீவ் அவர்களின் அழைப்பினை ஏற்றுப் பிரபாகரன் தில்லி செல்லும் வழியில் சென்னையில் இறங்கி முதல்வர் எம்.ஜி.ஆரைப் பார்த்துப் பேசினார்.

பிரதமர் இராஜீவ் பிரபாகரனைத் திடீர் என அழைத்தது ஏன் என்பது புரியவில்லை. ஆனால், சூலை 26ஆம் தேதி வெளியான ஆஸ்திரேலியப் பத்திரிகளும் இந்த மர்மத்தை அம்பலப்படுத்தின.

இராஜீவ்-ஜெயவர்த்தனா செய்து கொள்ளப் போகும் உடன்பாடு பற்றி சகல விவரங்களும் ஆஸ்திரேலியப் பத்திரிகைகளில் வெளிவந்துவிட்டன. ஈழத்தமிழர் நலனுக்கு முற்றிலும் எதிரான இந்த உடன்பாட்டின் அம்சங்களைப் பார்த்து அதிர்ச்சி அடைந்தேன்.

அவசர அவசரமாகச் சென்னைக்குத் தொலைபேசி மூலம் தொடர்பு கொண்டு வீரமணி அவர்களுடன் பேசினேன்.

“ஆஸ்திரேலியப் பத்திரிகைகளில் வெளிவந்திருக்கும் செய்திகள் உண்மையா” என்று கேட்ட போது அவர் திடுக்கிட்டார். தமிழ்நாட்டுப் பத்திரிகைகள் எதிலும் இச் செய்திகள் வெளிவரவில்லை, உடன்பாடு பற்றி விவரமே தெரியவில்லை என்று அவர் கூறினார்.

பிரபாகரன் தில்லி அசோகா விடுதியில் தங்கியிருப்பதாகத் தெரிவித்தார். உடனடியாக தில்லிக்குத் தொலைபேசி மூலம் தொடர்பு கொண்டேன். ஆத்திரேலியாவில் இருந்து பேசுவதாகக் கூறியதும் அசோகா விடுதியின் தொலை பேசித் தொடர்பாளர் பிரபாகரனின் அறைக்கு உடனடியாக இணைப்பு தந்தார். மறுமுனையில் தொலைபேசியை எடுத்தது யார் என்று நினைக்கிறீர்கள்?

தம்பி பிரபாகரன்தான் எடுத்தார். எனக்கு மகிழ்ச்சி பிடிபடவில்லை.

“தம்பி! நான் கேள்விப்படுகிற செய்திகள் உண்மையா?” எனக் கேட்டேன்.

“அண்ணா! எங்களைச் சிறை வைப்பது போல வைத்திருக்கிறார்கள். யாரையும் சந்திக்க அனுமதி மறுக்கிறார்கள் கோபால்சாமி அண்ணா வந்த போது அவரையும் சந்திக்கவிட வில்லை உடன்பாட்டை ஏற்க வேண்டும் என நிர்ப்பந்தம் செய்கிறார்கள். நான் உறுதியாக மறுத்து வருகிறேன்” என்றார்.

“தம்பி” கூறிய செய்தி என்னைப் பதைக்கச் செய்தது.

“அப்படியானால் எனது சுற்றுப் பயணத்தை இரத்து செய்துவிட்டு உடனடியாகத் திரும்புகிறேன்” என்றேன்.

“ஆம்! உடனடியாகத் திரும்புங்கள்” என்றார்.

ஆஸ்திரேலிய நண்பர் சோமசுந்தரமும் தம்பியுடன் பேசினார்.

ஆஸ்திரேலிய நண்பர் பெரும் பொருட் செலவில் பல நிகழ்ச்சிகளுக்கு ஏற்பாடு செய்திருந்தனர். அவர்களுக்குச் சமாதானம் கூறிவிட்டு உடனடியாகத் தாயகம் நோக்கிப் புறப்பட்டேன்.

உடன்பாட்டினை ஏற்க மறுக்கும் பிரபாகரனை எப்படியாவது சம்மதிக்க வைக்க முதல்வர் எம்.ஜி.ஆரை இராஜீவ் வரவழைத்தார்.

எம்.ஜி.ஆரிடம் பிரபாகரன் மனந்திறந்து பேசி தனது மறுப்பைத் திட்டவிட்டதாகத் தெரிவித்த பின்பு எம்.ஜி.ஆர். அந்த விவரத்தை இராஜீவிற்குத் தெரியப்படுத்திவிட்டு உடனடியாகச் சென்னை திரும்பினார்.

அதுதான் தங்கள் கடைசிச் சந்திப்பு என்பதை இருவருமே உணர்ந்திருக்கவில்லை.

தலை 29ஆம் நாள் உடன்பாட்டில் கையெழுத்திட கொழும்பு செல்லும்போது தன் னுடன் வரவேண்டும் என இராஜீவ் அழைத்ததை எம்.ஜி.ஆர். உடல் நிலையைக் காட்டி பக்குவமாக மறுத்தார்.

இதற்கிடையில் போட்டி இயக்கங்களின் தலைவர்கள் தில்லிக்கு வரவழைக்கப்பட்டு அவர்கள் அனைவரும் உடன்பாட்டிற்குத் தலையாட்ட வைக்கப்பட்டனர்.

பிரபாகரனின் மறுப்பை அலட்சியம் செய்து அவரை அசோகா விடுதியில் சிறை வைத்துவிட்டு தலை 29இல் கொழும்பு சென்று உடன்பாட்டில் இராஜீவ் கையெழுத்திட்டார். இராஜீவின் கட்டாயத்தின் பேரில் தமிழக அமைச்சர் பண்ணுட்டி இராமச்சந்திரன் இந்நிகழ்ச்சியில் கலந்து கொண்டார்.

நானும் வீரமணியும் கலந்து பேசி தமிழகமெங்கும் ஆகஸ்டு 2ஆம் நாள் உடன்பாட்டு நகலை எரிக்கும் போராட்டம் நடத்தினோம்.

இதற்கிடையில் யாழ்ப்பாண மக்கள் தங்கள் தலைவர் பிரபாகரனைத் திருப்பித் தங்களிடம் ஒப்படைக்குமாறு போராடத் தொடங்கினார்கள்.

எனவே, வேறு வழியில்லாமல் பிரபாகரனை இந்திய அரசு திருப்பி அனுப்பியது.

ஆகஸ்டு 2ஆம் நாளன்று தம்பி சென்னை வந்து யாழ்ப்பாணம் ென்றார்.

நான் அப்பொழுது மதுரையில் இராஜீவ்-ஜெயவர்த்தனா உடன்பாட்டை எரித்ததற்காகக் கைது செய்யப்பட்டுக் காவலில் வைக்கப்பட்டிருந்தேன். ஆகவே, சென்னையில் தம்பியைச் சந்திக்க முடியவில்லை.

ஆனால், வீரமணி, பிரபாகரனின் தந்தை வேலுப்பிள்ளை. பிரபாகரனின் மனைவி

மதிவதனி ஆகியோர் அவரைச் சந்தித்துப் பேசினர். பாலசிங்கம், பேபி ஆகியோர் பிரபாகரனுடன் தில்லி சென்றிருந்தனர். இவர்கள் அனைவரும் நடந்த விவரங்களை எனக்குப் பின்னர் தெரிவித்தனர்.

உடன்பாட்டைப் பிரபாகரன் ஒருபொழுதும் ஏற்கவில்லை. ஆனால், அவர் ஒப்புக் கொண்டதாகப் பொய்யான செய்தியை இந்திய அரசு வெளியிட்டது என்பதையும் தில்லியில் நடைபெற்ற கெடுபிடிகளைப் பற்றியும் அவர்கள் கூறினார்கள்.

“நான் இறுதிவரை உறுதியாக இருப்பேன் என அண்ணாவிடம் கூறுங்கள்” என அவர் எனக்குச் சொல்லியனுப்பிய செய்தியையும் கூறினார்கள்.

இதற்கிடையில் ஆகஸ்டு 2ஆம் நாள், சென்னையில் பிரதமர் இராஜீவ் கலந்து கொள்ளும் பாராட்டு விழாக் கூட்டம் ஒன்றுக்குக் காங்கிரஸ் கட்சி ஏற்பாடு செய்தது. இக்கூட்டத்தில் கலந்து கொள்ளுமாறு முதல்வர் எம்.ஜி.ஆரைக் காங்கிரஸ்காரர்கள் கேட்டபொழுது அவர் வெளிநாடு போகவிருப்பதாகக் கூறி மறுத்துவிட்டார்.

ஆகஸ்டு 1ஆம் நாள் காலை அவர் வெளிநாடு செல்வதாக அறிவிக்கப்பட்டது. அன்று காலையில் அவரை வழியனுப்ப அமைச்சர்கள், அதிகாரிகள் கழகத் தொண்டர்கள் உட்படப் பல்லாயிரக்கணக்கானோர் கூடிவிட்டனர்.

அனைவரும் எம்.ஜி.ஆர். அவர்களின் வருகையை எதிர்பார்த்துக் காத்துக் கொண்டிருந்த வேளையில் அவருடைய சுற்றுப்பயணம் இரத்து செய்யப்பட்டது என்ற செய்தி ஒலிபெருக்கி மூலம் அறிவிக்கப்பட்டது. கூடியிருந்தோர் ஒன்றும் புரியாத குழப்பத்துடன் கலைந்து சென்றனர்.

“சிகிச்சை பெறுவதற்காக அமெரிக்கா செல்லவிருந்த முதல்வர் எம்.ஜி.ஆரைத் தடுத்து நிறுத்திய சக்தி எது? ஒரு திடுக்கிடும் நாடகமே இதன் பின்னணியில் நடந்தது.

கொழும்பில் உடன்பாடு கையெழுத்தாகும் பொழுது எம்.ஜி.ஆர். வரவில்லை. சென்னையில் பாராட்டு விழா நடைபெறவிருக்கும் தினத்திற்கு முன் தினம் அவர் வெளிநாடு செல்லவிருக்கிறார். எனவே, இந்த இரு செய்திகளும் தமிழர்கள் மத்தியில் தவறான கருத்தை ஏற்படுத்தும். உடன்பாட்டில் எம்.ஜி.ஆருக்கு திருப்தியில்லை என மக்கள் நினைப்பார்கள் என மத்திய உளவுத் துறை அதிகாரிகள் பிரதமர் இராஜீவிடம் கூறினார்கள். மேலும், சென்னைக் கூட்டத்தில் எம்.ஜி.ஆர். கலந்து கொள்ளாவிட்டால் மக்கள் கூட மாட்டார்கள் என்றும் அவர்கள் தெரிவித்தனர்.

எனவே, பிரதமர் இராஜீவ் கடைசி நேரத்தில் தலையிட்டு எம்.ஜி.ஆருக்கு நிர்ப்பந்தத்தை ஏற்படுத்தி அவரது சுற்றுப்பயணத்தை இரத்துச் செய்ய வைத்தார்.

எம்.ஜி.ஆரின் உடல் நிலையைவிடத் தனது செல்வாக்குத்தான் அவருக்கு முக்கியமானதாக இருந்தது.

போபர்ஸ் ஊழல் பிரச்சினையின் விளைவாக இராஜீவின் செல்வாக்கு அதலபாதாளத்திற்குச் சரிந்திருந்தது. அதை மீண்டும் தூக்கி நிறுத்த அவர் பாடாதபாடு பட்டுக் கொண்டிருந்தார். இந்திய-இலங்கை உடன்படிக்கை இதற்குக் கைகொடுக்கும் என அவர் உறுதியாக நம்பினார். எனவே, சென்னைப் பாராட்டுக் கூட்டத்தின் மூலம் மீண்டும் தான் பிரகாசிக்க வழியேற்படும் என அவர் மனப்பால் குடித்தார். அதனால்தான், எம்.ஜி.ஆரை நிர்ப்பந்தப்படுத்தி இக்கூட்டத்தில் கலந்துகொள்ள வைத்தார்.

வேண்டா வெறுப்பாகவும் வேறுவழி இல்லாமலும் எம்.ஜி.ஆர். இக்கூட்டத்தில் கலந்து கொண்டார்.

ஆகஸ்டு 3ஆம் நாள் பாலசிங்கம், பேபி, நடேசன் ஆகியோர் என்னையும் வீரமணி அவர்களையும் சந்தித்துச் சில முக்கிய விவரங்களைத் தெரிவித்தார்கள்.

எனவே, ஆகஸ்டு 4ஆம் நாள் முதல்வர் எம்.ஜி.ஆர். அவர்களை அவருடைய தோட்டத்தில் நானும் வீரமணியும் சந்தித்தோம்.

மிக நீண்ட நாட்களுக்குப் பின்னர் அவரைச் சந்தித்ததால் அவருடைய உடல் நிலையைப் பார்த்துப் பதறிப்போனோம். அவரும் உணர்ச்சி வசப்பட்டார்.

என்ன விடயம்? எனச் சைகையின் மூலம் அவர் கேட்ட பொழுது விவரங்களைக் கூறினேன். உடன்படிக்கை பற்றிய எங்கள் ஐயங்களை எடுத்து விளக்கினோம்.

இறுதியாக அவரிடம் பின்வருமாறு கூறினேன்.

“கால் நூற்றாண்டுக் காலத்திற்கு மேல் தமிழ்த் திரைப்படத் துறையில் கொடிகட்டிப் பறந்திருக்கிறீர்கள். இது மட்டுமே வரலாற்றில் நிலையான இடத்தை உங்களுக்குப் பெற்றுக் கொடுத்துவிடாது. உங்களுக்கு முன்னும் பல நடிகர்கள் திரையுலகில் அழியாத புகழ் பெற்றிருக்கிறார்கள். உங்களுக்குப் பின்னும் எத்தனையோ பேர் திரையுலகில் மின்னக் கூடும்.

உங்களுக்கு முன்பாகப் பலர் முதலமைச்சர்களாக இருந்திருக்கிறார்கள். உங்களுக்குப் பின்னும் பல முதலமைச்சர்கள் அரசோச்சுவார்கள். ஆனால், உங்களுக்கு முன்னால் முதலமைச்சர்களாக இருந்தவர்களுக்கோ அல்லது உங்களுக்குப் பின்னால் முதலமைச்சர்களாக வரப் போகிறவர்களுக்கோ கிடைக்காத வாய்ப்பு உங்களுக்கு மட்டுமே கிடைத்திருக்கிறது.

உங்கள் காலத்தில் ஈழத் தமிழர்கள் விடுதலை பெறப் போராடினார்கள். நீங்கள் அவர்களுக்கு உறுதுணையாக இருந்து தமிழீழம் அமையக் காரணமாக இருந்தீர்கள் என்பதுதான் தமிழர் வரலாற்றில் என்றும் அழியாத இடத்தை உங்களுக்குப் பெற்றுக் கொடுக்கும். இதைச் சொல்லவே வந்தேன்” என்றேன்.

நான் பேசப் பேச அவர் உணர்ச்சி வசப்பட்டார். ஏதோ பதில் கூற முயன்றார். அவரால் முடியவில்லை. எனது சைகைகளை இழுத்து அவருடைய நெஞ்சில் வைத்துக் கொண்டு தன் சைகளால் நெஞ்சில் தட்டிக்காட்டினார். இவ்வாறு செய்யும் பொழுது அவர் கண்கள் கசிந்தன. எனக்கும் வீரமணிக்கும் கண்கள் பனித்தன.

அவர் என்ன சொல்ல முயன்றார் என்பது எங்களுக்கு முழுமையாக விளங்கா விட்டாலும் ஓரளவு புரிந்தது.

பிறகு, சிற்றுண்டி கொண்டு வரச்சொல்லி அவரும் எங்களுடன் உண்டார்.

நிலைமைகளை அவர் தெளிவாக உணர்ந்திருக்கிறார் என்ற மன நிம்மதியுடன் நாங்கள் விடைபெற்றோம்.

### 3. மறைவதற்கு முன்பு.

எதிர் பார்த்தபடி இராஜீவ் - ஜெயவர்த்தனா உடன்படிக்கை வெற்றிபெறவில்லை. முதற் கோணல் முற்றும் கோணலாயிற்று.

உடன்படிக்கையின்படி இந்திய இராணுவத்தை வரவழைத்து விடுதலைப்புலிகளை அழிக்க வேண்டும் என்பதில் ஜெயவர்த்தனா தீவிரமாக இருந்தாரே தவிர, உடன்படிக்கையில் கூறப்பட்ட இதர அம்சங்களை நிறைவேற்றுவதில் அக்கறை காட்டவில்லை.

தமிழர் பகுதிகளில் இந்திய இராணுவத் துணையுடன் சிங்களக் குடியேற்றங்கள் தங்குதடையில்லாமல் நடத்தப்பட்டன.

துரோக இயக்கங்களைச் சேர்ந்தவர்களுக்கு ஆயுதங்கள் கொடுக்கப்பட்டு இந்திய விமானங்களில் அவர்கள் தமிழீழம் கொண்டுவந்து இறக்கப்பட்டனர். நிராயுத பாணிகளாகத் திரிந்த நூற்றுக் கணக்கான விடுதலைப்புலிகளை அவர்கள் கொன்று குவித்தனர். இந்திய இராணுவம் எத்தகைய நடவடிக்கையும் எடுக்கவில்லை.

இவற்றைக் கண்டித்துத் திலீபன் சாகும்வரை உண்ணாவிரதம் மேற்கொண்ட செய்திகள் கிடைத்த போது நான் மிகுந்த கவலை கொண்டேன்.



செப்டம்பர் 21ஆம் நாள் "தம்பி"யிடம் இருந்து அவசரச் செய்தி வந்தது. அதற்கிணங்க மறுநாள் மாலை படகு மூலம் புறப்பட்டு யாழ்ப்பாணம் சென்றேன். ஒன்பது நாட்கள் தமிழீழத்தில் தங்கியிருந்து அங்குள்ள நிலவரங்களை அறிந்துகொண்டு செப்டம்பர் 30ஆம் நாள் தமிழகம் திரும்பினேன்.

1987 அக்டோபர் 6ஆம் நாள் நியூயார்க் நகரில் முதலமைச்சர் எம்.ஜி.ஆர். அவர்கள் தங்கியிருந்த மருத்துவ மனைக்குத் தொலைபேசி மூலம் தொடர்பு கொண்டு அவருடைய உதவியாளரிடம் எனது ஈழப்பயணம் பற்றியும், 12 புலிகளின் உயிர்த்தியாகம் பற்றியும், பிரபாகரனுடன் பேசியது பற்றியும் விவரமாகக் கூறினேன்.

உதவியாளர் அப்படியே எம்.ஜி.ஆரிடம் அதைத் தெரிவித்திருக்க வேண்டும். ஏனெனில், 12 புலிகளின் சாவு பற்றி எம்.ஜி.ஆர். கண்டன அறிக்கை ஒன்றை வெளியிட்டார்.

முதலமைச்சர் எம்.ஜி.ஆர். அமெரிக்காவில் இருந்து விடுத்துள்ள அறிக்கையில் கூறியிருப்பதாவது:-

"தங்களால் கைது செய்யப்பட்ட 17 விடுதலைப் புலிகளையும் இலங்கைக் கடற்படை இந்திய அமைதிப்படையிடம் ஒப்படைத்து இருக்குமானால் அவர்களுள் 12 பேர் ஒட்டு மொத்தமாகத் தற்கொலை செய்துகொண்டிருக்கமாட்டார்கள். வன்முறைகளும் வெடித்து இருக்காது.

இந்திய-இலங்கை உடன்படிக்கையின் அடிப்படையில் இடைக்கால அரசு ஒன்று ஏற்படவேண்டிய நேரத்தில் வன்முறைகள் வெடித்ததும், அதில் இந்திய அமைதிப்படையும் விடுதலைப்புலிகளும் இறங்க வேண்டிய நிலைமை ஏற்பட்டதும் கவலைக்குரியது.

இந்த கடினமான பிரச்சினைக்கு நிரந்தரமான தீர்வு காணத் தொடர்ந்து முயற்சி மேற்கொள்ளுவேன். தமிழக அரசு இது பற்றி எடுக்கும் முடிவுகளுக்கு ஆதரவு தருமாறு தமிழக மக்களைக் கேட்டுக் கொள்கிறேன்." (மாலை முரசு 11-10-87)

எம்.ஜி.ஆரின் அறிக்கையைக் கண்ட பிரதமர் இராஜீவ் அவருடைய அடிவருடி களும் பதைபதைத்தனர். எனவே, பிரச்சினையைத் திசை திருப்பி மக்களைக் குழப்பத் திட்டமிட்டனர்.

பத்திரிகைகளில் "பிரபாகரன் கைது" என்ற தலைப்பில் மிகப் பெரிய எழுத்துகளில் செய்திகள் வெளியாயின. ஆனால், மக்கள் இதை நம்பவில்லை. இச்செய்தியை மறுத்து நானும் வீரமணியும் அறிக்கை வெளியிட்டோம்.

அக்டோபர் 13ஆம் நாள் கிட்டுவும் பேபியும் என்னைச் சந்தித்துச் சில விவரங்களைக் கூறினார்கள்.

பிரபாகரன் உயிருக்கு ஆபத்து நேருமானால் தமிழகம் கொந்தளிக்கும் என எச்சரிக்கும் சுவரொட்டிகளைத் தமிழகம் முழுவதிலும் ஒட்டினோம்.

உடனடியாகப் போர் நிறுத்தம் செய்து விடுதலைப்புலிகளுடன் பேச்சு நடத்தவேண்டும் என்ற கோரிக்கையை வலியுறுத்த அனைத்துக் கட்சிக் கூட்டம் ஒன்றினைக் கூட்ட வீரமணியும் நானும் முடிவு செய்தோம்.

நியூயார்க்கில் இருந்த எம்.ஜி.ஆர். அவர்களுக்கு இதைத் தொலையெழுதி (டெலக்ஸ்) மூலம் தெரிவித்தோம்.

மறுநாள் நாங்கள் நடத்திய அனைத்துக் கட்சிக் கூட்டத்தில் எம்.ஜி.ஆரின் அனுமதியோடு அ.தி.மு.க.-வும் கலந்து கொண்டது.

அக்டோபர் 17ஆம் நாள் அரை நாள் கடையடைப்பு செய்ய முடிவெடுத்தோம்.



தமிழகத்தின் ஆளுங் கட்சியான அ.தி.மு.க. இப்போராட்டத்தில் கலந்துகொள்ள முடிவு செய்ததைக் கண்ட பிரதமர் இராஜீவ் கடுங் கோபமடைந்தார்.

கடையடைப்பிற்கு முதல் நாள் மத்திய அமைச்சரவையின் அரசியல் குழு கூடிப் போர் நிறுத்தத்தை ஏற்க மறுத்து அறிக்கை வெளியிட்டது. இவ்வாறு அரசியல் குழு அறிவிப்பது அசாதாரணமானதாகும்.

போர் நிறுத்தம் செய்து புலிகளுடன் பேசவேண்டும் என்ற கோரிக்கைக்கு எம்.ஜி.ஆர் ஆதரவு தந்ததைக் கண்டிக்கவே இராஜீவ் இவ்வாறு செய்கிறார் என்பது புலனாயிற்று.

இத்துடன் இராஜீவின் ஆத்திரம் அடங்கவில்லை. கிட்டுவைச் சிறையில் அடைக்க அவர் துடித்தார்.

ஆனால், எம்.ஜி.ஆர். அதற்கு இணங்காமல் அவரை வீட்டுக்காவலில் வைக்கும்படி உத்தரவிட்டார். அதன்படி அக்டோபர் 16ஆம் நாள் கிட்டு வீட்டுக் காவலில் வைக்கப் பட்டார்.

ஆனாலும், அவரை நானும், வீரமணியும் சந்திப்பதற்கு எவ்விதத் தடையையும் யாரும் ஏற்படுத்தவில்லை. நாங்கள் உடனடியாகக் 'கிட்டுவைச் சந்தித்தோம். அன்று மட்டுமன்று, தொடர்ந்து பலமுறை சந்தித்தோம்.

பத்திரிகையாளர்கள் உட்படப் பலரும் கிட்டுவைச் சந்திக்கத் தாராளமாக அனுமதிக்கப் பட்டார்கள்.

பெயரளவிற்குத்தான் காவல் இருந்தது.

கிட்டுவின் வீட்டில் இருந்து அவர் தினமும் பிரபாகரனுடன் 'வயர்லெஸ்' மூலம் பேசினார்.

பிரதமர் இராஜீவிற்கு இதெல்லாம் தெரியாமல் இல்லை. நாளுக்கு நாள் தனது செல்வாக்கு சரிந்து வரும் நிலையில் எம்.ஜி.ஆரையும் பகைத்துக் கொள்ள அவர் விரும்பவில்லை.

அமெரிக்காவில் எம்.ஜி.ஆர். சிகிச்சை பெற்றுக்கொண்டிருந்தபொழுது பிரதமர் இராஜீவ் அமெரிக்கா சென்றார். அந்த வேளையில் அவரிடம் அளிப்பதற்கான ஒரு குறிப்பைத் தயார் செய்து அனுப்பும்படி எம்.ஜி.ஆரிடமிருந்து செய்தி வந்தது.

அதற்கிணங்க ஒரு குறிப்பினை நானும் வீரமணியும் தயாரித்துத் தொலையெழுதி மூலம் அனுப்பினோம்.

தனது உடல் நிலையையும் பொருட்படுத்தாமல் எம்.ஜி.ஆர். வாஷிங்டன் சென்று இராஜீவைச் சந்தித்துப் போர் நிறுத்தம் செய்யும்படியும் பிரபாகரனுடன் பேசும்படியும் வேண்டிக்கொண்டார்.

மமதையும் ஆணவமும் நிறைந்த பிரதமர் இராஜீவ் எம்.ஜி.ஆரின் வேண்டுகோளை அலட்சியம் செய்தார்.

இராஜீவின் அலட்சியம் எம்.ஜி.ஆரின் மனத்தை மிகவும் நோகச் செய்துவிட்டது. மனம் உடைந்த நிலையில் அவர் தாயகம் திரும்பினார்.

9-11-87 அன்று தமிழக சட்டமன்றம் கூடுவதாக இருந்தது. "இலங்கையில் இந்தியப் படை போர் நிறுத்தம் செய்யவேண்டுமென இந்திய அரசை வற்புறுத்தும் தீர்மானம் ஒன்றினைத் தமிழகச் சட்டமன்றத்தில் நிறைவேற்றுமாறு தமிழக முதலமைச்சர் எம்.ஜி.ஆர். அவர்களையும் பிற சட்டமன்றக் கட்சித் தலைவர்களையும் வேண்டிக்கொண்டு நானும் திராவிடர் கழகப் பொதுச் செயலாளர் வீரமணி அவர்களும் அறிக்கை வெளியிட்டோம். மற்றும் பல கட்சித் தலைவர்களும் இவ்விதமே வலியுறுத்தி அறிக்கைகள் வெளியிட்டார்கள்.

முதல்வர் எம்.ஜி.ஆர். அவர்கள் அமெரிக்காவில் இருந்து வெளியிட்ட அறிக்கையின் மூலம் அவருடைய மனப்போக்கை ஓரளவு அறிந்திருந்த பிரதமர் இராஜீவ் பதட்ட மடைந்தார். தமிழகச் சட்டமன்றத்திலும் இத்தகைய தீர்மானத்தை நிறைவேற்ற முதல்வர் எம்.ஜி.ஆர். முடிவு செய்துவிட்டால் இந்திய அரசின் நிலை சங்கடமாகிவிடும் என அஞ்சினார். எனவே, வெளிநாட்டுத் துறை இணையமைச்சராக இருந்த நடவர் சிங்கை உடனடியாகச் சென்னைக்கு அனுப்பினார்.

இதற்குச் சில நாட்களுக்கு முன்பாகத் தில்லியில் நடைபெற்ற இராஜீவ் - ஜெயவர்த்தனா பேச்சுவார்த்தைகள் குறித்து முதல்வர் எம்.ஜி.ஆருக்கு விளக்குவதற்காக நடவர்தசிங் வந்ததாகப் பத்திரிகைகளில் செய்தி வெளியிடப்பட்டது. ஆனால், அது உண்மையன்று.

சட்டமன்றத்தில் இந்திய அரசுக்குத் தருமசங்கடம் ஏற்படுத்தும் தீர்மானம் எதுவும் நிறைவேற்றிவிடவேண்டாம் என முதல்வர் எம்.ஜி.ஆரிடம் வேண்டிக்கொள்வதற்காகவே நடவர்தசிங் வந்தார். பிரதமரின் விருப்பத்தைத் தெரிவித்தார். தமிழக மக்களின் கொதிப்புணர்வை அவரிடம் எம்.ஜி.ஆர். சுட்டிக்காட்டினார்.

பிரதமரின் வேண்டுகோளை ஏற்றுச் சட்டமன்றத்தில் தீர்மானம் எதனையும் எம்.ஜி.ஆர். நிறைவேற்றாவிட்டாலும் தமிழ்மக்களின் மனநிலையைத் தில்லி உணரும்படி செய்தார்.

பிரபாகரனுக்கு ஆதரவாக எம்.ஜி.ஆர். மேற்கொண்டுள்ள நிலையில் இருந்து அவரை மாற்ற நடவர்தசிங் மூலம் இராஜீவ் மேற்கொண்ட கடைசி முயற்சியும் தோல்வி அடைந்தது.

இதற்குப்பின் அதிகக் காலம் எம்.ஜி.ஆர். உயிரோடு இருக்கவில்லை. பிரபாகரனின் பிரதிநிதிகள் அவ்வப்பொழுது அவரைச் சந்தித்து நிலைமைகளை விளக்கிவந்தனர். அவ்வப்பொழுது தேவையான உதவிகளை அவர் செய்தார். அவர் காலமாவதற்கு முதல் நாள் கூட ஒரு பெருந்தொகையைப் புலிகளுக்கு அளிக்க விரும்பி அவர்களுக்குச் சொல்லி யனுப்பினார். வழக்கமாகப் பிரபாகரன் சார்பில் அவரைச் சந்திப்பவர் சென்னையில் இல்லாத காரணத்தினால் வேறொருவர் சென்றார். குறிப்பிட்டவரையே அனுப்பும்படி எம்.ஜி.ஆர். கூறிவிட்டார்.

வெளியூரில் இருந்த குறிப்பிட்ட தோழர் சென்னைக்கு விரைந்து வந்தபொழுது எம்.ஜி.ஆரைக் காலதேவன் கவர்ந்து சென்றுவிட்டான்.

அவர் மறைவு பிரபாகரனை உலுக்கிவிட்டது. போர்க் களத்தின் நடுவே நின்று அவர் வெளியிட்ட அனுதாபச் செய்தி எல்லோரின் உள்ளங்களையும் தொட்டது.

"ஈழத்தில் தமிழினம் அநாதையாக ஆதரவின்றித் தவித்துக் கொண்டிருக்கையில் உதவிக்கரம் நீட்டி உறுதியாய்த் துணைநின்ற புரட்சித் தலைவனே!"

தமிழீழப் போரரட்டத்திற்கு ஆதரவும் ஊக்கமும் கொடுத்த செயல்வீரனே! தங்கள் இழப்பு வேதனைச் சகதியில் சிக்கிக் கிடக்கும் தமிழீழ மக்களின் மார்பில் தீ மூட்டுவது போலுள்ளது.

மறைந்த மாண்புமிகு முதலமைச்சர் எம்.ஜி.ஆர். அவர்களுக்குத் தமிழீழ விடுதலைப் புலிகள் கண்ணீர் அஞ்சலி செலுத்துகின்றனர்"

(விடுதலை, 25-12-1987)

எம்.ஜி.ஆர். பிரபாகரனை நெஞ்சார நேசித்தார். பிள்ளையில்லாத அவர், பிரபாகரனைத் தன்னுடைய மகனாகவே கருதி வாஞ்சை செலுத்தினார் எனக் கூறுவதில் தவறில்லை. ஏனெனில், இருவரின் உறவும் அத்தகைய உன்னதமான உறவாகவே இறுதி வரை இருந்தது.

ஆனால், இன்று எம்.ஜி.ஆரின் வாரிசுகள் என்று தங்களைக் கூறிக் கொள்வோர்

இப்புனிதமான உறவை எப்படியெல்லாம் கொச்சைப்படுத்துகிறார்கள் என்பதைப் பார்க்கும்பொழுது வேதனை மேலிடுகிறது.

எம்.ஜி.ஆரால் நேசிக்கப்பட்ட பிரபாகரன் மீது\* அடாத பழி சுமத்தி அவரை ஒழித்து விட வேண்டும் என முனைபவர்கள் எம்.ஜி.ஆருக்குத் துரோகம் செய்கிறார்கள்.

எம்.ஜி.ஆர். வகுத்த பாதையிலிருந்து விலகிச் செல்பவர்களை, அவருடைய விருப்பத் திற்கு எதிராகச் செயல்படுபவர்களை எம்.ஜி.ஆரின் ஆன்மா ஒருபொழுதும் மன்னிக்காது.

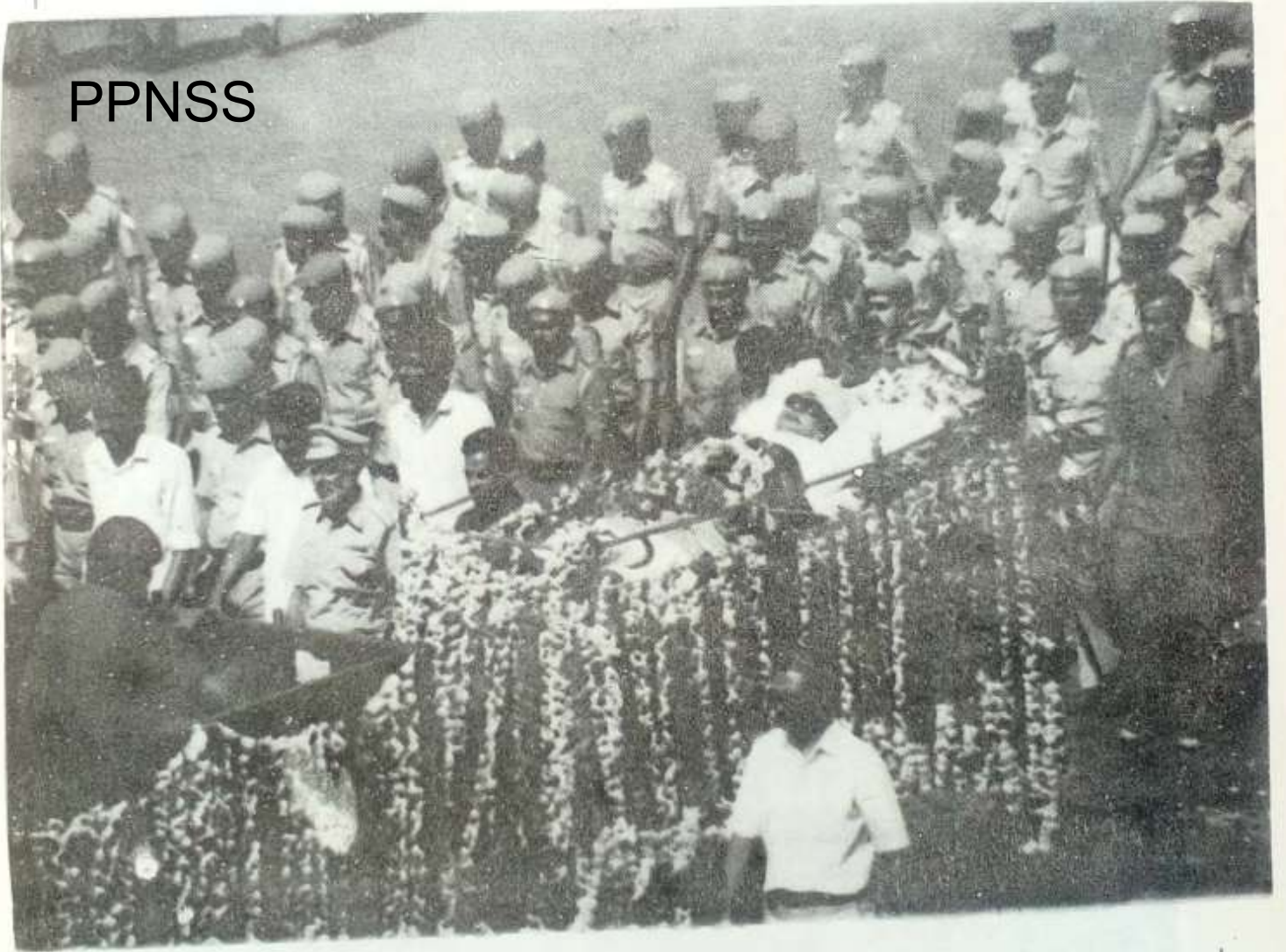

PPNSS

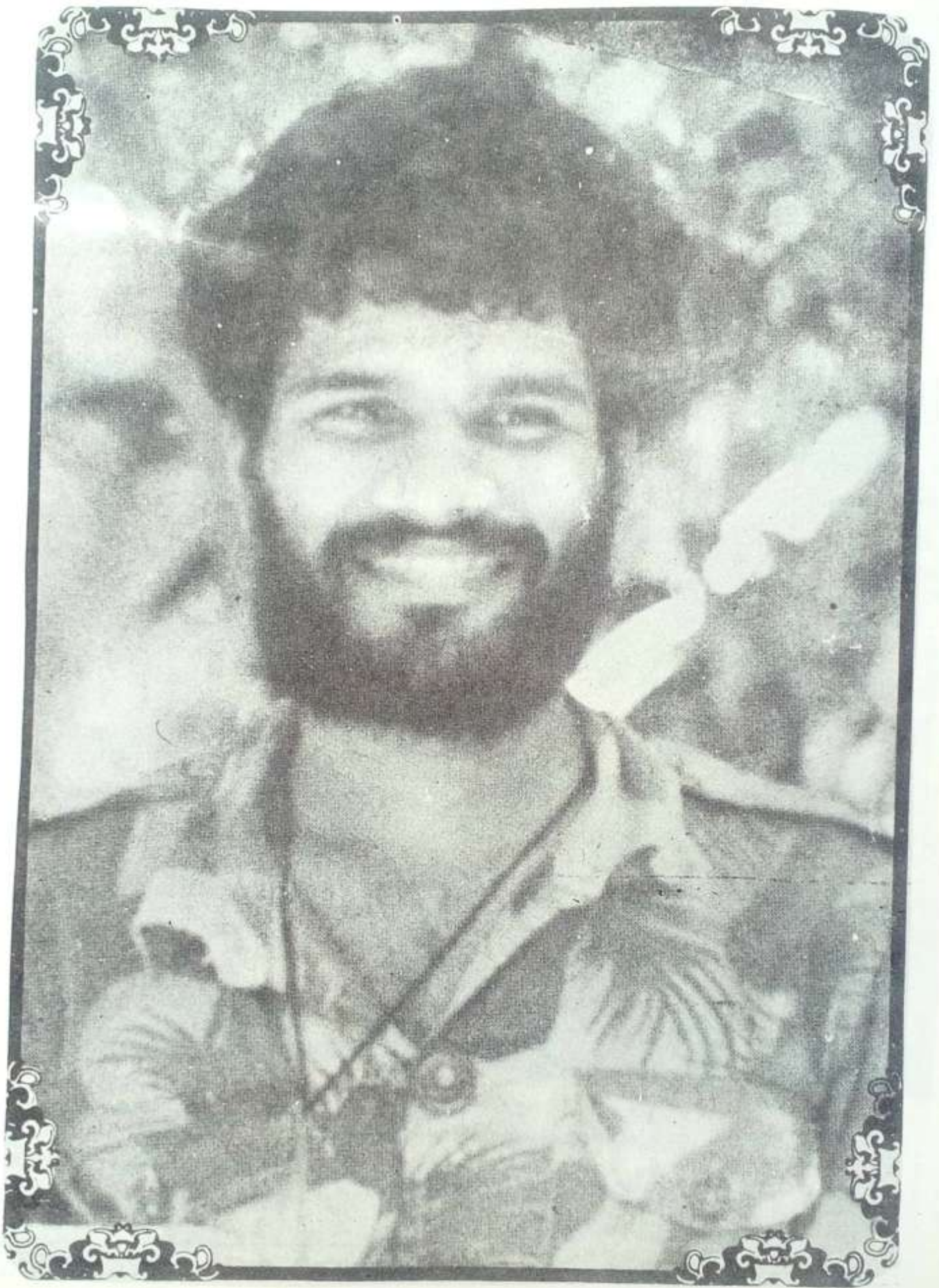

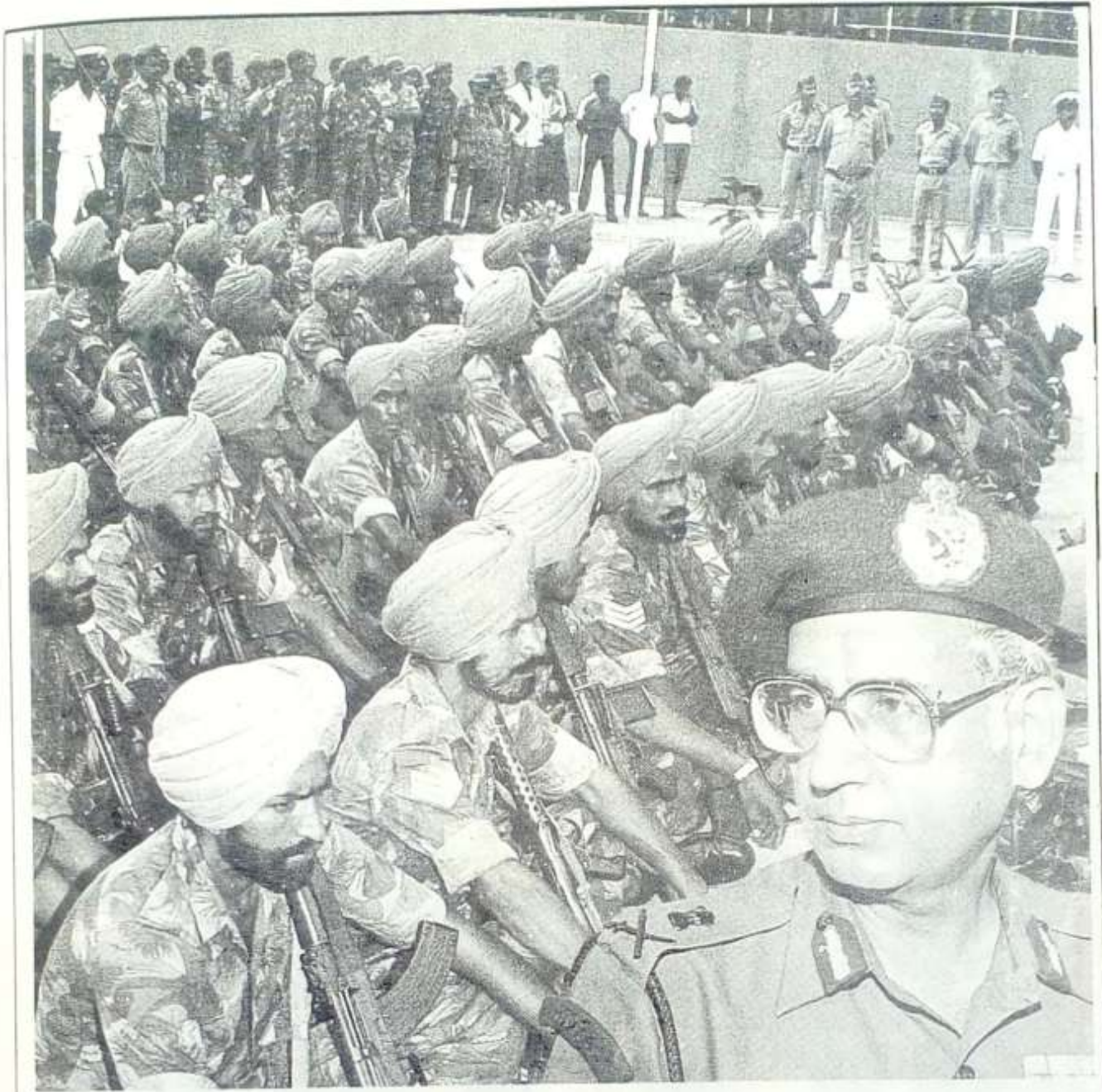

## எழுவான் - படுவான் கரைகளில் பயணம்

1. கிழக்கிலும் புலிகள் ● 2. மட்டக்களப்பு வாவி ● 3. கிழக்குப் பல்கலைக்கழகம் ● 4. அணையாவிளக்கு அன்னை பூபதி ● 5. வீர வேணுதாசன் ● 6. தியாகத்தில் போட்டி ● 7. கோணமலை எங்கள் கோட்டை ● 8. தம்பி இருக்குமிடம் தமிழீழம் ● 9. பிரபாகரனின் வனவாசம்

## 1. கிழக்கிலும் புலிகள்

தமிழீழத்தின் கிழக்கு மாகாணத்திற்குச் செல்லவேண்டும் என்ற என் ஆசை பல காரணங்களால் தள்ளிப் போய்க்கொண்டே இருந்தது. 1981ஆம் ஆண்டில் யாழ்-நூல் நிலையம் எரிக்கப்பட்டு, தமிழர்களுக்கெதிராகப் பெரும் தாக்குதல் நடத்தப்பட்டபொழுது தமிழீழம் சென்றிருந்தேன். அவ்வமயம் மட்டக்களப்புச் செல்ல எல்லா ஏற்பாடும் செய்யப் பட்டிருந்தது. ஆனால், மலையகப் பகுதியிலுள்ள இரத்தினபுரி என்னும் இடத்தில் தமிழர்கள் சிலர் உயிரோடு கொளுத்தப்பட்ட நிகழ்ச்சி பற்றி விசாரிக்க அங்கு சென்றிருந்தேன். திரும்புவதற்குத் தாமதமாகி விட்டமையால் மட்டக்களப்பு செல்லும் பயணம் கைவிடப் பட்டது. மட்டக்களப்பு மாவட்டத்திலுள்ள பட்டிருப்புத் தொகுதி நாடாளுமன்ற உறுப்பினரான திரு. கணேசலிங்கம் அவர்களும் அவருடைய துணைவியாரும் என்னை அழைத்துச் செல்ல வந்து காத்திருந்து ஏமாற்றமடைந்தனர். அவர்கள் மறுநாளே என்னைச் சந்திக்கக் கொழும்பு வந்து சேர்ந்தார்கள். அப்போது திருமதி கணேசலிங்கம் அவர்கள் கூறியது என்னுள்ளத்தில் ஆழமாகப் பதிந்தது. யாழ்குடா நாட்டைச் சுற்றிப்பார்த்து விவரம் அறிந்து கொண்டால் மட்டும் போதாது. மட்டக்களப்பைப் பார்க்காமல் உங்கள் ஈழப் பயணம் ஒருபொழுதும் முழுமையாகாது என்றார்.

1985ஆம் ஆண்டு விடுதலைப்புலிகளின் துணையோடு தமிழீழத்தில் நான் இரகசியப் பயணம் மேற்கொண்டபொழுது கிழக்கு மாகாணத்திற்குச் செல்லவேண்டும் என்ற என் விருப்பத்தை நிறைவேற்றுவதற்காகப் புலிகள் துணிகரமான பயணத்திட்டம் ஒன்றைத் தீட்டினர். தரைவழியாக யாழ்ப்பாணத்திலிருந்து மட்டக்களப்பு செல்லும் பாதையில் பல சிங்கள இராணுவ முகாம்கள் இருந்தன. அவற்றை ஊடுருவிச் செல்வது கடினமாக இருக்கும் என்பதால் கடல்வழியே அழைத்துச் செல்லத் தீர்மானித்தனர். யாழ்குடா

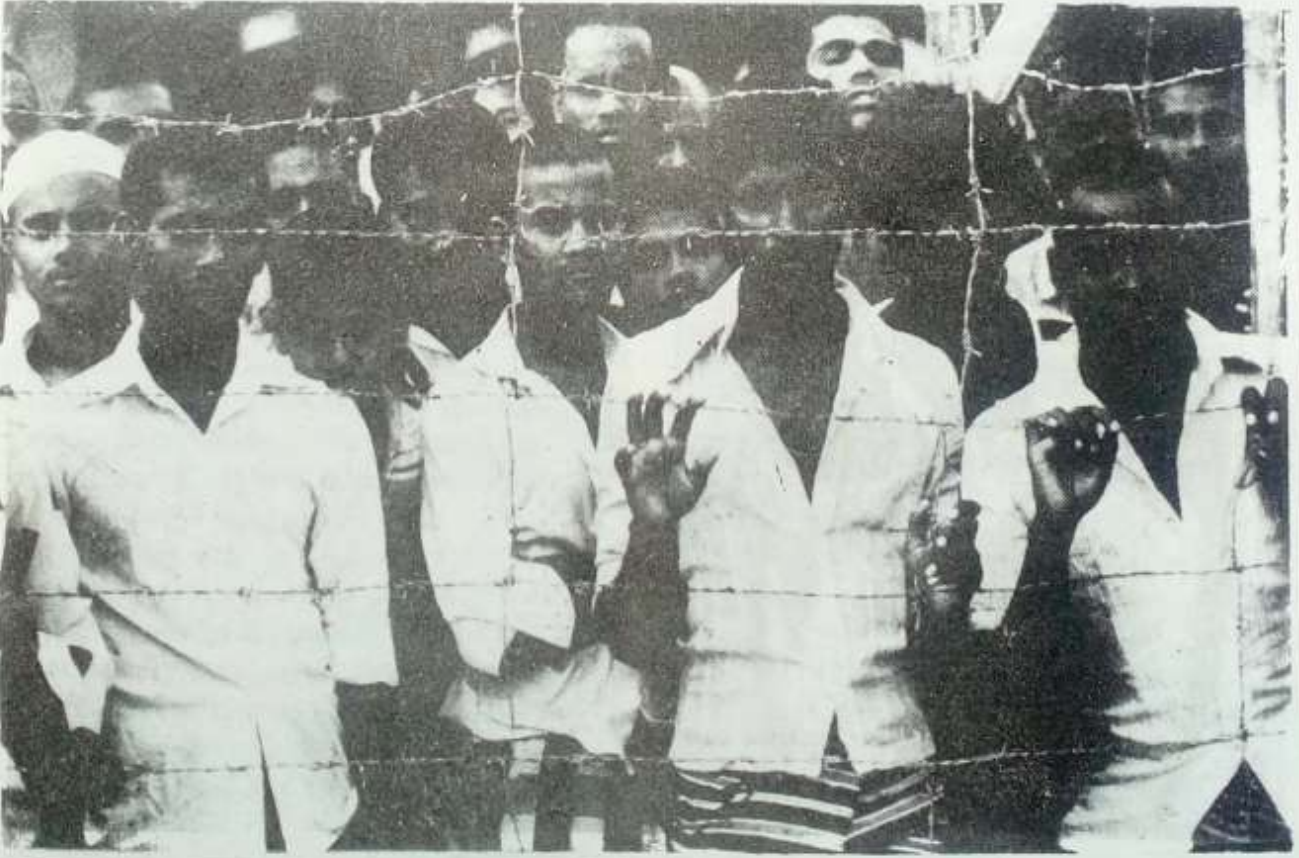

நாட்டைச் சேர்ந்த வெற்றிலைக் கேணியில் மாலை 6 மணிக்குப் படகில் ஏறி இரவு முழுக்கப் பயணம் செய்து அதிகாலை 4 மணியளவில் திருகோணமலை மாவட்டத்திலுள்ள கூனித்தீவு என்னுமிடத்தை அடைந்தோம். திருகோணமலை மாவட்டத்தின் மூதூர்ப் பகுதியிலுள்ள சம்பூர், சேனையூர், கட்டைபறிச்சான், வாழைத்தோட்டம், மல்லிகைத்தீவு, ஈச்சிலம்பத்தை, வெருகல்முகத்துவாரம், கங்குவேலி மற்றும் பல ஊர்களுக்குத் தளபதி கணேசன் அழைத்துச் சென்றார்.

மறுநாள் அங்கிருந்து படகுமூலம் மட்டக்களப்பு செல்லப் புறப்பட்டபோது சிங்களக் கடற்படை நடுவழியில் இருப்பதாகச் செய்தி கிடைத்தது. எனது பயணம் மீண்டும் தடைப்பட்டது.

ஆனால், 1990ஆம் ஆண்டு மார்ச் மாதம் தமிழீழம் சென்றபோது இம்முறை எவ்வாறாயினும் மட்டக்களப்பு சென்றே தீர்வேண்டுமென ஆர்வமாக இருந்தேன். என் விருப்பத்தைத் "தம்பி"யிடம் தெரிவித்தபோது அவர் உடனே அதற்கு ஏற்பாடு செய்தார்.

## கிழக்கில் பெரும்பகுதி புலிகள் வசமே

கிழக்கு மாநிலத்தில் விடுதலைப் புலிகளின் கையொங்கி வருகிறது என்பதைச் சிறீலங்கா அரசே ஒப்புக் கொண்டுள்ளது.

வடக்கு-கிழக்கு மாகாணப் பிரதான செயலாளர் பத்திரிகையாளரிடம் பேசும்போது "அம்பாறை மாவட்டத்தில் உள்ள 10 பிரிவுகளுள் 4 பிரிவுகளும், திருகோணமலை மாவட்டத்தில் உள்ள 11 பிரிவுகளுள் 3 பிரிவுகளும், மட்டக்களப்பு மாவட்டத்தில் உள்ள 10

பிரிவுகளுள் 6 பிரிவுகளும் மட்டுமே இராணுவக் கட்டுப்பாட்டில் இருப்பதாகத் தெரிவித்தார்.

இவரது கூற்றுப்படி கிழக்கு மாநிலத்தில் உள்ள 31 பிரிவுகளுள் 13 பிரிவுகள் மட்டுமே இராணுவத்திடமும் மீதமுள்ள 18 பிரிவுகள் விடுதலைப் புலிகளிடமும் உள்ளன என்ற உண்மை வெளிப்பட்டுள்ளது.

இன்னும் தெளிவாகக் கூறப்போனால் கிழக்கு மாநிலத்தில் 58 சதவிகிதம் நிலப்பரப்பைப் புலிகளும் 42 சதவிகிதம் நிலப்பரப்பை இராணுவமும் தங்கள் கட்டுப்பாட்டுக்குள் வைத்திருக்கிறார்கள்.

வடக்கு மாநிலத்தில் மிகச்சிறிய பரப்பு மட்டும் இராணுவக் கட்டுப்பாட்டில் உள்ளது. மிகப் பெரிய பரப்பு அதாவது வடமாநிலம் முழுமையுமே மொத்தமாக விடுதலைப் புலிகளின் கட்டுப்பாட்டில் உள்ளது. இரண்டாண்டுப் போரில் கொஞ்சம் கொஞ்சமாக வட மாநிலத்தைத் தனது கட்டுப்பாட்டுக்குக் கொண்டு வந்ததைப் போலவே, கிழக்கு மாநிலத்தில் தற்போது கவனம் செலுத்திவரும் புலிகள் விரைவில் அம்மாநிலத்தையும் தங்கள் கட்டுப்பாட்டுக்குள் கொண்டுவருவார்கள் என மக்கள் உறுதியாக நம்புகிறார்கள்.



நடேசனும் காலின்கம் என்னைப் படகு மூலம் மட்டக்களப்புக்கு அழைத்துச் சென்றார்கள். சென்றமுறை இருட்டில் பயணம் செய்ததால் எதையும் பார்க்க முடியவில்லை. இந்த முறை பகலில் பயணம் செய்ததால் அழகான காட்சிகளைக் கண்டு மகிழ்ந்தவாறு பயணம் செய்தேன்.

திருகோணமலையை நாங்கள் தாண்டியபொழுது அதன் கம்பீரமான அழகு என்னைக் கவர்ந்தது. மட்டக்களப்புக் கரையை அடைந்து அங்கிருந்து கிரான் என்ற இடத்தில் உள்ள புலிகளின் முகாமுக்குச் சென்றோம். மட்டக்களப்புத் தளபதி கருணா, புலிகள் மக்கள் முன்னணியின் இணைத் தலைவர் கரிகாலன் மற்றும் திரளான விடுதலைப்புலிகள் எங்களை வரவேற்றனர்.

## இந்துத் துறவிகளுக்கு அமைதிப்படை தந்த பரிசு

மட்டக்களப்பில் உள்ள இராம கிருஷ்ணா மடத்துக்கு நான் சென்று இருந்தேன். இந்த நூற்றாண்டின் இணையற்ற தமிழ் அறிஞர்களுள் ஒருவரும், யாழ் நூல் தந்த மாமேதையுமான விபுலானந்த அடிகளின் சமாதிக் கு அஞ்சலி செலுத்த அங்குச் சென்றேன். அங்குள்ள மடத்தில் விபுலானந்தர் எழுதிய யாழ் நூலின் கையெழுத்துப் பிரதியை மிகப் பத்திரமாகப்

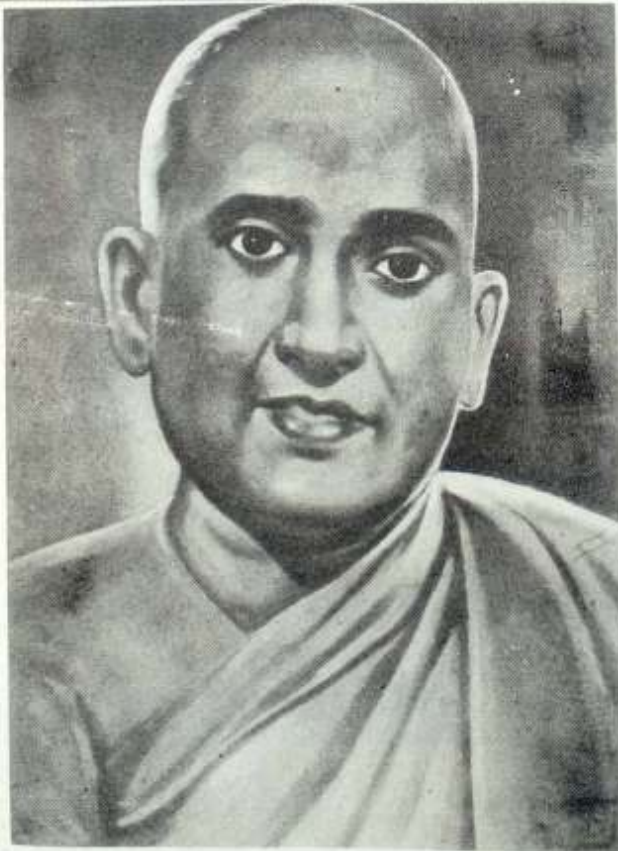

பாதுகாத்து வருகிறார்கள். அங்குள்ள துறவி சுவாமி ஜீவனானந்தா என்பவரைச் சந்தித்துப் பேசினேன். அங்கு 200 அனாதைக் குழந்தைகளை அவர் வளர்த்து வருகிறார். அந்தக் குழந்தைகளுள் சுமார் 100 பேர் இந்திய இராணுவத்தினால் அனாதைகளாக்கப்பட்டவர்கள். அந்தப் பிஞ்சு முகங்களைப் பார்த்தபோது என் நெஞ்சம் பதறியது. அங்குள்ள மக்களின் உதவியோடு இந்தக் குழந்தைகளைப் பராமரித்து வருவதாக அவர் கூறினார். இராமகிருஷ்ணர் மடத்தையும் இந்தியப் படை விட்டுவைக்கவில்லை என்பதையும் அவர் தெரிவித்தார்.

மடாலயத்தின் வெளிச் சுவரில் இந்தியப் படைக்கு எதிரான வாசகங்களை யாரோ எழுதிவிட்டுச் சென்று விட்டனர். அதைப் பார்த்த இந்திய இராணுவ அதிகாரி தன் படைவீரர்களுடன் மடத்துக்குள் வந்தார். கர்நாடக மாநிலத்தைச் சேர்ந்த சுவாமி இராஜேஸ் வரானந்தா என்ற துறவி அவரைத் தடுத்து நிறுத்தினார். இது மடாலயம் என்பதையும் எடுத்துக் கூறினார். ஆனால், அந்த அதிகாரி அதைப் பற்றியெல்லாம் கவலைப்படாமல் தனது முழு கோபத்தையும் அந்தத் துறவி மீது செலுத்தி செம்மையாக உதைத்து மடத்துக்கு வெளியே அவரை இழுத்துக்கொண்டு வந்து அவர் கையினால் அந்த எழுத்துகளை அழிக்கும்படி உத்திரவிட்டார்.



அங்குக் குளித்து உணவு அருந்திவிட்டுத் தளபதி கருணாவுடன் மட்டக்களப்பு நகரம் நோக்கிப் பயணமானோம்.

மட்டக்களப்பில் உள்ள புலிகளின் அலுவலகத்தில் மாத்தையா, பாலசிங்கம், யோகி, கவிஞர் காசி ஆனந்தன் ஆகியோரைச் சந்தித்தபொழுது அளவுகடந்த மகிழ்ச்சி அடைந்தேன். தமிழகத்திலிருந்து அவர்கள் வெளியேறிய பின்பு அவர்களை நான் சந்திப்பது இதுவே முதல் முறையாகும். எனவே, கடந்து போன நிகழ்ச்சிகளை நினைவுபடுத்திப் பேசி மகிழ்ந்தோம்.

இந்திய இராணுவத்தை எதிர்த்துப் புலிகள் போராடிக்கொண்டிருந்த வேளையில் தி.மு.க.தலைவர் கலைஞர் கருணாநிதியைச் சந்தித்துப் பேசியதுபற்றிப் பாலசிங்கம் நினைவு கூர்ந்தார்.

“இந்திய இராணுவத்தை எதிர்த்துப் புலிகளால் போராட முடியுமா?” என்ற ஐயத்தைக் கலைஞர் எழுப்பியதையும், மோதல் பாதையைத் தவிர்க்குமாறு கலைஞர் ஆலோசனை வழங்கியதையும் பாலசிங்கம் தெரிவித்தார்.

அருகிலிருந்த முரசொலி மாறன் மற்றொரு முக்கிய செய்தியைக் கூறினாராம். அந்த நெருக்கடியான காலக்கட்டத்தில் முரசொலி மாறன் அன்றைய பிரதமர் இராஜீவ் சந்தித்தபொழுது இராஜீவ் மிகுந்த கோபத்துடன் “பிரபாகரன் என் காலடியில் விழுந்து கெஞ்சினால் அன்றி நான் போரை நிறுத்தப்போவது இல்லை” என்று கூறினாராம்.



ஆனால், வரலாறு என்னும் நெறிபிறழாத நீதிபதி அளித்த தீர்ப்பு மறக்கமுடியாததாக அமைந்தது. "பிரபாகரனை ஒழித்தே தீருவேன்" என ஆணவத்துடன் கொக்கரித்த இராஜீவை இந்திய மக்கள் பதவியிலிருந்து தூக்கி எறிந்தனர்.

பிரபாகரனோ புடம்போட்டு எடுத்த தங்கமாக மிளிர்ந்தார். தமிழீழ மக்களின் பேராதரவோடு இந்திய இராணுவத்தைத் தமது மண்ணிலிருந்து பிரபாகரன் தலைமையில் விடுதலைப்புலிகள் வெளியேற்றினர்.

மட்டக்களப்பில் முதன்முதலாக சுற்றுப்பயணம் செய்ததன் மூலம் பல புதிய விவரங்களைப் புரிந்துகொண்டேன். கிழக்கிலும் புலிகள் வலிமையோடு விளங்குகிறார்கள் என்ற உண்மையையும் அறிந்தேன்.

மட்டக்களப்பில் நான் தங்கியிருந்தபொழுது பழைய தோழர்கள் பலரைச் சந்தித்தேன் அவர்களுடன் அளவளாவி மகிழ்ந்தேன். 30 ஆண்டுகளுக்கு முன்பு யான் அண்ணாமலைப் பல்கலைக்கழக மாணவனாக இருந்தபொழுது என்னுடன் படித்த ஒருவரைச் சந்திக்க நேர்ந்தது.

#### குடத்திலிட்ட விளக்கு

திருமதி சாந்தவதி என்னும் பெண்மணியை எதிர்பாராத சூழ்நிலையில் மட்டக்களப்பில் சந்தித்தேன். இசையாசிரியையாகப் பணியாற்றிவரும் அவரை நான் கலந்துகொண்டநிகழ்ச்சி ஒன்றில் சந்தித்தேன். அந்த நிகழ்ச்சியின் தொடக்கத்தில் தமிழ் வாழ்த்துப் பாடலை அவர் பாடினார். அந்த இனிமையான குரல் எங்



கேயோ? எப்பொழுதோ கேட்ட குரலாக இருந்தது. பாடிமுடித்த அவர் என்னிடம் வந்து வணக்கம் தெரிவித்துவிட்டு "என்னை நினைவிருக்கிறது?" என்று கேட்டார். என் நினைவில் பளிச் எனத் தென்பட்டது. ஆம், அண்ணாமலைப் பல்கலைக் கழகத்தில் நான் படித்துக்கொண்டிருந்தபோது இசைக்கல்லூரியில் படித்தவர். மாணவர் பொதுச்செயலாளராக நான் இருந்தேன். அப்போது நாங்கள் நடத்தும் நிகழ்ச்சிகள் எல்லாவற்றிலும் திருமதி சாந்தவதி தமிழ்வாழ்த்துப் பாடுவார், அவர் குரல் மிகவும் இனிமையானது. ஏறத்தாழ 30 ஆண்டுகளுக்குப் பின்பு எதிர்பாராத இடத்தில் எதிர்பாராத சூழலில் அவரைச் சந்தித்த பொழுது அளவற்ற மகிழ்ச்சி அடைந்தேன். நிகழ்ச்சி மேடையில் அதிகம் பேசமுடியவில்லை. அவர் அழைப்பை ஏற்று அவர் வீட்டுக்கு விருந்துண்ண கவிஞர், நடேசன் ஆகியோருடன் நான் சென்றபொழுது அவருடைய வாழ்க்கை எவ்வளவு சோகம் நிரம்பியது என்பதை அறிந்தேன்.

அவருடைய கணவர் காலமாகிவிட்டார். இந்திய இராணுவத் தாக்குதலில் அவருடைய வீடு சேதமடைந்திருந்தது. துரோக இயக்கங்களுக்கு அஞ்சி ஒரே மகனைக் கொழும்புவிற்கு அனுப்பிவிட்டார். இவரோ இசையாசிரியையாகப் பணிபுரிந்து காலத்தைக் கழித்துவருகிறார். போர் மேகங்கள் கவிழ்ந்து மக்கள் நிம்மதியற்ற அவலவாழ்வு வாழும் நிலையில் இவருடைய இசைத்திறனைப் போற்றுவதற்கு ஆளில்லை. அவரிடமிருக்கும் இசைத்திறமைக்கும் வளமான குரலுக்கும் அவர் தமிழகத்தில் பிறந்திருப்பாரானால் மற்றொரு கே.பி. சுந்தரரம்பாளாக, எம்.எஸ். சுப்புலட்சுமியாகத் திகழ்ந்திருப்பார் என்பதில் ஐயமில்லை. புலிகள் தயாரித்து வெளியிடும் ஒலிப் பேழைகளுக்கு இவரைப் புயன்படுத்துமாறு கவிஞரிடம் கூறினேன். பின்பு தம்பி பிரபாகரனைச் சந்தித்தபொழுது அவரிடமும் கூறினேன்.

அவர் பாடியுள்ள பாடல்கள் அடங்கிய ஒலிப்பேழை ஒன்றை அன்புடன் எனக்கு அளித்தார். முதல்நாள் அவசர அவசரமாய்ப் பாடிப் பதிவு செய்த அவ்வொலிப் பேழையில் என்னைப்பற்றிய ஒருபாடலை அவரே எழுதிப் பாடியிருந்தார். அவருடைய அன்பினைக் கண்டு நெகிழ்ந்தேன். அவருக்கு நன்றி கூறினேன். தமிழகம் வருமாறு அழைத்தேன். என் மனைவியையும் குழந்தைகளையும் பற்றி விசாரித்து அறிந்தார். மதுரை மீனாட்சியைத் தரிசிக்கப் பெரும் ஆவல் இருப்பதாகக் குறிப்பிட்ட அவரை அதற்காகவாவது மதுரை வரும்படி அழைத்தேன்.



## 2. மட்டக்களப்பு வாவி

கிழக்கு மாநிலத்தில் திருகோணமலை மாவட்டம், மட்டக்களப்பு மாவட்டம் என்ற இரு மாவட்டங்கள் மட்டுமே தொடக்கத்தில் இருந்தன. பின்பு சிங்களவர்களைப் பெருமளவு குடியேற்றி 1961ஆம் ஆண்டில் அப்பகுதியை உள்ளடக்கியதாக அம்பாறை மாவட்டம் பிரிக்கப்பட்டது. சிவனொளி பாதமலையில் தோன்றி கீழைக்கடலில் கலக்கும் மாவலி கங்கை என்னும் ஆறு திருகோணமலை மற்றும் மட்டக் களப்பு மாவட்டங்களைப் பிரிக்கிறது. இந்த ஆற்றில் இருந்து தெற்கே குழுக்கனாறு வரை ஏறக்குறைய 130 மைல் நீண்டு கிழக்கு மேற்காய் அகன்று 2794 சதுரமைல் பரப்பைக் கொண்டதாக நெய்தலும், மருதமும், முல்லையும், குறிஞ்சியும் மயங்கிக்கிடக்கும் பகுதி பழைய மட்டக்களப்பு மாவட்டமாகும்.

இதற்கு நடுவே வடக்குத் தெற்காக நீண்டு மட்டக்களப்பு வாவி எனப்படும் பேரேரி உண்டு. மட்டமான (ஆழமற்ற) களப்பு (நீர்நிலை) என்னும் பொருளமைந்த இந்த நீர்நிலையின் பெயரே மாவட்டத்திற்கு வழங்கி வருகிறது என்று கூறுவர். வேறுசிலர் மட்டுக்கலப்பு (தேனாறு கலக்கும்நாடு) என்ற சொல்லின் அடிப்படையில் இப்பெயர் பிறந்ததெனக் கூறுவர். அதாவது மட்டக்களப்புக் காடுகளில் தேன் ஏராளமாகக் கிடைக்கிறது. இக்காடுகளில் உற்பத்தியாகி ஓடிவந்து வாவியில் கலக்கும் காட்டாறுகளில் இத்தேனும் கலந்து ஓடிவருதலால் இப்பெயர் பெற்றது என்று கூறுவாரும் உளர்.

மட்டக்களப்பு இயற்கை எழில் கொஞ்சம் மாவட்டமாகும். தமிழ்நாட்டின் நெற்களஞ்சியமாகத் தஞ்சை மாவட்டம் விளங்குவதைப் போலத் தமிழீழத்தின் நெற்களஞ்சியமாக மட்டக்களப்பு மாவட்டம் திகழுகிறது.

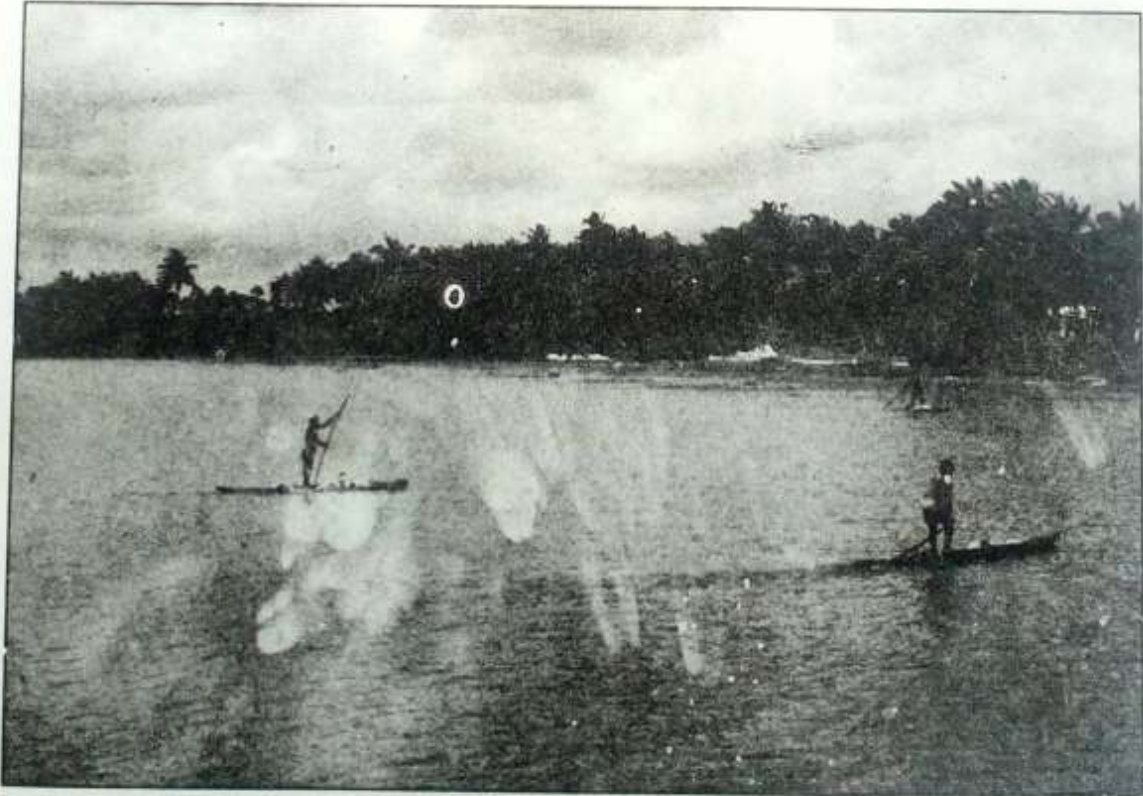

மட்டக்களப்பு வாவி 30 மைல்கள் தூரம் நீண்டுள்ளது. இது கடலோடு கலக்கும் வடகோடியில் அமிர்தகழி என்னும் ஊர் உள்ளது. தெற்குக் கோடியின் மேற்குக்கரையில் மண்டூர் அமைந்துள்ளது. இந்த வாவியின் கிழக்குக்கரை எழுவான்கரை அதாவது சுதிரவன் உதிக்கும் கரை என்றும், மேற்குக்கரை படுவான் கரை அதாவது சுதிரவன் மறையும் கரை என்றும் அழகிய தமிழ்ப் பெயர்களால் அழைக்கப்படுகின்றன. மேற்குக்கரை முழுவதும் மருத நிலமாகும். பசிய வயல்வெளிகளும், வரப்புகளும், வாய்க்கால்களும் நிறைந்த பகுதி. கிழக்குக்கரையோ தெங்கு, மா, பலா போன்ற மரங்கள் செழித்து வளர்ந்திருக்கும் பகுதியாகும்.

மட்டக்களப்பு வாவியின் நடுவே புலியன்தீவு அமைந்தள்ளது. காவிரி - கொள்ளிடத் திற்கு நடுவே அமைந்துள்ள திருவரங்கம் போல இத்தீவும் அமைந்துள்ளது. புலியன் என்னும் தமிழ்வேடர் குலத்தலைவன் ஆண்டபூமி ஆதலால் அவன் பெயரால் புலியன் தீவு என வழங்கப்பட்டு நாளடைவில் திரிந்து புளியந் தீவாகிவிட்டது. மேலும் பல தீவுகளும் இவ்வாவியில் அமைந்துள்ளன.

மட்டக்களப்பு மாவட்டத்தில் நான் சுற்றுப்பயணம் செய்தபொழுது அங்குள்ள கிராமங்களும் வயல்களும், வாய்க்கால்களும் சோழ வளநாட்டையே எனக்கு நினைவுபடுத்தின. தஞ்சை மாவட்டத்தில்தான் சுற்றுப்பயணம் செய்கிறோமா என்ற மயக்கம் எனக்கு ஏற்பட்டது. அந்த அளவுக்கு இரு பகுதிகளுக்கும் பல ஒற்றுமையான அம்சங்கள் இருக்கக் கண்டேன்.

எழில் கொஞ்சம் மட்டக்களப்பு மாவட்டத்தின் அமைதிதழ்ந்த கிராமங்களில் நான் சுற்றுப்பயணம் மேற்கொள்வதற்குச் சில நாளைக்கு முன்புதான் இந்தியப்படையும் துரோக இயக்கங்களும் அங்கிருந்து வெளியேறியிருந்தன. ஆனால், இப்பகுதிகளில் இவர்கள் ஏற்படுத்தியிருந்த அழிவின் அடையாளங்களை நான் பார்க்க முடிந்தது.



எவ்வளவு கொடூரமான முறையில் நடந்துகொண்டிருக்கிறார்கள். எந்த ஊருக்குச் சென்றாலும் அங்கெல்லாம் மக்கள் கூட்டங் கூட்டமாகக் கூடிநின்று தங்களின் துயரக் கதைகளைச் சொல்லி அழுது புலம்பிய காட்சிகள் இன்னமும் என் உள்ளத்தை விட்டு அகல மறுக்கின்றன.

எவ்வளவு கொடுமைகளுக்கும் இழப்புகளுக்கும் ஆளானாலும் மக்கள் கொஞ்சமும் அஞ்சாமல் தங்களுக்கு எவ்வாறு உதவினார்கள் என்பதைத் தளபதி கருணாவும் கரி காலனும் எனக்கு விளக்கிக் கூறினார்கள்.

இந்திய அமைதிப் படையினர் வந்தபொழுது அவர்களை முகமும் அகமும் குளிர வரவேற்ற மக்கள் போகப் போக அவர்களின் உண்மை உருவத்தைப் புரிந்துகொண்டனர். காந்தியின் நாட்டிலிருந்து வந்த இராணுவம் ஹிட்லரின் கொடூர முறைகளைப் பின்பற்றியதைக் கண்ட மக்கள் மேலும் மனஉறுதி பெற்றார்கள். ஒருவருக்கொருவர் உதவி செய்து கொண்டனர். இந்திய அமைதிப்படை பெரும் விளம்பரத்திற்கு இடையில் அளிக்க முன் வந்த உதவிகளைப் பெற பிடிவாதமாக மறுத்தனர். அதன் விளைவாக இந்திய அதிகாரிகளின் கோபத்திற்கும் தண்டனைக்கும் ஆளாக நேர்ந்தபோதும் அவர்கள் கலங்கவில்லை.

நெருக்கடியான அந்தக் காலத்தில் தங்கள் உயிரைத் துச்சமாக மதித்துப் புலிகளுக்கு உதவினார்கள்.

உணவுசமைத்து இரகசியமாகப் புலிகளுக்கு அனுப்பினார்கள்.

காயமடைந்த புலிகளை இரகசியமாகத் தங்கள் வீடுகளுக்குக் கொண்டுசென்று சிகிச்சை அளித்து உதவினார்கள்.

மக்களும் புலிகளும் தொடர்பு கொள்ளுவதைத் தடுக்க இந்திய இராணுவம் பெரு முயற்சி செய்தது. கோவில்களில் மக்களைக் கூடச் செய்து ஆண்களில் ஐயத்திற்கு இட





மானவர்களைப் பிரித்து எடுத்து எல்லோரின் முன்னிலையிலும் கொடூரமாக அடித்து உதைத்தார்கள். ஆனாலும் மக்களைப் பலிகளிடமிருந்து பிரிக்க முடியவில்லை.

2.1.88 அன்று மட்டக்களப்பு நகரில் பெரும் அளவில் தேடுதல் வேட்டையை இந்திய இராணுவம் நடத்தியது. சுமார் 2500 தமிழர்களைப் பிடித்துச் சென்றது. பல கொடுமைகளுக்குப் பின் 800 பேர் காங்கேயன் துறையில் இருந்த சிறைக்கு அனுப்பப்பட்டனர். அவ்வாறு சிறையில் இரண்டாண்டுகள் இருந்து மீண்ட அரசலிங்கம், சோதிநாதன் என்னும் இருவரை நான் சந்தித்தேன். அவர்கள் கூறிய விவரங்கள் என்னை அதிரவைத்தன.

இந்த இருவரின் வீடுகளில் இருந்து விலையுயர்ந்த பொருள்களை இந்திய இராணுவம் கொள்ளையடித்தது. பின்பு வீட்டிலிருந்தவர்களைத் தாக்கியது. கடுமையான தாக்குதலுக்கு ஆளான இருவரின் கை எலும்புகள் முறிந்தன.

சிறையிலும் தலைகீழாகக் கட்டித் தொங்கவிட்டு அடித்தனர்.

### 3. கிழக்குப் பல்கலைக்கழகம்

'கிழக்குப் பல்கலைக் கழகம்' என்ற பெயரில் தனியானதொரு பல்கலைக்கழகம் மட்டக்களப்பில் உள்ளது. அங்கு நடைபெற்ற ஆசிரியர்கள் - மாணவர்கள் கூட்டத்தில் மாத்தையா, பாலசிங்கம், யோசி ஆகியோருடன் நானும் கலந்து கொண்டேன்.

மாணவர்கள் பயனுள்ள வினாக்களை வினாவினர்; பாலசிங்கம் அவற்றிற்கு விடை அளித்தார்.

இந்திய அரசியல் பற்றி மாணவர்கள் கேட்ட வினாக்களுக்கு நான் விடை அளித்தேன்.

சிங்கள வல்லரசுக்களின் பிடியில் இருந்து தங்களை இந்தியா பாதுகாக்கும் என நம்பிக்கொண்டிருந்த சமூக தமிழர்கள் இந்திய இராணுவத்தின் கொடுமைகளுக்கு ஆளான தால் அதிர்ந்து போயிருந்தார்கள் என்பது அம் மாணவர்கள் கேட்ட வினாக்களிலிருந்து புலனாயிற்று.

ஆனாலும், இந்திய இராணுவத்துடன் அஞ்சாமல் போரிட்டு அவர்களைத் தங்கள் நாட்டைவிட்டுப் புலிகள் வெற்றிகரமாக வெளியேற்றியதால் அம்மாணவர்கள் மத்தியில் தன்னம்பிக்கை உணர்வும், இனித் தங்களை யாராலும் வெல்ல முடியாது என்ற பெருமித மும் குடிகொண்டிருப்பதையும் பார்த்தேன்.

அந்த ஆசிரியர்களையும் மாணவர்களையும் பலவிதத்திலும் சாந்தப்படுத்தினேன்.

"இந்திய அரசின் வல்லாதிக்கப் போக்கை அப்பட்டமாக இராஜீவ் பிரதிபலித்தார். தென்னாசியாவின் சகல நாடுகளையும் தன் கட்டுப்பாட்டில் கொண்டுவர விரும்பினார். தமிழீழப் போராட்டம் வெற்றி பெறுமானால் இந்தியாவில் பலபகுதிகளில் நடைபெற்று





வரும் தேசிய இனப்போராட்டங்கள் கூர்மை பெற்றுவிடும் என்ற அச்சத்தில்தான் அதை ஒடுக்க இந்திய இராணுவம் அனுப்பப்பட்டது." என்ற பின்னணியை அவர்களுக்கு நான் விளக்கினேன்.

இந்திய இராணுவம் அவர்களின் உள்ளங்களில் ஏற்படுத்தியிருந்த ஆழமான புண் இன்னும் ஆறவில்லை என்பதை நான் கண்டேன்.

அன்று மாலை கொக்கட்டிச் சோலை என்னும் ஊருக்குக் கரிகாலன் என்னை அழைத்துச் சென்றார்.

அழகிய அந்த ஊர் என்னை மிகவும் கவர்ந்தது. கூட்டத்தில் கூடியிருந்த மக்களும் தமிழகத்துக் கிராமிய மக்களைப் போலவே காணப்பட்டார்கள். இடுப்பில் வேட்டியும் மேலே துண்டுமாக அவர்கள் கூடியிருந்தார்கள். பெண்களும் குழந்தைகளும் கூடத் திரளாக வந்திருந்தார்கள். பெரும்பாலோர் விவசாயிகள் என்பது அவர்களின் தோற்றத்திலிருந்து தெரிந்தது. இங்கு சிறிது நேரம் பேசினேன்.

அழகும் அமைதியும் குடிகொண்டிருந்த கொக்கட்டிச் சோலை விரைவில் கொலைச் சோலையாக மாற இருக்கிறது என்பதை அப்போது நான் உணர்ந்திருக்கவில்லை. அன்பைப் பொழிந்து என்னை வழியனுப்பிய அந்த மக்களும் உணர்ந்திருக்கவில்லை.

1991ஆம் ஆண்டு, தன்மாதம் 12, 13 ஆகிய இரு நாள்களிலும் சிங்கள இராணுவ வெறியர்களும் முஸ்லீம் ஊர்க்காவல் படையினரும் அந்த ஊரில் புகுந்து மனித வேட்டையாடினார்கள். விரட்டி விரட்டித் தமிழர்களைப் படுகொலை செய்தார்கள். மொத்தம் 166 தமிழர்கள் கொலை வெறிக்கு இரையானார்கள். ஊரே சுடுகாடாக்கப்பட்டது. தமிழீழ வரலாற்றில் கொக்கட்டிச்சோலை படுகொலை இரத்தத்தால் எழுதப்பட்டதாகும்.

தமிழ்நாட்டில் இருந்தபொழுது இச்செய்தியைக் கேட்டு அதிர்ச்சி அடைந்தேன். அழகிய அந்தச் சிற்றூரும், அமைதியும் மகிழ்ச்சியும் ததும்பிய அந்த மக்களின் முகங்களும் என் நினைவில் இடைவிடாது தோன்றி என் நெஞ்சத்தை நெகிழவைத்தன.

பின்பு திருப்பமுகாமம் என்னும் ஊருக்குப் பயணமானோம். வழி முழுவதும் இந்த ஊரின் சிறப்புப் பற்றி கரிகாலன் கூறிக்கொண்டே வந்தார்.

அவ்வூரில் நடைபெற்ற கூட்டத்திலும் நான் பேசினேன். திரளான மக்கள் கூடியிருந்து என் பேச்சைக் கேட்டனர்.

இந்திய இராணுவம் செய்த கொடுமைகள் பற்றியும் இவ்வூர் மக்கள் கூறினார்கள்.

15-10-88 அன்று இவ்வூருக்கு அருகே உள்ள நாதனை என்ற இடத்தில் புலிகள் வைத்திருந்த கண்ணி வெடியில் சிக்கி 3 மேஜர்கள், 2 கேப்டன்கள் உட்படப் பல இந்திய இராணுவ வீரர்கள் மாண்டனர். இதைக் கண்டு ஆத்திரமடைந்த இந்திய இராணுவம் திருப்பமுகாமம், பெரியபோரத்வு, முனைத்தீவு, கோயில்போரத்வு, வெல்லர்வெளி ஆகிய கிராமங்களைச் சுற்றி வளைத்து 15,000க்கு மேற்பட்ட மக்களைக் கைது செய்தது. இவர்களைப் பல மைல் தூரம் நடத்திச் சென்று வயல்வெளியில் நிற்கவைத்து அடித்துத் துன்புறுத்தியது. பகல் முழுவதும் வெயிலிலேயே நிற்கவேண்டியிருந்ததால் குழந்தைகள், பெண்கள் மற்றும் முதியவர்கள் பலர் மயக்கமடைந்து விழுந்தனர். அவர்களுக்கு உதவி செய்யச் சென்றவர்கள் தாக்கப்பட்டனர். குறிப்பாக இளைஞர்கள் பனைமட்டையால் கடுமையாகத் தாக்கப்பட்டனர்.

இரவான பிறகே அனைவரும் வீடு திரும்ப அனுமதிக்கப்பட்டனர். இந்த நிகழ்ச்சி யினால் கொதிப்படைந்த நூற்றுக்கு மேற்பட்ட இளைஞர் அன்றைய தினமே விடுதலைப் புலிகள் இயக்கத்தில் சேர்ந்தனர்.

அன்றிரவு டாக்டர் கணபதிப்பிள்ளை என்பவர் வீட்டில் நாங்கள் தங்கினோம். இவர் காயமடைந்த புலிகளுக்கு சிகிச்சை அளித்துப் பலரின் உயிரைக் காப்பாற்றியவர். இதன்

காரணமாக இந்திய இராணுவம் மற்றும் துரோக இயக்கங்களின் கோபத்திற்கு இவர் ஆளாகி இருந்தார்.

அவரும் அவருடைய மனைவியும் இரு புதல்விகளும் எங்களுக்கு விருந்தளித்து உபசரித்தனர். எவ்வளவுதான் அன்புடன் விருந்தோம்பிய போதிலும் அவர்கள் முகங்களில் இனந்தெரியாத சோகம் குடிகொண்டிருப்பதைப் பார்த்தேன்.

டாக்டரிடம் அது பற்றிக் கேட்டபோது தனது சோகக் கதையைக் கூறினார்.

### பிரிந்த மகன் வருவான்

டாக்டர் என்ற முறையில் காயமடைந்த புலிகளுக்கு அவர் மருத்துவ உதவி செய்தார். இந்திய இராணுவ அதிகாரிகள் வேண்டியபோது அவர்களுக்கும் அவர் மருத்துவ உதவி புரிந்தார். ஆனால், துரோக இயக்கத்தைச் சேர்ந்தவர்கள் இவரைப் பரம எதிரியாகப் பாவித்தனர்.

வீடு புகுந்து 40 பவுன் நகைகள் மற்றும் விலையுயர்ந்த பொருள்களையும் எடுத்துச் சென்றனர். நல்ல வேளையாக இவருடைய ஒரே மகன் வீட்டில் இல்லை.

இந்த நிகழ்ச்சிக்குப் பின்பு தனது மகனை வீட்டில் வைத்திருக்க அவர் விரும்பவில்லை. தன் மகன் கவேதராஜைக் கொழும்புக்குப் பத்திரமாக அனுப்பினார். ஆனால், இதை எப்படியோ மோப்பம் பிடித்த துரோக இயக்கத்தினர் நடுவழியிலேயே அவனைக் கடத்திச் சென்றுவிட்டனர். ஒரே மகனைப் பிரிந்த அந்தப் பெற்றோர் மனமுடைந்து போனார்கள். தங்கைகள் தேம்பியவண்ணம் இருந்தனர்.

மகனை மீட்க அவர் செய்த முயற்சிகள் எதுவும் பலிக்கவில்லை. இந்திய இராணுவ அதிகாரிகளிடம் முறையிட்டும் பயனில்லை.



இந்தியப் படை வெளியேறியபோது கூடவே ஓட்டம் பிடித்த துரோகக் கும்பல் சுவேத ராஜையும் தன்னுடன் கொண்டு சென்றதா அல்லது அவனுக்கு வேறு ஏதேனும் நேர்ந்து விட்டதா? எதுவுமே புரியாமல் அந்தக் குடும்பத்தினர் இன்னமும் கண்ணீரும் கம்பலையு மாகக் காலங்கழித்து வருகிறார்கள்.

தங்கள் மகன் எங்கேயோ இன்னமும் உயிரோடு இருக்கிறான் என்ற தளராத நம்பிக்கை யுடன் வாழ்ந்துவரும் அவர்களுக்கு யாரால் ஆறுதல் கூற முடியும்?

## கிழக்கிலும் வெறியாட்டம்

1990.04.03ஆம் நாளன்று காலை 8 மணிக்குக் கோவில் போரதீவு என்னும் ஊருக்குச் சென்றோம். அந்தக் காலை வேளையிலும் அங்குத் திறளான மக்கள் கூடியிருந் ததைக் கண்டு நான் வியப்படைந்தேன். அருகிருந்த கரிகாலன் அண்ணா! இந்த ஊர் முழுக்க முழுக்க புலிகளை ஆதரிக்கும் ஊர் என்றார். அங்குச் சிறிது நேரம் பேசினேன். பேசும்போது கூட்டத்தில் கை, கால்களை இழந்து உடல் ஊனமானவர்கள் பலர் இருப் பதைக் கவனித்தேன். பேசி முடித்தபின் அதுபற்றி விசாரித்தேன்.

அந்த ஊரைச் சேர்ந்த "தம்பி ராசா" என்பவர் பின்வருமாறு கூறினார்:

"இந்திய இராணுவம் எங்கள் வீடுகளின்மீது ஒருவிதமான இரசாயனத் தூளைத் தூவியது. அதன்பின்பு தீவைத்தபொழுது சுவர்கள்கூடத் தீப்பற்றி எரிந்தன. என் வீடு, உடைமைகள் அத்தனையையும் இழந்தேன். அதுகூட எனக்குப் பெரிதல்ல. பாவிகள் எனது இரண்டு பிள்ளைகளையும் சுட்டுக் கொன்று விட்டார்கள்" எனக் கூறிக் கதறி அழுத அவரைத் தேற்றும் வழி எனக்குத் தெரியவில்லை.

பாலசிங்கம் என்பவரும் தன்னுடைய இரு புதல்வர்களை இழந்தார். அந்த ஊரில் 25 தமிழர்களை இராணுவம் சுட்டுப் படுகொலை செய்தது ஏராளமானவர்களை ஊனமுற்ற வர்களாக்கிவிட்டது.

புலிகளை ஆதரித்ததுதான் அவர்கள் செய்த தவறு. இதற்காக ஊர் முழுவதையுமே இந்திய இராணுவம் பழிவாங்கியது. இவ்வளவு கொடுமைகளுக்குப் பின்பும் புலிகளை உறுதியாக ஆதரித்துவரும் அந்த மக்களைப் பாராட்டினேன்.

## வெல்லாவெளி

அடுத்து வெல்லாவெளி என்னும் ஊருக்குச் சென்றேன். அங்கு நடைபெற்ற கூட்டத் திலும் பேசினேன். இந்த ஊரில் இந்தியப்படை செய்த கொடுமைகளைக் கேட்டபோது நெஞ்சம் குலுங்கியது.

இவ்வூரைச் சேர்ந்த சண்முகராசா என்பவர் பின்வருமாறு கூறினார்:

"சிங்கள அதிரடிப்படை கொடுமைக்குப் பெயர்போனது. தமிழர்களை அழிப்பதற் காக அமைக்கப்பட்ட அப்படையினர் பரவாயில்லை என்று சொல்லுமளவிற்கு இந்திய இராணுவம் கொடுமைகள் புரிந்தது.

மூன்று தமிழர்களை நாற்சந்தியில் நிற்க வைத்துச் சுட்டார்கள். இரண்டு தமிழர்களைக் கைது செய்து கொண்டுபோய் அவர்களைக் கொண்டே பெரிய குழி வெட்டிச் செய்து அவர்களைப் படுகொலை செய்து அக்குழியில் போட்டு மூடினார்கள்.

மண்டூர் முகாமிற்கு 48 தமிழர்களைக் கொண்டுபோய் 5' x 4' அளவுள்ள 4 குழி களை வெட்டிச் செய்து அதில் இறக்கி 12 நாட்கள் அதைவிட்டு வெளியே வரவிடாமல் சித்திரவதை செய்தார்கள்.

உணர்மக்கள் அனைவரையுமே வயல்வெளியில் கொண்டுபோய் பகல் முழுவதும் வெய்யிலில் நிற்கவைத்தார்கள். தண்ணீர் கேட்டுக் கதறிய குழந்தைகளுக்குக்கூட அடி விழுந்தது.

ஆசிரியராகப் பணிபுரியும் விவேகாநந்தம் என்பவர் பின்வருமாறு கூறினார் :

“ஆசிரியர் என்று சொல்லியபிறகு அதிகமான அடியும் உதையும் கிடைத்தது. எனக்கு மட்டுமன்று என் சக ஆசிரியர்களுக்கும் அடி உதை கிடைத்தது. ஆசிரியர்களை நாற்சந்தியில் படுக்கவைத்து அவர்கள் மீது பூட்ஸ் கால்களால் மிதித்துத் துவைத்தார்கள். குழந்தைகள் என்றுகூட இரக்கம் காட்டவில்லை. பிஞ்சுக் குழந்தைகளிடம்கூட முரட்டுத்தனமாக நடந்து கொண்டனர். விடுதலைப்புலி ஒருவரின் தந்தையை வெட்டித் தலை வேறு உடல் வேறாக வீசினார்கள். கிராம அதிகாரியைக்கூட விட்டு வைக்கவில்லை. புலிகளின் நடமாட்டத்தைப் பற்றித் தங்களிடம் ஏன் கூறவில்லை என்று கேட்டு கொதிக்கிற வெந்நீரில் அவருடைய கைகளை மூழ்கவைத்தார்கள். இரு கைகளும் வெந்துவிட்டன.”

பல்கலைக் கழக மாணவனான சுணேசராசா கொதிப்புடன் “இந்திய இராணுவம் வேறு இந்திய மக்கள் வேறு என்று நான் கருதவில்லை. இரண்டும் ஒன்றுதான். இந்திய இராணுவம் செய்த கொடுமைகளை இந்திய மக்கள் எமக்கிழைத்த கொடுமையாகத்தான் கருதுகிறேன். எங்களுக்கு எதிராக இவ்வளவு கொடுமைகள் நடைபெற்றபொழுது தமிழ் நாட்டு அரசியல் கட்சிகள் எமக்காக எதுவும் செய்யவில்லை” என்று கூறினான்.

அவன் ஆதங்கப்படுவது நியாயமானது என்பதை ஒப்புக்கொண்டு அவனிடம் ஒட்டு மொத்தமாகத் தமிழ்நாட்டு அரசியல் கட்சிகள் அனைத்தையுமே தவறாக நினைக்கவேண்டாம். பெரிய அரசியல் கட்சிகள் வாய்மூடி மௌனம் சாதித்தாலும் உண்மையான உணர்வுடன் ஈழத்தமிழர்களுக்காகக் குரல்கொடுத்து வருகிற கட்சிகளும் அமைப்புகளும் தமிழ்நாட்டில் உண்டு என்பதை விளக்கிக் கூறினேன்.



## மண்டுர்

அதன்பின் மண்டுர் என்னும் கிராமத்திற்குச் சென்றோம். இங்கு அழகிய முருகன் கோவில் உள்ளது. கோவில் வாசலில் மக்கள் திரளாகக் கூடியிருந்தனர். ஊர்ப் பெரிய வர்கள் அன்புடன் வரவேற்றுக் கோவிலுக்குள் அழைத்துச் சென்று தரிசனம் செய்யவைத்தனர். பின்பு கோவிலுக்கு முன்னால் கூட்டம் நடைபெற்றது. முதலில் கூட்டத்தில் பேசி விட்டுப் பின்பு ஊர்மக்களுடன் உரையாடினேன்.

இங்கும் இந்திய இராணுவம் செய்த அட்டூழியங்கள் பற்றி மக்கள் கூறிய கண்ணீர்க் கதைகளைக் கேட்டேன்.

மண்டுரில் முதன் முதலில் விடுதலைப்புலிகள் இயக்கத்திற்கு ஆதரவு திரட்டிய பாக்கிய ராசா என்பவரை ஈ.பி.ஆர்.எல்.எப். இயக்கத்தைச் சேர்ந்தவர்கள் 1988ஆம் ஆண்டு, சித்திரை, 4ஆம் நாள் சுட்டுக் கொலை செய்த விவரத்தை அவருடைய மனைவி தவமணி கூறிவிட்டுக் கதறி அழுதார்.

அவரைப் போலவே அந்த ஊரில் விமலாதேவி, யோகேஸ்வரி, ஜோதிமலர், பியூரா, நாகேஸ்வரி, நவராணி, இலங்கேஸ்வரி, சௌந்திரம், செல்வ ரஞ்சிதம், பாக்கியம், பரமேஸ்வரி, அருளம்மாள், மங்கையர்க்கரசி, சாரதாதேவி ஆகிய சகோதரிகளின் கணவர்கள் இந்தியப் படையின் கொலை வெறிக்குப் பலியாகிவிட்டனர். பூவும், பொட்டும் இழந்து கதறிய அந்தச் சகோதரிகளின் கண்ணீரைத் துடைக்கும் வழி தெரியாமல் கண் கலங்கினேன்.

வண்ணமணி, அன்னம்மா, தெய்வயானை, செல்லம்மா, திலகவதி, பாக்கியம், பரிமளம், விமலாதேவி, இராசம்மா, கனகாம்பாள், துளசிமணி, மரியம் ஆகிய தாய்மார்கள் தங்கள் புதல்வர்களை இந்தியப் படை சுட்டுக் கொன்றதாகக் கூறிப் புலம்பினார்கள். பிள்ளைகளை இழந்து சோகத்தால் துடிக்கும் அவர்களுக்கு ஆறுதல் கூறினேன்.

அந்தச் சிறு கிராமத்தில் இந்தியப்படை நடத்தியிருந்த கொலை வெறியாட்டம் எவ்வளவு மோசமானது என்பதை நேரில் கண்டபொழுது எனதுள்ளம் கொதித்தது. மனித நேயம் என்பதே கொஞ்சமும் இல்லாத அரக்கர் கூட்டமாகத்தான் இந்திய இராணுவம் எனக்குத் தென்பட்டது. ஆனாலும், இந்த உண்மைகளைப் பாராமலும் கேட்காமலும் தொலைதூரத்தில் உட்கார்ந்து கொண்டு இந்திய இராணுவத்திற்குப் பாராட்டு வழங்கும் தமிழர்களை நினைத்தால் என் நெஞ்சம் கசக்கிறது.

அங்கிருந்து 35ஆம் காலனி என்ற எல்லையோரத் தமிழ்க் கிராமத்திற்குச் சென்றோம். அதற்கு அடுத்த 36ஆம் காலனி சிங்களப் பகுதியில் உள்ள கிராமம் என்று கூறினார்கள். அதைப் பார்க்க நான் விரும்பினேன். புலிகள் என்னை அழைத்துச் சென்றார்கள். அந்தக் கிராமத்தைச் சுற்றிப் பார்த்தோம். அங்கிருந்த சிங்களவர்கள் எங்களை வியப்புடன் பார்த்தார்கள். அங்கிருந்து குறுகிய தொலைவில் அனுராதபுரம் இருப்பதாகப் புலிகள் கூறினார்கள்.

சிங்கள மன்னர்களின் புராதனமான தலைநகரமான அனுராதபுரத்தை இராசேந்திர சோழன் கைப்பற்றி ஈழத்தில் சோழர் ஆட்சியை நிறுவினான். இத்தகைய வரலாற்றுப் பெருமைக்குரிய அந்நகரைப் பார்க்க நான் விரும்பியபோது நடேசன் அதற்கிசைய பிடிவாதமாக மறுத்துவிட்டார். சிங்கள இராணுவ முகாம்கள் பல அப்பகுதியில் இருப்பதால் அங்குப் போய்வருவது ஆபத்தானது எனக் கூறிவிட்டார். எனவே வேறு வழியில்லாமல் நாங்கள் திரும்பினோம்.

எனக்குப் பாதுகாப்பாக வந்த விடுதலைப்புலிகளுள் ஒருவரான எழில் எங்களை அவர் வீட்டுக்கு அழைத்துச் சென்றார்.

மூன்று மாதங்களுக்கு முன்பு அதாவது 10-12-89 அன்று அவருடைய தந்தை, மைத்துநர் மற்றும் அக்குடும்பத்தைச் சேர்ந்த இருவரையும் இந்திய இராணுவம் அடித்தே கொன்றுவிட்டது. இந்தப் பயங்கர அதிர்ச்சியில் இருந்து அக்குடும்பத்தினர் இன்னும் மீளவில்லை. சோகத்தில் ஆழ்ந்திருந்த அக்குடும்பத்தினருக்கு ஆறுதல் கூறினேன்.

வரும் வழியில் பாலையடி வெட்டை, 40 ஆவது வட்டம் தாந்தாமலை ஆகிய ஊர் களுக்குச் சென்று அங்குள்ள மக்களைச் சந்தித்துவிட்டு இரவு மட்டக்களப்பு நகருக்குத் திரும்பினோம்.

மாத்தையாவும் தனது சுற்றுப்பயணத்தை முடித்துவிட்டுத் திரும்பியிருந்தார். அன்றிரவு அவருடன் நீண்ட நேரம் பேசிக்கொண்டிருந்தேன்.

“குறுகிய காலத்தில் கிழக்கு மாநிலத்தில் புலிகள் இயக்கம் பெரும் செல்வாக்கும் வளர்ச்சியும் அடைந்தது எப்படி?” என்று அவரிடம் கேட்டேன்.

“அண்ணா, கிழக்கு மாநிலத்தில் ஈ.பி. ஆர்.எல்.எப் போன்ற துரோக இயக்கங்கள் தாம் செயற்பட்டுக்கொண்டிருந்தன. இந்திய இராணுவம் வந்த பிறகு அதன் கையாட்களாக மாறி கொலை; கொள்ளை, கற்பழிப்புகளில் ஈடுபட்டனர். தங்கள் இயக்கத்திற்குக் கட்டாயமாகப் பள்ளிப் பிள்ளைகளைக் கதற்குக் கதற இழுத்துச் சென்றனர்.

இந்தியப் படையுடன் சேர்ந்து சகல அட்டுழியங்களையும் செய்தனர். தள்ளாமுனை என்னும் கிராமத்தில் இவர்களிடம் அடிவாங்காத ஆண்களே இல்லை. மானபங்கப் படுத்தப்படாத பெண்களே இல்லை. இந்திய இராணுவ நடவடிக்கைகளின் விளைவாகக் கிழக்கு மாநிலத்தில் பாதிக்கப்பட்டிருக்கும்பங்களே இல்லை. ஏதாவது ஒரு வகையில் ஒவ்வொரு குடும்பத்திலும் ஒருவரோ, பலரோ இறந்திருப்பார்கள். இதன் விளைவாக மக்கள் உண்மை நிலைகளை உணர்ந்துள்ளனர்.

தங்களுக்குச் சுதந்திரத்தையும் சுபீட்சத்தையும் புலிகளால்தான் பெற்றுத்தர முடியும் என்பதை மக்கள் உணர்ந்துவிட்டதால் இத்தகைய பேராதரவு எங்களுக்குக் கிடைத்துள்ளது.

துரோக இயக்கங்களால் கட்டாய இராணுவ சேவைக்காகப் பிடிக்கப்பட்ட சுமார் 1000 இளைஞர்கள் ஆயுதங்களோடு வந்து எம்மிடம் சர்ணடைந்தார்கள். அவர்களை முழுமையாக விடுதலை செய்து அவர்களின் பெற்றோர்களிடம் அல்லது நெருங்கிய உறவினர்களிடம் ஒப்படைத்தோம்” என்றார் மாத்தையா.

தமிழீழ மக்களிடம் காலங் காலமாக நிலவிவந்த வடக்கு - கிழக்கு பேதம் புலிகளால் அடியோடு தகர்க்கப்பட்டுவிட்டது. வடக்கில் உள்ள புலிகள் கிழக்கிலும், கிழக்கைச் சேர்ந்த புலிகள் வடக்கிலும் சென்று போராட்டக் குருதி சிந்தித் தமிழீழ மண்ணைச் சிவப்பாக்கி வருகின்றனர்.

அன்னை யூபதியின்  
5ம் ஆண்டு நனைவாக..



நெஞ்சில் விடுதலை நெருப்பைச் சுமந்து  
நீதி கேட்டவள் நிரிந்தாள்  
பஞ்சில் பொருவென்ப பாரதப் படைகளை  
பார்த்து விடிகளைத் திறந்தாள்

## 4. அணையாவிளக்கு அன்னை பூபதி

மட்டக்களப்பு மண் வாசனையும் கிராமியத் தோற்றமும் கொண்ட கரிகாலன் உண்மையான மண்ணின் மைந்தன். அரசியல் கிளர்ச்சிகளை நடத்துவதிலும் இயக்கங்களைக் கட்டியெழுப்பு வதிலும் திறமை வாய்ந்தவர். மட்டக்களப்பில் நான் தங்கியிருந்த நாள்களில் பம்பரம் போலச் சுழன்று பணியாற்றும் அவரைப் பார்த்து வியந்திருக்கிறேன்.

ஒரு நாளிரவு அவருடன் பேசிக்கொண்டிருந்தபொழுது சில விவரங்களைத் தெரிந்து கொண்டேன். குறிப்பாக அன்னை பூபதியின் உண்ணாநோன்பு, அதன்பின்னணி, விளைவுகள் ஆகியவற்றைப் பற்றி முழுமையாக அவரிடமிருந்து அறிந்துகொள்ளும் வாய்ப்பு கிடைத்தது.

மட்டக்களப்பு நகரின் பல பகுதிகளிலும் இந்தியப் படைகள் முகாம்கள் அமைத்துத் தங்கியிருந்துகொண்டு சொல்லமுடியாத கொடுமைகளைச் செய்தன. தேடுதல் வேட்டை என்ற பெயரில் வீடு வீடாகப் புகுந்து வெறித்தாண்டவம் ஆடினார்கள். உடைமைகள் துறையாடப்பட்டன. வீடுகள் தீக்கிரையாக்கப்பட்டன. சந்தேகத்திற்குரிய இளைஞர்கள் உடனடியாகச் சுட்டுக் கொல்லப்பட்டனர். எல்லாவற்றுக்கும் மேலாக இந்திய இராணுவத்தினர் பெண்களிடம் மிருகத்தனமாக நடந்துகொண்டனர். பெண்கள் வெளியில் நடமாடவே அஞ்சினார்கள்.

மட்டக்களப்பு நகரில் வெள்ளைப் பாலத்தில் நடந்து போய்க்கொண்டிருந்த இரு இளம்பெண்களை இந்திய இராணுவச் சிப்பாய்கள் விரட்டிப் பிடித்து அருகில் இருந்த கடைக்குள் இழுத்துச் சென்று பாலியல் வன்முறைக்கு ஆளாக்கினார்கள். இச்செய்தி நகர மக்களை அதிர்ச்சி அடைய வைத்தது. இத்தகைய கொடுமைகளை இனியும் பொறுத்திருக்க முடியாது எனத் தாய்மார்கள் கொதித்தெழுந்தனர்.

திலீபன் காட்டிய வழியில் உண்ணாவிரதப் போராட்டம் நடத்துவதென அன்னையர் முன்னணி முடிவு செய்தது.

“இந்தியப் படை உடனடியாகப் போர் நிறுத்தத்தை அறிவிக்கவேண்டும்”

“விடுதலைப்புலிகளுடன் பேச்சுவார்த்தை நடத்த வேண்டும்”

என்ற இரு கோரிக்கைகளை முன்வைத்து மாமாங்கப் பிள்ளையார் கோவிலுக்கு முன்பாகக் குருந்த மர நிழலில் அன்னையர் முன்னணியின் உண்ணாநோன்புப் போராட்டம் தொடங்கப்பட்டது. தொடக்கத்தில் இந்திய இராணுவ அதிகாரிகள் இதை அலட்சியப் படுத்தினர். ஆனால், உண்ணாநோன்புப் போராட்டத்திற்கு ஆதரவாக மட்டக்களப்பு நகரில் மட்டுமன்று மாவட்டம் முழுவதிலும் உள்ள பெண்களும் மாணவிகளும் ஆர்த்தெழுந்ததைப் பார்த்தவுடன் அவர்கள் திகைத்தனர்.

உண்ணாவிரதப் போராட்டத்தைப் பார்க்கவும் ஆதரவு தரவும் மக்கள் அணி அணியாக அங்கு வரத்தொடங்கினார்கள். இப்போராட்டத்தைத் திசைதிருப்பவும், மக்களை மிரட்டவும் இரகசியத் திட்டம் ஒன்றை இந்திய இராணுவம் சிங்களக் காவல் துறையுடன் சேர்ந்து வகுத்தது.

மட்டக்களப்பு மாநகரச் சந்தை மக்கள் கூட்டத்தால் நிரம்பிவழிந்த வேளையில் சிங்களக் காவல்படை திடீரெனச் சந்தையைச் சுற்றிவளைத்துக் கண்முடித்தனமாக மக்களைத் தாக்கியது. ஏராளமான மக்கள் குறிப்பாக பெண்கள், குழந்தைகள் ஆகியோர் பலத்த காயங்களுக்கு ஆளானார்கள். குருதி கொட்டியது. அப்பொழுதும் சிங்கள வெறியர்களின் ஆத்திரம் அடங்கவில்லை. கலைந்தோடிய மக்கள் மீது சுட்டார்கள். சந்தையெங்கும் பிணக் குவியலும் மக்களின் ஓலமுமாகக் காட்சிதந்தது. இவ்வளவு கொடுமையையும் இந்திய



இராணுவம் வேடிக்கை பார்த்துக்கொண்டிருந்தது. இதுவும் மக்களின் ஆத்திரத்தை அதிகப் படுத்தியது.

அன்னையர் முன்னணி தங்கள் உண்ணாநோன்புப் போராட்டத்தைத் தொடர் உண்ணா நோன்புப் போராட்டமாக மாற்றித் தீவிரப்படுத்தியது. நாள்தோறும் ஏராளமான பெண்களும், மாணவிகளும் போராட்டத்தில் புதிய உத்வேகத்துடன் குதித்தனர். இது ஒரு மக்கள் போராட்டமாக வெடித்தது கண்டு இந்தியப் பிரதமர் இராஜீவ் அதிர்ச்சி அடைந்தார்.

“இந்திய அமைதிப்படை இலங்கைத் தமிழ் மக்களுக்கு எதிராகப் போராடவில்லை. விடுதலைப்புலிகளுக்கு எதிராகவே போராடுகிறது” என வானொலி மூலம் அறிவித்தார்.

இந்த அறிவிப்பு அவருடைய அறியாமையைக் காட்டியது. மக்கள் வேறு, விடுதலைப் புலிகள் வேறல்லர். மக்களிலிருந்தே புலிகள் தோன்றி மக்களைக் காக்கப் போராடுகிறார்கள் என்ற உண்மையை அவர் உணரவில்லை. எனவே, அவருடைய அறிவிப்பால் அன்னையர்கள் மனம் மாறிவிடவில்லை.

1988ஆம் ஆண்டு, சனவரி 7 ஆம் நாளன்று பேச்சு வார்த்தைக்கு வரும்படி அன்னையர் முன்னணியை இந்திய இராணுவ அதிகாரிகள் அழைத்தனர். அதை ஏற்று அன்னையர்கள் திருகோணமலைக்குச் சென்று பேச்சுவார்த்தையில் கலந்து கொண்டனர்.

பிரிகேடியர் சண்டேஸ் என்னும் உயர் அதிகாரி இந்திய அரசு சார்பில் கலந்து கொண்டு “புலிகள் ஆயுதங்களைக் கையளிக்கவேண்டும். அதற்குப் பின்னரே அவர்களுடன் பேச்சுவார்த்தை நடத்த முடியும்” என்று கூறினார்.

“எங்கள் நகைகளைக் கொடுத்து எங்களைக் காக்க எமது பிள்ளைகள் வாங்கிய ஆயுதங்களைக் கேட்பதற்கு நீங்கள் யார்?” என்ற துடான வினா அன்னையரிடம் இருந்து கிளம்பியது.

பிரிகேடியர் சண்டேஸ் வாயடைத்துப் போனார். பேச்சுவார்த்தை முறிந்தது. உண்ணா விரதப் போராட்டம் தொடர்ந்தது.



அன்னையர் முன்னணியினர் மீண்டும் பேச்சுவார்த்தைக்கு வருமாறு அழைக்கப்பட்டனர். பிப்ரவரி 10 ஆம் நாளன்று கொழும்பில் இந்தியத் தூதுவர் தீட்சித் அன்னையர்களுடன் பேசினார். ஆயுதங்களைக் கொடுக்கவேண்டும் என்ற பழைய பல்லவியையே பாடினார். அவருடைய மிரட்டலுக்கு அன்னையர் அஞ்சவில்லை. பேச்சுவார்த்தை முறிந்தது.

ஆத்திரமடைந்த இந்திய இராணுவம் மாமாங்கப் பிள்ளையார் ஆலயத்தைச் சுற்றி வளைத்து. அப்பகுதியில் இராணுவ முகாம் ஒன்றும் அமைக்கப்பட்டது.

பிப்ரவரி 12, 13, 14 ஆகிய மூன்று நாள்களும் ஊரடங்குச் சட்டம் பிறப்பிக்கப் பட்டது. யாரும் வெளியில் நடமாடக்கூடாது. நடமாடுபவர்கள் சுட்டுக் கொல்லப்படுவார்கள் என எச்சரிக்கை விடப்பட்டது.

உண்ணா நோன்பிருக்கும் பெண்களை உடனே எழுந்து செல்லும்படி இராணுவம் மிரட்டியது. ஆனால், யாரும் எழவில்லை. மேலும் மேலும் பெண்கள் உண்ணாநோன்புப் போராட்டத்தில் கலந்துகொண்டார்கள். அவர்களின் மன உறுதியைக் கண்டு அஞ்சிய இந்திய இராணுவம் பணிந்தது. வேறு வழியின்றி ஊரடங்குச் சட்டத்தை விலக்கிக் கொண்டது.

ஆனாலும், இந்திய இராணுவ அதிகாரிகள் ஆத்திரம் தணியவில்லை. அன்னையர் முன்னணியின் ஆலோசகரான கிங்ஸ்லி இராசநாயகத்தின் வீட்டைச் சுற்றி வளைத்து அவரைக் கடுமையாகத் தாக்கியதுடன் முகாமுக்குக் கொண்டு சென்றது.

அன்னையர் முன்னணிக்கு எதிரான இராணுவ அழுத்தங்கள் நாளுக்கு நாள் அதிகரித்தன. அன்னையர்களும் பதிலடி கொடுக்கத் திட்டமிட்டார்கள்.

அடுத்த கட்டப் போராட்டமாக சாகும்வரை உண்ணாநோன்பு இருப்பதென முடிவு செய்தார்கள், தியாகத்தீயில் முதலில் குதிப்பது யார் என்ற போட்டி எழுந்தது.

“நான்தான் முதலில் உண்ணாநோன்பு இருப்பேன்” என்றார் அன்னை பூபதி கணபதிப்பிள்ளை. தன்னுடைய பிள்ளைகளுள் இருவரைச் சிங்களப் படையினரின் இரத்தப் பசிக்குப் பலிகொடுத்த அன்னையான அவர் தனக்கே முன்னுரிமை உண்டு என வாதிட்டார்.

இல்லை! இல்லை! எனக்கு அந்த வாய்ப்பைத் தாருங்கள்! எனப் போராடினார் அன்னம்மா டேவிட்.

இணைபிரியாத தோழிகளாக இருந்து அன்னையர் முன்னணியை வழிநடத்திய அந்த இரு தாய்மார்களும் தாயகத்திற்காக உயிரைத் தியாகம் செய்யும் உன்னதமான வேள்வியில் ஒருவருக்கொருவர் விட்டுக்கொடுக்கத் தயாராக இல்லை. ஒருவருக்கொருவர் போட்டி போட்டனர்.

வேறு வழியில்லாமல் சீட்டுக் குலுக்கிப் போடப்பட்டது. அன்னம்மா டேவிட் தேர்ந்தெடுக்கப்பட்டார்.

1988 ஆம் ஆண்டு, பிப்ரவரி மாதம், 19 ஆம் நாள் மாமாங்க ஆலய முன்பாக அன்னம்மா டேவிட் சாகும்வரை உண்ணாநோன்புப் போராட்டத்தைத் தொடங்கினார். சைவக் கோயில் முற்றத்தில் கிறித்துவத்தாய் உண்ணாநோன்பு இருந்த காட்சி மதங்கள் வேறாயினும் அனைவரும் தமிழரே என்ற உண்மையை உலகுக்கு எடுத்துக்காட்டியது.

அன்னம்மாவிடமிருந்து ஆதரவாகத் தமிழீழமெங்கும் மக்கள் அனுதாப உண்ணாவிரதங்களும் ஊர்வலங்களும் நடந்தன. கிராமம் கிராமமாக இந்த அலை பரவியது. முக்காடு போட்டு வீடுகளுக்குள் முடங்கிக் கிடந்த முஸ்லீம் பெண்களும் திரண்டெழுந்தனர்.

வழக்கம் போல இராணுவ அதிகாரிகள் மிரட்டினார்கள். அன்னம்மா சாக நேர்ந்தால் அன்னையர் முன்னணி நிருவாகிகள் மீது கொலை வழக்குப் போடப்போவதாக

எச்சரித்தார்கள். எதுவும் பலிக்கவில்லை.

கடைசியாக துதுத் திட்டமொன்று வகுக்கப்பட்டது. அன்னம்மாவின் பிள்ளைகளைக் கைதுசெய்து மிரட்டியும், ஆசை வார்த்தை காட்டியும் ஒரு கடிதத்தில் கையெழுத்து வாங்கப்பட்டது. அன்னம்மாவைப் பலவந்தமாக உண்ணாநோன்பில் ஈடுபடுத்தி அரசியல் ஆதாயம் தேட முயற்சி நடப்பதாயும் எனவே அவரைக் காப்பாற்றி மீட்டுக் கொடுக்கும் படி இந்திய இராணுவ அதிகாரியிடம் அக்கடிதம் முறையிட்டது.

இப்பொய்யான கடிதத்தை ஆதாரமாகக் காட்டி இந்திய இராணுவம் அன்னம் மாவைத் தூக்கிச் சென்றது. இந்த நயவஞ்சக நாடகத்தின் விளைவாக அன்னையர் முன்னணிமீது பூசப்பட்டிருக்கும் களங்கத்தைத் துடைத்தெறியச் சபதம் செய்து களத்தில் இறங்கினார் அன்னை பூபதி. அதே வேளை அன்னம்மாவிற்கு நேர்ந்ததைப்போலத் தனக்கும் நேர்ந்துவிடக்கூடாது என்பதற்காக ஒரு கடிதத்தைத் தானே எழுதிக்கொடுத்தார்.

“நான் எனது சுயவிருப்பத்தின் பேரிலேயே எனது கோரிக்கை நிறைவேறும்வரை உண்ணா நோன்பு இருக்கிறேன். நான் நினைவிழந்துபோகும் நிலை ஏற்பட்டாலும் என்னுடைய கணவரோ அல்லது பிள்ளைகளோ உறவினர்களோ என்னைக் காப்பாற்றவோ, தூக்கிச் செல்லவோ அனுமதிக்கக்கூடாது” என மரணசாசனம் எழுதி அன்னையர் முன்னணி யிடம் ஒப்படைத்துவிட்டுச் சாவை நோக்கிப் பயணத்தை அன்னை பூபதி தொடங்கினார்.

“அன்னையர் முன்னணியின் ஆவேச நெருப்பை அண்ணத்துவிட்டோம். மக்களின் எழுச்சியை மழுங்க அடித்துவிட்டோம்” எனக் கொக்கரித்த இந்திய இராணுவத்தின் ஆணவத்திற்கு அன்னை பூபதி மீண்டும் போரைத் தொடங்கிச் சம்மட்டியடி தந்தார்.

13-10-88 அன்று அன்னை பூபதி இருகரங்களையும் கூப்பிய வண்ணம் மாமாங்க வீதியை வலம்வந்தபோது அலைகடலென மக்கள் திரண்டு இந்தியப் படைக்கு எதிரான முழக்கங்களை எழுப்பினர்.

அன்னை பூபதி மூட்டிய தீ தமிழீழமெங்கும் பற்றி எரியத் தொடங்கியது.

- இந்தியப்படையே திரும்பிப் போ!
- அன்னை பூபதியைச் சாகடிக்காதே!
- புலிகளுடன் பேச!
- தமிழீழத்தைச் சுடுகாடாக்காதே!

என்ற முழக்கங்களை வான் அதிர முழங்கிய வண்ணம் மாணவ - மாணவியர்கள் கொளுத்தும் வெயிலையும் கொதிக்கும் சாலையையும் பொருட்படுத்தாது அலை அலையாக அன்னை பூபதியைப் பார்க்க வந்துகொண்டிருந்தனர்.

தமிழீழமெங்கும் உள்ள இந்திய இராணுவ முகாம்களைப் பெண்கள் கூட்டம் முற்றுகை யிட்டுப் போராடியது.

அன்னை பூபதியின் கோரிக்கைகளை நிறைவேற்றுமாறு ஒவ்வொரு நகரத்திலும் கிராமத்திலும் போராட்டங்கள் வெடித்தன.

அனலை வாரி இறைக்கும் எரிமலையின் வாயை எப்படி மூடுவது என்பது புரியாமல் இந்திய இராணுவம் திகைத்தது, திணறியது, திண்டாடியது.

ஆரையம்பதியில் இருந்து புறப்பட்டுவந்த அன்னையர் முன்னணி ஊர்வலத்தின் மீது இந்திய இராணுவம் பாய்ந்து கண்முடித்தனமாகத் தாக்கியது. ஏராளமான தாய்மார்கள் படுகாயமடைந்தனர்.

நேருவின் அன்னை சொருபராணி சைமன் கமிஷன் எதிர்ப்பு ஊர்வலத்திற்குத் தலைமை தாங்கிவந்தபோது வெள்ளையரின் காவல்துறை தடியடி நடத்தியது. சொருப ராணியும் காயமடைந்தார். இந்நிகழ்ச்சியைப் பற்றிக் கேள்விப்பட்ட நேரு மனங் கொதித்

தார். பெண்ணென்றும் பாராத பேயாட்சி எனக் கண்டித்தார். "நான் அந்த இடத்தில் இருந்திருப்பேனாகில் என்ன செய்திருப்பேன் என்று தெரியாது" என்று ஆத்திரத்துடன் கூறினார்.

ஆனால், நேருவின் பேரன் இராஜீவின் இராணுவம் தமிழ்ப் பெண்களைத் துன்பாக்கிக் கட்டைகளால் கண்முடித்தனமாகத் தாக்கியது. நேரு இப்போது இருந்திருந்தால் தன்னுடைய பேரனின் கொடுஞ்செயலைப் பற்றிக் கண்டிக்கப் போதுமான வார்த்தைகள் கிடைக்காமல் திண்டாடியிருப்பார்.

இராணுவ வன்முறையைக் கண்டித்து மட்டக்களப்பு நகரில் வணிக நிறுவனங்கள், பள்ளிகள் யாவும் மூடப்பட்டன. முழு அளவிலான கடையடைப்பு நடைபெற்றது.

நிலைமை விபரீதமாகப் போய்க் கொண்டிருப்பதைப் பார்த்த இராணுவ அதிகாரிகள் மறுபடியும் ஒரு சதித்திட்டம் வகுத்தனர்.

உண்ணாநோன்புப் பந்தலில் ஆயிரக்கணக்கான பெண்கள் கூடியிருந்து சர்வமத பக்திப் பாடல்களைப் பாடிக்கொண்டிருந்தனர். அன்னை பூபதி மயங்கிய நிலையில் கிடந்தார். காண்போரின் உள்ளங்கள் உருகுகின்றன.

இந்திய இராணுவ அதிகாரி ஒருவர் ஓட்டமும் நடையுமாக உண்ணாநோன்புப் பந்தலுக்கு வந்தார். அங்கிருந்த முக்கியமானவர்களிடம் இரகசியமாக "மாற்று இயக்கங்களைச் சேர்ந்தவர்கள் பூபதி அம்மாவைத் தூக்கிக்கொண்டு போகத் திட்டம் வகுத்திருப்பதாக செய்தி கிடைத்துள்ளது" என்று கூறினார். இதன் மூலம் கூடியிருக்கும் கூட்டத்தினரிடையே குழப்பத்தையும், பீதியையும் பரப்பத் திட்டமிட்டே இவ்வாறு கூறினார் என்பதைப் புரிந்துகொண்ட தாய்மார்கள் அன்னை பூபதியைச் சுற்றி வியூகம் வகுத்தார்கள். "எங்கள் பிணத்தின் மீதுதான் பூபதியைத் தொட முடியும்" என முழங்குகின்றார்கள்.

திடீரெனத் தொலைவில் துப்பாக்கி வெடிக்கும் ஒலி கேட்கிறது. உடனே கூட்டத்தைச் சுற்றிலும் நிற்கும் இராணுவத்தினர் வாணைநோக்கிச் சூடுகிறார்கள். மக்கள்மத்தியில் அச்சத்தை ஏற்படுத்திக் கலைந்தோடச் செய்யவே இவ்வாறு செய்கிறார்கள் என்பதை அனைவரும் புரிந்து கொள்கிறார்கள்.

அரை மயக்கத்தில் கிடந்த அன்னை பூபதி விழித்துக்கொள்கிறார். விவரத்தைக் கேட்டறிந்த பிறகு அவரின் உதடுகள் மெல்ல முணுமுணுக்கின்றன.

"உன் துப்பாக்கி மிரட்டல்களுக்கெல்லாம் இந்தப் பூபதி அசையமாட்டாள்" என்கிறார். களைத்துப்போன அந்த முகத்தில் உறுதியும் தீரமும் பளிச்சிடுகின்றன. உடல் களைத்ததே தவிர, உள்ளங் களைக்கவில்லை.

உலகப் பத்திரிகையாளர்கள் மட்டக்களப்பில் குவிகிறார்கள். அன்னை பூபதியின் உண்ணாவிரதம் மக்களிடையே ஏற்படுத்தியிருக்கும் எழுச்சியை நேரில் கண்டு உலகம் எங்கும் செய்தியைப் பரப்புகிறார்கள்.

அன்னை பூபதியைச் சோதித்த மருத்துவர்கள் அவர் அபாயக்கட்டத்தை அடைந்து விட்டதாகக் கூறுகிறார்கள். மக்கள் பரபரப்பையும் துயரத்தையும் அடைகிறார்கள். ஆனால், ஆணவம் கொண்ட இந்திய அதிகாரிகளோ மேலும் மேலும் அடக்குமுறைகளில் ஈடுபடுகிறார்கள்.

இப்போராட்டத்தைத் தூண்டிவிட்டதாகக் குற்றஞ்சாட்டி அகில இலங்கைத் தமிழாசிரியர் சங்கத் தலைவர் வணசிங்கா, கிறிஸ்துவ பாதிரியார் வண, பிதா சந்திரா பெர்னாண்டோ, ஏற்கெனவே கைது செய்யப்பட்டு விடுவிக்கப்பட்டிருந்த கிங்ஸ்லி இராசநாயகம் பூபதி அன்னையின் பிள்ளைகள் உட்படப் பலர் கைது செய்யப்படுகிறார்கள்.

அன்னையின் கணவர் கணபதிப் பிள்ளையை அதிகாரிகள் அழைத்துச்சென்று நயமாக

வும் பயமாகவும் மிரட்டினார்கள். ஆனால், அவரோ "தமிழ் மக்களுக்கு நியாயம் தேடித்தான் என் மனைவி தன் உயிரைத் தியாகம் செய்ய உறுதிபூண்டிருக்கிறாள்" எனக் கூறுகிறார்.

அதிகாரிகளின் அத்தனை முயற்சிகளும் வீணாகின்றன. வெறிகொண்ட வேட்டை நாய்களைப் போல இந்திய இராணுவம் மட்டக்களப்பு வீதிகளில் அலைகிறது.

13-10-88 அன்று தனது தியாகப் பயணத்தைத் தொடங்கிய அன்னை பூபதி சரியாக 31ஆம் நாள் அமரத்துவம் அடைகிறார். தென்தமிழீழ மக்கள் சோகவெள்ளத்தில் ஆழ் கின்றனர்! அன்னை பூபதியை இறுதிமுறையாகக் காண ஒடோடி வருகின்றனர்.

இந்திய இராணுவமோ மனிதாபிமானமற்ற முறையில் வெறிகொண்டு விரட்டியடிக்கிறது. ஆனாலும், மக்கள் அலை அலையாக மாமாங்கத் திடலில் குவிகின்றனர். எப்படியும் பூபதியின் இறுதி ஊர்வலத்தை நடைபெறவிடக்கூடாது எனக் கங்கணம் கட்டிக் கொண்டு அவருடைய உடலைத் தூக்கிச் சென்று எரித்துவிட இந்திய இராணுவம் முயலுகிறது. தாய்மார்கள் திரண்டுநின்று அன்னையின் உடலைப் பாதுகாக்கிறார்கள். மற்றொரு பக்கம் சிங்களச் சிப்பாய்களும் அன்னையின் உடலைக் கொத்திச் செல்ல முயலுகின்றனர்.

அன்னையர்கள் தங்கள் தலைவியின் உடலை மறைத்துவைக்கிறார்கள். இறுதி ஊர் வலத்திற்கான ஏற்பாடுகள் இரகசியமாக நடைபெறுகின்றன.

இரவோடு இரவாக எல்லா ஏற்பாடுகளும் நடந்து பூபதியின் உடல் அலங்கரிக்கப்பட்ட வண்டியில் வைக்கப்பட்டது. ஊர்வலம் புறப்பட்டுவிட்ட செய்தி கணநேரத்தில் பரவிய மக்கள் வெள்ளம்போலத் திரளுகிறார்கள்.

நாவலடிக்க கடற்கரை இதுவரை காணாத காட்சியைக் கண்டது. ஒருபுறம் அலைகடல், மறுபுறம் மக்கள் கடல். இடையே அன்னையின் திருவுடல்.

அன்னை பூபதி உயிரோடு இருக்கும்போதும் அவரின் உறுதியைக் குலைக்க இந்திய இராணுவத்தினால் முடியவில்லை. அவர் இறந்தபிறகும் அவர் உடல் அருகே கூட நெருங்க முடியவில்லை.

அன்னை பூபதியின் இணையற்ற தீரமும் ஒப்பற்ற தியாகமும் தமிழீழப் பெண்களுக்கு என்றென்றும் வழிகாட்டிக்கொண்டே இருக்கும்.

தமிழீழ மகளிரின் எழுச்சி வடிவமாக அன்னை பூபதி திகழ்கிறார். காலங் காலத்திற்குத் தமிழர் வாழ்வில் ஒரு கலங்கரை விளக்காகத் திகழுவார் என்பதில் ஐயமில்லை.

## 5. வீர வேணுதாசன்

மட்டக்களப்பில் நெஞ்சுறுதியும் - தீரமும் நிறைந்த இளம் வழக்கறிஞர் ஒருவரைச் சந்தித்தேன். தாயகத்தின் தொண்டிற்காகத் தன்னை முழுமையாக அர்ப்பணித்துக்கொண்டிருள்ள அந்த இளைஞரின் வரலாறு திடுக்கிடும் நிகழ்ச்சிகள் நிரம்பியதாகும். வேணுதாசன் என்னும் பெயர்கொண்ட அவரைச் சந்தித்ததில் நான் மிக்க மகிழ்ச்சி அடைந்தேன்.

வழக்கறிஞராக மட்டுமன்று. சிறந்த தொழிற்சங்கத் தலைவராகவும் அவர் இருந்தார். மட்டக்களப்பில் இந்திய இராணுவ அட்டுழியங்களைக் கண்டித்து 10 ஆயிரத்திற்கும் அதிகமான மக்களைத் திரட்டி உண்ணாநோன்பு இருந்ததற்காக அவர்மீது இந்திய இராணுவ அதிகாரிகள் கடுங்கோபம் கொண்டார்கள்.

1.4.88 அன்று மேஜர் மதன்லால், கேப்டன் ராஜேஷ், லெப் யாதவ் ஆகிய அதிகாரிகள் தலைமையில் வந்த இராணுவம் வேணுதாசன் வீட்டிலிருந்த பொருள்கள் அனைத்தையும் நொறுக்கி நாசப்படுத்தி அவரையும் அடித்துச் சித்திரவதை செய்தனர். அவருடைய கைகளும், கால்களும் முறிந்தன. அந்த நிலையில் அவர் மருத்துவமனையில் சேர்க்கப்பட்டார். கைகளிலும், கால்களிலும் கட்டு போடப்பட்டு அசையக்கூட முடியாமல் படுக்கையில் கிடந்தார் வலி வேதனையுடன் அரை மயக்கத்தில் அவர் கிடந்தபோது நள்ளிரவில் இருவர் உள்ளே வந்து அவரது கையைப்பிடித்து ஊசி போட முயன்றனர்.

எதிர்பாராமல் விழித்துக்கொண்ட வேணுதாசன் வந்தவர்களை அடையாளம் கண்டு கொண்டார். இருவரும் டெலோ இயக்கத்தைச் சேர்ந்தவர்கள். ஏதோ தீய நோக்கத்துடன்தான் வந்திருக்கிறார்கள் என்பதைப் புரிந்துகொண்ட அவர் அலறிக்கொண்டே ஊசிபோடுவதைத் தடுக்க முயன்றார். அந்த அமளியில் ஊசி கீழே விழுந்து உடைந்தது. சத்தம் கேட்டுப் பலரும் அங்கு ஓடிவருவதைப் பார்த்ததும் துரோகிகள் ஓடிவிட்டனர்.

வேணுதாசனுக்கு நச்சு ஊசி போடவே அவர்கள் வந்திருக்கின்றனர் என்பதை அறிந்த மக்கள் அதிர்ச்சி அடைந்தனர்.

பிறகு செஞ்சிலுவைச் சங்கத்தைச் சேர்ந்தவர்களின் சிகிச்சையின் மூலம் வேணுதாசன் பிழைத்துக்கொண்டார்.

நான் மட்டக்களப்பு சென்றிருந்தபோது அவரின் இல்லத்திற்குச் சென்றிருந்தேன். அதற்கு 10 நாட்களுக்கு முன்புதான் இந்திய இராணுவச் சிறையில் இருந்து அவர் விடுதலையாகி வந்திருந்தார்.

நடந்தவற்றை அவர் விவரித்தபோது என் கண்கள் கலங்கின.

அவர் மடியில் அமர்ந்திருந்த அவர்தம் சின்னஞ் சிறிய புதல்வியான பிரவீணாவிடம் "அப்பாளை அடித்தது யார்?" எனக் கேட்டேன். "இந்தியன்" என்ற பதில் பளிர்ரென வந்தது. நான்கு வயதுகூட நிரம்பாத அந்தப் பிஞ்சு முகத்தில்தான் எத்தனை கசப்பு? எவ்வளவு வெறுப்பு?

இந்திய இராணுவக் கொடுமைக்கும், துரோகிகளின் நச்சு ஊசிக்கும் தப்பிப் பிழைத்த வேணுதாசன் வாழ்வில் துயரங்கள் மேலும் தொடர்ந்தன. 1992ஆம் ஆண்டில் சிங்கள இராணுவத்தினால் வேணுதாசனும் அவரது மனைவியும் படுகொலை செய்யப்பட்டனர் என்ற செய்தி கிடைத்தபோது அவர்களுக்காக என்னெஞ்சம் அழுதது.

தமிழீழம் எத்தனையோ வேணுதாசர்களை ஈன்றெடுத்துப் பெருமிதம் கொண்டிருக்கிறது. பின்னர் அவர்களைப் பறிகொடுத்துத் தவித்திருக்கிறது.

## மூன்று வீரர்களைப் பெற்ற வீரத்தாய்

மட்டக்களப்பைச் சேர்ந்த "தம்பி ராஜா" என்பவர் கூறிய விவரங்கள் கேட்போரின் இரத்தத்தை உறையவைக்கும்.

நூற்றுக்கணக்கான இளைஞர்களை வளைத்துப் பிடித்த இந்திய இராணுவம் அவர்களின் கைகளைக் கட்டி ஆடு-மாடுகளை ஓட்டுவதைப் போல ஓட்டிச்சென்று கப்பலில் ஏற்றித் திருகோணமலை கொண்டுவந்தது. அங்கு அவர்கள் பலவிதமான சித்திரவதைகளுக்கு ஆளாக்கப்பட்டனர். நாள்தோறும் முகாமிலிருந்து விசாரணைக்கென அழைத்துச் செல்லப்படுபவர்களுள் பலர் திரும்ப வருவதே இல்லை. அவர்கள் கதி என்ன ஆனது என்பது தெரிவதில்லை.

இரண்டாண்டு காலம் இந்திய இராணுவச் சிறையில் வாடிய பிறகு தம்பி ராஜா விடுதலையானார். அவருடன் சிறைப் பிடிக்கப்பட்ட பலர் சிறையிலேயே காணாமல் போனார்கள் அல்லது மாண்டு போனார்கள். சிறைக்கொடுமை தந்த அதிர்ச்சியிலிருந்து இன்னும் அவர் மீளாததை நான் பார்த்தேன்.

வந்தாறுமுலை என்ற ஊருக்கு நான் சென்றபோது அன்னபூரணம் என்ற தாயைச் சந்தித்தேன். அவர்களை மிக சோககரமானது. அந்த அம்மையாருக்கு மூன்று புதல்வர்கள்.

மூத்தவனான இரவீந்திரன் மட்டும் தாயுடன் இருந்தான். இளைய புதல்வர்களான கதாகரனும், பிரபாகரனும் புலிகள் இயக்கத்தில் சேர்ந்துவிட்டனர். இதை மோப்பம் பிடித்த இந்திய இராணுவம் 10-4-87 அன்று அவர் வீட்டில் புகுந்து இரவீந்திரனைக் கைது செய்து கொண்டு சென்று தம்பிகள் இருக்குமிடத்தைக் காட்டுமாறு கூறி அடித்துச் சித்திரவதை செய்தது. அதன் விளைவாக அவர் இறந்துபோனார்.



மூத்த மகனை இழந்து கதறிக்கொண்டிருந்த தாய்க்கு 8.6.87இல் மற்றொரு சோகச் செய்தி கிடைத்தது. இரண்டாவது மகனான சுதாகரனை இராணுவம் சுற்றி வளைத்த பொழுது புலிகளுக்கே உரிய தீர்த்துடன் சயனைட் அருந்தி அவன் உயிர்த்தியாகம் செய்தான். அந்தத் தாயின் துயரம் தொடர்கதையானது. மூன்றாவது மகனான பிரபாகரன் இந்திய இராணுவத்தை எதிர்த்துப் போராடியபோது களத்திலேயே வீரச் சாவை அணைத்துக் கொண்டான்.

மூன்று பெற்ற அந்த மகராசிக்கு ஒன்றுகூட தக்கவில்லை. அவரின் துயரம் அளவிட முடியாதது. தாயக விடுதலைக்காகத் தன்னுடைய மக்களைப் பலிகொடுத்த அந்தப் புற நூனூற்றுத் தாயை வணங்கி ஆறுதல் கூறினேன்.

“நல்லம்ட” என்னும் மற்றொரு தாயைச் சந்தித்தேன். அவருடைய மகனான ஜெயானந்தனைத் துடோக இயக்கத்தைச் சேர்ந்தவர்கள் வெட்டிக் கொன்று தலை வேறு உடல் வேறாக்கி வீட்டு வாசலிலேயே வீசி எறிந்துவிட்டுச் சென்றுவிட்டார்கள். வெளியில் போன மகன் இரவு முழுவதும் வீடு திரும்பவில்லையே எனக் காத்திருந்த அந்தத் தாய் காலையில் வீட்டுக் கதவைத் திறந்ததும் தன் மகனின் தலையைக் கண்டார். உடன் மயங்கி விழுந்தார்.

சித்தாண்டிக்குடி என்னும் ஊருக்குச் சென்றோம். அங்கு அழகிய முருகன் கோவில் உள்ளது. ஊர் மக்கள் என்னை முதலில் கோவிலுக்கு அழைத்துச் சென்று வழிபட வைத்தனர். பிறகு கோவிலடியில் கூட்டம் நடந்தது. கவிஞர் காசி ஆனந்தன், நடேசன் ஆகியோருடன் நானும் பேசினேன். கோவிலும் கூட்டமும் நினைவிலகலாதபடி பதிந்தன.

முறக்கட்டான் சேனை என்னும் ஊருக்கு நான் சென்றபோது அங்குள்ள பள்ளியில் கட்டுக்கடங்காத கூட்டம் கூடியிருந்தது.

இந்த ஊரில் இந்தியப்படை முகாம் ஒன்றை அமைத்தது. முகாமுக்கு எதிரில் வீடுகள் இருப்பது பாதுகாப்புக்கு உகந்தது அன்று என இந்திய இராணுவ அதிகாரிகள் கருதினார்கள். எனவே, 140 வீடுகள் இடித்துத் தரைமட்டமாக்கப்பட்டன. அந்த அட்டூழியத்தைத் தடுக்க முயன்ற 7 தமிழர்களை இந்திய இராணுவம் சுட்டுக் கொன்றது.

கிரான் என்ற ஊருக்கு நான் வந்தபோது வரவேற்கக் கூடியிருந்தோரிடையே மட்டக் களப்புத் தளபதி கருணாவின் தந்தை விநாயக மூர்த்தி, தாய் புவனேஸ்வரி ஆகியோரைப் பார்த்தபோது அளவற்ற மகிழ்ச்சி அடைந்தேன். நாட்டுக்கு ஒரு வீர மகனை அளித்த அவர்களைப் பாராட்டினேன்.

தளபதி கருணாவை ஈன்றெடுத்த மண் என்பதால் இந்திய இராணுவம் அந்த ஊரையே அழித்தது. 106 தமிழர்களைச் சுட்டுக் கொன்றது. 400 பேருக்கு மேல் பிடித்துச் சென்று சிறையில் அடைத்துச் சித்திரவதை செய்தது. சிற்றூரான அதில் இந்திய இராணுவம் செய்த அட்டூழியங்கள் அம்மக்கள் மனத்தில் இருந்து இன்னமும் அகலவில்லை.

ஆனால், அந்த மண்ணின் மைந்தனான தளபதி கருணாவின் தலைமையில் விடுதலைப் புலிகள் இந்திய இராணுவத்திற்குச் சரியான பதிலடி கொடுத்தனர். இறுதியில் அம் மண்ணைவிட்டே அவர்களை வெளியேற்றினர்.

பெரியநிலாவணை, பாண்டிருப்பு, சேனைக்குடியிருப்பு, நற்பிட்டிமுனை, கல்முனை ஆகிய ஊர்களுக்கு நான் சென்றபோது இந்தியப்படையின் அட்டூழியங்களைப் பற்றி அடுக்கடுக்கான புகார்களைக் கூறினார்கள்.

திருக்கோவில் என்ற ஊருக்குச் சென்றேன். அங்கு உதவி அரசாங்க அதிபராக உள்ள வேதநாயகம் என்னும் அதிகாரி பல திடுக்கிடும் தகவல்களைக் கூறினார்.

அதிகாரிகள் குடியிருப்புக்குப் பக்கத்திலேயே இந்தியப்படை முகாம் அமைக்கப்பட்டது. இதன் விளைவாகப் பல பிரச்சனைகள் ஏற்பட்டன. பெண்கள் வெளியே நடமாட



முடியவில்லை. அதிகாரிகளின் வீடுகளிலேயே பல பொருள்கள் திருடப்பட்டன. இந்திய இராணுவ அதிகாரிகளிடம் முறையீடு செய்தும் பயனில்லை.

தம்பட்டை என்னும் கிராமத்தில் உள்ள ஆண்களையெல்லாம் பிடித்துக் கோவிலுக்குள் தள்ளிப் பூட்டிவிட்டு வீடுகளில் தனியாக இருந்த பெண்கள் பலரிடம் இந்திய இராணுவச் சிப்பாய்கள் தகாத முறையில் நடந்தனர்.

உயர் இராணுவ அதிகாரியிடம் இது தொடர்பாகத் திரு வேதநாயகம் நேரில் புகார் செய்தும் அவர் எத்தகைய நடவடிக்கையும் எடுக்கவில்லை.

அருகில் உள்ள காடுகளில் விலை உயர்ந்த மரங்களை வெட்டினார்கள். உள்ளூர் தச்சர்களைக் கைது செய்து கொண்டுபோய் இராணுவ முகாமில் வைத்துக் கட்டாய வேலை வாங்கி ஏராளமான நாற்காலி, மேசை, பெட்டகம் போன்ற தளவாடங்கள் செய்து கப்பல் கப்பலாக இந்தியாவிற்குக் கொண்டு போனார்கள்.

இந்திய இராணுவ அட்டுழியங்களின் விளைவாக அரசு அலுவலகங்கள் எதுவும் இயங்கவில்லை. யாரும் வேலைக்கு வருவதும் இல்லை.

இந்திய இராணுவத்தினரும் துரோக இயக்கங்களைச் சேர்ந்தவர்களும் கடைகளில் பொருள்கள் வாங்கினால் பணம் கொடுப்பதில்லை.

விவசாயிகளை விவசாயம் செய்ய அனுமதிக்கவில்லை. விதைநெல் கொண்டு போனால் கூடப் புலிகளுக்குக் கொண்டு போவதாகக் குற்றம்சாட்டிப் பறித்தார்கள்.

காட்டு ஓரங்களில் உள்ள கடைகளில் உணவுப் பொருள்கள் விற்பதற்குத் தடை விதித்தார்கள். மீன்பிடிக்கத் தடை போட்டார்கள். புலிகளுக்கு உணவுப் பொருள்கள் போய்ச் சேர்ந்துவிடக்கூடாது என்பதில் மிகக் கவனமாக இருந்தார்கள்.

கோழிப் பண்ணைகளில் இருந்த அத்தனை கோழிகளையும் துறையாடினார்கள். இந்தியப் பகாசுரர்களின் வயிற்றுக்குள் இவை போயின.

தனியார் வாகனங்களை அடியோடு பறிமுதல் செய்தார்கள்.

மருத்துவமனைகள், பள்ளிகள் ஆகியவற்றைக் கைப்பற்றித் தங்கள் முகாம்களை அமைத்தார்கள். எனவே, மக்களுக்கு மருத்துவ உதவி தடைப்பட்டது. குழந்தைகள் பள்ளிக்குச் செல்லமுடியவில்லை. அவர்கள் படிப்புப் பாழானது.

இந்திய இராணுவ முகாம்களைச் சுற்றியுள்ள வீடுகளில் குடியிருந்த மக்கள் இராணுவத்தின் கொத்தடிமைகளாக ஆக்கப்பட்டார்கள். முகாமில் உள்ள வேலைகளைச் செய்யும் படி இவர்கள் கட்டாயப்படுத்தப்பட்டார்கள்.

வீடுகளுக்கு இராணுவத்தினர் வந்தால் விலைஉயர்ந்த பொருள்களைக் கொள்ளை அடிப்பார்கள். தேங்காய் எண்ணெய் இருந்தால் அப்படியே குடித்து விடுவார்கள்.

இந்தியாவிலிருந்து ஆடுமாடுகளைத் தங்கள் உணவுக்காக இங்கே கொண்டுவந்தார்கள். அவற்றுடன் பல்வேறு கொடிய நோய்களையும் கொண்டுவந்து இங்குள்ள கால்நடைகளுக்குப் பரப்பிவிட்டார்கள்."

பொறுப்பு வாய்ந்த ஓர் உயர் அதிகாரியே இவ்வாறு கூறியதைக் கேட்டபோது இந்தியப் படையின் உண்மை உருவம் முழுமையாகப் புரிந்தது.

உதவி அரசாங்க அதிபர் வேதநாயகம் கூறியவற்றையெல்லாம் அப்பகுதிப் புலிகளின் பொறுப்பாளர் மதன் உறுதிப்படுத்தினார்.

அன்றிரவு மதன் வீட்டில் விருந்துண்டபோது பழைய தோழர் கேசியரைச் சந்தித்தேன். மதுரையில் புலிகள் அலுவலகத்தில் இருந்தவர். எப்போதும் சிரித்த முகத்துடன் காட்சி

தருபவர். அவர் இருந்தால் அந்த இடத்தில் கலகலப்பிற்குப் பஞ்சம் இருக்காது. இப் போதும் அவர் கூறிய கதையைக் கேட்டு அனைவரும் விழுந்து விழுந்து சிரித்தோம்.

பர்மாவில் இருந்து தேக்கு மரங்களை ஏற்றிக்கொண்டு வந்த ஐரோப்பியக் கப்பலொன்று திருக்கோவில் அருகே கடலில் தரைதட்டி நின்றுவிட்டது. எவ்வளவோ முயன்றும் அதை எடுக்கமுடியாமல் போகவே அக்கப்பலில் இருந்த மாலுமிகள் அனைவரும் பட்டு மூலம் கரைக்கு வந்து இந்திய இராணுவ உதவியுடன் கொழும்பு போய்விட்டார்கள். போனவர்கள் திரும்பவில்லை. சுப்பலைப் பற்றி இந்திய அதிகாரிகளும் கவலைப்படவில்லை. அப்போது புலிகளுக்கு மிக நெருக்கடியான நேரம். கையில் பணமின்றித் தவித்துக்கொண்டிருந்தார்கள். கைவிடப்பட்ட கப்பலில் உள்ள மரங்கள் இப்படியே சிறிது காலம் இருந்தால் ஒவ்வொன்றாக அலைகளால் அடித்துச் செல்லப்பட்டுவிடும். எனவே, கேசியர் ஒரு திட்டம் வகுத்தார்.

அதற்கிணங்க புலிகள் பலநாள்கள் இரவு வேளைகளில் செயற்பட்டு ஒவ்வொரு மரமாகக் கடலில் தள்ளிக் கரைக்குக் கொண்டுவந்து விட்டார்கள். மரவியாபாரி ஒரு வருக்கு அவற்றை நல்லவிலையில் விற்றுவிட்டார்கள்.

“அண்ணா! சாப்பாட்டுக்கு வழியில்லாமல் நாங்கள் தவித்துக் கொண்டிருந்த போது கடல் தேவதை எங்களுக்குக் கொடுத்த புதையல் இது” எனக் கேசியர் சொல்லிவிட்டுக் கலகலவென நகைத்தார். நாங்களும் அந்தச் சிரிப்பில் கலந்துகொண்டோம். மதனும் கேசியரும் மற்றொரு இரகசியத்தையும் கூறினார்கள். இந்திய இராணுவத்தில் இருந்த தமிழர்கள் தங்களிடம் அனுதாபமாக இருந்து உதவியதையும் அதன் விளைவாகப் பல தமிழர்களின் உயிர்கள் காப்பாற்றப்பட்டதையும் எடுத்துக் கூறினார்கள்.

அடுத்துத் தங்க வேலாயுதபுரம் என்ற கிராமத்திற்குச் சென்றோம். முழுக்க முழுக்கப் புலிகளுக்கு ஆதரவான ஊர் என்பதால் இந்திய இராணுவத்தின் கொலைப்பார்வை இந்த ஊர் மீதும் விழுந்தது.



இவ்வரைச் சேர்ந்த தம்பிராசா என்பவர்|:

“வயலில் வேளாண்மை செய்வதற்கு எங்களை அனுமதித்த இந்திய இராணுவ அதிகாரிகள் அறுவடை செய்ய அனுமதிக்கவில்லை. அறுவடைக்குப் போன எங்களைத் துப்பாக்கியால் சுட்டு விரட்டியடித்தார்கள். காட்டுப் பன்றிகளும் யானைகளும் விளைந்த பயிர்களை அழித்துவிட்டன. இந்திய இராணுவத்தினால் இருபத்தைந்திற்கும் மேற்பட்ட வீடுகள் நாசம் செய்யப்பட்டன” என்றார்.

ஊரை நாங்கள் சுற்றிப்பார்த்தபோது வெறிச்சோடிக் கிடந்தது. 1500 குடும்பங்கள் வாழ்ந்த ஊரில் தற்போது 90 குடும்பங்களே வாழ்கின்றன. பெரும்பாலான குடும்பங்கள் ஊரைவிட்டே வெளியேறிவிட்டன.

## அம்பாறை

அம்பாறையில் இயக்க வேலை செய்வது மிகக் கடினமானது. புலிகளின் நடமாட்டத்தைக் கண்காணித்து உடனுக்குடன் இராணுவத்திற்கு இங்குள்ள சிங்களவர்கள் தகவல் கொடுத்துவிடுவார்கள். இத்தகைய அபாயகரமான அம்பாறையில் புலிகள் பொறுப்பான ராகப் பணியாற்றுபவர் இராமு என்னும் இளைஞர். இவர் நல்ல துடிப்பானவர். அவர் பல இடங்களுக்கு எங்களை அழைத்துச் சென்றார்.

இரவு அக்கரைப்பற்று என்னும் சிற்றூருக்குப் போய்ச் சேர்ந்தோம். இங்குப் பொறுப்பாளராக இருக்கும் திலீபன் எங்களை வரவேற்றார்.

என்னுடன் பயணம் வந்த கவிஞர் காசி ஆனந்தன் நாட்டுப் பாடல்களுக்குப் பெயர் போனது அக்கரைப்பற்று எனக் கூறினார்.

அக்கரைப்பற்று முஸ்லீம்கள் பாடும் நாட்டுப் பாடல்கள் கேட்க கேட்கத் தெவிட்டாதது எனக் கூறிக் கவிஞர் பின்வரும் கவிதையைப் பாடினார்.

“சர்க்கரைப் பற்றைத்  
தேன் பற்றைச்  
சதைச் செங்கரும்பின் பற்றை  
மூக்கனிப் பற்றைப்  
பசும்பாலின் பற்றை  
இப்பற்றை யெல்லாம்  
அக்கரைப் பற்றைப்போய்  
அணுகிப் பாடல் கேட்டோர்  
வெறுப்பர் அன்றோ?  
மக்களின் பற்றைத்  
தமிழ்க் கவிதை பற்றி  
மயக்கும் நாடு”

கவிஞரின் கவிதையில் மனத்தைப் பறிகொடுத்த நான் பலமான எதிர்பார்ப்புகளுடன் அவ்வருக்குப் போய்ச் சேர்ந்தபோது நேர்எதிர் மாறான காட்சிகளையே கண்டேன். அவ்வூரில் சோக மேகங்கள் கவிழ்ந்திருந்தன. உழைத்த களைப்பினைப் போக்க நாடோடிப் பாடல்களைப் பாடிக் களித்த அம் மக்கள் பல்வேறு கொடுமைகளுக்கு ஆளாகி முகத்தில் களை இழந்திருந்தார்கள்.

அவர்களின் துயரத்திற்கு நடுவிலும் விருந்தோம்பும் பண்பாட்டில் அவர்கள் சிறந்து விளங்கினார்கள்.

முஸ்லீம் சகோதரர் ஒருவர் வீட்டில் எங்களுக்கு விருந்து ஏற்பாடு செய்யப்பட்டிருந்தது. விருந்தின் நடுவே முஸ்லீம் இளைஞர் ஒருவர் ஓடோடி வந்தார். ஓடிவந்த

வேகத்தினாலும் பதட்டத்தினாலும் அவரால் பேசவே முடியவில்லை. தட்டுத் தடுமாறி அவர் கூறிய செய்தி இதுதான். ஊருக்கு வெளிப் பகுதியில் அமைந்துள்ள குடியிருப்பு ஒன்றில் கொலைகாரக் கும்பல் புகுந்து கொள்ளை அடிப்பதாக அவர் கூறினார். உடனே ஒருகணம் கூடத் தாமதிக்காமல் அங்கிருந்த புலிகள் ஆயுதங்களைத் தூக்கிக்கொண்டு அவசர அவசரமாக ஓடினார்கள். பாதி சாப்பாட்டில் பாய்ந்து சென்ற அவர்களின் கடமையுணர்வைக் கண்டு வியந்தேன்.

சிலமணி நேரங்கள் கழித்துப் புலிகள் திரும்பி வந்தார்கள். அவர்களுடன் அப்பகுதி மக்கள் சிலரும் வந்தனர். அவர்கள் நடந்ததை விவரித்தார்கள்.

அருகில் உள்ள உகந்தை மலைக்காடு என்னும் பகுதியில் ஈ.பி.ஆர்.எல்.எப்., பிளாட் இயக்கங்களைச் சேர்ந்த சுமார் 800 பேர்கள் பதுங்கி இருக்கிறார்கள். அவர்கள் அடிக்கடி இப்படிக்கிராமங்களில் புகுந்து கொள்ளையடிப்பது வழக்கம். புலிகள் வருவதைப் பார்த்தவுடன் கொள்ளையடித்த பொருள்களை அப்படி அப்படியே போட்டுவிட்டு ஓடி விட்டார்கள். இருட்டு நேரமாதலால் அவர்களைப் பின் தொடர்ந்து விரட்டிப் பிடிக்க முடியவில்லை. எனினும், ஊர்மக்களின் அச்சத்தைப் போக்கவும், விடிந்த பிறகு கொள்ளைக் காரர்கள் போட்டுவிட்டு ஓடிய பொருள்களைத் திரட்டவும் சில புலிகளை நிறுத்திவிட்டு வந்திருந்தனர்.

மறுநாள் காலை நான் கண்விழித்தபோது வெளியே பெருங்கூட்டம் சேர்ந்திருப்பதைப் பார்த்தேன். முகத்தைக் கழுவிக்கொண்டு வெளியே சென்றபோது நான் கண்டகாட்சி என்னைத் திகைக்க வைத்தது.

வெட்டவெளியில் ஏராளமான பொருள்கள் கண்காட்சி போலப் பரப்பி வைக்கப் பட்டிருந்தன. டெக்குகள், வானொலிப் பெட்டிகள், தொலைக் காட்சிப் பெட்டிகள், வெள்ளி மற்றும் பித்தளைப் பாத்திரங்கள் போன்ற பொருள்கள் காணப்பட்டன.

அக்கரைப்பற்றுப் பகுதி தளபதியான இராமு "அண்ணா! நேற்றிரவு எங்களால் மீட்கப்பட்ட பொருள்கள். இவற்றை உரியவர்களிடம் ஒப்படைக்கப் போகிறோம்" என்று கூறினார்.

பொருள்களுக்கு உரியவர்கள் தகுந்த ஆதாரங்களைக் காட்டித் தங்கள் பொருள்களை மிகுந்த மகிழ்ச்சியுடன் பெற்றுக் கொண்டனர். இவர்களுள் பெரும்பாலோர் முஸ்லீம்கள் என்பது குறிப்பிடத் தக்கது.

தமிழீழ மக்கள் ஏன் பிற போராளி இயக்கங்களை வெறுக்கிறார்கள் என்பதற்கு மேலே கண்ட நிகழ்ச்சி சான்றாகும்.

கொள்ளை, கொலை, கற்பழிப்பு போன்ற சமூக விரோதச் செயல்களில் ஏற்கெனவே ஈடுபட்டிருந்த குற்றவாளிகள் தங்கள் பாதுகாப்பிற்காக ஏதாவது ஒரு போராளி இயக்கப் போர்வையைப் போர்த்திக்கொண்டு தங்கு தடையில்லாமல் தங்கள் அட்டூழியங்களைத் தொடர்ந்து செய்தார்கள். மேலும், சிங்கள - இந்திய இராணுவங்களின் பாதுகாப்பு போடும், துணையோடும் இயங்கிய இவர்கள் போதைப் பொருள்கள் கடத்துதல் போன்ற மிக மோசமான குற்றங்களிலும் ஈடுபட்டனர். அங்கிருந்து தமிழ்நாட்டுக்கு இவர்கள் வந்த போதும் அதையே செய்தனர். தமிழ் நாட்டில் உள்ள காவல் நிலையங்களில் உள்ள பழைய குற்றவாளிகளின் பட்டியல்களில் துரோக இயக்கங்களைச் சேர்ந்தவர்களின் பெயர்கள் கட்டாயம் இடம் பெற்றிருக்கும். தமிழ்நாட்டில் கொலை, களவு, கடத்தல் போன்ற சமூக விரோதச் செயல்களில் ஈடுபட்டுத் துரோக இயக்கங்களைச் சேர்ந்த பலர் பலமுறை பிடிப்பட்டிருக்கிறார்கள். ஆனால், வேண்டுமென்றே புலிகள் மீது வீண்பழி சுமத்திச் செய்திகள் பரப்பப்பட்டன.

## 6. தியாகத்தில் போட்டி

மட்டக்களப்பு, அம்பாறை மாவட்டங்களில் உள்ள இயக்கப் பொறுப்பாளர்களின் கூட்டத்தைத் தளபதி கருணா கூட்டியிருந்தார். மக்கள் முன்னணியின் இணைத்தலைவரான கரிகாலன், கிழக்கு மாநில மக்கள் முன்னணி அமைப்பாளர் மூர்த்தி ஆகியோர் இக் கூட்டத்தில் கலந்துகொண்டனர்.

பார்வையாளனாக நானும் கலந்து கொண்டபோது பல விடயங்களைத் தெரிந்து கொள்ள முடிந்தது.

“இயக்கப் பணிகளில் ஈடுபட்டோர் அனைவருமே கிழக்கு மாநிலத்தைச் சேர்ந்தவர்கள்தாம். வடக்கில் இருந்து இறக்குமதி செய்யப்பட்டவர் அல்லர். மட்டக்களப்பு மாவட்டத்திலேதான் இந்திய இராணுவ அட்டேழியங்களும் அதிகமாக இருந்தன. அதன் விளைவாக அவர்களை எதிர்த்துப் போராட கிழக்கு இளைஞர்களும் துடித்து எழுந்தனர். அணி அணியாக இயக்கத்தில் சேர்ந்தனர்.

ஒரு காலத்தில் கிழக்கு மாநிலம் ஈ.பி.ஆர்.எல்.எப். இயக்கத்தின் கோட்டையாக விளங்கியது. எனவே, 5000 பேர்கொண்ட தமிழ்த் தேசிய இராணுவத்தை உருவாக்கிப் பயிற்சியும் ஆயுதமும் அளித்து இவர்களைக் கொண்டு வடக்கு மாநிலத்தில் உள்ள விடுதலைப்புலிகளுடன் போராடமுடியும் என இந்திய இராணுவ அதிகாரிகள் தப்புக் கணக்குப் போட்டனர்.



## தீபனின் தியாகம்

1988ஆம் ஆண்டு, பிப்ரவரி மாதம் இந்தியப் படையுடன் புலிகள் போராடிய நேரம். குழுமுனைக் காட்டில் புலி வீரர்கள் சிலர் மரத்தடியில் கவலையுடன் காணப்பட்டனர்.

“தீபன்” என்ற புலி வீரனுக்கு மரணகாயம் ஏற்பட்டிருந்தது. அவனைப் படுக்கவைத்து அவன் உடம்பில் குளுகோசைக் கொஞ்சங் கொஞ்சமாகச் செலுத்திக் கொண்டிருந்தனர். தீபனும் மற்றத் தோழர்கள் அனைவருமே பல நாள்களாகப் பட்டினியாய் இருந்தமையால் நடக்கக்கூட வலு இல்லாமல் சோர்ந்து போய்க் கிடந்தனர். அந்த நிலையிலும் தீபனை எப்படியாவது காப்பாற்றியாக வேண்டுமெனத் துடிக்கின்றனர்.

சிறிது நேரத்தில் தீபன் விழித்துப் பார்க்கிறான். தோழர்களின் பசித்த முகங்களைப் பார்த்ததும் அவனுக்கு நிலைமை புரிகிறது.

ரெஜி என்கே? எனத் தாழ்ந்த குரலில் கேட்கிறான். 6 நாள்களாகப் பட்டினி கிடக்கும் ரெஜி எழுந்திருக்கக் கூட சக்தியற்றவனாகக் கிடக்கிறான்.

வேட்டையாடுவதில் வல்லவனான ரெஜி வேட்டையாடப் போனால் நிச்சயம் மானோ முயலோ அல்லது வேறெதுவோ கிடைக்கும். அதைத் தீயில்வாட்டி உண்டால் எல்லாத்

தோழர்களுமே பிழைத்துக் கொள்வார்கள் எனத் தீபன் கணக்கிடுகிறான்.

“தனக்குச் செலுத்தப்படும் குளுகோசை நிறுத்தி அதனை ரெஜிக்குச் செலுத்தி அவன் தெம்புடன் வேட்டைக்குப் போனால் நிச்சயம் வெற்றியுடன் திரும்புவான்.” என்று தீபன் கூறியதைக் கேட்ட மற்றத் தோழர்கள் அதிர்ச்சி அடைந்தனர். அவன் யோசனையை நிறைவேற்ற மறுத்தனர்.

தான் பிழைத்தாலும் நடமாடும் நிலையில் இல்லை. தன்னை மற்ற தோழர்கள் தூக்கிக்கொண்டுதான் செல்லவேண்டும். மரணகாயத்துடன் போராடும் தன்னைக் காப்பதைவிட மற்றத் தோழர்களின் பசியைத் தீர்த்து அவர்களின் உயிரைக் காப்பாற்றுவதே முக்கியம். ரெஜிக்குக் குளுகோஸ் ஏற்றுவதே இதற்குவழி என்பதை உணர்ந்த தீபன் தன் உடலில் செருகப் பட்டிருந்த குளுகோஸ் ஊசியைப் பிடுங்கி எறிந்தான். அதை உடனே ரெஜிக்கு ஏற்றும்படி ஆணையிட்டான். அவர்களும் வேறுவழியில்லாமல் அவன் ஆணையை நிறைவேற்றினார்கள்.

சிறிது நேரத்தில் தெம்புடன் எழுந்த ரெஜி வேட்டைக்குப் புறப்பட்டுச் சென்ற காட்சியைப் பார்த்து மகிழ்ந்து புன் முறுவல் பூக்கிறான் தீபன். அவனின் தியாக உணர்வு கண்டு கண்ணீர் பெருக்குகிறார்கள் மற்றத் தோழர்கள்.

வியட்நாம் விட்டு அமெரிக்கப்படை வெளியேறவேண்டி நேர்ந்தபோது தென்வியட்நாம் பகுதியில் ஒரு பொம்மை அரசையும், பொம்மை இராணுவத்தையும் நிறுவி ஏராளமான நவீன ஆயுதங்களையும் கொடுத்துவிட்டு வெளியேறினார்கள். இதன்விளைவாக ஹோ-சி-மின் தலைமையில் இருந்த வடவியட்நாமும் தென்வியட்நாமும் பல ஆண்டுகள் ஒருவரையொருவர் எதிர்த்துத் தொடர்ந்து போராடினார்கள். உள்நாட்டுப் போரால் வியட்நாம் நாடு பாதிக்கப்பட்டது.

தமிழீழத்தையும் மற்றொரு வியட்நாம் ஆக்க இந்திய அரசு சதிசெய்தது. கிழக்கு மாநிலத்தில் தமிழ்த் தேசிய இராணுவத்தை நிறுவிப் புலிகளோடு மோதவைக்க முயன்றனர். இந்திய அரசின் இத்திட்டம் வெற்றிபெற்றிருந்தால் வடக்கில் புலிகளும் கிழக்கில் தமிழ்த் தேசிய இராணுவமும் இருந்து போராடி அந்நாட்டைச் சீரழிப்பார்கள். மொத்தத்தில் இந்திய இராணுவம் வெளியேறிவிட்டதால்தான் இப்படியாகிவிட்டது என

உலகெங்கும் பிரச்சாரமும் நடந்திருக்கும். ஆனால், இந்திய அரசு தப்புக்கணக்குப் போட்டுவிட்டது.

புலிகளின் வலிமையை அவர்கள் உணரவில்லை. தலைமறைவாகக் காட்டில் வாழ்ந்த இரண்டாண்டு காலத்தில் கடுமையான பயிற்சிகள் எடுத்து முழு ஆயத்த நிலையில் புலிகள் இருந்தனர். இடை இடையே தலைவர் பிரபாகரனிடமே சிறப்புப் பயிற்சியையும் இவர்கள் பெற்றனர்.

எப்படியும் ஒரு கட்டத்தில் இந்திய இராணுவம் வெளியேறித்தான் ஆகவேண்டும். அப்படி அவர்கள் வெளியேறும்பொழுது அந்த முகாம்களைக் கைப்பற்றாவிட்டால் அங்கெல்லாம் சிங்கள இராணுவம் வந்து அமர்ந்து கொள்ளும் என்பதைத் தொலை நோக்குப் பார்வையுடன் ஊகித்து அறிந்திருந்த பிரபாகரன் இதற்கெல்லாம் இடமளிக்க வில்லை.

இந்திய இராணுவத்தினர் வெளியேறுவதற்கு முன்பாகத் தமிழ்த் தேசிய இராணுவத் திடம் தங்கள் முகாம்களையும் பொறுப்புகளையும் ஒப்படைத்துவிட்டு விடைபெற்றனர். கணநேரம் கூட புலிகள் தாமதிக்கவில்லை. இந்திய இராணுவம் வெளியேற வெளியேற அந்த முகாம்களைத் தாக்கி உடனடியாகப் புலிகள் கைப்பற்றினார்கள்.

1989ஆம் ஆண்டு, நவம்பர் 5ஆம் நாள் திருக்கோவிலில் இருந்த 'டெலோ' முகாம் தம்பிலுவிலில் இருந்த ஈ.பி.ஆர்.எல்.எப். முகாம் ஆகியவற்றின் மீது புலிகள் திடீர்த் தாக்குதல் நடத்தி அவற்றைக் கைப்பற்றினார்கள்.



டிசம்பர் 6ஆம் நாள் பழகாமத்தில் இருந்த ஈ.என்.டி.எல்.எப். முகாமைப் புலிகள் கைப்பற்றினர். டிசம்பர் 11, 12, 13 ஆகிய நாள்களில் மட்டக்களப்பில் புலிகள் நடத்திய தாக்குதல் மின்னல் வேகத்தில் அமைந்தது.

தமிழ்த்தேசிய இராணுவத்தைச் சேர்ந்த 2000 பேர்கள் ஆயுதங்களுடன் சரணடைந்தனர். மற்றவர்கள் உன்னிச்சை முகாமுக்குத் தப்பி ஓடினார்கள். அதையும் புலிகள் விட்டு வைக்கவில்லை. அம்முகாமையும் தாக்கினார்கள். பலர் சரணடைந்தார்கள். சிலர் திரு கோணமலைக்குத் தப்பினார்கள்.

டிசம்பர் 25ஆம் நாள் உன்னிச்சை வடமுனை என்ற இடத்தில் நடைபெற்ற தாக்குதலின்பொழுது நூற்றுக்கு மேற்பட்ட துரோகிகள் மாண்டனர். தப்பியவர்கள் ஓடிச்சென்று சிங்கள இராணுவ முகாமில் சரணடைந்தனர்.

திருகோணமலை மாவட்டத்தில் காடுகளில் மறைந்திருந்த புலிகள் இந்தியப் படை வெளியேறிய உடனேயே கிராமப் பகுதிகளைக் கைப்பற்றிவிட்டார்கள். எனவே, திரு கோணமலை நகரில் ஓடி ஒளிந்த துரோக இயக்கங்களைச் சேர்ந்தவர்கள் இந்தியப்படை கப்பலேறியபோதே இவர்களும் அவர்களுடனேயே கப்பல் ஏறி இந்தியாவிற்கு ஓடிச் சென்று விட்டனர். கோழைகளான அவர்களுக்கு இதைத் தவிர வேறு வழி இருக்கவில்லை.

புலிகளின் செயல் வேகத்தையும் திறமையையும் கண்ட மக்களுக்குப் புலிகள் மீது அளவற்ற மதிப்பும் - நம்பிக்கையும் பிறந்தது.

கரிகாலன் என்னிடம் உணர்ச்சி பொங்க முக்கியமான நெஞ்சை நெகிழவைக்கும் விவரம் ஒன்றைக் கூறினார்.

“அண்ணா! இதுவரை தமிழீழத்தில் சயினைட் கடித்து உயிர்த்தியாகம் செய்த 600 புலிகளுள் 350 பேர்கள் கிழக்கு மாகாணத்தைச் சேர்ந்தவர்கள்” என்றார்.

விடுதலைப் போரில் கிழக்கு மாகாணம் தன் பங்கை அளவுக்கு அதிகமாகச் செலுத்தி வந்திருக்கிறது. கிழக்கில் உள்ள இளைஞர்களின் தியாக உணர்வுக்கு எடுத்துக்காட்டாக விளங்கும் ஒரு கடமை வீரனைப் பார்த்தேன். கிழக்கு மாகாணப் பயணத்தை முடித்துக் கடைசியாகக் கழுவன்கேணி என்ற இடத்திற்கு வந்தேன். இங்குத்தான் படகு ஏறவேண்டும். கடற்கரையில் தளபதி கருணாவும் இதர புலிகளும் வழியனுப்ப வந்திருந்தனர்.

அப்போது கூட்டத்தை விலக்கியவாறு இருபுறமும் கோல்களை ஊன்றிக்கொண்டு ஒருவர் வந்து கொண்டிருந்தார். அருகில் வந்து “அண்ணா! என்னைத் தெரியவில்லையா?” எனத் தழுதழுத்த குரலில் கேட்டார்.

உற்றுப் பார்த்தேன். பளிச்சென்று நினைவு வந்துவிட்டது “யார்? மணியா? இந்தக் கோலம் எப்படி?” எனக் கேட்டவண்ணம் அவரைக் கட்டியணைத்துக் கொண்டேன்.

மணி என்ற சுப்ரமணியம் மதுரையில் பலகாலம் இருந்தவர். இயக்கத்தின் சிறந்த தொண்டர். இந்திய இராணுவம் சுட்டபோது இடுப்பில் குண்டு பாய்ந்து கால்கள் இரண்டும் செயலிழந்துவிட்டன. இந்த நிலையிலும் அந்தப் படகுத்துறையின் பொறுப்புப் பேற்றுத் தனது பணிகளைத் தொடருகிறார். அவரின் தியாக உணர்வு என்னை நெகிழ வைத்தது. எத்தனை இளைஞர்களும் யுவதிகளும் தாயக விடுதலைக்காகத் தங்கள் அங்கங்களைப் பலிகொடுத்திருக்கிறார்கள். வாழ்வின் வசந்த காலமான இளமைப்பொழுதை மகிழ்ச்சியாகக் கழிக்க வேண்டிய பருவத்தில் காலில்லாத நொண்டிகளாக, கையில்லாத முடவர்களாக, கண்கள் இல்லாத குருடர்களாக வாழ நேர்ந்த போதிலும் கொஞ்சங்கூடக் கலங்காது தாயக விடுதலைக்காகத் தொடர்ந்து செயலாற்றிவரும் இவர்களின் தியாகத் திற்கு ஈடு இணை ஏது?



## 7. கோணமலை எங்கள் கோட்டை

இந்தமுறை எனது பயணத்தின்பொழுது திருகோணமலை மாவட்டத்திற்குச் செல்ல முடியவில்லை. ஆனால், திருகோணமலைப் பகுதித் தளபதியான பதுமன் தலைவர் பிரபாகரன் அவர்களைச் சந்திக்க வந்திருந்தபொழுது அவருடன் பேசும் வாய்ப்புக் கிடைத்தது. அங்குள்ள நிலைமைகளை அவர் விவரித்தார்.

“திருகோணமலை நகர் இந்திய இராணுவத்தின் கைவசமிருந்தபொழுது கொலையும் - கொள்ளையும் சர்வ சாதாரணமாக இருந்தன. ஈ.பி.ஆர்.எல்.எப். இயக்கத்தைச் சேர்ந்தவர்கள் இந்தியப்படையின் பாதுகாப்போடு கொலைகளிலும் கொள்ளைகளிலும் ஈடுபட்டார்கள். வீடுகளில் புகுந்து கொள்ளையடித்தனர். வீதியில் நடந்துசென்ற பெண்களின் நகைகளை வழிப்பறி செய்தார்கள். கைக்கெடியாரம்கூடக் கட்டிக்கொண்டு வீதியில் போகமுடியாத நிலையிருந்தது.

இப்போது இந்தியப்படை வெளியேற வெளியேற நாங்கள் முன்னேறி அவ்விடங்களைப் பிடித்து வருகிறோம். தமிழர் வாழும் பகுதிகளில் எங்கள் முகாம்களும் சிங்களர் வாழும் பகுதிகளில் சிங்கள இராணுவ முகாம்களும் அடுத்தடுத்து அமைந்துள்ளன.

துறைமுகத்தில் இந்தியப்படை முகாம் இன்னும் உள்ளது. வரதராசப் பெருமானின் துரோக அரசைச் சேர்ந்த அமைச்சர்கள் தங்களுக்கு அரசினால் கொடுக்கப்பட்ட காரிகளையும், மாகாண அரசுக்குச் சொந்தமான வாகனங்கள், தட்டச்சு இயந்திரங்கள் போன்றவற்றை வந்தவிலைக்கு விற்றுவிட்டு இந்தியாவிற்கு ஓடிவிட்டார்கள்.



சில நாட்களுக்கு முன்னால் துயரகரமான ஒரு நிகழ்ச்சி நடந்துவிட்டது. திருகோணமலை நகரிலிருந்து சற்றுத் தொலைவில் உள்ள ஜமாலியா என்னும் இடத்தில் ஈ.என்.டி.எல்.எப். முகாம் ஒன்று இருந்தது. எங்கள் தோழர்கள் கடல் வழியாகச் சென்று 1990.02.07 ஆம் நாளன்று அம்முகாம்மீது திடீர்த் தாக்குதல் நடத்தி முகாமை வெற்றிகரமாகக் கைப் பற்றினார்கள்.

அந்த முகாமில் இருந்த ஏராளமான ஆயுதங்களை எடுத்துக்கொண்டு திரும்பும் பொழுது எதிர்பாராத விதமாகக் கடல் கொந்தளித்தது. படகுகள் நீரில் மூழ்கின. 22 தோழர்களை இழந்தோம். 17 தோழர்கள் நீந்திக் கரை சேர்ந்தனர். திறமைசாலிகளுள் பலர் மரணமடைந்தது எங்களை மிகவும் பாதித்துவிட்டது என்று பதுபன் கண்கலங்கக் கூறியபோது அவரைத் தேற்றினேன்.

இந்தியப்படை இருந்தபொழுது எவ்வளவு அட்டுழியங்களைச் செய்தார்கள் என்பதையும் அவர் விளக்கினார். 'தம்பலகமம்' என்னுங் கிராமத்தில் பெண்களைக் கற்பழித்து, வீடுகளைக் கொள்ளையடித்து, பின்னர் கிராமத்தையே இந்தியப்படை கொளுத்திவிட்டது. சாம்பல் தீவில் இரண்டு தமிழர்களைச் சுட்டுக் கொன்றது.

"இந்தியப் படையினால் சிறைப்பிடிக்கப்படுபவர்களை விடுவிக்க ஒரு தொலைக் காட்சிப் பெட்டி அல்லது 'டெக்' கொடுத்தால் போதும் அவர்கள் விடுவிக்கப்படுவார்கள். தொலைக்காட்சிப் பெட்டிக்காகவும் 'டெக்குக்காகவும்' போராடும் இராணுவமாக இந்திய இராணுவம் வந்திருக்கிறது என எங்கள் மக்கள் கேலி செய்வார்கள்" எனப் பதுமன் கூறியபோது என்னாலும் சிரிப்பை அடக்கமுடியவில்லை.

தமிழீழத்தில் இருந்து இந்தியப் படை திரும்பியபோது சென்னை விமான நிலையத்தில் ஆயிரக்கணக்கான தொலைக்காட்சிப் பெட்டிகள் மற்றும் டெக்குகள் கொண்டுவந்து இறக்கப்பட்டன. சுங்க அதிகாரிகள் இதற்கு வரிகட்டவேண்டும் என்று கூறியபொழுது அவர்களுக்கும் இந்திய இராணுவ அதிகாரிகளுக்குமிடையே கடும் வாக்குவாதம் மூண்டு அதன் விளைவாகப் பத்திரிகைகளிலும் இச்செய்தி வெளிவந்துவிட்டது.

பஞ்சாப் தலைநகரான சண்டிகார் விமான நிலையத்தில் வந்திறங்கிய இராணுவ அதிகாரி ஒருவரின் பெட்டியைச் சுங்க அதிகாரிகள் சோதனையிட்ட பொழுது அதன்



நிறைய நகைகள் இருப்பதைக் கண்டுபிடித்தனர். அந்த அதிகாரி தமிழீழத்திலிருந்து திரும்பிக்கொண்டிருந்தார் என்பது குறிப்பிடத்தக்கது.

திருகோணமலை மாவட்டத்திலுள்ள அகதி முகாம்களில் வாழ்பவர்களின் அவதிகள் பற்றியும் தளபதி பதுமன் குறிப்பிட்டார். அகதி முகாம்களில் மக்கள் படும் துயரம் எல்லை கடந்ததாகும். இவர்களுக்குச் செஞ்சிலுவைச் சங்கம் உதவி வழங்குவதாகக் கூறுகிறார்கள். அவர்கள் பிரச்சாரம் செய்யும் அளவுக்கு உதவிகள் வழங்கப்படுவதில்லை.

அகதி முகாம்களில் பாதுகாப்பு இல்லை. முஸ்லீம் ஊர்க்காவல் படையினரும், சிங்கள இராணுவத்தினரும் அகதி முகாம்களில் புகுந்து அட்டுழியங்கள் செய்கின்றனர். எனவே, மக்கள் அகதி முகாம்களில் இருந்து வெளியேறிக் காட்டுப் பகுதிகளில் வாழ்கிறார்கள். சத்துள்ள உணவு, மருத்துவ வசதிகள் பற்றாக் குறையால் பலர் மடிய நேர்ந்துள்ளது.

அகதி முகாம்களிலிருந்து கைது செய்யப்பட்டுக் கொண்டு செல்லப்பட்ட நூற்றுக் கணக்கான தமிழர்களின் கதி என்னவென்று தெரியவில்லை.

தமிழர்களின் வேளாண்மையை அழிக்கிறார்கள். அல்லது அறுவடை செய்ய வைத்து இராணுவ முகாமிற்குக் கொண்டு செல்கிறார்கள். மீன்பிடித் தொழிலும் செய்யமுடிவ தில்லை. மீனவர்களின் படகுகளும் வலைகளும் பறிக்கப்படுகின்றன.

இந்த அட்டுழியங்களுக்கு முற்றுப்புள்ளி வைக்கத் தேவையான நடவடிக்கைகளை மேற்கொண்டு வருகிறோம். விரைவில் எமது மண்ணிலிருந்தே இவர்களை விரட்டி யடிப்போம்" என்றார்.

பதுமனுடன் நான் உரையாடிக் கொண்டிருந்தபோது அருகிலிருந்த கவிஞர் காசி ஆனந்தன் பழைய நிகழ்ச்சி ஒன்றினை நினைவு கூர்ந்தார்.

"1956ஆம் ஆண்டு திருகோணமலையில் தந்தை செல்வா தலைமையில் தமிழரசுக் கட்சி மாநாடு நடைபெற்றது. மட்டக்களப்பு - யாழ்ப்பாணம் - மன்னார் ஆகிய இடங்களிலிருந்து திருகோணமலை நகரை நோக்கிக் கால்நடையாக எழுச்சிப் பயணம் ஒன்றினை

## கோணமலையில் கெடுபிடி

திருகோணமலை நகரத்திற்குள் நுழைவதற்கான அனைத்து வழிகளிலும் சிறீலங்கா காவல் துறையின் சோதனை முகாம்கள் அமைக்கப்பட்டுள்ளன. காவல் துறையினரின் தீவிரமான சோதனைக்குப் பின்பே நகரத்திற்குள் நுழைய முடியும். யாழ் மாவட்டத்தைச் சேர்ந்தவர்கள் என்றால் சோதனைகள் மிகக் கடுமையாக இருப்பதுடன் சரியான ஆதாரங்கள் இருந்தால் மட்டுமே அவர்கள் நகரத்திற்குள் அனுமதிக்கப்படுவார்கள்.

தொடர்வண்டி நிலையம், பேருந்து நிலையம் போன்ற முக்கிய இடங்களி ளெல்லாம் ஆயுதம் தாங்கிய காவலர்கள் இரவு - பகலாக நிறுத்தப்பட்டுள்ளனர். இராணுவத்தினரின் நகர்வலமும் அடிக்கடி நடைபெறும்.

நகர எல்லைக்குள் இருக்கும் அனைவரும் இராணுவத்தினரால் வழங்கப்பட்ட அடையாள அட்டைகளை வைத்திருக்கவேண்டும். இந்தச் சிறப்பு அடையாள அட்டைகள் இன்றி யாரும் இங்கு வசிக்க முடியாது. ஒவ்வொரு வீட்டிலும் வசிக்கிற குடும்பத்தினரின் பெயர் மற்றும் விவரம் அடங்கிய அட்டை வீட்டின் முகப்பில் கட்டாயம் தொங்கவிடப்பட வேண்டும். இந்தப் பட்டியலில் உள்ளவர்களைத் தவிர வேறு யாரும் அந்த வீட்டில் தங்கக் கூடாது. அப்படி யாரேனும் உறவினர்கள் தங்க வேண்டும் என்றால் இராணுவத்தின் முன் அனுமதியைப் பெறவேண்டும். இரவு நேரங்களில் யாரும் வெளியே நடமாடக்கூடாது.

அப்போது தமிழர்கள் மேற்கொண்டனர். மட்டக்களப்பில் இருந்து புறப்பட்ட அறப் போரணிக்கு அரியநாயகம் தலைமை தாங்கினார். அப்போது எனக்கு வயது 18. அறப் போர் தொண்டர்களிலேயே நான்தான் மிக இளையவன்.

மட்டக்களப்பிலிருந்து பனிச்சங்கேணி - வெருகல் ஆறு - கிளிவெட்டி ஆறு - உப்பாறு ஆலங்கேணி தம்பலகமம் வழியாக அன்று திருமலை நகரை அடைந்தோம். இன்று அப்பாதையில் தமிழர் பயணம் செய்ய முடியாது - வழியில் 12 சிங்கள இராணுவ முகாம்கள் உள்ளன.

கோணமலைக் கோயிலும் கோட்டையும் அன்று கொள்ளை அழகுடன் நமது கோயிலாக கோட்டையாகத் திகழ்ந்தன.

இன்று அந்தக் கோட்டையில் சிங்களப் படைமுகாம். சிங்களர் குடியிருப்புகள். வரலாற்றுச் சிறப்பு மிக்க கோணேசர் கோவிலில் விளக்கொரியவில்லை. இருண்டு போய்க் கிடக்கின்றது.

கோட்டையிலும் வெளியே கடலோரத்திலும் துள்ளியோடும் புள்ளிமாண்களும் தோகை விரித்தாடும் மயில்களும் கண்களுக்குத் தெவிட்டாத விருந்தளித்தன. ஆனால், அவையாவும் சிங்களச் சிப்பாய்களின் வயிற்றுக்கு விருந்தாகிவிட்டன.

அன்று நான் கோணமலை வந்தபோது தேக்கிலூற்று என்னும் தமிழ்ச்சிற்றூர் இருந்தது. இன்று அது சிங்கபுர ஆகிவிட்டது. அன்று 'முதலிக்குளம்' இருந்தது. அஃது இப்போது மொறவேவ ஆகிவிட்டது. அன்றிருந்த புடவைக்கட்டு இன்று சாகர புர ஆகி விட்டது. அன்றிருந்த பெரிய விளாங்குளம் இன்று மகாதிவுல்வெவ ஆகிவிட்டது. அன்று கவாட்டிக்குடா வாக இருந்த ஊர் இன்று தானியகம ஆகியிருக்கிறது."

கவிஞரின் வார்த்தைகளில் துயரம் இழையோடியது.

தமிழீழத்தின் தலைநகரமான திருகோண மலையை மீட்கவும் கிழக்கு மாகாண மண்ணைக் காக்கவும் எத்தனை அற்புதமான வீரர்கள் தங்கள் உயிரை அர்ப்பணித்திருக்கிறார்கள். பட்டியலைப் பார்த்தால் நெஞ்சம் பதறும்.



“சீலன், சந்தோசம், புலேந்திரன், கணேஷ், கஜேந்திரன், ஐங்கரன், ரோபின், சாண்டோ சங்கிலி, சுரேந்திரன் இன்னும் இன்னும் எத்தனையோ பேர். பட்டியல் நீண்டு கொண்டே போகிறது.

எதிரில் அமர்ந்திருக்கும் தளபதி பதுமனைப் பார்க்கிறேன்.

சிங்கள வெறிப்படையும் இந்திய கொலைகாரப் படையும் கைகோர்த்து நின்று புலிகளை அழிக்கப் புறப்பட்டபோது துணிந்து எதிர்த்து நின்ற அவரையும் அவர்களது தோழர்களையும் பார்க்கிறேன்.

எதிரிகளின் 142 படைமுகாம்கள் கொத்துக் கொத்தாகச் சுற்றிலும் இருக்க அவற்றுக்கு நடுவில் கொஞ்சமும் அஞ்சாமல் துணிந்து நின்று போராடி வரும் தளபதி பதுமன் இறுதியாக உறுதிதோய்ந்த குரலில் என்னிடம் பின்வருமாறு கூறினார்.

“அண்ணா! “கோணமலை எங்கள் கோட்டை” எனக் காசி அண்ணா பாடியுள்ளதை நிரூபித்துக் காட்டுவோம். கோணமலையில் எங்கள் கெட்டி பறக்கப்போகும் நாள் அதிக தூரத்தில் இல்லை”

அவரின் வார்த்தைகள் என்னைப் பெருமிதம் கொள்ள வைத்தன.

## கோணேசருக்கு நேர்ந்த கதி

நிரைகழல் அரவஞ் சிலம்பொலி யலம்பும்  
நிமலர்நீ றணிதிரு மேனி  
வரைகெழு மகளோர் பாகமாப் புணர்ந்த  
வடிவினர் கொடியணி விடையர்  
கரைகெழு சந்துங் காரகிற் பிளவும்  
அளப்பருங் கனமணி வரன்றிக்  
குரைகடல் ஓத நித்திலம் கொழிக்கும்  
கோணமா மலையமர்ந் தாரே!

-திருஞான சம்பந்தர் தேவாரம்-

இலங்கையில் உள்ள பாடல் பெற்ற திருத்தலங்களுக்குள் மிகப் பிரசித்தி பெற்றதும் பழைமை வாய்ந்ததும் திரு கோணமலையில் அமைந்துள்ள திருக் கோணேசர் ஆலயமாகும். இன்று இத் திருத்தலம் சிங்களவர்களின் தாக்கு தலுக்குள்ளாகி ஒரு பகுதி எரிந்த நிலையில் இராணுவத்தின் முற்றுகைக் குட்பட்டுள்ளது.

ஆலயத்தின் முன்பகுதி தீ மூட்டி எரிக்கப்பட்டுள்ளது. இங்கிருந்த விலை மதிக்க முடியாத விக் கிரகங்களும் பிற பொருள்களும் சேதமடைந்துள்ளன.

ஆலய வளாகத்திற்குள் பல இராணுவ முகாம்கள் அமைக்கப்பட்டுள்ளன. தினந்தோறும் ஐந்து காலப் பூசை நடைபெற்றுவந்த இந்த ஆலயத்தில் இப்பொழுது ஒரு காலப் பூசைகூட நடைபெறுவதில்லை.

வடக்கு - கிழக்கு மாகாண சபையின் முயற்சியின் விளைவாக ஒவ்வொரு நாளும் காலை 6.30 மணிக்கு ஜீப் வண்டியொன்றில் ஆலயத்தின் திறப்புகளை வைத்திருக்கும் சட்டத் தரணி ஒருவரும், ஆலய தலைமைக்குருவும் ஆலயத் துப்புரவுத் தொழிலாளி ஒருவரும் வருகிறார்கள். இவர்களும் இராணுவத்தினரின் அனுமதி பெற்றபிறகே ஆலயத்திற்குள் செல்ல முடியும்.

கோணேசருக்குப் பூசை எதுவும் நடத்த அனுமதிக்கிடையாது. கோவிலைத் துப்புரவு செய்து விளக்குகள் ஏற்றிவைத்துவிட்டுப் பிறகு கோவிலுக்கு வெளியே கற்பாறைகளின் மீதுள்ள மரத்திற்கும், கோணேசர் அமர்ந்த இடம் என்று கருதப்படும் இடத்திற்கும் தலைமைக்குரு அபிடேச ஆராதனைகள் செய்வார். இது முடிந்ததும் உடன்-புறப்பட்டுச் சென்றுவிடுவார்கள். இவர்களைத் தவிர, வேறு யாரும் எந்த நேரத்திலும் கோணேசர் ஆலயத்திற்குள் வர அனுமதிக்கப்படுவதில்லை.

சிறப்பு நாள்களிலும் வெள்ளி, செவ்வாய் போன்ற நாள்களிலும் கோட்டைக்கு வெளியே முற்றவெளி மைதானத்தில் நின்று பொதுமக்கள் கோணேசரை வணங்குகின்றார்கள்.

## 8. தம்பி இருக்குமிடம் தமிழீழம்

கொழும்பிலிருந்து யாழ்வேலி தொடர்வண்டி மூலம் நான் புறப்பட்டுக் கிளிநொச்சி தொடர்வண்டி நிலையத்தில் வந்திறங்கியபோது எங்கு பார்த்தாலும் புலிக்கொடிகள் கம்பீரமாகப் பறந்துகொண்டிருந்தன. வன்னித் தளபதி ஜெயம், கிளிநொச்சித் தளபதி ரத்தன் ஆகியோர் என்னை வரவேற்று அழைத்துச் சென்றனர். தொடர்வண்டி நிலையத்திற்கு வெளியேயிருந்த தேநீர்க் கடையில் "இது வேங்கைகள் விளையும் நாடு" என்ற பாடல் ஒலித்துக்கொண்டிருந்தது.

ஆம்! வீரவேங்கைகள் உலாவும் மண்ணுக்கு வந்துவிட்டோம் என்ற உணர்வு எனக்குப் புத்துணர்ச்சியை ஊட்டியது.

கிளிநொச்சியில் என்னுடைய பழைய நண்பர் நாதன் அவர்கள் வீட்டிற்குச் சென்றோம். அப்பொழுது நாதன் கனடாவில் இருந்தார். அவருடைய துணைவியாரையும், குழந்தைகளையும் கண்டு மகிழ்ந்தேன். 1985ஆம் ஆண்டில் இதே வீட்டில் மாத்தையா வுடன் வந்து தங்கியது எனது நினைவுக்கு வந்தது. அங்கு உணவு உண்டுவிட்டுப் பின்பு பயணமானோம். மூன்று இடங்களில் வண்டிகளும், காவலர்களும் மாற்றப்பட்டனர். அந்தி மயங்கும் வேளையில் ஒரு கானகத்தின் வெளிப்புறத்தையடைந்தோம். பின்பு காட்டிற்குள் சில மைல்கள் நடந்துசென்று புலிகளின் முகாம் ஒன்றினையடைந்தோம். "அங்கு இரவு தங்கிவிட்டுக் காலையில் புறப்பட்டுத் தம்பி இருந்த முகாமுக்குப் போகலாம்" என விடுதலைப்புலி அன்பு கூறினார். இரவில் அந்த முகாமிலிருந்த புலிகளுடன் பேசிக்கொண்டிருந்தேன். இந்திய இராணுவத்தை எதிர்த்துப் பிரபாகரன் தலைமையில் விடுதலைப்



புலிகள் நடத்திய வீரப் போராட்டத்தைப் பற்றிய பல நிகழ்ச்சிகளை என்னிடம் அவர்கள் நினைவுகூர்ந்தார்கள்.

யாழ்ப்போர், வரலாற்றில் இடம்பெறப்போகும் போராகும். வெளின்கிராடு, ஸ்டாலின் கிராடு ஆகிய நகரங்களை ஹிட்லரின் நாஜிப்படைகள் தழ்ந்துகொண்டபோது அதை எதிர்த்துச் செஞ்சேனையும் அந்த நகர மக்களும் இணைந்து நடத்திய வீரப் போராட்டம் உலக வரலாற்றில் எவ்வாறு இடம்பெற்றுவிட்டதோ, அதைப் போலவே இந்தியப் படையை எதிர்த்து விடுதலைப்புலிகள் யாழ்நகரில் நடத்திய போராட்டமும் வரலாற்றுப் புகழ்பெற்ற போராட்டமாகிவிட்டது.

விடுதலைப் புலிகளின் கடுமையான எதிர்ப்பினைத் தாங்க முடியாத இந்திய இராணுவ அதிகாரிகள் மேலும் மேலும் அதிகமான இந்திய இராணுவத்தைத் தங்கள் உதவிக்குக் கொண்டுவந்து சேர்த்தார்கள். இந்தியப் படைக்குக் கடும் சேதம் விளைவித்தநிலையில் பின்வாங்கிச் சென்று மீண்டும் அவர்களுடன் போராட்டம் நடத்தலாம் எனத் தோழர்கள் கூறிய ஆலோசனைகளைப் பிரபாகரன் முதலில் ஏற்கவில்லை. இறுதிவரையில் யாழ்ப்பாணத்திலிருந்து போராடுவது என்று முடிவுசெய்தார். ஆனாலும், விடுதலைப் போராட்டத்தைத் தொடர்ந்து நடத்தவும், தாயக மண்ணை ஆக்கிரமித்துள்ள இந்தியப் படையை விரட்டியடிக்கவும் பிரபாகரனின் தலைமை இன்றியமையாதது என்பதை மற்றத் தோழர்கள் எடுத்துக் கூறிப் பின்வாங்கிச் செல்வதற்கு அவரை ஒருவாறாகச் சம்மதிக்கவைத்தனர். தோழர்களின் வற்புறுத்தலுக்கிணங்கிப் பிரபாகரன் கானகத்திற்குப் பின்வாங்கிச்சென்றார்

கானகத்தில் தங்கியிருந்து இரண்டாண்டு காலம் இந்திய இராணுவத்தை எதிர்த்துப் போரிட்டு அவர்களை விடுதலைப்புலிகள் திக்குமுக்காடவைத்தது திகைப்பூட்டும் வீர

## கானகத்தில் இயங்கும் தலைமைச் செயலகம்

கானகத்திற்குள் தலைவர் பிரபாகரன் அவர்களுடைய தலைமை அலுவலகம் தட்டச்சு இயந்திரங்கள் மற்றும் நவீன சாதன வசதிகளுடன் பரபரப்பாக இயங்குகிறது. ஏராளமான புலிகள் இங்குச் சுறு சுறுப்பாகப் பணியாற்றுகிறார்கள். தமிழீழத்தின் பல்வேறு பகுதிகளில் உள்ள தளபதிகள் அனுப்பும் முக்கிய தகவல்கள், உலகெங்கும் உள்ள பல நாடுகளில் உள்ள புலிகளின் அலுவலகங்களிலிருந்து வரும் செய்திகள் யாவும் இரகசியக் குறியீடுகள் மூலம் வருகின்றன. அவற்றைப் பிரபாகரனின் பார்வைக்கு வைக்கிறார்கள். உடனுக்குடன் அவற்றிற்குரிய பதில்களைப் பிரபாகரன் கூற அவை அனுப்பப் படுகின்றன.

கானகத்திற்குள் இருந்தே இவ்வளவையும் அவர் செய்வது ஆச்சரியமானது. இந்தத் தலைமை அலுவலகம் ஓர் இராணுவத் தலைமையகமாகவும், அரசாங்கத் தலைமை அலுவலகமாகவும் ஏக காலத்தில் இயங்குகிறது.

உலகெங்கும் உள்ள புலிகள் நடத்தும் நிகழ்ச்சிகள் பற்றிய சகல தகவல்களும் இங்கு வருகின்றன. தமிழீழத்தில் நடைபெறும் போராட்ட நிகழ்ச்சிகள், மற்றும் பொது நிகழ்ச்சிகள் பற்றிய தகவல்கள் உலகெங்கும் அனுப்பப்படுகின்றன. வெளிநாடுகளில் புலிகளின் வானொலிகள், பத்திரிகைகள் மூலம் இச்செய்திகள் உடனுக்குடன் பரப்பப்படுகின்றன. எனவே தான், புலிகளின் நடவடிக்கைகள் பற்றி உலகம் முழுவதிலும் உள்ள தமிழர்கள் உடனுக்குடன் அறிந்து கொள்கிறார்கள். ஒவ்வொரு நாட்டிலும் மிகுந்த பொருட் செலவில் தூதுவர் அலுவலகங்கள் வைத்திருக்கிற அரசுகள்கூட இவ்வளவு திறமையுடன் செயல்பட முடிவதில்லை.

எல்லாவற்றிலும் செம்மையையும் முழுமையையும் காண விரும்புவர் பிரபாகரன். தன்னுடைய தோழர்களையும் இதற்குப் பழக்கியிருக்கிறார்.

வரலாறாகும். எவ்வித வசதியுமில்லாத காட்டில் உணவோ, தண்ணீரோகூடக் கிடைக்காமல் புலிகள் பலநாள்கள் பட்டினி கிடந்தனர். ஆனாலும்கூட அவர்கள் சிறிதும் மனம் தளரவில்லை. அச்சம் கொள்ளாமல் துணிந்து போராடினார்கள் என்றால் அதற்குப் பிரபாகரன் தலைமையே காரணமாகும். போர்ப் பயிற்சியை மட்டுமன்று துயரங்களையும், துன்பங்களையும் தாங்கும் மன வலிமையையும் பிரபாகரன் தமது தோழர்களுக்கு ஊட்டினார்.

காட்டில் மழைக் காலத்தில் மழைக்கான ஆடைகள் இன்றி, ஒதுங்குவதற்கு இடமின்றி ஈர மண்ணிலேயே படுத்து உறங்கவேண்டிய பரிதாபகரமான நிலைக்கு அவர்கள் ஆளான துண்டு. காட்டிற்குள் இருக்கும் புலிகள்மீது விமானமூலம் குண்டு மழையினை இந்தியப் படை பொழிந்தது. பீரங்கிகள் மூலமும் இடைவிடாமல் குண்டுகளை ஏவியது. பிரபாகரன் இருந்த காட்டில் மட்டும் சுமார் ஐயாயிரம் குண்டுகள் விழுந்திருக்கும். 250 கிலோ கொண்ட இந்தக் குண்டுகள் பெரும் நாசத்தினைக் காட்டில் ஏற்படுத்தி இருந்தன. மரங்களை அழித்துத் தரையில் பெரும் பள்ளங்களையும் இக்குண்டுகள் ஏற்படுத்தியிருந்தன. அத்தகைய இடங்களில் சிலவற்றை நான் பார்த்தேன். விமானத் தாக்குதல் நடக்கும்போது தோழர்கள் பதுங்கு குழிகளில் பதுங்குவதைத் தவிர, வேறு வழியிருப்பதில்லை. நினைத் துக்கூடப் பார்க்கமுடியாத அளவுக்குப் பல இன்னல்களைத் தாங்கும் மனவலிமையனைப் புலிகள் பெற்றிருந்ததற்குப் பிரபாகரன் அவர்களுடையேயிருந்து அந்த இன்னல்களை அவரும் தாங்கிக்கொண்டதுதான் காரணமாகும்.

“இராமன் இருக்கும் இடம் அயோத்தி”, என்பார்கள். அதைப்போலத் “தம்பி இருக்கும் இடம் தமிழீழம்” என்பதை அக்காட்டில் நான் கண்டேன். தூரிய ஒளி புகுவதற்குத்





தயங்கும் அந்த அடர்ந்த காட்டில் மற்றத் தோழர்களுடன் பிரபாகரனைச் சந்திக்க நான் நடந்து சென்றபோது வழிநெடுக விடுதலைப்புலிகள் ஆங்காங்கே பல்வேறு பணிகளில் ஈடிப்பட்டிருந்ததைப் பார்த்தேன். மரம் வெட்டுதல், பொருள்களைச் சமந்து செல்லுதல் போன்ற பணிகளைக்கூடப் பெண் புலிகள் மேற்கொண்டிருந்ததைப் பார்த்துத் திகைப்படைந்தேன். மெல்லியலார் என்று அழைக்கப்படும் பெண்கள் எவ்வுளவு கடுமையான வேலைகள் செய்யப் பழக்கப்படுத்தப்பட்டிருக்கிறார்கள் என்பதைப் பார்த்தபோது 'பாரதி கனவுகண்ட புதுமைப் பெண்களாய்' பெண் புலிகள் தோற்றமளித்தார்கள்.

என்னுடன் வந்த தோழர்களை நோக்கிக் காட்டில் என்னென்ன மிருகங்கள் இருக்கின்றன என்று கேட்டேன். யானை, சிறுத்தை, கரடி, மான் முதலிய மிருகங்கள் இருக்கின்றன என்று தோழர்கள் கூறினார்கள். புலிகள் உண்டா? என்று நான் கேட்டதும் உடனிருந்தவர்கள் கலகலவெனச் சிரித்தார்கள். அக்காட்டில் அமைதியைக் கிழித்துக்

## தம்பி'யின் கண்கட்டி வித்தை

தலைவர் பிரபாகரன் அவர்களின் நெருங்கிய தோழரும், 'மேட்டுருக்கு அருகே' தனது தோட்டத்தில் புலிகளின் பயிற்சி முகாம் அமைக்க உதவியவருமான நண்பர் குளத்தூர் டி.எஸ். மணி அவர்கள் தமிழீழம் சென்று பிரபாகரன், மாத்தையா ஆகியோரைக் கண்டு பேசி, அதை வீடியோ படமாக எடுத்துவந்து மக்களுக்குக் காட்டியபிறகே தம்பி இறந்த வதந்தி ஓய்ந்தது. இந்தச் சந்திப்பின் போது நடைபெற்ற சுவையான ஒரு நிகழ்ச்சியை நண்பர் மணி கூறினார்.

"முப்பது வகையான துப்பாக்கிக் குண்டுகள் ஓர் இடத்தில் கைப்பற்றப்பட்டதாகச் செய்தி வந்தது. அவற்றை உடனே தனது முகாமுக்குக் கொண்டு வரும்படி பிரபாகரன் ஆணையிட்டார். அவ்விதமே அவை கொண்டு வரப்பட்டன.

"அந்தக் குண்டுகள் எந்தத் துப்பாக்கிக்குச் சொந்தமானவை என்பதைப் பார்த்த மாத்திரத்திலேயே தெரிவிக்கவேண்டும்" எனப் பிரபாகரன் கூறினார்.

கூடியிருந்த புலிகள் மகிழ்ச்சியுடன் சம்மதித்தனர். தானும் இந்தப் போட்டியில் கலந்து கொள்வதாகப் பிரபாகரன் கூறியபோது மற்றவர்கள் அவருக்கு ஒரு நிபந்தனை விதித்தனர். அவர் கலந்து கொள்வதானால் "கண்களை மூடிக்கொண்டு, கையால் குண்டு

களைத் தொட்டுப்பார்த்துதான் கூற வேண்டும்" என்று கூறினர். அதற்கு அவரும் சம்மதித்தார்.

பலவகையான குண்டுகள் அங்குப் பரப்பி வைக்கப்பட்டன. தனது கண்களைத் துணியால் கட்டிக்கொண்டுகையால் ஒவ்வொன்றையும் தொட்டுப் பார்த்து அது எந்தத் துப்பாக்கிக்குரியது என்பதைப் பிரபாகரன் இம்மி அளவுகூடப் பிசகாமல் சரியாகக் கூறினார்.

எல்லோரும் கைதட்டிப் பாராட்டினார்கள். பிறகு, பிரபாகரன் மணி அவர்களிடம் "அண்ணா! என் நிலையைப் பார்த்தீர்களா? எனக்கே நிபந்தனை விதித்துச் சோதிக்கிறார்கள்" என்றார்.

"மற்றவர்களுள் இருந்து நீங்கள் வித்தியாசமானவர் என்பதை எப்படித்தான் எடுத்துக்காட்டுவது? கண்களால் பார்த்துச் சொல்லவே மற்றவர்கள் தடுமாறும்போது, நீங்கள் கண்களைக் கட்டிக்கொண்டு சொன்னால் தான் உங்கள் பெருமை மற்றவர்களுக்குப் புரியும் என்பதற்காக அவ்விதம் சொல்லியிருக்கிறார்கள்" என மணி கூறினார்.

"நல்லவேளை எங்களைக் காப்பாற்றினீர்கள்" என்று கூறுவதைப் போல மற்றப் புலிகள் கண்களால் மணிக்கு நன்றி தெரிவித்தார்கள்.

கொண்டு அவர்களின் சிரிப்பொலி எழுந்தது. விவரம் புரியாது நான் திகைத்தேன். "அண்ணா! நாங்கள் புலிகள் தானே! என்று அவர்கள் கூறியபோது என்னாலும் சிரிப்பை அடக்கமுடியவில்லை.

பல மைல் தூரம் நடந்து சென்று காலை சுமார் 11 மணியளவில் 'தம்பி' இருக்கும் இடத்தை அடைந்தோம். கூடாரத்திற்குள் இருந்த தம்பி வெளியில் வந்து என்னைக் கட்டித் தழுவியபோது உணர்ச்சிப் பெருக்கால் எனது கண்கள் பனித்தன.

1987 ஆம் ஆண்டு தில்பனின் உண்ணா நோன்பின்பொழுது தம்பியை யாழ்ப்பாணத்தில் சந்தித்த பின்பு நான் அவரைச் சந்திக்கவில்லை. இரண்டரையாண்டு காலத்திற்குப் பின்னர் அவரைச் சந்திக்கின்றேன். இந்த இடைக் காலத்தில்தான் அவரைப்பற்றி எவ்வளவு அவதூறுகள் திட்டமிட்டுப் பரப்பப்பட்டன. அவர் கொலை செய்யப்பட்டார் என்ற செய்தி எவ்வளவு வேகமாகப் பரப்பப்பட்டது. இன்னும் அதைப் பரப்பிக்கொண்டிருப்பவர்கள் இருக்கிறார்கள்.

தம்பிக்காக நான் கொண்டுவந்திருந்த விதையில்லாத திராட்சைப் பழங்கள் அடங்கிய பெட்டியை அவரிடம் கொடுத்தபோது மகிழ்ச்சியுடன் அவற்றைப் பெற்றுக்கொண்டு ஒன்றிரண்டு பழங்களை எடுத்து வாயில் போட்டார். மறுகணம் பக்கத்திலிருந்த இளம்புலி ஒருவரை அழைத்து அவர் கையில் கொடுத்து எல்லோருக்கும் கொடுக்கும்படி கூறிவிட்டார்.

தம்பியுடன் நீண்டநேரம் பேசிக்கொண்டிருந்தேன். பல விடயங்களைக் குறித்து இருவரும் கருத்துகளைப் பரிமாறிக்கொண்டோம்.



இந்திய இராணுவத்துடன் மோத நேர்ந்ததன் காரணத்தை எனக்கு விளக்கினார். பிரதமர் இராஜீவின் வேண்டுகோளை ஏற்று ஆயுதங்களை ஒப்படைத்தபின்பு 17 முக்கிய புலிகள் சிங்களப் படையால் கைது செய்யப்பட்டதையும் அவர்களை விடுவிக்க இந்திய அரசு முன்வராமல் தட்டிக்கழித்ததையும் நினைவுகூர்ந்தார்.

பின்பு, "புலேந்திரன், குமரப்பா உள்ளிட்ட 12 போராளிகளின் உடல்கள் சிதையில் வைக்கப்பட்டிருந்தபோது இறுதி அஞ்சலி செலுத்தச் சென்றேன். கூடியிருந்த பல்லாயிரக் கணக்கான மக்கள் ஒவென்று அழுது புலம்பினார்கள். அப்போது என்னுடைய இணை பிரியாத தோழர்களின் முகங்களை நான் பார்த்தேன். என் உள்ளத்தில் வெஞ்சினம் பிறந்தது. இந்திய அரசை நம்பியதன் பலனாக எனது ஆருயிர்த் தோழர்களை இழந்தேன். இதற்குப் பதிலடி கொடுத்தே தீருவது என உறுதிபூண்டேன்" என்று பிரபாகரன் உணர்ச்சிபூர்வமான குரலில் என்னிடம் கூறியபோது நானும் உணர்ச்சிவசப்பட்டேன்.

சிறிதுநேரம் பிரபாகரன் மௌனமாகயிருந்தார். மாண்புபோன தமது தோழர்களின் நினைவு அவரை வாட்டியதுபோலும்.

## “கோலா” குடிக்கத் தடை

ஈழத் தமிழர்கள் பொதுவாகப் பாட்டில்களில் அடைக்கப்பட்ட “கோலா” போன்ற குளிர் பானங்களைக் குடித்துப் பழக்கப்பட்டவர்கள் ஒருநாளைக்குக் குறைந்த பட்சம் 5 அல்லது 6 முறையாவது குளிர் பானங்களைக் குடிக்காமல் அவர்களால் இருக்க முடியாது.

•விடுதலைப் புலிகள் இதற்கு விதிவிலக்கல்லர். 1985ஆம் ஆண்டில் அவர்களுடன் ஈழத்தில் நான் சுற்றுப் பயணம் செய்தபொழுது இதை நான் கண்டிருக்கிறேன்.

ஆனால், 1990ஆம் ஆண்டில் நான் தமிழீழத்தில் சுற்றுப் பயணம் செய்த பொழுது புலிகளின் முகாம் எதிலும் குளிர்பானங்களைப் பார்க்கவே முடியவில்லை. என்னுடன் பயணம் செய்த புலிகள் யாவரும் அவ்வப்பொழுது தேநீர் மட்டும் அருந்தினார்கள். எனக்காக இளநீர் தருவித்துத் தந்தார்கள். இது எனக்கு வியப்பை ஊட்டியது.

பிரபாகரனைச் சந்தித்தபோது அவரிடம் இது பற்றிக் கேட்டேன். புன்னகையுடன் அவர் இதுபற்றி என்னிடம் விளக்கினார்.

இந்திய இராணுவம் புலிகளை வேட்டையாடிய காலத்தில் இயக்க ஆதரவாளர் வீட்டில் பிரபாகரன் சிறிது நேரம் தங்க நேரிட்டது. அந்தக் குடும்பம் ஓர் எளிய குடும்பம்.

என்றும்/வராத பெரிய விருந்தினர் தனது வீடு தேடி வந்தபோது அவரை உபசரிக்க என்ன செய்வது எனப் புரியாமல் அக்குடும்பம் தடுமாறியது.

கடைசியில் பால் இல்லாத தேநீர் தயாரித்து அளித்தனர். அன்புடன் அவர்கள் கொடுத்த தேநீரைப் பருகிய பிரபாகரன் நிலைமையைப் புரிந்து கொண்டார்.

ஆம்! கோலா போன்ற பானங்களை வாங்கித் தர அக்குடும்பத்திற்கு வசதி இல்லை என்பதை அறிந்தபோது பிரபாகரன் நெகிழ்ந்து போனார்.

தம் மக்களுள் ஏழைகளாக இருப்போருக்கு எட்டாத கோலாவை இனி ஒருபோதும் அருந்துவதில்லை என முடிவு செய்தார். தான் மட்டுமன்று! இனி புலிகள் இயக்கத்தில் யாருமே கோலா போன்ற பானங்களை அருந்தக் கூடாது எனத் தடைவித்தார்.

“அண்ணா! இந்தப் போரில் நாங்கள் வெற்றிபெற்றதற்கு எங்கள் தோழர்களின் கட்டுப்பாடும், தியாக உணர்வுமே காரணம். காட்டில் கிடைத்த மரக்கட்டையையும், இரப்பையும் பயன்படுத்திக் கண்ணிவெடிகள் செய்து இந்திய இராணுவத்துடன் போராடினோம். ஒருமாதம் முழுக்கக் குளிப்பதற்கு நீரில்லாமல் பெண்புலிகள் சிரமப்பட்டார்கள். ஆனாலும், உறுதியுடன் போராடினார்கள். வீட்டில் ஒரு சிறு வேலைகூடச் செய்தறியாது, தாய்மார்களின் அரவணைப்பில் செல்லமாக வளர்க்கப்பட்ட இந்தப் பெண்கள் காட்டு வாழ்க்கையை மேற்கொண்டு கிணறு தோண்டுதல், மரம் வெட்டுதல் போன்ற கடுமையான பணிகளைக்கூட முணுமுணுக்காமல் செய்தனர். எங்கள் இயக்கத்தைச் சேர்ந்த அனைவருமே எந்தக் கட்டத்திலும் மனம் சோரவில்லை. நாங்கள் துன்பப்படத் துன்பப்படமேலும் மேலும் மன உரம் பெற்றோம். இந்த இரண்டரை யாண்டு காலக் கானக வாழ்க்கை எங்களை வலிமை வாய்ந்தவர்களாக ஆக்கிவிட்டது” என்று கூறினார்.

புலிகளின் உணவு, உடை, பொழுதுபோக்கு உள்ளிட்ட அனைத்து விடயங்களையும் பிரபாகரனே மேற்பார்வையிடுகிறார். காட்டு வாழ்க்கையில் சுத்தமும், சுகாதாரமுமே முக்கியமானது என்று அவர் போதிக்கிறார். எந்த இடத்தையும் யாரும் அசத்தம் செய்வதில்லை.

புதிய ஆயுதங்கள் பற்றிய பரிசோதனைகளையும், அந்த ஆயுதங்கள் பயன்படுத்தப் படுவதையும் அவர் மேற்பார்வையிட்டுக் கண்காணிக்கிறார். பல்வேறு பகுதிகளைச் சேர்ந்த தளபதிகள் அவ்வப்போது வந்து பிரபாகரனைச் சந்திக்கிறார்கள். தங்கள் பகுதி நிலைமைகளைப் பற்றிக்கூறி ஆலோசனை பெற்றுச் செல்கிறார்கள்.

போர்க்களத்தில் வீர மரணமடைந்த தோழர்களுக்குக் கானகங்களிலுள்ள முகாம்களில் சமாதிகள் அமைக்கப்பட்டுள்ளன. போர்நடந்த காலத்தில் வெறும் மண்பூசி அமைக்கப்பட்டிருந்த இச்சமாதிகள் இப்போது சிமெண்டினால் திருத்தியமைக்கப்பட்டு வருகின்றன. தினமும் புலிகள் அவற்றிற்கு அஞ்சலி செலுத்துகிறார்கள்.

விடுதலைப்புலிகளுக்கு ஆசானாகவும் பிரபாகரன் திகழுகிறார். உமர்முத்தார் போன்ற விடுதலை வீரர்களின் கதைகளை அவர்களுக்குப் பிரபாகரன் கூறுகிறார். உலகெங்கும் உள்ள விடுதலை வீரர்களைப் பற்றிய வீடியோ படங்களும், இரண்டாம் உலக யுத்தம், வியட்நாம் போராட்டம் பற்றிய வீடியோ படங்களும் விடுதலைப்புலிகளுக்குப் போட்டுக் காட்டப்படுகின்றன.

தங்கள் படிப்பைப் பாதியிலேயே விட்டுவிட்டு இயக்கத்தில் சேர்ந்த புலிகளுக்குப் பொது அறிவை வளர்க்கும் வகையில் பாடத் திட்டங்கள் தயாரிக்கப்பட்டுத் தக்க ஆசிரியர்களைக் கொண்டு போதிக்கப்படுகின்றன. இரவு, பகல் எந்நேரத்திலும் தமிழீழத்தில் அனைத்துப் பகுதிகளிலிருந்தும் உலகின் பல்வேறு பகுதிகளிலிருந்தும் இயக்கத் தோழர்களின் செய்திகள் அவருக்கு வந்தவண்ணம் இருக்கின்றன. அவர்களுக்குப் பிரபாகரன் உடனுக்குடன் பதிலனுப்புகிறார். பல்வேறு இடங்களிலுமுள்ள புலிகள் அவருடன் நவீன தகவல் தொடர்புச் சாதனங்கள் மூலம் நேரடியாகத் தொடர்புகொள்ளுகிறார்கள். இவரும் அவர்களுக்கு நேரடியாக ஆணைகள் பிறப்பிக்கிறார்.

பெண் புலிகளுக்கு அளிக்கப்படும் பயிற்சி, அவர்கள் நடத்திய தாக்குதல் பற்றிய வீடியோ படங்களையும் தம்பி எனக்குப் போட்டுக் காட்டினார். இரண்டாம் உலகப் போர் பற்றிய ஆங்கிலத் திரைப்படம் ஒன்றினையும் நான் பார்த்தேன். தம்பி அருகிலேயே யிருந்து அவற்றை எனக்கு விளக்கிக் கூறினார். புலிகளுக்கு இதுபோன்ற படங்கள் போட்டுக் காட்டப்படுகின்றன.

ஒருநாள் தொலைக்காட்சியை ஏராளமான புலிகள் பார்த்துக்கொண்டிருந்தார்கள். கொழும்புலிலிருந்து ஒளிபரப்பப்பட்ட பல நிகழ்ச்சிகள் காட்டப்பட்டன. நானும் அவர்களுடன் உட்கார்ந்து அவற்றைப் பார்த்துக்கொண்டிருந்தேன். ஆங்கிலத் திரைப்படம்

ஒன்று காட்டப்படப்போவதாகத் தொலைக்காட்சியில் அறிவிக்கப்பட்டது. உடனடியாக அங்கிருந்த புலிகள் அனைவரும் எழுந்து வெளியேறிச் செல்லத் தொடங்கினார்கள். எனக்கு ஒன்றும் புரியவில்லை. ஏன் நீங்கள் படம் பார்க்கவில்லையா? என்று கேட்டேன். ஒருவர் "அண்ணா! இதுபோன்ற படங்களை நாங்கள் பார்க்கக்கூடாது" என்று சொல்லி விட்டுச் சென்றார். அவர்கள் பார்க்கக்கூடாத படத்தை நான் பார்ப்பது சரியல்ல என்ற மனவுறுத்தல் எனக்கு எழுந்தது. தொலைக்காட்சியை உடனே அணைத்துவிட்டேன்.

## கிட்டுவின் பரிசு

இலண்டனிலிருந்து கிட்டு தம்பிக்கென்று மிக நவீனமான கைக்கெடியாரம் ஒன்றிணையும், சிறிய வாக்கமேன் ஒன்றிணையும் அனுப்பிவைத்திருந்தார். அவற்றை என்னிடம் தம்பி காட்டினார்.

"கிட்டு அன்போடு அனுப்பிவைத்ததைக் கையில் கட்டிக்கொள்ளாமல் வைத்திருக்கிறீர்களே?" என்று நான் கேட்டபோது, தம்பி சிரித்துக்கொண்டே "என் மனைவி எனக்கு ஒரு கெடியாரத்தைப் பரிசளித்திருக்கிறாள். எந்த நேரமும் இஃது உங்கள் கையில் இருக்கவேண்டுமென்றும் கூறியிருக்கிறாள். அதை மீற என்னால் இயலாது" என்று சொல்லிவிட்டுக் கலகலவென்று சிரித்தார். அருகேயிருந்த வன்னிப்பகுதி தளபதி பால் ராஜ் அவர்களை அழைத்து அவருக்குக் கிட்டு அனுப்பிய அந்தக் கெடியாரத்தைப் பரிசளித்தார். திருகோணமலைத் தளபதி பதுமனை அழைத்து அவருக்கு வாக்கமேனைப் பரிசாகக் கொடுத்தார். வெளிநாடுகளிலிருந்து தம்பிக்கு அனுப்பிவைக்கப்படும் விலையுயர்ந்த பரிசுகளைக்கூடத் தன்னுடைய தோழர்களுக்கு அவர் கொடுத்துவிடுகிறார். அவர் எதையும் தனக்கென வைத்துக்கொள்வதில்லை.

## 'தம்பி' விதித்த தண்டனை

கானகத்தில் இருந்த தம்பி பிரபாகரன் அவர்களுடைய அலுவலக அறையில் அமர்ந்திருந்தேன். அப்பொழுது இளம்புலிகள் இருவர் உள்ளே நுழைந்து அந்த இடத்தை ஒழுங்கு செய்வதில் ஈடுபட்டார்கள். பால் வடியும் முகங்கொண்ட அந்த இருவருக்கும் 15 வயதிற்குட்பட்டோர் இருக்கும்.

இந்த வயதில் பெற்றோரையும் உடன் பிறந்தவர்களையும் பிரிந்திருக்க இவர்களால் எப்படி முடிகிறது என நான் எண்ணிக்கொண்டிருந்த பொழுது 'தம்பி' பிரபாகரன் உள்ளே நுழைந்தார்.

"நல்ல சுறுசுறுப்பான இளைஞர்களை அலுவலக வேலைக்கு வைத்திருக்கிறீர்கள்" என நான் பாராட்டினேன்.

"அண்ணா! இவர்கள் சரியான குழப்படிக்காரர்கள். ஆகையால், என் கண்காணிப்பிலேயே வைத்திருக்கி

றேன்" என அவர் சிரித்தபடியே கூறினார்.

இவர்களைப் பற்றியா அப்படிக்கூறுகிறீர்கள் பார்த்தால் அப்படித் தெரியவில்லையே" என்றேன்.

"ஐயோ! அண்ணா! இவர்கள் கதையை அறிந்தால் இப்படிக்கூற மாட்டீர்கள்" என்று கூறியவாறு அவர்கள் இருவரையும் குறும்பு புன்னகையுடன் பார்த்தார். அவ்விருவரும் வெட்கத்துடன் குனிந்து கொண்டனர்.

"இரண்டுபேரும் இங்கே வாருங்கள் உங்கள் கதையை அண்ணாவிடம் கூறுங்கள்" என்றார்.

ஏதோ விடயம் இருக்கிறது என்பது எனக்குப் புரிந்தது. அச்சிறுவர்களைப் பார்த்தேன். மறுபடியும் தம்பி அதட்டவே அவர்களுள் ஒருவன் தட்டுத் தடுமாறி வெட்கத்துடன் தங்கள் கதையைக் கூறினான்.

பிரபாகரனின் துணைவி திருமதி மதிவதனி மகன் சார்லஸ், மகள் துவாரகா ஆகியோரைக் காட்டில் இருந்த முகாமுக்குள் சந்தித்தேன். குழந்தைகள் இருவரும், துடிதுடிப்புடன் இருக்கிறார்கள். சில மாதங்களுக்கு முன்புவரை சொல்லமுடியாத துயரங்களை அனுபவித்த அவர்கள் இப்போது மகிழ்ச்சியுடன் இருக்கிறார்கள். அவர்களுக்கு மற்ற பிள்ளைகளைப்போலப் பள்ளிக்கூடம் செல்லவோ, எல்லாருடனும் சேர்ந்து விளையாடவோ வாய்ப்பு இல்லை. விடுதலைப்புலிகள்தான் அவர்களின் விளையாட்டுத் தோழர்கள். பிரபாகரனைக் காணவரும் இயக்கத்தைச் சேர்ந்த இளைஞர்களும், இளம்பெண்களும் இக்குழந்தைகளுடன் கொஞ்சநேரம் வேடிக்கையாகப் பொழுது போக்குகிறார்கள். ஒரு நாள் மரத்தடியில் அமர்ந்து நாங்கள் பேசிக்கொண்டிருந்தபோது குழந்தைகள் இரண்டும் புள்ளிமாண்களாகத் துள்ளி விளையாடிக்கொண்டிருந்தன. அப்போது பிரபாகரன் பின்வருமாறு கூறினார். "அண்ணா! சிரித்து விளையாடும் இப்பிள்ளைகள் நாளை குண்டு வீச்சில் பிணமாக மாறலாம். கனவுபோல அவர்களைப் பற்றிய நினைவு கலையலாம். எனவேதான் அவர்கள்மீது அதிக பாசம் வைப்பதில்லை. என்ன நேர்ந்தாலும் அதைத் தாங்கிக்கொள்ளும் மனப்பக்குவத்தை நாங்கள் பெற்றுவிட்டோம்" என்று கூறியபோது என் நெஞ்சம் நெகிழ்ந்தது.

சீனத் தலைவரான மாசேதுங் புகழ்பெற்ற நெடும்பயணத்தைத் தொடங்கியபொழுது தமது இரு குழந்தைகளை வழியில் உள்ள ஒரு கிராமத்தில் ஒருவரிடம் ஒப்படைத்துச் சென்றார். போராட்டங்கள் முடிந்து சீனாவின் அதிபராக அவர் ஆனபின்பு தமது குழந்தைகளைத் தேடிக் கண்டுபிடித்து மீட்பதற்கு அவர்செய்த முயற்சிகள் வெற்றி பெறவில்லை. குழந்தைகளின் கதி என்ன ஆனது என்பது இறுதிவரை தெரியாமலேயே போயிற்று. வரலாற்றில் பதிந்துவிட்ட இந்நிகழ்ச்சியை நான் நினைத்துக்கொண்டேன்.

இந்த இளம்புலிகள் இருவரும் ஏதோ காரணத்தினால் ஒருவருடன் ஒருவர் சண்டையிட்டுக் கொண்டனர். விவகாரம் தலைவரிடம் சென்றது. இருவரையும் கூப்பிட்டு அவர் விசாரித்தார். ஒன்றுமில்லாத அற்ப காரணத்துக்காக இருவரும் அடித்துக்கொண்டிருக்கின்றனர் என்பதை அறிந்தபொழுது அவருக்குச் சிரிப்பு வந்தது. இளம்புலிகள் இருவரையும் உற்றுப்பார்த்தார். அவர் விழிகளில் குறும்பு மின்னியது.

கட்டுப்பாட்டைக் குலைக்கும் நடவடிக்கைகளில் ஈடுபடும் புலிகளுக்குக் கடுமையான தண்டனை விதிக்கப்படுவது வழக்கம். ஆனால், இந்தச் சிறுவர்களை அவ்வாறு தண்டிக்க அவர் விரும்பவில்லை. விசித்திரமான தண்டனையை விதித்தார். அஃதாவது, ஒருவனுடைய ஒரு காலும் கையும் மற்றொருவனுடைய ஒரு கால், கையுடன் சேர்த்து விலங்குகள் போடப்பட்டன. 3 நாட்களுக்கு இதைக் கழற்றக்கூடாது

என உத்தரவிட்டு அனுப்பினார். முகாம் முழுவதும் இச்செய்தி பரவியது. இவ்விருவரும் உண்பதானாலும் உறங்குவதானாலும் ஒருவருடன் மற்றொருவர் ஒத்துழைத்தால்தான் செய்ய முடியும். இல்லாவிட்டால் எதுவுமே செய்யமுடியாது. இருவரும் ஒன்றாகவே திரிந்தார்கள். முகாமிலுள்ள மற்ற புலிகள் இவர்களைப் பார்த்துப் பார்த்துக் கை கொட்டிச் சிரித்தார்கள். வெட்கத்துடன் இருவரும் அம்முகாமில் மூன்று நாட்கள் இருந்தார்கள் இனி வாழ்க்கையில் யாருடனும் சண்டை போடுவதில்லை என்ற முடிவிற்கு அவர்கள் வந்துவிட்டனர்.

அவர்களின் கதையைக் கேட்டு முடித்ததும் 'தம்பி' என்னிடம் "அண்ணா! இவர்களைப் போல இணைபிரியாதவர்கள் யாரும் கிடையாது. இரட்டைப் பிறவிகளாகிவிட்டார்கள்" என்று கூறிவிட்டுக் கலகல வெனச் சிரித்தார். நானும் சிரித்தேன். அந்த இளம்புலிகளும் சிரித்தார்கள்.

“தம்பி”யின் வாழ்க்கையிலும் இதுபோன்ற ஒரு நிகழ்ச்சி நடைபெற்றது. வனவாசம் மேற்கொண்டபோது தனது இரு குழந்தைகளையும் நம்பிக்கைக்குரிய இயக்க ஆதரவாளர்கள் இருவரிடம் ஒப்படைத்தார்.

இந்திய இராணுவத்தைத் தனது மண்ணில் இருந்து விரட்டியடிப்பதில் முழுக்கவனத்தையும் செலுத்தியிருந்த பிரபாகரனுக்குக் குழந்தைகளைப் பற்றிக் கவலைப்பட நேரமில்லை. ஆனால், அவர் மனைவி மதிவதனிக்கோ குழந்தைகளைப் பிரிந்திருக்கிற வேதனை கணத்திற்குக் கணம் அதிகமாகிக்கொண்டே இருந்தது. சில சமயங்களில் வேதனை மிகுதியினால் கண்ணீர் விட்டுக்கொண்டே இருப்பார். பிரபாகரன் எவ்வளவு சமாதானம் கூறினாலும் அந்தப் பெற்றவயிற்றில் பற்றி எரிந்துகொண்டிருந்த வேதனைத்தீ தணியவே இல்லை.

பிரபாகரனைப் பிடிக்க முடியாவிட்டாலும், அவரது மனைவியையோ, குழந்தைகளையோ உயிருடன் பிடித்துவிட வேண்டும் என இந்தியப்படை வெறிகொண்டு அலைந்தது. “ஒருவேளை இந்தியப்படையின் கையில் குழந்தைகள் சிக்கிக்கொண்டால்.....” என்ற எண்ணமே அந்தத் தாயின் மனத்தில் இனம்புரியாத கலக்கத்தை ஏற்படுத்திற்று.

இந்திய இராணுவம் வெளியேறிய பின் குழந்தைகள் இரண்டும் மீண்டும் அவரிடம் வந்து சேர்ந்தன. அதன்பின்பே மதிவதனி இயல்பு நிலையடைந்தார்.

## ஈக்களை ஒழித்த புலிகள்

“மனிதனால் சாதிக்க முடியாதது எதுவும் இல்லை. மனம் வைத்தால் எதையும் சாதிக்கலாம்” என்பதில் பிரபாகரனுக்கு அசைக்க முடியாத நம்பிக்கை உண்டு. அந்த நம்பிக்கையைத் தன்னுடைய தோழர்களுக்கும் அவர் ஊட்டினார்.

காட்டில் இருந்தபோது ஈக்கள் தொல்லை அதிகமிருந்தது. முகாமை நோக்கிப் படை படையாக ஈக்கள் வந்த வண்ணம் இருந்தன. என்ன என்னவோ செய்து பார்த்தும் ஈக்களை ஒழிக்க முடியாத முகாம் பொறுப்பாளர்கள் பிரபாகரனிடம் முறையிட்டார்கள்.

“இரண்டே நாள்களில் ஈக்களை ஒழித்துக் காட்டுகிறேன்” என அவர் கூறியபொழுது அவருடன் இருந்தவர்கள் சிரித்தார்கள்.

“காட்டுக்குள்ளே இது நடக்கிற காரியமா?” என்றார்கள்.

ஆனால், பிரபாகரன் தன் திட்டத்தைச் செயற்படுத்தத் தொடங்கினார்.

முகாமிலிருந்த அனைவரும் கூட்டப் பட்டனர். கையகலமுள்ள இரு அட்டைகள் ஒவ்வொருவரிடமும் கொடுக்கப்பட்டன. ஆளுக்கு இரு நூறு ஈக்களை அடித்துக்கொண்டுவரவேண்டுமென்ப பிரபாகரன் உத்தரவிட்டார்.

அவ்வளவுதான் முகாம் முழுவதும் புலிகள் ஈக்களை வேட்டையாடத் தொடங்கினர். பிரபாகரனும் விதிவிலக்கன்று.

இதன் விளைவாகக் கொல்லப்பட்ட ஈக்கள் பெரும் குவியலாகக் குவிந்தன. முகாமில் ஈத்தொல்லை ஒழிந்தது.

பலம் பொருந்திய பகைவர்களை எதிர்த்துப் போராடத் தன்னுடைய தோழர்களுக்குப் பயிற்சி அளித்த அவர் சின்னஞ் சிறிய ஈக்களை ஒழிக்கவும் அதே உறுதியைக் காட்டி ஒழித்தார்.

## 9. பிரபாகரனின் வனவாசம்

கௌரவர்கள் செய்த தூழ்ச்சியின் விளைவாகப் பாண்டவர்கள் பன்னிரண்டு ஆண்டுகள் வனவாசம் செய்ய நேர்ந்தது. பாண்டவர் கானக வாழ்க்கையில் எத்தனையோ சோதனைகளுக்கு ஆளானார்கள். ஆனாலும், மனவுறுதி கொஞ்சமும் குன்றாமல் வாழ்ந்தார்கள்.

12 ஆண்டுகால வனவாசம் பாண்டவர்களை உடலினாலும் உள்ளத்தினாலும் உருக்குலைத்துவிடும், வன விலங்குகளினாலோ, காட்டில் வாழும் அரக்கர்களினாலோ ஆபத்துக்குள்ளாகி மாண்டு போவார்கள் எனத் தூரியோதனாதியர் மனப்பால் குடித்தார்கள். வனவாசம் முடிந்து பாண்டவர்கள் உயிரோடு ஒருபோதும் திரும்பப் போவதில்லை என உறுதியாக நம்பினார்கள்.

ஆனால், கானகத்தின் கொடுமைகள் பாண்டவர்களை மேலும் வைராக்கிய சீலர்களாக, முன்னிலும், பன்மடங்கு வைரம் பாய்ந்த நெஞ்சர்களாக மாற்றின.

கானகத்தில் தாங்கள் அலுபவிக்க நேர்ந்த துன்பங்களுக்குக் காரணமான தூரியோதனன் கூட்டத்தின்மீது அவர்களின் கோபம் காட்டுத் தீபோல நாளுக்குநாள் பெருகிக் கொழுந்துவிட்டு எரிந்தது. இக்கொடுமைகளுக்கெல்லாம் பழிவாங்கியே தீரவேண்டும் என்ற வெஞ்சினம் வளர்ந்தோங்கியது.

வனவாச வாழ்க்கையின்போது பாண்டவர்கள் பெற்ற வரங்களும் வலிமையான





அஸ்திரங்களும் பாரதப் போர்க் களத்தில் துரியோதனன் கூட்டத்தைப் பூண்டற்றுப் போகும்படி செய்து பெருவெற்றி பெறப் பெருந்துணை புரிந்தன.

இது பழைய பாரதக் கதை. இது தந்த பாடத்தை தில்லியில் உள்ள புதிய பாரத புத்திரர்கள் ஏனோ உணர மறந்தார்கள்.

பழைய துரியோதனன் கூட்டம் செய்த தவறையே இராஜீவின் கூட்டம் செய்தது. பாண்டவர்களைத் துரியோதனன் காட்டிற்கு அனுப்பியதைப்போல பிரபாகரனையும் விடுதலைப் புலிகளையும் காட்டிற்கு அனுப்பியது இராஜீவின் படை.

“புலிகளைக் காட்டிற்குள் விரட்டிவிட்டோம்” என இந்திய இராணுவ தளபதி கல்கத் கொக்கரித்தார்.

ஆனால், காட்டிற்குள் துரத்தப்பட்ட புலிகள் புதிய வலிமை பெற்றுப் புறப்பட்டு வந்து தங்கள் மண்ணில் இருந்து இந்திய இராணுவத்தை விரட்டியடிக்கப் போகிறார்கள் என்பதை அன்று தில்லித் துரியோதனர்கள் உணர்ந்திருக்கவில்லை.

பிரபாகரனும், புலிகளும் மேற்கொண்ட கானக வாசம் அவர்களுக்குக் கணக்கற்ற அனுபவங்களைக் கற்றுக்கொடுத்தது.

அற்புதமான ஒரு தலைவன், தங்களின் துன்பங்களிலும் துயரங்களிலும் பங்குகொண்ட ஒரு தியாகத் தலைவன் பிரபாகரனின் வடிவத்தில் புலிகளுக்குக் கிடைத்தான். ஆயிரங் கோடி அட்சயப் பாத்திரங்களைவிட உன்னதமான அமுதப் பாத்திரம் பிரபாகரன் வடிவத்தில் புலிகளுக்குக் கிடைத்தது.

சோதனைகளுக்கும் கொடுமைகளுக்கும் நடுவேயும் தங்களைவிட்டுக் கணநேரம்கூட அகலாது நின்ற தங்கள் தலைவரைப் பார்க்கும்போதெல்லாம் புதிய தெம்பும், புத்துணர்வும், புதிய உறுதியும் தோழர்கள் பெற்றார்கள்.

பாரதப் போரில் கௌரவர் படைக்குப் பிதாமகர் பீஷ்மர் தலைமை தாங்கினார். பாண்டவர் படைக்கு அவரின் பேரன் அர்ச்சுனன் தலைமை தாங்கினான். பாட்டனும் பேரனும் தளபதிகளாக இருந்து எதிரும் புதிருமாகப் போரிட்டனர். இறுதியில் பாட்டனைப் பேரன் வீழ்த்தினான். இது பாரதக் கதை. இதிலும் ஒரு நீதி உண்டு. பீஷ்மரின் தோல்விக்குக் காரணம் அவர் அநீதிக்குத் துணை போனதாகும். பாண்டவர்கள் கானகத்தில் அனுபவித்த துயரம் அர்ச்சுனனின் அம்பு முனையில் சீறிப் பாய்ந்து வெளிப்பட்டது. பாட்டனான பீஷ்மர் தோற்றார். பேரனான அர்ச்சுனன் வென்றான்.

இது பழைய பாரதக் கதை. புதிய பாரதக் கதையிலும் அதுவேதான் நிகழ்ந்தது. விடுதலைப் புலிகளின் வயதோடு ஒப்பிடும்போது இந்தியப் படைக்குப் பாட்டன் வயதா

### சமையற் களத்தில் நளன்

தலைவர் பிரபாகரன் போர்க் களத்தில் சிறந்த தளபதி மட்டுமன்று, சமையற் களத்திலும் கைதேர்ந்த நளனாகத் திகழ்பவர். துப்பாக்கிப் பிடித்த கையினால் கரண்டியும் பிடிக்கத் தெரிந்தவர். விதவிதமான சுவையான உணவு வகைகளைத் தன் கையால் தயாரித்துத் தோழர்களுக்கு வழங்கி அவர்கள் சுவைத்துண்பதைக் கண்டு மகிழ்ச்சி அடைபவர்.

தலைவரைப் பின்பற்றி கிட்டு போன்ற தளபதிகளும், புலிகளுள் பலரும் சமையல் கலையில் கைதேர்ந்தவர்களாகத் திகழ்ந்தார்கள்.

புலிகளின் முகாம்களில் தனியாகச் சமையற்காரர்கள் கிடையாது. முறைவைத்து மாறிமாறிப் புலிகளே சமைத்துக் கொள்வார்கள். ஆயுதப் பயிற்சியோடு சமையல் கலையையும் அவர்கள் கற்றுத் தேறுகிறார்கள்.

கிறது. அன்று பாட்டனான பீஷ்மர் அநீதிக்குத் துணையாகக் கௌரவர் பக்கம் நின்று போரிட்டார். அதைப்போல இந்தியப் படையும் அநீதிக்குத் துணையாகப் போய் துரியோ தனனான ஜெயவர்த்தனாவின் பக்கம் நின்று போராடியது.

கானகத்தில் பாண்டவர்கள் அனுபவித்த கொடுமைகளைவிட, அதிகமான கொடுமை களைப் பிரபாகரனும் விடுதலைப் புலிகளும் கானகங்களில் அனுபவித்தனர். அவர்களின் துயரம் கொதிப்பாக மாறி இந்தியப் படையை விரட்டியடித்தது. அந்த நாளையப் பாட்டன் பீஷ்மர் செஞ்சோற்றுக் கடன் கழிக்கப்போய்க் களத்தில் வீழ்ந்ததைப்போல இந்த நாளை யப் பாட்டனான இந்திய இராணுவம், இராஜீவ் - ஜெயவர்த்தனா உடன்படிக்கையைக் காக்கப் போய்க் களத்தில் தோல்வியைச் சந்தித்தது. அந்த நாளையப் பேரன் அர்ச்சுனன் வென்றதைப்போல இந்த நாளையப் பேரனான பிரபாகரனும் வென்றார்.

ஆனாலும், இந்த வெற்றிகளுக்குப் பின்னே மறைந்திருக்கிற சோக வரலாறு எத்தகை யது? அடுக்கடுக்காக வந்த துன்பங்கள்தாம் எத்தனை? எத்தனை? வனவாசத்தில் பாண்ட வர்கள் துன்பங்களை எதிர்கொள்ள நேர்ந்தபோது கண்ணனும் மற்றத் தேவர்களும் தோன்றிப் பாதுகாத்தார்கள்.

கானகத்தில் பிரபாகரனும் அவருடைய தோழர்களும் சொல்லொணாத துயரங்களை அனுபவித்தபோது அவர்களைக் காத்து அரவணைத்த கண்ணனாக மக்கள் விளங்கினார்கள்.

நெருக்கடியான அந்தக் காலகட்டத்தில் பிரபாகரனுடன் இருந்த 'அன்பு' என்னும் தோழர் உள்ளம் உருக்கும் நிகழ்ச்சி ஒன்றை என்னிடம் விவரித்தார்.

நடுக் காட்டுக்குள் உண்பதற்கு எதுவும் கிடைக்காமல் தோழர்கள் பட்டினியால் வாடிய வேளையில் யாரோ ஒரு தோழர் எங்கிருந்தோ பயறுவகை ஒன்றினைக் கொஞ்சம் கொண்டு வந்தார். அதை அவித்து உண்ண ஏற்பாடுகள் நடந்தன. பசியோடும், ஆவ லோடும் எல்லோரும் காத்துக்கொண்டிருந்த வேளையில் எதிர்பாராத விதமாகச் சட்டி



உடைந்து அவ்வளவு பயறும் அடுப்பில் கொட்டி நெருப்போடும் சாம்பலோடும் கலந்து விட்டது.

சோதனைக்குமேல் சோதனையாக நடந்த இந்நிகழ்ச்சி அனைவரையுமே திடுக்கிட வைத்தது. மனங் கலங்க வைத்தது.

ஆனால், பிரபாகரன் கொஞ்சமும் கலங்காமல் அடுப்பருகே மண்டியிட்டு அமர்ந்தார். தீயை அணைத்தார். சாம்பலோடு கிடந்த பயறு வகையைக் கைகளால் பொறுக்கி ஊதி மற்றொரு பாத்திரத்தில் போட்டார். கொஞ்சங்கூட சலிப்படையாமல் அவர் செய்ததைப் பார்த்த மற்ற தோழர்கள் ஓடிவந்து பயறைப் பொறுக்கத் தொடங்கினார்கள்.

பிறகு பிரபாகரனே தன் கையால் பயறை அனைவருக்கும் பங்கிட்டுக் கொடுத்தார். கடைசியில் அவருக்கு எதுவும் மிஞ்சவில்லை. தண்ணீரைக் குடித்துவிட்டுக் காய்ந்த வயிற்றுடன் அவர் படுத்துக்கொண்டதைக் கண்ட தோழர்கள் நெஞ்சங் கரைந்தார்கள். இந்த உத்தமத் தலைவனுக்காக எதுவும் செய்ய உறுதி பூண்டார்கள்.

இப்போதும் கூடத் தன்தோழர்களுக்கு அளிக்கப்படும் உணவுதான் பிரபாகரனுக்கும் அளிக்கப்படுகிறது. மற்றவர்களுக்குக் கொடுக்கப்படும் உடைதான் பிரபாகரனுக்கும். புலிகள் இயக்கத்தில் தளபதிகளுக்கு என்று தனி உடையோ, அடையாளங்களோ கிடையாது.

கானகத்தில் வாழ நேர்ந்தபோது பிரபாகரனும், புலிகளும் அனுபவித்த துன்பங்கள் பற்றியும் மக்கள் செய்த உதவிகள் பற்றியும் அன்பு பின்வருமாறு கூறினார் :

“நகரங்களில் உள்ள வீடுகளில் முகாம்களை அமைத்துக்கொண்டு வாழ்ந்து பழக்கப் பட்ட எங்களுக்கு எவ்வித வசதியும் இல்லாத கானகத்தில் வாழ்வது முதலில் மிகக் கடினமாக இருந்தது. ஆனால், அந்தத் துன்பங்களைத் தாங்கிக்கொள்ளும் மனப் பக்கு வத்தை எங்கள் தலைவர் எங்களுக்கு ஊட்டினார். காட்டில் கட்டாந்தரையில் தன் கையையே தலையணையாகக் கொண்டு அவர் படுத்துறங்கியதையும், சிறிதளவே உணவு கிடைத்தாலும் தன் கையால் ஒவ்வொரு உருண்டையாக உருட்டி எல்லாத் தோழர்களுக்கும் பகிர்ந்து அளித்துவிட்டுத் தான் வெறுந் தண்ணீரைக் குடித்துவிட்டுப் பட்டினியாகக் கிடந்ததையும் பார்த்த தோழர்கள் நெக்குருகிப் போனார்கள்.

## தொண்டர்களின் பெயர் தூட்டும் தலைவன்

பல்வேறு அரசியல் கட்சிகள் அல்லது அமைப்புகளைச் சேர்ந்த தொண்டர்கள் தங்களால் மதிக்கப்படும் தலைவரின் பெயரைத் தங்கள் பிள்ளைகளுக்குச் சூட்டி மகிழுவது வழக்கமாகும்.

எல்லாவிதத்திலும் மற்றத் தலைவர்களிடமிருந்து வேறுபட்டு நிற்கும் தலைவர் பிரபாகரன் இந்த விடயத்திலும் வித்தியாசமான வராகத் திகழுகிறார்.

தன்னுடைய பிள்ளைகளுக்குத் தன்னால் மதிக்கப்பட்ட உலகத் தலைவர்களின் பெயர்களை அவர் சூட்டவில்லை.

மாறாகத் தன்னை நேசித்த தன்

னுடைய தொண்டர்களின் பெயர்களைத் தம் பிள்ளைகளுக்குச் சூட்டி மகிழ்ந்தார்.

தம்முடைய ஆருயிர்த் தோழனான சார்லஸ் அன்ரனியின் (சீலன்) பெயரைத் தம் புதல்வனுக்குச் சூட்டினார்.

தம் மகளுக்கு மற்றொரு தோழனின் பெயரான “துவாரகா” என்பதைச் சூட்டி மகிழ்ந்தார்.

தொண்டர்களின் பெயரைத் தன்னுடைய குழந்தைகளுக்குச் சூட்டும் புதுமைத் தலைவர் பிரபாகரனே ஆவார்.

நாங்கள் இருந்த கானகத்தில் இந்தியப் போர் விமானங்கள் குண்டுகளைப் பொழிந்த வண்ணம் இருந்தன. அப்போதெல்லாம் பதுங்கு குழிகளில் நாங்கள் பல மணிநேரம் இருக்க வேண்டியிருந்தது. அதுவும் மழைக்காலத்தில் சேறும் சகதியுமாக அந்தக் குழிகளுக்குள் வண்டுக் கடியையும் தாங்கிக்கொண்டு நாங்கள் துன்பப்பட்ட போதெல்லாம் தலைவரின் முகத்தைப் பார்த்து எங்கள் துன்பங்களை மறப்போம்.

காட்டுக்குள் இருந்தபோது எங்களுக்குப் புதிய போர் முறைகளில் அவர் பயிற்சி அளித்தார்.

ரவைகளை விரயம் செய்யாதபடி எப்படிப் போர் புரிவது என்பதை அவர் கற்றுக் கொடுத்தார். இப்படிக்கடினமான பயிற்சிகளை அவர் எங்களுக்கு அளித்ததால்தான் எங்களால் கூர்க்காப் படையை முறியடிக்க முடிந்தது" என்றார் அன்பு.

"கூர்க்காப் படையுடன் மோதல் எப்படி ஏற்பட்டது. சற்று விவரமாகக் கூறுங்கள்" என்றேன்.

'அன்பு' தொடர்ந்தார்: "கானகப் போருக்கான சிறப்புப் பயிற்சி பெற்ற கூர்க்காப் படை எங்களை அழிப்பதற்காகவே வரவழைக்கப்பட்டது. இந்தியாவின் வடகிழக்கு மாநிலங்களான அசாம், நாகாலாந்து போன்றவற்றில் புரட்சிக்காரர்களை அடக்கிய அந்தப்படை எங்கள்மீது ஏலிவிடப்பட்டது. மத யானைகள் போல அவர்கள் காட்டிற்குள் வெறியோடு புகுந்தார்கள். ஆனால், எங்கள் தலைவரின் இராணுவ தந்திரம் அவர்களைப் பலவிதத்திலும் தடுமாற வைத்தது.

காட்டின் மிக உட்பகுதிவரை அவர்களை முன்னேற எங்கள் தலைவர் அனுமதித்தார். பிறகு எங்களை அழைத்துக்கொண்டு காட்டிலிருந்து வெளியேறிக் கூர்க்காப் படைகளுக்கு வந்துகொண்டிருந்த உதவிகளைத் தடுத்து நிறுத்தினார். ஆயுதங்கள், உணவுப் பொருள்கள், மருந்துகள் முதலியவற்றை ஏந்திவந்த இந்திய இராணுவ லாரிகளை மடக்கிப் பிடித்து அவற்றை நாங்கள் கைப்பற்றிக்கொண்டோம். காட்டிற்குள் சிக்கிக்கொண்ட கூர்க்காப்



படை தவித்தது. உடனே ஆகாய மார்க்கமாக அவர்களுக்கு உதவினார்கள். உலங்கு வானூர்தி மூலம் உணவுப் பொருள்கள் அவர்களுக்குப் போடப்பட்டன. ஆனால், இரு உலங்கு வானூர்திகளை நாங்கள் சுட்டு வீழ்த்தினோம். அதற்குப் பிறகு அதுவும் நின்று விட்டது.

எங்களைச் சுற்றி வளைத்து அழிக்க வந்த கூர்க்காப் படையை நாங்கள் சுற்றி வளைத் தோம்.

காட்டில் நாங்கள் விதைத்து விட்டுவந்த கண்ணிவெடிகளில் சிக்கி ஏராளமான கூர்க்கா வீரர்கள் மாண்டார்கள்.

காட்டில் நாங்கள் வெட்டியிருந்த கிணறுகளை நாங்கள் மூடிவிட்டதால் குடிப்பதற்குத் தண்ணீரும் இல்லாமல் தவித்த கூர்க்காப் படை எப்படியாவது தப்பினால்போதும் எனப் பின்வாங்க ஆரம்பித்தது.

காட்டிற்குள் வழிதெரியாமல் திணறிய கூர்க்காப் படைமீது நாங்கள் திடீர்த் தாக்குதல் கள் நடத்திக் கடுமையான சேதங்களை ஏற்படுத்தினோம்.

பல நாட்கள் பட்டினி கிடந்தாலும், தொடர்ந்து போராடுவதற்கான பயிற்சியை எங்கள் தலைவர் எங்களுக்கு அளித்திருந்தார்.

ஆனால், இந்தியப் படைக்கு உணவு, தண்ணீர் இல்லாததால் அவர்களால் போராட முடியவில்லை.

எல்லாவற்றுக்கும் சிகரம் போலக் கூர்க்காப் படையின் தளபதியான கர்னல் பக்ஷி புலிகளால் சுட்டு வீழ்த்தப்பட்டதும் கூர்க்காப்படை நிலைகுலைந்து ஓடத் தொடங்கியது.

கானகப் போருக்கான சிறப்புப் பயிற்சி பெற்றிருந்த கூர்க்காப் படைக்கு நேர்ந்த இந்தக் கதியைக் கண்ட இந்திய இராணுவ வீரர்கள் காட்டிற்குள் வரவே அஞ்சினார்கள்."

தம்பியுடன் இருந்த மற்றொரு புலியான சொர்ணம் மேலும் சம்பவங்களை நினைவு கூர்ந்தார்:

### சமாதானக் குரங்கு

கானகத்திலிருந்த புலிகளின் முகாம் ஒன்றில் ஒருநாள் தங்க நேர்ந்தது. அங்குள்ள தோழர்கள் பாசமுடன் பழகினார்கள். அவர்களுடைய அனுபவங்களைக் கேட்டுக் கொண்டிருந்தேன். அப்பொழுது ஒருவர் "அண்ணா! இப்பொழுது ஒரு வேடிக்கையைப் பார்க்கிறீர்களா" என்று கேட்டுவிட்டு அருகில் நின்ற மற்றொரு தோழருடன் சண்டை போடுவது போல நடத்தார்.

திடீரென எங்கிருந்தோ கீச், கீச்! எனக் குரங்கு கத்தும் ஒலி கேட்டது. திடுக்கிட்டு அண்ணாந்து பார்த்தேன். கருங்குரங்கு ஒன்று மரத்திற்கு மரம் தாவிய வண்ணம் விரைந்தோடி இறங்கிவந்து சண்டை போடுபவர்களின் மீது குதித்துக் குதித்துக் கத்தியது.

தோழர்கள் சண்டையை நிறுத்தியவுடன் குரங்கும் கத்துவதை நிறுத்தியது.

மீண்டும் அவர்கள் சண்டைபோடத் தொடங்கினால் அதுவும் கத்த ஆரம்பித்தது.

"அண்ணா! இது சண்டையே பிடிக்காத சமாதானக் குரங்கு" என ஒருவர் கூறினார்.

அனைவரும் இதைப் பார்த்துச் சிரித்தோம். இந்தக் குரங்கிற்கு "லம்பா" என்ற பெயரைப் புலிகள் சூட்டியுள்ளார்கள்.

கானகத்தில் கடுமையான துழலில் வாழ நேர்ந்தபோதிலும் அதைப்பற்றிக் கவலைப்படாமல் சிரிப்பும் விளையாட்டுமாக இருக்கும் அந்த இளைஞர்களைப் பார்த்து வியந்தேன்.



“பண்டைக்காலப் போர்களின்போது சில நியதிகள் கடைப்பிடிக்கப்பட்டன என்று கூறுவார்கள். போரில் புறமுதுகிடுவோரையும், சரணாகதி அடைந்தவர்களையும் தாக்கக் கூடாது. வயோதிபர்கள், பெண்கள், குழந்தைகள் ஆகியோரையும் எதுவும் செய்யக்கூடாது போன்ற அறநெறிகள் கடைப்பிடிக்கப்பட்டன.”

ஆனால், தம்பி எங்களுக்குச் சில கண்டிப்பான கட்டளைகளைப் பிறப்பித்திருந்தார். “களத்தில் வீழ்த்தப்படும் எதிரிகளின் உடல்களில் இருந்து ஆயுதங்கள், பூச்சுகள் மற்றும் போர் சம்பந்தமான பொருள்களை மட்டுமே கைப்பற்ற வேண்டும் வேறு எதையும் எடுக்கக் கூடாது. அவர்கள் அணிந்திருக்கும் மோதிரங்கள், கைக் கடிகாரங்கள், பணம் போன்ற எதையும் தொடக்கூடாது. தொடரால் கடுந்தண்டனை” எனத் தம்பி எச்சரித்திருந்தார். எனவே, புலிகள் எதையுமே தொடமாட்டார்கள். ஆனால், இந்தியப் படை வீரர்களோ எங்கள் நாட்டில் புகுந்து வீடு வீடாகக் கொள்ளையடித்தார்கள். பெண்களிடம் முறைதவறி நடந்து கொண்டார்கள்.

இந்தியப் படை வீரர்கள் களத்தில் இறந்தால் அதிகாரிகளின் உடல்களை மட்டுமே எடுத்துச் செல்வார்கள். சாதாரண வீரர்களின் உடல்களைக் கவனிப்பார் இல்லாமல் விட்டுச் சென்று விடுவார்கள்.

ஆனால், எங்கள் தோழர்களின் உடல்களை நாங்கள் எடுத்துச் சென்று சகல மரியாதைகளுடன் புதைப்போம்.

“வீர மரணம் அடைந்த புலிகள் புதைக்கப்படுவதில்லை. விதைக்கப்படுகிறார்கள் என்ற தம்பியின் பொன்மொழியை நாங்கள் மறப்பதில்லை. ஒரு புலியின் புதை குழியில் இருந்து பல நூறு புலிகள் எழுகிறார்கள். இன்னும் எழுந்துகொண்டே இருக்கிறார்கள். எங்கள் பூமி சுதந்திரப் பூமியாகும் வரை இது தொடரும்” என்றார் சொர்ணம்.

காட்டுக்குள் இருந்தபடியே இரண்டாண்டு காலம் இந்திய இராணுவத்தைப் புலிகள் திக்குமுக்காட வைத்த மாபெரும் சாதனை குறித்து மாற்றார் திகைக்கின்றனர். ஆனால், புலிகளின் இந்த வீரம் வாழையடி வாழையாக வருவது என்பதை அவர்கள் அறிந்தால் வியப்படைய மாட்டார்கள்.

கிட்டத்தட்ட 180 ஆண்டுகளுக்கு முன்பாக இதே வன்னிக்காட்டில்தான் ஈழத் தமிழ் மன்னன் பண்டார வன்னியன் 7 ஆண்டு காலம் தன் படையுடன் மறைந்திருந்து அன்னியப் படையான ஆங்கிலேயப் படையைத் திடீர் திடீர் எனத் தாக்கிக் கதிகலங்க வைத்தான்.

வீரபாண்டிய கட்டபொம்மனும், ஊமைத்துரையும், மருது சகோதரர்களும், வெள்ளையர்களை எதிர்த்துப் போராடிய அதே காலகட்டத்தில்கான் பண்டார வன்னியனும் ஆங்கிலேயரை எதிர்த்துப் போராடினான்.

பண்டார வன்னியனின் முன்னோர் சோழர்களின் படைத் தளபதிகளாக இருந்தவர்கள். மலையமான் நாடு என்ற பகுதியை ஆண்ட திருமுடிக்காரியின் வழி வந்தவர்கள். மலையமான், சேதிராயன் போன்ற பட்டங்களுடன் சிற்றரசர்களாக வாழ்ந்தவர்கள். சோழர் படையில் வன்னிய நாயகன் என்ற உயர்பதவி வகித்தார்கள். சோழர்களின் ஈழப் படையெடுப்பின்போது சோழர் படைகளுக்குத் தலைமை தாங்கிச் சிங்களரைத் தோற்கடித்து வெற்றி வாகை தூடியவர்கள். சோழ மன்னர்களின் கட்டளையேற்று அவர்கள் சார்பில் ஈழத்தை ஆண்டார்கள். பிற்காலத்தில் சோழர் வீழ்ச்சி அடைந்தபோது வன்னி நாட்டில் சுதந்திர நாட்டை அமைத்துக்கொண்டார்கள் என வரலாறு கூறுகிறது.

16ஆம் நூற்றாண்டின் தொடக்கத்தில் இருந்து போர்த்துக்கீசியர், ஒல்லாந்தர், ஆங்கிலேயர் ஆகியோர் ஒருவரின் ஒருவராக வன்னி நாட்டின் மீது படையெடுத்து அடக்க

### காடுகளைக் காக்கும் புலிகள்

காடுகள் புலிகளைப் பாதுகாத்தன. புலிகள் காடுகளைப் பாதுகாக்கிறார்கள். ஆம், இந்தியப் படையுடனான போரின்பொழுது காடுகள்தான் புலிகளுக்கு அடைக்கலம் தந்தன. காடுகளில் இருந்துகொண்டு இந்தியப் படையுடன் இடைவிடாது புலிகள் போராடினார்கள். காடுகள் அரணாக அமைந்து புலிகளைப் பாதுகாத்தன. எனவே, காடுகளைப் புலிகள் மிகவும் நேசிக்கிறார்கள். அவை அழிந்துவிடாமல் பாதுகாக்கிறார்கள்.

போர்க்காலக் குழப்பங்களைப் பயன்படுத்திக் காடுகளில் உள்ள மரங்களை வெட்டிக் கடத்தும் கும்பல்கள் பெருகின. இவர்களுக்கு இதில் நல்ல வருவாய் கிடைத்தது. இதற்கு முற்றுப்புள்ளி வைக்க பிரபாகரன் திட்டமிட்டுக் காடுகளைக் காவல்புரியப் புலிகளை நியமித்தார்.

வவுனியா - முல்லைத்தீவு காடுகளுக்கு நடுவே புலிகள் சிலரை எனது பயணத்தின்போது சந்திக்க நேர்ந்தது. நடுக்காட்டில் என்ன செய்கிறீர்கள் எனக் கேட்டேன். "அண்ணா! மரங்களை வெட்டவிடாமல் காவல் காக்கிறோம்" என்றார்கள். "இவ்வளவு பெரிய காட்டைக் காவல்புரிவது சிரமமாயிற்றே" என்று கூறினேன். "காட்டிலிருந்து வெளிவரும் பாதைகளை

நாங்கள் காவல் காக்கிறோம். எங்களுக்குத் தெரியாமல் மரங்களை வெட்டியெடுத்துக் கொண்டு யாரும் போகமுடியாது" என்றார்.

"மரம் கடத்துபவர்கள் பிடிபட்டால் என்ன செய்வீர்கள்" என்று கேட்டேன். அவர்கள் கூறிய பதில் என்னைத் திடுக்கிடவைத்தது.

"அண்ணா! திருடப்பட்ட மரங்களை ஏற்றிவரும் லாரிகளை மடக்கிப் பிடித்து அருகில் உள்ள எங்கள் முகாமுக்குக் கொண்டுசென்று மரங்களை இறக்கிவிட்டு லாரிகளைக் கொளுத்தி விடும்படி எங்களுக்குத் தலைவர் கட்டளையிட்டுள்ளார். அவ்வாறே சில லாரிகளைக் கொளுத்தினோம். இப்போது மரம் கடத்துவது அநேகமாக நின்றுவிட்டது." என்று அவர்கள் சிரித்தபடியே கூறினார்கள்.

"கடத்தல் பேர்வழிகளுக்கு ஒன்றும் தண்டனை கிடையாதா? என வினாவினேன்.

"முதல் தடவை பிடிபட்டால் லாரியையும் மரங்களையும், ஆயுதங்களையும் பறிமுதல் செய்து கொண்டு எச்சரிக்கை செய்து விடுதலை செய்வோம். மறுமுறை பிடிபட்டால் அவர்களுக்குக் கடுமையான தண்டனை விதிக்கப்படும்" என்றார்கள்.

முயன்றும் வீர வன்னியர் அடங்க மறுத்தனர். சிங்கள மன்னர்களுக்குச் சிம்ம சொப்பன மாக வன்னி நாடு திகழ்ந்தது.

யாருக்கும் அடங்கித் தலைவணங்க மறுத்த வன்னி நாட்டினை அடங்காப்பற்று எனத் தமிழர் பெருமையோடு அழைத்தனர்.

இத்தகைய அடங்காப்பற்றின் மன்னனான பண்டார வன்னியன் கடைசிவரை ஆங்கி லேயரை எதிர்த்துப் போராடி வீர மரணமடைந்ததை ஈழத்துப் பழம்பாடல் ஒன்று பின் வருமாறு சித்திரிக்கிறது.

“அன்னை பூமியென்னும் அடங்காப்பற்றாம்  
வன்னி மண்ணின் மானத்தைக் காத்திட  
தன்னுயிர் கொடுத்துப் புகழ்கொண்டமா  
மன்னன் மாவீரன் பண்டார வன்னியன்”

அதே வீர வன்னிக் காட்டில் இருந்தவண்ணம் போராடிவரும் பிரபாகரனைப் பண்டார வன்னியனின் மறுபிறவியாக ஈழமக்கள் கருதிகின்றனர்.

பண்டார வன்னியன் காலத்தில் பறிபோன தமிழர் மண்ணைப் பிரபாகரன் காலத்தில் புலிகள் மீட்பது நிச்சயம் என நம்புகின்றனர்.

வன்னிக் காடுகளில் அமைதி இல்லாமல் அலைந்து திரியும் பண்டார வன்னியனின் ஆவி பிரபாகரனின் தலைமையில் புலிகள் நடத்தும் விடுதலைப் போராட்டம் கண்டு நிச்சயம் மகிழும் என்றும் கருதுகின்றனர்.









புலிகளின் தாகம் தமிழீழத் தாயகம்"



தமிழீழம் சிவக்கிறது

1. புலிகளின் புதிய படைப்பிரிவுகள் ● 2. யாழ். கோட்டைப் போர் ● 3. சிலாவத்துறைப் போர் ● 4. ஆனையிறவுப் போர் ● 5. மணலாற்றுப் போர் ● 6. புலிவேட்டைக்குப் புறப்பட்டவர்கள்

## 1. புலிகளின் புதிய படைப்பிரிவுகள்

1980களின் தொடக்கத்தில் சிறிய கொரில்லாக குழுவாக இருந்த விடுதலைப் புலிகளின் இன்றைய வளர்ச்சி பிரமிக்கத்தக்கதாகும். புலிகளின் இயக்கம் என்னும் விருட்சம் பல கிளைகளும் விழுதுகளும் விட்டுத் தழைத்துத் தமிழீழ மக்களுக்குப் பாதுகாப்பு நிழல் அளித்து வருகிறது.

விரல் விட்டு எண்ணக்கூடிய சிலரைக் கொண்டு தொடங்கப்பட்டு இன்று பல்லாயிர வரை தன்பால் ஈர்த்திருக்கும் பெரும் படையாக அது வளர வளர தாயகத்தின் தேவைகளுக்கு ஏற்பவும், போராட்ட வளர்ச்சிக்கு ஏற்பவும் புதிய புதிய பிரிவுகளைப் பிரபாகரன் உருவாக்கிக் கொண்டே இருக்கிறார்.

- கரும்புலிகள்
- சிறப்பு வேவுப் படை
- எல்லையோரக் காவற் படை
- சார்லஸ் அன்ரனி சிறப்புப்படை
- டாங்கி எதிர்ப்பு அணி
- விமான எதிர்ப்பு அணி
- துணைப்படைப் பிரிவு.

ஒவ்வொரு படைப்பிரிவுக்கும் குறிப்பிடப்பட்ட பணிகள் உண்டு. இவற்றுக்கான வீரர்களையும் தளபதிகளையும் பிரபாகரனே நேரடியாகத் தேர்ந்தெடுக்கிறார். இப்படைப் பிரிவுகளுக்கான சிறப்புப் பயிற்சிகளையும் அவரே மேற்பார்வையிடுகிறார். தமிழீழத்தின் பல்வேறு பகுதிகளில் இயங்கிக் கொண்டிருக்கும் விடுதலைப்புலிகளின் படைப் பிரிவுகளுக்கு உறுதுணையாக இவை களத்தில் இறங்கும். எதிரியின் போர்த் தந்திரங்களுக்கு ஏற்ற வகையில் மாற்றுத் தந்திரங்களைக் கையாண்டு போராடும். இப்படைப் பிரிவுகளைப் பற்றிய விவரங்களைத் தொகுத்துத் தந்துள்ளேன்.



## கரும்புலிகள்

தமிழீழ விடுதலைப் போராட்டத்தில் கரும்புலிகளின் தியாக வரலாறு மெய்சிலிர்க்க வைப்பதாகும். உன்னதமான உயிர்த் தியாகத்திற்கு இப்பெயர் குறியீட்டுப் பெயராகி உள்ளது. உலக வரலாற்றில் கரும்புலிகளுக்கு ஒப்புமை கிடையாது.

1987ஆம் ஆண்டு வடமராட்சியில் சிங்கள இராணுவம் முன்னேறி வந்து அதைக் கைப்பற்றித் தளம் அமைத்து வெற்றிக்களிப்போடு தங்கியது.

தமிழீழ விடுதலைப் போராட்டத்திற்குப் பெரும் பின்னடைவு ஏற்பட்டு விட்டதாக எதிரிகளால் பிரச்சாரம் செய்யப்பட்டது.

தனியொருவனாகக் கிளம்பி இதற்குப் பதிலடி கொடுத்தான் கேப்டன் மில்லர். 05.07.1987 அன்று வெடிமருந்துப் பொதிகள் அடங்கிய வாகனம் ஒன்றை நெல்லியடி இராணுவ முகாமுக்குள் செலுத்தி அந்த வாகனத்தை வெடிக்க வைத்து அம்முகாமையே தவிடுபொடியாகத் தகர்த்து நூற்றுக்கணக்கான எதிரிகளை வீழ்த்தித் தானும் காற்றோடு காற்றாகக் கலந்து போனவன் கரும்புலி மில்லர். கரும்புலிக் காவியத்தின் தலைமகன் இவனே யாவான்.

1987ஆம் ஆண்டில் திலீபனின் உண்ணாநோன்பையொட்டி நான் தமிழீழம் சென்றிருந்தபோது தளபதி குமரப்பா என்னை நெல்லியடிக்கு அழைத்துச் சென்று மில்லர் உயிர்த் தியாகம் செய்த இடத்தைக் காட்டினார். பிரமாண்டமான அந்தப் பள்ளிக் கட்டடம் சுக்கு நூறாக நொறுங்கிக் கிடந்தது. அதைப் பார்த்தபொழுது என் கண்களை என்னால் நம்ப முடியவில்லை. கற்கட்டத்திற்கே இந்தக்கதி என்றால் மில்லரின் உடல் எப்படிச் சின்னாபின்னமாகிச் சிதறி இருக்கும் என்பதை நினைத்துப் பார்த்தபொழுது தான் மில்லரின் தியாகம் ஒப்புயர்வற்றது; ஈடு இணை இல்லாதது என்பது புரிந்தது.

எதிரிகளின் அழிவை மட்டுமன்று தன் சாவையும் தானே நிருணயித்துக்கொள்ளும் மனத் துணிவினைப் பெற்ற மில்லர் கரும்புலிகளுக்கு வழிகாட்டியானான்.

இவனைத் தொடர்ந்து:

காப்டன் காலின்ஸ் (10.07.1990)  
காப்டன் விநோத் (10.07.1990)  
மேஜர் காந்தரூபன் (10.07.1990)  
லெப.கர்னல். போர்க் (23.11.1990)  
மேஜர் தாம்போ (19.03.1991)  
காப்டன் சிதம்பரம் (04.05.1991)

காப்டன் ஜெயந்தன் (04.05.1991)  
மேஜர் நிலவன் (26.08.1993)  
காப்டன் மதன் (26.08.1993)  
காப்டன் மணியரசன் (26.08.1993)  
மேஜர் புகழரசன் (26.08.1993)

ஆகிய கரும்புலிகள் செயற்கரிய சாதனைகள் நிகழ்த்தி வீர மரணத்தைத் தழுவிக்கொண்டனர்.

கரும்புலிகளின் தினத்தை முன்னிட்டு விடுதலைப்புலிகள் அரசியல் பிரிவு வெளியிட்ட அறிக்கையில் "கரும்புலிகள் தாங்கள் சாகப்போகும் நாளையும் நேரத்தையும் தங்கள் உடல் சிதறப் போவதையும் தெரிந்து கொண்ட மனநிறைவோடும் மகிழ்ச்சியோடும் அதனை அரவணைத்துக் கொள்கின்றனர். உலக வரலாற்றில் இஃது அதிசயம் மட்டுமன்று அதிர்ச்சியையும் ஏற்படுத்தி வரும் உண்மையாகும்.

தமது தாயகத்தின் விடியலுக்காக ஒவ்வொரு விடுதலைப்புலியும் இந்த மண்ணில் சரியும்பொழுது ஒவ்வொரு வரலாறு பிறக்கிறது. அந்த வகையில் கரும் புலிகளின் வீரச் சாவுகள் வித்தியாசமானவை. எதிரிகள் எத்தகைய இராட்சதக் கவச வண்டிகளையும் கப்பல்களையும் கொண்டு வந்தாலும், எவ்வளவு பெரிய தளத்தை அமைத்தாலும் அத் தளையும் தகர்த்தெறிய முடியும் என்பதை இவர்கள் நிரூபித்துக் காட்டியிருக்கிறார்கள்.

எத்தகைய தடைகள் வந்தாலும் எமது தாயகத்தை விடுவித்து மக்களுக்கு சுதந்திரமான சுபிட்சமான வாழ்வைக் கொடுப்போம் என்ற நம்பிக்கையைத் தமது நெஞ்சங்களிலே சுமந்து சென்றிருக்கும் தியாக சீலர்களுக்கு நாமும் வணக்கம் செலுத்துவோம்."

## சிறப்பு வேவுப் படை

விடுதலைப் புலிகள் இயக்கத்தில் சிறப்பு வேவுப் பிரிவுப் படை ஒன்று தனியாக இயங்கி வருகிறது.

எதிரிகளின் நடமாட்டங்களைக் கண்காணிப்பது, எதிரிகள் பகுதியில் ஊடுருவி நாச வேலைகள் செய்வது போன்றவற்றை இவர்கள் செய்து வருகின்றனர்.

அராவித்துறையில் கண்ணி வெடி வைத்து வடக்கு-கிழக்கு சிங்கள இராணுவத் தளபதி கொப்பே கடுவே, கடற்படைத் தளபதி மோகன் ஜெயமகா, உட்பட முக்கிய இராணுவத் தளபதிகளை அடியோடு அழித்த நிகழ்ச்சி சிங்கள அரசை நிலைகுலையச் செய்தது. புலிகள் இதற்கு உரிமை கொண்டாடி அதைப் பகிரங்கமாக அறிவித்தனர்.

ஆனால், அகற்றப்படாதிருந்த, கண்ணி வெடி தற்செயலாக வெடித்ததனால் இச்சாவு நேர்ந்ததாக சிங்கள அரசு பசப்பியது. தங்கள் கட்டுப்பாட்டுக்குள் இருந்த பகுதியில் தங்கள் கண்ணில் மண்ணைத் தூவிவிட்டு உள் நுழைந்து கண்ணி வெடியை வைத்து முக்கிய தளபதிகளைக் குறி வைத்து வீழ்த்தி விட்டார்கள் என்று ஒப்புக்கொள்வது தங்களுக்கு அவமானகரமானதாகும் எனச் சிங்கள அரசு கருதி உண்மையை மறைக்க முயன்றது.

தீவகத்திலிருந்து யாழ்ப்பாணம் மீது படையெடுப்பிற்குரிய முன்னேற்பாடுகளைச் சிங்களப்படை செய்யத் தொடங்கிய காலக்கட்டத்தில் தான், அவர்களின் பாதுகாப்பு வளையங்களை மீறி இக்கண்ணி வெடிகள் புதைக்கப்பட்டன. ஆனால், இவை ஒரே சமயத்தில் சுலபமாகப் புதைக்கப்படவில்லை. பல இடர்ப்பாடுகளுக்கும், அபாயங்களுக்கும் நடுவே பல வேவுகாரர்களால் பல இடங்கள் பரிசோதிக்கப்பட்டபின் பொருத்தமான ஓர் இடம் தேர்ந்தெடுக்கப்பட்டு இக்கண்ணி வெடிகள் வைக்கப்பட்டன. சாதாரண சிப்பாய்களுக்காக இவை வைக்கப்படவில்லை. உயர் இராணுவ அதிகாரிகளுக்காகத் திட்டமிட்டு வைக்கப்பட்டவை இவையாகும்.

சிறப்பு வேவுப்படைப்பிரிவைச் சேர்ந்த போராளிகள் இதற்காகத் தங்கள் உயிர்களை இழந்துள்ளனர். பொருத்தமான இடத்தைத் தேர்ந்தெடுத்துக் கண்ணி வெடிகளை வைக்கும் முயற்சியில் ஈடுபட்டபொழுது வெவ்வேறு காலக்கட்டங்களில் எதிரிகளால் தூழப்பட்டு சயனைட் அருந்தியும், எதிரியின் துப்பாக்கிக் குண்டுகளுக்கு இரையாகியும் இவர்கள் மாண்டனர். எல்லாளன், புனிதன் ஆகிய போராளிகள் 22.04.1992 அன்று வேலணையிலும், தமிழன் என்ற புலி 29.05.92 அன்று அராலி வெளியிலும், செம்பியன், அறிவழகன் ஆகியோர் 15.06.1992-இல் ஊர்க்காவற்றுறையிலும் வீரமரணமடைந்தனர்.

உயிர் துறந்த இந்த வீரப் போராளிகள் மேற்கொண்ட முயற்சியை வேவுப் படைப் பிரிவைச் சேர்ந்த கார்வண்ணன், வினோதன், செம்மனத்தான், வெற்றிச்செழியன், ஜெயா ஆகியார் தொடர்ந்து வெற்றிகரமாக முடித்து சிங்கள இராணுவத் தளபதிகளை ஒட்டு மொத்தமாக வீழ்த்தினார்கள்.

சிறப்பு வேவுப்படைப் பிரிவின் இந்தச் சாதனை தமிழர்களிடையே பாராட்டுதலையும் சிங்களரிடையே பீதியையும் ஊட்டியுள்ளது.

(இந்நிகழ்ச்சி பற்றிய மேலும் விவரங்கள் 'புலிவேட்டைக்குப் புறப்பட்டவர்கள்' என்ற அத்தியாயத்தில் கூறப்பட்டுள்ளன.)



### எல்லையோரக் காவல்படை

தமிழீழத்தின் எல்லைப் பகுதிகளில் கொஞ்சங் கொஞ்சமாகச் சிங்களரைக் குடியேற்றித் தமிழர் மண்ணை ஆக்கிரமிக்கும் சிங்கள இராணுவச் சதியை முறியடிக்க உருவாக்கப்பட்டதுதான் எல்லையோரக் காவல் படையாகும்.

வட மாநிலத்தையும் - கிழக்கு மாநிலத்தையும் இணைக்கும் பகுதியான மணலாற்றுப் பகுதியில் ஏராளமான சிங்களரைக் குடியேற்றித் தமிழீழப் பகுதியை இரண்டாகத் துண்டித்துவிட சிங்களர் செய்த முயற்சிகளை முறியடித்துத் தமிழீழ எல்லையைக் காப்பாற்றிய பெருமை எல்லைக் காவல்படைக்கு உரியது. தொடர்ந்து எல்லைப் பகுதிகளைக் கண்ணுறங்காமல் காத்து வருகிறது.

### சார்லஸ் அன்ரனி சிறப்புப்படை

விடுதலைப் புலிகளின் வீர வரலாற்றில் என்றும் அழியாத இடம் பெற்றவன் சார்லஸ் அன்ரனி.

பிரபாகரனின் மிக நெருங்கிய தோழன், ஆரம்பகால முதல் அவரை இணை பிரியாமல் இருந்த வீரன். இயக்கத் தோழர்கள் "சீலன்" என இவரை அழைத்தார்கள். 1983ஆம் ஆண்டு, துலை மாதம், 15ஆம் நாள் மீசாலைக் கிராமத்தைச் சிங்கள இராணுவம் சுற்றி வளைத்தபோது அந்த முற்றுகையை உடைத்துத் தப்ப சீலனும் அவனுடன் இருந்த தோழர்களும் கடுமையாகப் போராடினார்கள். ஒரு கட்டத்தில் எதிரிகளின் குண்டு சீலன் மீது பாய அவன் கீழே சாய்ந்தான். சிங்கள ஓநாய்களோ உறுமியவண்ணம் நெருங்கிக் கொண்டிருக்கிறார்கள். இனி தான் தப்ப முடியாது என்பதைத் தெரிந்து கொண்ட சீலன் தன்னுடைய தோழர்களாவது தப்ப வேண்டும் எனத் துடித்தான்.

தோழர்களோ அவனை அந்த நிலையில் விட்டுச்செல்ல மறுத்தார்கள்.

சீலனிடமோ மற்ற தோழர்களிடமோ அப்போது சயனைடு குப்பிகளும் இல்லை. தேவையில்லாமல் தோழர்கள் பிடிவாதம் பிடிப்பதைக் கண்ட "சீலன்" அவர்களுக்குக் கட்டளை இட்டான்.

"டேய்! என்னைச் சுட்டுவிட்டுத் தப்பிச் செல்லுங்கடா" என்றான்.

அவன் தோழர்கள் திடுக்கிட்டார்கள். தங்கள் தளபதியை, உயிருக்குயிரான தோழனைத் தங்கள் கையால் சுடுவதா? என மயங்கினார்கள். எதிரிகளோ நிமிடத்திற்கு நிமிடம் நெருங்கிக் கொண்டிருந்தார்கள்.

மீண்டும் சீலன் ஆணையிட்டபோது அவனுடைய தோழர்களால் அதை மீற முடிய வில்லை. சீலனைச் சுட்டுவிட்டுத் தப்பிச் சென்றார்கள். தோழர்கள் தப்பி விட்டதைப் பார்த்த சீலன் மகிழ்ச்சியோடு சாவை அணைத்துக் கொண்டான்.

சாவில் சரித்திரம் படைத்த தன்னுடைய ஆருயிர்த் தோழனின் பெயரைத் தன் மகனுக்குப் பிரபாகரன் சூட்டியதோடு நிற்கவில்லை. தியாக சீலனாக மறைந்த அவனின் பெயரைக் கொண்ட படையணி ஒன்றையும் அமைத்தார்.

கொரில்லாப் படையாக இருந்த விடுலைப் புலிகள். நேரடியாகக் களத்தில் எதிரிக ளோடு மோத வேண்டிய வேளை வந்துவிட்டதைப் பிரபாகரன் உணர்ந்தார். மரபுவழி

## வானிலும் புலிகள் ஆதிக்கம்

இரண்டு உலங்கு வானூர்திகள் வீழ்த்தப்பட்டன

ஐந்து விமானங்கள் நாசம்

வை (Y)8 சீன விமானமொன்றைப் புலிகள் சுட்டுவீழ்த்திய செய்தி வான வெளியிலும் புலிகள் வெற்றிபெறத் தொடங்கிவிட்டார்கள் என்பதைக் காட்டியது.

1992 ஆம் ஆண்டு, துன் மாதத்தில் இராணுவ அதிகாரிகளையும் வீரர்களையும் ஆயுதங்களையும் ஏற்றிக் கொண்டு இந்த விமானம் ஆனையிறவு நோக்கிவந்து கொண்டிருந்தது. புலிகள் சுட்டுவிடுவார்கள் என்ற அச்சத்தில் 5000 அடி உயரத்தில் இந்த விமானம் பறந்து வந்தது.

90 கலிபர் விமான எதிர்ப்புப் பீரங்கியைக் கொண்டு புலிகள் தங்கள் தாக்குதலைத் தொடுத்தனர். குறி தவறாமல் புலிகளின் குண்டுகள் பாய்ந்து தீப்பிழம்பாகி விமானம் வெடித்துச் சிதறியது. சுமார் 300 அடி விட்டத்தில் விமானச் சிதறல்களும், சிதைந்த உடல்களும் சிதறி விழுந்தன.

இவ்விமானத்தில் பயணம் செய்து கொல்லப்பட்டவர்களுள் சிறீலங்கா பாதுகாப்பு அமைச்சுத்துறையின் செயலாளர் ஏர்-மார்ஷல் வால்டர் பெர்னாண்டோவின் மகனும் ஒருவராவார்.

தமிழீழப் பகுதியில் கண்முடித் துனமாகக் குண்டுகளைப் பொழிந்து ஏராளமான மக்களைப் படுகொலை செய்தும், கட்டடங்களுக்குப் பாரிய சேதம் விளைவித்தும் வந்த வை-8 வகை விமானங்களில் இதுவும் ஒன்றாகும்.

மணிக்கு 497 மைல் வேகத்தில் செல்லக்கூடிய இந்த விமானம் 112 அடி நீளம் 17 அடி உயரம் கொண்டது. இதில் 150 பேர் பயணம் செய்யலாம்.

6 அதிகாரிகள் உட்பட 19 பேரை இழந்ததோடு இவ்விமானத்தில் கொண்டு செல்லப்பட்ட ஏராளமான ஆயுதங்களையும் இழக்க நேரிட்டது கண்டு

இராணுவத்திற்கு உரிய பயிற்சி, தந்திரோபயம், நவீன ஆயுதங்களைக் கையாளும் திறமை படை நகர்த்துதலுக்குத் தேவையான நுண்ணறிவு ஆகியவை கொண்ட சிறப்புப் படையணி ஒன்றினை உருவாக்கி அதற்கு சார்லஸ் அன்ரனி சிறப்புப் படையணி என்ற பெயரைச் சூட்டினார்.

“பயிற்சி, தந்திரம், துணிவு, வெற்றி ஆகியவையே இப்படையணியின் தாரக மந்திரமாக இருக்கும்” எனப் பிரபாகரன் பிரகடனம் செய்தார்.

இந்தச் சிறப்புப் படையணியின் முதல் தளபதியாகப் பால்ராஜ் பொறுப்பேற்றார்.

பல களங்களில் நேருக்கு நேராகச் சிங்கள இராணுவத்துடன் இந்த அணி மோதியது.

வவுனியாப் பகுதியில் நிலை கொண்டிருந்த சிங்களப் படையைத் தாக்கி 50க்கு மேற்பட்டவர்களைச் சுட்டு வீழ்த்தி ஓமந்தை, கொந்தக்காரன் குளம், கோழியாகுளம் ஆகிய பகுதிகளில் இருந்து இராணுவத்தை விரட்டியடித்தது.

மன்னார் மாவட்டத்தில் மடுப்பகுதி மீது சிங்கள இராணுவம் பெருமளவில் படையெடுத்தபோதும் சார்லஸ் அணி நேருக்கு நேர் மோதியது. ஒருவார காலம் நடைபெற்ற இப்போரில் 100க்கும் அதிகமான சிங்களர் உயிரிழந்தனர். ஓர் உலங்கு வானூர்தியும் சுட்டு வீழ்த்தப்பட்டது. படு தோல்விக்குப் பின் சிங்களப்படை பின்வாங்கியது. சார்லஸ் சிறப்புப்படையணி என்றாலே சிங்களர் நடுங்கும் அளவுக்குச் சாதனை புரிந்துவரும் இப்படையணி மேலும் மேலும் வெற்றிகளைக் குவிக்கும் வகையில் செயல்பட்டு வருகிறது.

இராணுவத் தலைமை அதிர்ச்சி அடைந்துள்ளது. சிறீலங்கா விமானப் படை வரலாற்றில் இத்தகைய இழப்பு இதற்கு முன் எப்போதுமே ஏற்பட்டதில்லையென இராணுவ வட்டாரங்கள் கருத்துத் தெரிவித்தன.

விமானத்தின் சிதறிய பகுதிகளும் கொல்லப்பட்டவர்களின் உடல்களும் யாழ்ப்பாணத்தில் மக்கள் பார்வைக்கு வைக்கப்பட்டன.

### தலைவர் பாராட்டு

இவ்விமானத்தை வெற்றிகரமாகச் சுட்டு வீழ்த்திய தாக்குதல் குழுவினரையும் அந்தப் பகுதித் தளபதியையும் தலைவர் பிரபாகரன் நேரில் சென்று பாராட்டினார்.

1991ஆம் ஆண்டு, சூன் முதல் வாரத்தில் “வன்னி விக்ரம்” என்ற பெயரில் வவுனியாவில் சீறிலங்கா இராணுவம் தாக்குதல் தொடுத்த பொழுது அதற்குத் துணையாக வந்த உலங்கு வானூர்திகள் இரண்டைப் புலிகள் சுட்டு வீழ்த்தினார்கள்.

இதன் விளைவாக ஏனைய உலங்கு

வானூர்திகள் தளத்திற்கு வரத் தயக்கம் காட்டுகின்றன.

யாழ்க் கோட்டை முற்றுகைப் போர் நடைபெற்ற வேளையில் புலிகளின் காவலரண்களைத் தாக்க சிறீலங்கா போர்விமானம் ஒன்று தாழ்ப்பறந்து வருவதும், தாக்கிவிட்டு மீண்டும் பறப்பதுமாக இருந்தது. இதைக் கவனித்துக்கொண்டிருந்த புலிவீரன் ஒருவன் அவ்விமானம் தாழ்ப் பறந்து வரும்பொழுது விமான எதிர்ப்புத் துப்பாக்கியால் குறி தவறாமல் சுட்டான். அவன் குறி தப்பவில்லை.

விமானம் தட்டுத் தடுமாறிச் சென்று கடலில் விழுந்து மறைந்தது.

திருகோணமலை மாவட்டத்தில் சீனன்குடா அருகே இருந்த சிறீலங்கா விமானப் படையின் மிகப் பெரிய தளத்தின் மீது புலிகள் தொடுத்த திடீர்த் தாக்குதலின் விளைவாக நூற்றைம்பதுக்கும் மேற்பட்ட விமானப் படை வீரர்கள் கொல்லப்பட்டனர். ஆறு பாசறைகள் அடியோடு அழிக்கப்பட்டன. நான்கு பயிற்சி விமானங்களும் ஓர் உலங்கு வானூர்தியும் புலிகளால் நாசமாக்கப்பட்டன.





## டாங்கி எதிர்ப்பு அணி

சீனாவிடமிருந்த T86 ரக டாங்கிகளைச் சிங்கள அரசு பெற்றுள்ளது. இவற்றின் துணையுடன் விடுதலைப் புலிகளை நசுக்கிவிடலாம் எனச் சிங்களத் தளபதிகள் கனவு கண்டனர்.

பாவம் அவர்களுக்குப் பிரபாகரனைப் பற்றித் தெரியாது. உலகில் எந்த நாட்டில் எந்த ஆயுதம் தயாரிக்கப்பட்டாலும் அதைப் பற்றிய விவரங்களை வரவழைத்து நுணுகி ஆராய்ந்து அதன் பலத்தையும், பலவீனத்தையும் துல்லியமாகத் தெரிந்து கொள்ளும் அபூர்வமான ஆற்றலைப் பிரபாகரன் பெற்றிருந்தார். சிங்களத் தளபதிகள் இதைப் புரிந்துகொள்ளவில்லை.

முல்லைத் தீவின் மீது சிங்கள இராணுவம் தாக்குதல் தொடுத்தபோது சீன T86 ரக டாங்கிகளை முன் செலுத்தி அவைகளுக்குப் பின்னால் 3000 வீரர்கள் பெரு நம்பிக்கையுடன் அணிவகுத்து வந்தனர்.

ஆனால், டாங்கி எதிர்ப்பு அணி ஒன்றினைப் பிரபாகரன் உருவாக்கி அதற்கு விசேடப் பயிற்சி அளித்திருக்கிறார் என்பதை அவர்கள் அறிந்திருக்கவில்லை.

குண்டு வீச்சு விமானங்கள் தலைக்கு மேல் பறக்க, பார்ப்போரைப் பயமுறுத்தும் வகையில் சீன டாங்கிகள் உறுமியவண்ணம் முன்னேறி வந்தன.

விடுதலைப் புலிகளின் டாங்கி எதிர்ப்பணி திடீரெனக் கிளம்பி ராக்கெட் கிரெனேட் குண்டுகளைக் குறி தவறாமல் ஏவியது.

டாங்கிகளில் வீரர்கள் உள் நுழைவதற்காக இருக்கும் மேல்புற மூடிப் பகுதியை நோக்கிக் குறி தவறாமல் புலிகள் தாக்கியதும் டாங்கிகள் பிளந்து உள்ளிருந்த வீரர்கள் அலறித் துடித்து மாண்டனர். டாங்கிகளைச் சூழ்ந்து வந்த இராணுவத்தினருள் பலர் கொல்லப்பட்டனர். பலர் படுகாயமடைந்து வீழ்ந்தனர்.

சீன டாங்கிகளை யாராலும் வெல்ல முடியாது என்ற இறுமாப்புடன் வந்த சிங்கள இராணுவ வீரர்கள் திகைத்துப் போனார்கள். விடுதலைப் புலிகளின் சாகசத்தை நம்ப முடியாமல் விழி பிதுங்கப் பார்த்தார்கள். ஒன்றன்பின் ஒன்றாக டாங்கிகள் வெடித்துச் சிதறுவதைக் கண்ட அவர்கள் ஓட்டம் பிடித்தார்கள்.

முல்லைத் தீவு சீன டாங்கிகளின் சமாதியாயிற்று.

## விமான எதிர்ப்பு அணி

தரையிலும் கடலிலும் புலிகளைச் சமாளிக்க முடியாமல் தோற்ற சிங்களவர்கள் விமானங்களையே நம்பி இருந்தனர். தமிழர் பகுதிகள் மீது கண்மூடித்தனமாகத் தாக்குதல் நடத்த விமானங்களையே பயன்படுத்தினர். புலிகளிடம் விமானங்களோ, விமான எதிர்ப்புப் பீரங்கிகளோ கிடையாது என்ற மமதையில் இருந்த சிங்களருக்கு மரண அடி கொடுக்க விமான எதிர்ப்புப் படைப்பிரிவொன்றினைப் பிரபாகரன் அமைத்தார்; புலிகளே தயாரித்த விமான எதிர்ப்புப் பீரங்கியால் குறிதவறாமல் சுடும் தேர்ச்சியினை இவர்கள் பெற்றனர். இவர்கள் பயிற்சிக்கு அறைகூவல் விடுப்பதுபோல் ஒரு நிகழ்ச்சி 1992 தூன் மாதத்தில் நடைபெற்றது.

சீனாவிடமிருந்து மிக நவீன போர் விமானமான Y8 ரக விமானங்களைச் சிங்கள விமானப் படை பெற்றிருந்தது. மணிக்கு சுமார் 500 மைல் வேகத்தில் செல்லக்கூடியது. 112 அடி நீளமும் 37 அடி உயரமும் 150 பேர் பயணம் செய்யக்கூடியதுமான போர் விமானமாகும்.

1992 துன் மாதத்தில் இந்த ரக விமானத்தில் 6 அதிகாரிகள் உட்பட 19 படைவீரர்கள் சென்றனர். பாதுகாப்புத் துறைச் செயலாளர் மகனும் இவர்களுள் ஒருவராவார்.

தாழ்வாகப் பறந்தால் புலிகள் சுட்டு விடுவார்கள் எனக் கருதி 5000 அடி உயரத்தில் இவ்விமானம் பறந்தது. அப்போது புலிகள் விமான எதிர்ப்புப் பீரங்கி கொண்டு சுட்டனர். குறி தப்பிவில்லை. விமானம் அக்கினிப் பிழம்பாகி வெடித்துச் சிதறியது. பல நூறடிப் பரப்பளவில் விமானச் சிதறல்களும் மனித உடல்களும் கிடந்தன.

காலங் காலமாகத் தங்கள் தாயகத்தின் மீது கண்முடித்தனமான குண்டு வீச்சு நடத்தி வந்த விமானமொன்று சுட்டு வீழ்த்தப்பட்ட செய்தியைக் கேள்விப்பட்ட தமிழ்மக்கள் ஆனந்தக் கூத்தாடினர். விமானங்களைச் சுட்டு வீழ்த்தும் திறன் தங்கள் பிள்ளைகளுக்கு வந்துவிட்டதைக் கண்டு மகிழ்ந்தனர்.

சிங்கள அரசோ இதைக் கண்டு மிரண்டது. 5000 அடி உயரத்தில் பறந்த விமானத்தைப் புலிகள் சுட்டு வீழ்த்தியதை முதலில் அவர்களால் நம்ப முடியவில்லை. அதை உண்மைதான் என்பதைத் தெரிந்து கொண்டபிறகு கைகளைப் பிசைந்தனர்.

## பாலை நிலப்போர் முறையிலான புதியபாணி

யாழ் நகரைக் கைப்பற்றும் நோக்குடன் முன்னேற முயலும் இராணுவத்தினர் வெளியான பிரதேசத்தைத் தேர்ந்தெடுத்திருப்பதால் திறந்த வெளிப்பிரதேசத்தில் நின்று சண்டையிடுவதற்கான பாலைவனப் போர் முறையில் அமைந்த புதிய பாணியை விடுதலைப் புலிகள் அறிமுகப்படுத்தியுள்ளனர்.

பாலைவன யுத்தங்களின் போது திறந்த வெளியில் நின்று சண்டையிடுவதற்காக அமைக்கப்படும் பாதுகாப்பு வளையங்களையும் தாக்குதல் அரண்களையும் அமைத்து விடுதலைப்புலிகள் இராணுவத்துடன் மோதி வருகின்றனர். இப்புதிய பாணியில் அமைந்த எதிர்த்தாக்குதலால் இராணுவத்தினரின் முன்னேற்றம் தடுக்கப்பட்டிருப்பதாகவும். இராணுவத்தினருக்குப் பலத்த சேதத்தை ஏற்படுத்தக் கூடியதாக உள்ளதாகவும் புலிகளின் தரப்பில் இருந்து தெரிவிக்கப்படுகின்றது. ஆனையிறவுப் பகுதியில் வெளியில் நடந்த சண்டைகளின் பின் இப்புதிய முறையிலான பாணி வடிவமைக்கப்பட்டு தற்போதைய யுத்தத்தில் அது பயன்படுத்தப்பட்டுள்ளது. இப்புதிய பாணியில் அமைக்கப்பட்டுள்ள காவலரண்களை விமானத்திலிருந்து அடை

யாளம் கண்டுகொள்வது கடினமாக இருக்கும். விமானக் குண்டு வீச்சால் அதிகமான பாதிப்பை ஏற்படுத்தாத வகையில் இவை அமைக்கப்பட்டிருப்பதால் புலிகள் தரப்பில் ஆட்சேதம் மிகவும் கட்டுப்படுத்தப்பட்டுள்ளது.

மேலும், இத்தகைய காவலரண்களையும், நிலைகளையும் இராணுவத்தினரிடம் இருக்கும் ராக்கெட் லோஞ்சர் ஏவுகணைகளாலும் தகர்க்க முடியாது என்றும் இப்புதிய பாணியில் அமைந்த வியூகங்களின் மூலம் இராணுவத்தினரை மிக அருகில் நெருங்கிக் தாக்கக் கூடியதாக உள்ளதாகவும் தெரியவருகிறது.

புலிகளின் இராணுவ ஆய்வுப் பிரிவினாலேயே இவ் நவீனப் பாதுகாப்பு முறை வடிவமைக்கப்பட்டதாகவும் இது குறிப்பாகப் பறந்த வெளிச் சண்டைகளின் போதே கடைப்பிடிக்கச் சிறந்தது என்றும் தெரிவித்துள்ளனர். பகல் வேளையில் கூட எதிரி அறியாத வாறு எதிரியை மிக அருகில் நெருங்கித் தாக்கக் கூடியதாகவும் இப்பிரிவு மிகவும் பிரயோசனமானதும் முக்கியமானதும் என்றும் அவர்கள் கருத்துத் தெரிவித்துள்ளனர்.

விமான எதிர்ப்புத் துப்பாக்கிகளும் அதில் பயிற்சிபெற்ற படையணியும் புலிகளிடம் இருக்கும் உண்மையைச் சிங்கள அரசு உணர்ந்தது. அதன் பின் தமிழீழத்தின் மீது பறக்க சிங்கள விமானிகள் அஞ்சுகின்றனர்.

## துணைப்படைப் பிரிவு

தமிழீழ விடுதலைப் போரில் வெல்ல வேண்டுமானால் அதற்கு மக்களின் முழுமையான ஒத்துழைப்பும் தேவை என்பதைப் பிரபாகரன் தெளிவாக உணர்ந்திருந்தார். எனவேதான், தனது முயற்சிகள் யாவற்றிலும் மக்களின் பங்களிப்பு முழுமையாக இருக்க வேண்டும் என்பதை வலியுறுத்தினார்.

புலிகளுக்குத் துணையாக மக்களும் ஆயுதம் தூக்க வேண்டும் எனத் திட்டமிட்டார். இதன் விளைவாகப் பிறந்ததே துணைப்படைப் பிரிவு. எல்லைப் பகுதியில் உள்ள மக்களுக்கு ஆயுதப் பயிற்சி அளித்து அவர்களைக் கொண்ட படைப்பிரிவுகளை உருவாக்கினார்.

புலிகளோடு துணையாக இப்படைப் பிரிவும் தற்போது களங்களில் போராடி வருகிறது. அந்தந்தப் பகுதிகளை அந்தந்தப் பகுதி மக்களே காப்பாற்றிக் கொள்ளும் நிலைமையைப் பிரபாகரன் உருவாக்கி வருகிறார்.

ஒரேயொரு ஓட்டைக் கைத் துப்பாக்கியுடனும், நான்கைந்து தோழர்களுடனும் விடுதலைப் புலிகள் இயக்கத்தைத் தொடங்கிய பிரபாகரன் குறுகிய காலத்தில் தென்னாசியாவின் வலிமை வாய்ந்த விடுதலைப் படையாகத் தனது இயக்கத்தை உருவாக்கி இருக்கிற விதம் கண்டு வியக்காதவர்கள் இல்லை.

ஆசியாவின் வல்லரசுகளுள் ஒன்றான இந்தியாவின் இராணுவத்தையும், சிங்கள இராணுவத்தையும் கதிகலங்க அடித்த பிரபாகரனின் சாகசம் உலக நாடுகளில் அவரைப் பற்றிய மதிப்பை உயர்த்தி இருக்கிறது.

## கடலிலே காவியம் படைப்போம்

நீலவானத்தில் முழுநிலா ஒளிக் கதிர்களைப் பரப்பிக் கொண்டிருக்கிறது. கடலரசி தனது ஆயிரமாயிரம் அலைக்கரங்களை நீட்டி ஆர்ப்பரிக்கும் ஓசையைத் தவிர, வேறு ஓசை இல்லை. அமைதியும் அழகும் பின்னிப் பிணைந்த அந்தச் சூழ்நிலையில் எங்கள் படகு காற்றையும் நீரையும் கிழித்த வண்ணம் மட்டக்களப்பில் இருந்து யாழ் நோக்கிச் சென்று கொண்டிருக்கிறது. கவிஞர் காசி ஆனந்தன் அவர்களும் நானும் எங்களையே மறந்தவர்களாக அப்படகில் வீற்றிருக்கிறோம்.

பொங்கிப் பூரிக்கும் இந்தக் கடல்தான் எத்தனை விடுதலைப் புலிகளையும் தமிழீழ மக்களையும் கொள்ளை கொண்டுவிட்டது என்பதை நினைத்தபோது எங்கள் நெஞ்சம் குமுறியது. சற்று நேரம் சோகம் நிறைந்த அமைதி நிலவியது.

அந்த அமைதியைச் சடசடவென்ற ஒலி கலைத்தது. நாங்கள் பயணம் செய்த படகின் முகப்பில் விடுதலைப் புலிகளின் கொடி கம்பீரமாகப் பறந்து கொண்டிருந்தது. பொங்கி எழும் அலைகளின் மீதும் ஏறி ஏறி இறங்கும்போது சடசடவெனப் புலிக்கொடி ஓய்மையாக ஆடிப் பறந்த அந்தக் காட்சி என்னை ஆயிரம் ஆண்டுகளுக்கு முன்னே கொண்டு போய்விட்டது.

“சோழப் பேரரசர்களான இராசராசனும் இராசேந்திரனும் ஆண்ட காலத்தில் புலிக் கொடி பறந்த கப்பல்கள் வங்கக் கடலில் இப்படித்தானே கம்பீரமாகச் சென்றிருக்க வேண்டும்” எனக் கவிஞரிடம் கூறினேன். அவரும் பெருமிதத்தோடு “ஆம்” என ஆமோதித்தார்.

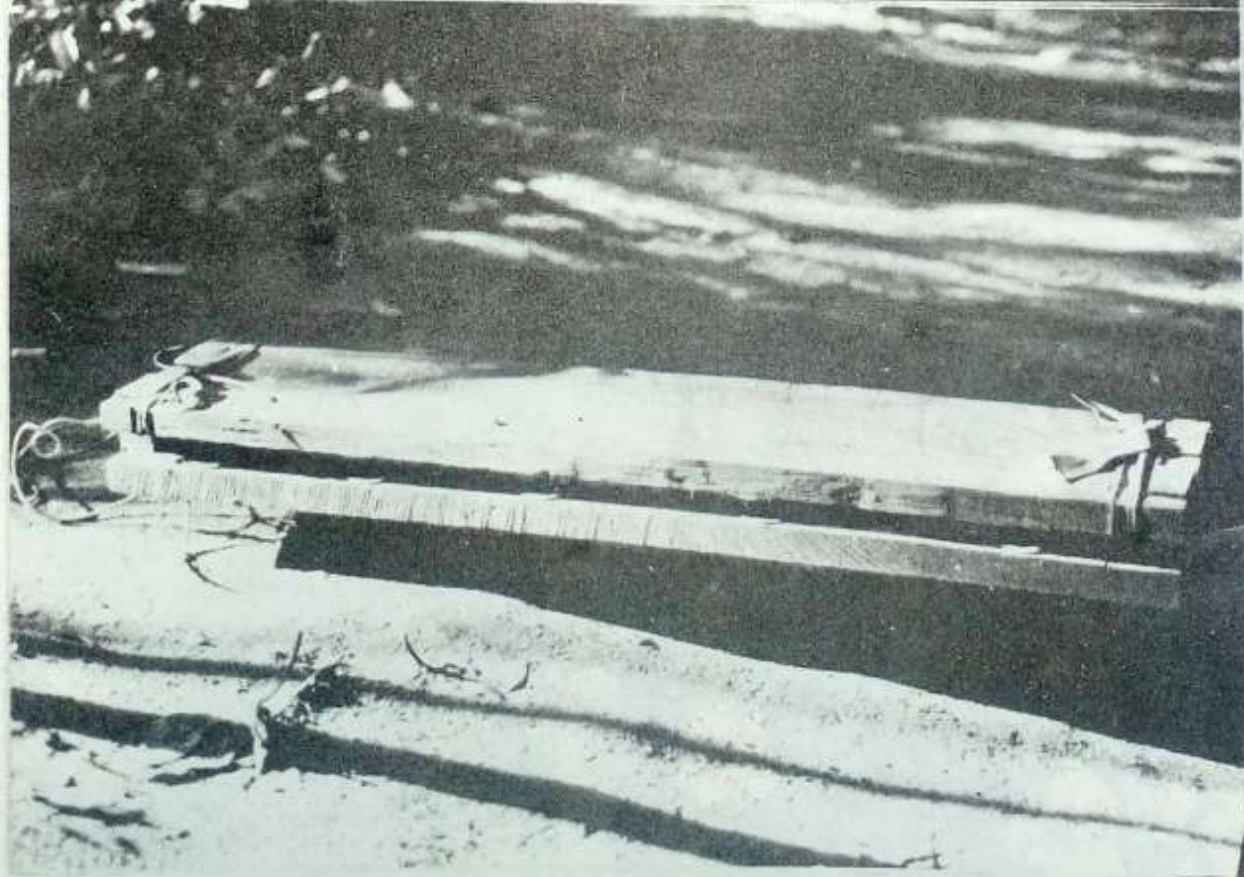
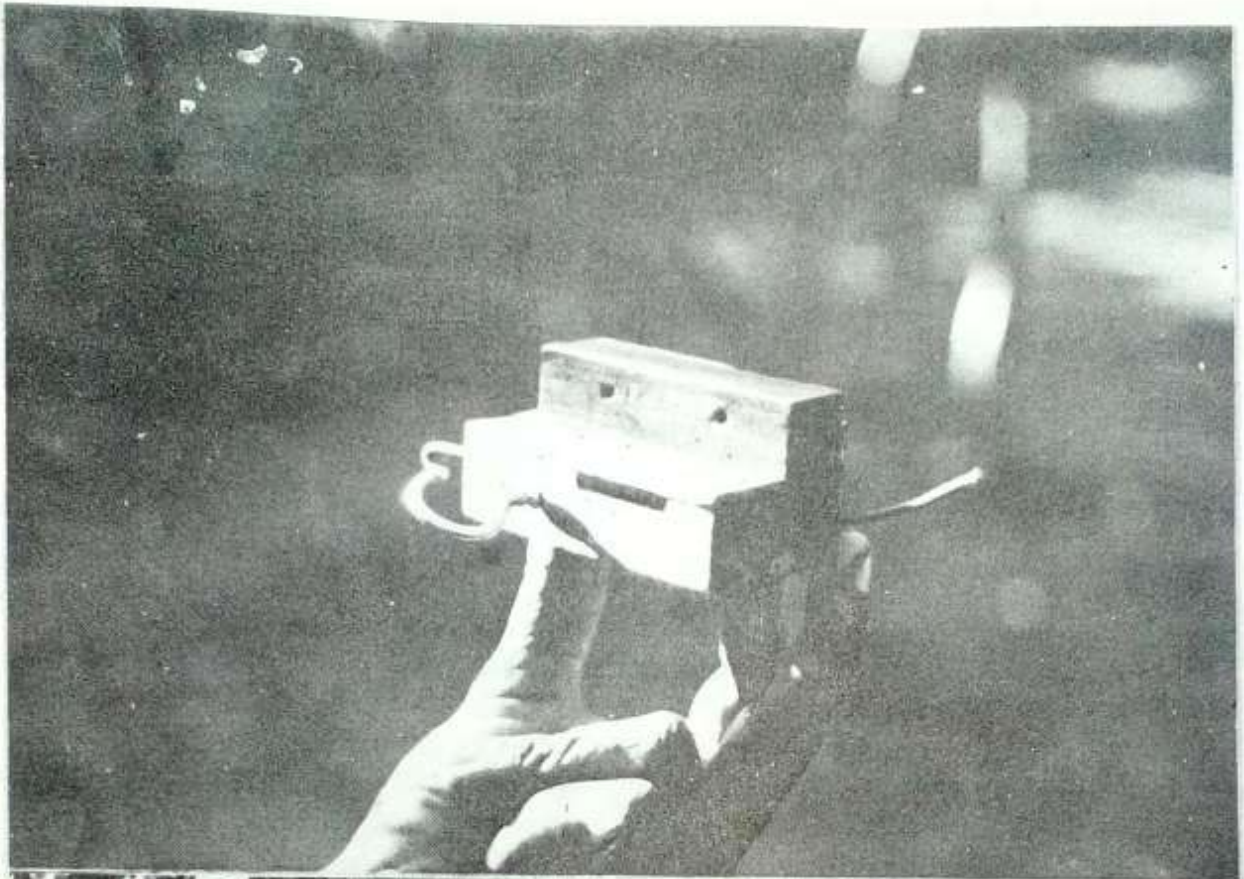

## நவீன பீரங்கிப் படகு

கடற்புலிகளின் துணிவும் தீரமும் மிக்க சாதனை யொன்று 1992ஆம் ஆண்டு, ஆகஸ்டு 30ஆம் நாள் நிகழ்த்தப்பட்டது.

கடற்புலிகளை வேட்டையாடுவதற்காக "வாட்டர் ஜெட்" எனப்படும் அதிவேக பீரங்கிப் படகொன்றை ஐரோப்பாவிலிருந்து சிங்களக் கடற்படை வரவழைத்திருந்தது. 60 அடி நீளமும் 17 அடி அகலமும் கொண்ட இப்படகில் பீரங்கி, ராடார் போன்ற நவீன சாதனங்கள் பொருத்தப்பட்டிருந்தன. இஃது ஆழம் குறைந்த நீர்ப்பரப்பிலும் விரைந்து செல்லும் சக்தி படைத்தது. மண்டைத் தீவில் உள்ள கடல்தளத்தில் இப்படகு மிகுந்த பாதுகாப்புடன் நிறுத்தி வைக்கப்பட்டிருந்தது.

மண்டைத் தீவில் உள்ள சிங்களக் கடற்படைத் தளம் மிகவும் நவீனமான தளமாகும். பாதுகாப்பு ஏற்பாடும் பலமாகச் செய்யப்பட்டிருந்தது. தீவின் அருகில் வரும் படகுகளை உடனடியாகக் காட்டும் நவீன ராடார் கருவிகளும் அங்கு அமைக்கப்பட்டிருந்தன.

இந்தப் படகை எப்படியாவது

கைப்பற்றுவது எனக் கடற்புலிகள் தீர்மானித்தனர். அதன்படி நள்ளிரவில் இரண்டு படகுகளில் சென்று இராடார் சாதனத்திற்குத் தெரியாத தொலைவில் தங்கள் படகை நிறுத்தி மோட்டார்களையும் அணைத்துவிட்டனர். இரு புலிகள் மட்டும் கடலில் குதித்து மெதுவாக நீந்திச் சென்றனர். சிறிய ஒலி கேட்டாலும் காவல் கோபுரத்தில் உள்ளவர்கள் சுடத் தொடங்கி விடுவார்கள். எனவே, ஒலியெழுப்பாமல் நீந்திக் குறிப்பிட்ட பீரங்கிப் படகை அடைந்தனர். அதைக் கட்டியிருந்த கயிற்றை அறுத்து இழுத்துப் பிடித்தவண்ணம் மெது மெதுவாக நீந்தித் தங்கள் படகை அடைந்து அதனுடன் இழுத்துக் கட்டினார்கள். உடனே மின்னல் வேகத்தில் அங்கிருந்து புறப்பட்டுச் சென்றார்கள்.

சிங்களப் படையின் கடும் காவல் உள்ள தளத்திற்குள் கடற்புலிகள் ஊடுருவியது எப்படி? மிக நவீனமான இப்படகை இயக்கும் தொழில் நுட்பங்களை அவர்கள் அறிந்தது, எப்படி? என்பது புரியாமல் சிங்கள அதிகாரிகள் திகைத்தார்கள். கடற்படையினர் நடுவே இந்நிகழ்ச்சி அதிர்ச்சியையும் அச்சத்தையும் ஏற்படுத்தியுள்ளது.



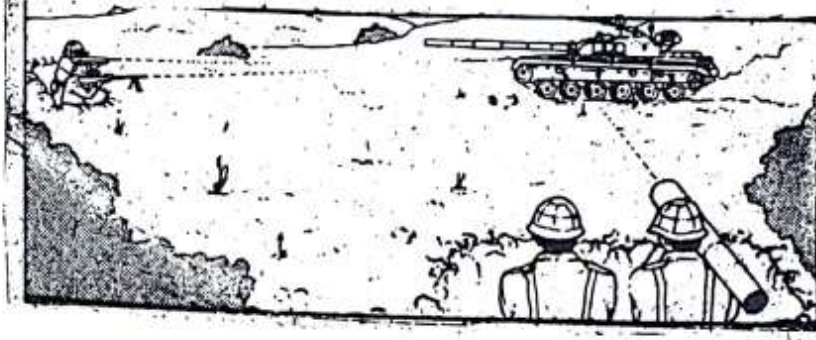

கடற்புலிகள் தகவல்கள் தரும் படிகள்

இந்தியாவின் புகழ்பெற்ற வாலாற்றறிஞரான கே.ஏ. நீலகண்ட சாஸ்திரி அவர்கள் எழுதியுள்ள “சோழர் வரலாறு” பற்றிய நூலில் பின்வருமாறு கூறுகிறார். “வங்கக் கடலில் சோழர்கள் ஆதிக்கம் செலுத்தினர். உண்மையில் வங்கக்கடல் சோழர்களின் ஏரியாகத்தான் திகழ்ந்தது”

மறுநாள் தம்பி பிரபாகரன் அவர்களைச் சந்தித்தபோது முதல்நாள் நடைபெற்றதை அவரிடம் கூறினேன். நீலகண்ட சாஸ்திரியின் குறிப்பைக் கூறியபோது அவர் சிரித்துக் கொண்டே “அண்ணா! கொஞ்சம் பொறுத்திருந்து பாருங்கள். வங்கக்கடலில் நாங்கள் ஆதிக்கம் செலுத்தும் காலம் விரைவில் வரும். வங்கக்கடல் தமிழன் கடலாகும்” என்றார்.

தம்பியின் முகத்தில்தான் எவ்வளவு தன்னம்பிக்கை! எவ்வளவு பெருமிதம்! வங்கக் கடலில் தமிழன் ஆதிக்கம் செலுத்தப்போகும் நாள் அதிக தூரத்தில் இல்லை என்பதை அந்தக் கணமே நான் உணர்ந்தேன்.

“கடற்புலிகள்” என்ற பெயரோடு தான் அமைக்கப் போகும் புலிகளின் கடற்படை பற்றி “தம்பி” கூறினார்.

“கடலில் காவியம் படைப்போம்” என்னும் குறிக்கோள் உரையுடன் கூடிய கடற்புலிகளின் சின்னத்தையும் வரைந்து காட்டினார்.

எதையும் திட்டமிட்டுக் கச்சிதமாகச் செய்யும் தம்பியின் செய்நேர்த்தியை மனத்திற்குள் பாராட்டிய வண்ணம் அவர் கூறியவற்றைக் கேட்டுக்கொண்டிருந்தேன்.

“தரையில் எங்களிடம் தோற்று ஓடிய சிங்களப்படை தற்போது கடலையும் வானத்தையுமே நம்பி இருக்கிறார்கள். கடலிலும் வானத்திலும் அவர்களை முறியடிப்போம். எங்களது தாய்த் திருநாட்டில் நிலமும் கடலும் பின்னிப் பிணைந்திருக்கின்றன. எங்கள் நிலப்பகுதி மட்டும்தான் எங்கள் தாயகம் அன்று. பழைமையும் பெருமையும் கொண்ட கடலும் நிலமும் இணைந்ததுதான் எங்கள் தாயகமாகும். ஆயிரமாயிரம் ஆண்டுக் காலமாக எமது முன்னோர்களின் சமூகம் பொருளாதார வாழ்வோடு கடல் இரண்டறக் கலந்துள்ளது. வேளாண்மையும் மீன் பிடித்தலும்தான் எங்கள் மக்களுக்குப் பிரதான தொழில்கள். எல்லாவற்றுக்கும் மேலாகத் தமிழீழத்தின் பாதுகாப்புக்கு இக்கடல் முக்கியமானது.

எங்கள் தாயகத்தின் எதிர்காலத் தலைநகரமான திருகோணமலை ஆசியாவிலேயே மிகச் சிறந்த துறைமுகம். கடற்கரை நெடுகிலும் சிறு சிறு துறைமுகங்கள் உண்டு. எங்கள் கடலோர மக்கள் பரம்பரையாகவே சிறந்த கடலாடிகள். கொந்தளிக்கும் கடலைத் தவழும் தொட்டிலாகப் பாவித்துப் பயமின்றிப் படகு ஓட்டுவார்கள். இயற்கையிலேயே நெஞ்சுறுதி மிக்கக் கடலோர இளைஞர்களைக் கொண்டு கடற் புலிகள் படை உருவாகி வருகிறது. விரைவில் அவற்றின் சாதனைகளைப் பற்றி நீங்கள் கேள்விப்படப் போகிறீர்கள்” எனத் தம்பி கூறினார்.

அவர் கூறுவதையெல்லாம் நான் கேட்டுக்கொண்டிருந்தபொழுது நடேசன், சங்கர்,

சுப்பையா முதலானோரும் அருகிலேயே இருந்தார்கள். தம்பியின் மெய்க்காவலர்களுள் ஒருவரான 'காலின்ஸ்' என்ற இளைஞனும் அருகே இருந்தான். 18 வயதான அந்த இளைஞன் மகத்தான தியாக சாதனை ஒன்றைப் படைக்கப் போகிறான் என்பதை நான் அப்போது அறிந்திருக்கவில்லை.

இந்த முறை தமிழீழத்தில் நான் சுற்றுப் பயணம் செய்தபொழுது எனக்குப் பாதுகாவலாக உடன் வந்தான் காலின்ஸ். அவனோடு பழகிய அந்தச் சில நாட்கள் என்றும் மறக்க முடியாதவை. புன்னகை மாறாத முகத்தோடும், கடமை தவறாத உணர்வோடும் அவன் என்னோடு பயணம் செய்தான்.

ஒரு முறை மன்னாருக்கு நாங்கள் சென்றிருந்தபோது பிற்பகல் ஓய்வு நேரத்தில் தயங்கித் தயங்கி நின்றான் காலின்ஸ்.

என்னவென்று கேட்டபோது அருகில் உள்ள கிராமத்தில் தன் தாய் இருப்பதாகவும் அவரைப் பார்த்து விட்டு உடனே திரும்பிவிடுவதாகவும் கூறினான்.

"இதற்குத்தானா இவ்வளவு தயக்கம்?" என்று நான் சிரித்தேன்.

"இல்லை அண்ணா! நாம் மாலை 4 மணிக்குப் புறப்பட வேண்டும். இப்போது நான் வெளியே போனால் நடேசண்ணா கோபித்துக் கொள்வார்" என்றான்.

"பரவாயில்லை. நடேசனிடம் நான் கூறிக்கொள்கிறேன்" என்று கூறி அவனை வழியனுப்பி வைத்தேன்.

சரியாக மாலை 4 மணிக்கு வியர்க்க வியர்க்க காலின்ஸ் வந்து சேர்ந்தான்.

"என்ன? அம்மாவைப் பார்த்தாயிற்றா?" என நான் கேட்டேன்.

"இல்லை அண்ணா! அம்மா என் அக்காவைப் பார்க்க அடுத்த ஊருக்குப் போய் விட்டாள். அங்குப் போய் வருவதென்றால் 4 மணிக்குள் திரும்ப முடியாது. எனவே, வந்துவிட்டேன்" என்றான்.

அவனது கடமையுணர்வைக் கண்டு நெகிழ்ந்து போனேன்.

"புறப்படுவதைக் கூடச் சிறிது தள்ளி வைத்திருக்கலாமே. அவ்வளவு தூரம் போய் அம்மாவைப் பார்க்காமல் வரலாமா? என்ன பையனப்பா நீ" எனக் கடிந்து கொண்டேன்.

பிறகு "அம்மாவைப் பார்த்து எவ்வளவு காலமாகிறது" எனக் கேட்டேன்.

"4 ஆண்டாகிறது, அண்ணா! என அவன் சிரித்துக் கொண்டே கூறிவிட்டுப் புறப்படுவதற்கான ஏற்பாடுகளைச் செய்யத் தொடங்கினான்.

என் உள்ளம் அந்த இளைஞனின் கடமை உணர்வைப் பற்றிச் சிந்தித்துக் கொண்டிருந்தது.

நான் தமிழகம் திரும்பி நான்கு மாதங்கள் கழித்து அதாவது 10.7.90இல் அதிர்ச்சி தரும் செய்தி என்னைத் தேடி வந்தது.

தமிழீழக் கடற்பகுதியில் சுற்றித் திரிந்து பீரங்கிக் குண்டுகளால் தமிழர் கிராமங்களை நாசப்படுத்தி வந்த சிங்களப் போர்க்கப்பலை மூழ்கடிக்கக் கடற்புலிகள் முடிவு செய்தனர். இதற்கான திட்டம் உருவாக்கப்பட்டது. வெடி மருந்து நிரம்பிய படகொன்றில் கடற்புலிகள் மேஜர் காந்த ரூபன், காப்டன் காலின்ஸ், காப்டன் வினோத் ஆகியோர் காற்றினும் கடுகிச் சிங்களக் கப்பல் நோக்கி விரைந்து சென்றனர். சிங்களப் போர்க்கப்பலில் இருந்த வீரர் பாய்ந்துவரும் படகை நோக்கிச் சரமாரியாகச் சுட்டனர். ஆனாலும், காற்றினும் கடுகி வந்த கடற்புலிகளைத் தடுக்க யாராலும் முடியவில்லை.

போர்க்கப்பல் மீது படகு மோதிய மறுகணம் இடியோசை போன்ற வெடியோசை



கேட்டது. போர்க்கப்பல் பல துண்டுகளாகப் பிரிந்து மூழ்கிற்று. ஏராளமான சிங்கள வீரர்கள் மாண்டனர்.

காந்த ரூபனும், காலின்சும், வினோத்தும் கணப்பொழுதில் கடலில் கரைந்து மறைந்து போனார்கள்.

சாவு நிச்சயம் எனத் தெரிந்தே இவர்கள் பயணம் போனார்கள். கரையிலிருந்து கைகளை வீசி இவர்களை வழியனுப்பி வைத்த தோழர்கள் பார்த்துக் கொண்டிருக்கும் போதே கடலில் மறைந்து போனார்கள். சாவதற்கு முன்பாவது காலின்ஸ் தன்னுடைய தாயின் முகத்தைப் பார்த்தானா? பார்க்கவில்லையா? என்ற கேள்வியை எனக்குள்ளே கேட்டுக் கேட்டுக் குமைந்து போகிறது எனது உள்ளம்.

பால் மணம் மாறாத அந்த இளைஞர்கள் கடலன்னையின் மடியில் துயில் கொள்ளப் போய்விட்டார்கள். போவதற்கு முன் பகைவர்களைப் பழிவாங்கிவிட்டே போனார்கள்.

இவர்களைப் போலவே 4-5-91 அன்று வல்வெட்டித்துறைக் கடலில் சிங்களக் கட்டளைக் கப்பல் ஒன்றைக் காப்டன் சிதம்பரம், காப்டன் ஜெயந்தன் ஆகியோர் மூழ்கடித்துவிட்டுத் தாங்களும் மூழ்கிப் போனார்கள்.

இரண்டாம் உலகப் போரின்போது ஜப்பானிய வீரர்கள் தங்கள் உடம்பில் குண்டு களைக் கட்டிக்கொண்டு விமானத்தில் இருந்து அமெரிக்கப் போர்க்கப்பல்கள் மீது குதித்து அவற்றை மூழ்கடித்த செய்தி அந்த நாளில் மிக வியப்பாகப் பேசப்பட்டது.

ஜப்பானியரையும் ஒரு படி மிஞ்சிவிட்டனர் கடற்புலிகள். வெறும் படகுகளில் வெடி மருந்தை நிரப்பித் தங்கள் உயிர்களைத் துச்சமாக மதித்து எதிரிகளை அழித்துத் தங்களையும் அழித்துக் கொள்ளும் கடற்புலிகளின் தியாகத்திற்கும் வீரத்திற்கும் நிகர் உண்டா?

நீலவானும், நீள் கடலும் புதிய காவியம் படைக்கும் கடற்புலிகளுக்கு மௌன சாட்சிகளாகத் திகழ்ந்து கொண்டிருக்கின்றன.

கடற் புலிகளின் சிறப்புத் தளபதி துசை, தளபதி கங்கை அமரன் ஆகிய இருவரும் பிரபாகரனிடம் நேரிடையாகப் பயிற்சி பெற்றவர்கள்.

கடற்புலி அணியினருக்குக் கடல் சம்பந்தமான சகல விடயங்களும் சுற்றுத் தரப்பட்ட பிறகே கடற் சண்டைக்கான பயிற்சிகள் அளிக்கப்படுகின்றன.

கடலைத் தொட்டிலாகக் கொண்டு வளர்ந்த தமிழீழ இளைஞர்கள் விரைவிலேயே சிறந்த கடற்படை வீரர்களாயினர்.

ஐரோப்பிய நாடுகளுள் பிரிட்டன்தான் சிறந்த கடற்படையைக் கொண்ட நாடு எனப் புகழ்பெற்றது. மாவீரன் நெப்போலியனையே தோற்கடித்த பெருமை பிரிட்டனின் கடற்படைத் தளபதியான நெல்சனுக்கு உண்டு. பிரித்தானிய மக்கள் சிறந்த கடலாடிகளாக இருந்ததுதான் இதற்குக் காரணம்.

பிரிட்டன், சீனா போன்ற வல்லரசுகள் வழங்கியுள்ள போர்க்கப்பல்கள், அதிவேகப் படகுகள், வான் பாதுகாப்புக்கு உலங்கு வானூர்திகள் ஆகியவற்றைக் கொண்ட சிங்களக் கடற்படையைக் கடற்புலிகள் திணறடிக்கிறார்கள் என்றால், அதற்குக் காரணம் தமிழீழ இளைஞர்கள் பிறவியிலேயே சிறந்த கடலாடிகள். சோழர்காலம் தொட்டு ஆயிரமாயிரம் ஆண்டுக் காலமாகக் கடலோடு கலந்து வாழ்பவர்கள் அவர்கள்.

எதிர்காலத்தில் தென்னாசியாவின் சிறந்த கடற்படையாகக் கடற்புலிகள் விளங்கப் போகும் நாள் அதிக தூரத்தில் இல்லை.

கடற்புலிகளின் சிறப்புத் தளபதியான துசையை முதன் முதலாக 1985ஆம் ஆண்டு, அக்டோபரில் வெற்றிலைக் கேணியில் சந்தித்தேன். அந்தப் பகுதியில் நான் சுற்றுப்

பயணம் செய்தபொழுது பல இடங்களுக்கும் என்னை அழைத்துச் சென்றார்.

வெற்றிலைக் கேணியில் இருந்து நான் மட்டக் களப்பு புறப்பட்டுச் சென்றபோது துசையும் தோழர்களும் என்னை வழி அனுப்பினார்கள். எங்கள் படகு புறப்பட்டு நூறடி தூரம் சென்றிருக்கும்.. அப்போது திடீரென துசை கடலில் பாய்ந்து வேகமாக நீந்தி வருவதைப் பார்த்துப் படகை நிறுத்துமாறு கூறினேன்.

அருகில் நெருங்கியபோது வாயில் ஏதோ ஒன்றைக் கவ்விய வண்ணம் அவர் நீந்தி வருவது தெரிந்தது. படகு அருகில் வந்து அதை ஒரு கையால் எட்டிப் பிடித்துக்கொண்டு வாயில் கவ்வியிருந்த பிளாஸ்டிக் பையை என்னிடம் கொடுத்தார். என்னவென்று பார்த்தேன். உள்ளே 'பிஸ்கட் பாக்கெட்டுகள்' சில இருந்தன.

“அண்ணா! விடிய விடிய நீங்கள் பயணம் செய்ய வேண்டியது இருக்கும். இவர்கள் பச்சை மீன்களைக் கூடக் கடித்துச் சாப்பிடுவான்கள். ஆனால், உங்களால் அது முடியாது. எனவே, உங்களுக்காக பிஸ்கட் வைத்திருந்தேன். கொடுக்க மறந்துவிட்டேன். ஆகவேதான் நீந்தி வந்தேன்” என்றார்.

படகில் இருந்த அனைவரும் சிரித்தனர். துசையின் அன்பு என்னை நெகிழவைத்தது. எங்கள் படகு மீண்டும் புறப்பட்டது.

கடல்மீன் போல துசை கரை நோக்கி நீந்துவதைப் பார்த்த வண்ணம் இருந்தேன்.

1990ஆம் ஆண்டில் ஒருமுறை துசை மதுரை வந்தார். அவருடன் ஒரு பெண்ணும் மற்றொரு சிறுவனும் வந்தனர்.

“அண்ணா! இவர்கள் யாரென்று தெரிகிறதா?” எனக் கேட்டார்.

அந்த யுவதியையும் சிறுவனையும் எங்கோ சந்தித்திருக்கிறேன். நினைவு வராமல் சற்றுத் தடுமாறினேன். துசை சிரித்தார்.

“அண்ணா! இவள் சங்கரின் தங்கை. இவன் தம்பி” என்று சொல்லிவிட்டுத் தொடர்ந்தார்.

“அண்ணா! சங்கர் எரிக்கப்பட்ட இடத்தைப் பார்க்க வேண்டும் என இவர்கள் வந்திருக்கிறார்கள்” என்றார்.

என் சிந்தனை சிறகடித்துப் பின்னோக்கிப் பறந்தது.

மதுரையில் எங்கள் இல்லத்தில் பிரபாகரன் தங்கி இருந்தபோது யாழ்ப்பாணத்தில் இருந்து சங்கர் படுகாயமடைந்த நிலையில் மதுரைக்குக் கொண்டு வரப்பட்டான். மதுரையில் அவன் உயிரைக் காக்கப் பெருமுயற்சி செய்யப்பட்டது. ஆனாலும், முடியவில்லை. மரணத்தின் பிடியில் அவன் இருந்தபோதுகூட அவன் உதடுகள் தம்பி! தம்பி! என முணுமுணுத்தன. தம்பியின் மடியிலேயே அவன் உயிர் துறந்தான். தன் ஆருயிர்த் தோழனை இழந்த பிரபாகரன் கண்ணீர் சிந்தினார்.

சங்கரின் உடலை மதுரை மயானத்தில் எரித்தபோது அனைவருமே கண்கலங்கினோம். விடுதலைப் புலிகளுள் முதல் களப்பலியானவன் சங்கர். ஆகவேதான், அவனது நினைவு நாளான நவம்பர் 27ஆம் நாளை மாவீரர் நாளாக விடுதலைப் புலிகள் கொண்டாடி வருகிறார்கள்.

1985ஆம் ஆண்டு, அக்டோபரில் நான் ஈழம் சென்றிருந்தபோது சங்கரின் இல்லம் சென்று அவனுடைய குடும்பத்தினரைக் கண்டு ஆறுதல் கூறினேன். சங்கரின் இறுதிக் காலத்தைப் பற்றிய விவரங்களை அவர்கள் கேட்டு அறிந்துகொண்டார்கள்.

சங்கரின் தங்கையும், தம்பியும் அதை நினைவில் வைத்திருந்து தங்கள் அண்ணனுக்கு அஞ்சலி செய்ய வந்திருப்பதைக் கண்டு மனம் உருகினேன். அந்த இடத்திற்கு அவர்களை





அழைத்துப் போக ஏற்பாடு செய்தேன். புறப்படும்போது துசை ஒரு மகிழ்ச்சிகரமான செய்தியைச் சற்று வெட்கத்துடன் கூறினார்.

“அண்ணா! சங்கரின் தங்கையும் நானும் விரைவில் திருமணம் செய்து கொள்ளப் போகிறோம்” என்றார்.

விடுதலை வீரனான துசை மற்றொரு விடுதலை வீரனின் தங்கையை மணக்கவிருப்பதைக் கேட்டு மட்டற்ற மகிழ்ச்சி அடைந்தேன். இருவருக்கும் வாழ்த்துக் கூறினேன்.

அந்த துசைதான் இன்று கடற்புலிகளின் சிறப்புத் தளபதியாக விளங்குகிறார்.

கடற்படை அமைத்த சாதனையோடு பிரபாகரன் நிற்கவில்லை. சிங்களக் கடற்படையை அழிக்கப் புதிய ஆயுதங்களையும் உருவாக்கியுள்ளார். புலிகளின் இராணுவ ஆய்வுப் பிரிவினர் சக்திவாய்ந்த கடற் கண்ணிகளைக் கண்டுபிடித்துள்ளனர். தரையில் பாவிக்கப்படும் கண்ணி வெடிகளைவிட மிகுந்த சக்தி வாய்ந்ததாகவும், மிகுந்த தொழில் நுட்பம் கொண்டதாகவும் இவை இருக்கின்றன.

இதைப் பற்றியெல்லாம் எனக்கு துசை விளக்கினார்.

“சாதாரணமாகக் கண்ணிவெடிகள் நீருக்கு மேலேதான் மிதக்கும். ஆனால், எங்கள் கண்ணிவெடி நீரின் கீழேயே மிதந்து கொண்டிருக்கும். இதனால், இதன் வெடித்திறன் கொடாமலிருக்கக் கூடிய வகையில் இதனை வடிவமைத்துள்ளோம். எதிரியின் படகுகளின் எப்பகுதி இதன் மீது பட்டாலும் உடனடியாக வெடித்துப் பயங்கரமான சேதத்தை ஏற்படுத்திப் படகை மூழ்கடிக்கும். தரைக்கண்ணி வெடிக்கு ஜோனியின் பெயரைச் சூட்டியதைப் போலக் கடற்கண்ணிவெடிக்குக் கரும்புலி காலின்ஸ் பெயரை எங்கள் தலைவர் சூட்டியுள்ளார்.”

சாவை விரும்பித் தழுவித் கொண்ட தன்னுடைய வீரத் தோழர்களை ஒருபோதும் பிரபாகரன் மறக்கவில்லை என்பது மட்டுமன்று அவர்களது சாவுக்குக் காரணமான கொடியவர்களைத் தண்டிக்கக் கண்டுபிடிக்கப்படும் புதிய ஆயுதங்களுக்குத் தன் தோழர்களின் பெயர்களைச் சூட்டி அவர்களை அமரத்துவம் அடைய வைத்துவிட்டார்.

ஜோனி நிலக்கண்ணி வெடிகளைக் கண்டு இந்திய இராணுவமும் சிங்கள இராணுவமும் நடுநடுங்கியதைப் போல காலின்ஸ் கடற்கண்ணி வெடிகளைக் கண்டு சிங்களக் கடற்படை கிலிகொண்டு கிடக்கிறது. சிங்களக் கடற்படையினரின் நடமாட்டம் குறைந்து விட்டது.

முன்பு போலக் கடலில் இருந்தே கரையோரக் கிராமங்களைச் சுடுவது அறவே நின்று விட்டது.

தமிழீழக் கடலில் கடற்புலிகளின் படகுகள் கம்பீரமாகக் காவல் பணி புரிந்து வருகின்றன.

சோழர்களின் மகோன்னதமான் காலம் திரும்பிவிட்டது. வங்கக் கடல் தமிழர்கள் ஏரியாகிவிட்டது.

கடற் புலிகள் தொடர்ந்து பல சாதனைகளை நிகழ்த்தி வருகின்றனர். “கடலில் காவியம் படைப்போம்” என்ற கடற்புலிகளின் முத்திரை வாசகம் வெறும் சொல்லடிக் கன்று. தங்கள் குருதி கொண்டு வீர கரவியத்தைப் புலிகள் படைத்தே வருகிறார்கள்.

## 2. யாழ். கோட்டைப் போர்

தமிழீழ விடுதலைப் போராட்ட வரலாற்றில் யாழ் கோட்டை முற்றுகைப் போராட்டம் பொன்னெழுத்துகளால் பொறிக்கப்பட வேண்டிய போராட்டமாகும்.

தமிழர் வரலாற்றில் 300 ஆண்டு காலமாகப் படிந்திருந்த அவமானக் கறையை விடுதலைப்புலிகள் தங்கள் குருதியால் துடைத்தெறிந்த போராட்டம் இதுவாகும்.

1619ஆம் ஆண்டில் போர்த்துக்கீசியர் யாழ்ப்பாண இராச்சியத்தின் கடைசி மன்னனான சங்கிலி செகராச சேகரனைத் தோற்கடித்து யாழ்-இராச்சியத்தைக் கைப்பற்றி இங்குக் கோட்டை ஒன்றை அமைத்தனர். தமிழ் மக்களை அடக்கி ஆள்வதற்காக அமைக்கப்பட்ட இக் கோட்டை பின்னர் வந்த ஒல்லாந்தரால் கைப்பற்றப்பட்டு, இடிக்கப்பட்டு அதே இடத்தில் தற்போதைய பலமான கோட்டை கட்டப்பட்டது. ஒல்லாந்தருக்குப் பின்பு ஆங்கிலேயரும் அவர்களுக்குப் பின்பு சிங்களவரும் இக்கோட்டையிலிருந்து தமிழர்களை அடக்கி ஆண்டார்கள். இந்திய அமைதிப் படைகூட இங்கிருந்துதான் இரண்டாண்டு காலமாகத் தமிழீழ விடுதலைப் போராட்டத்தை ஒடுக்க முயன்றது.

ஐரோப்பியர் ஆண்ட பொழுதும், சிங்களவர் பிடியில் இக்கோட்டை இருந்த பொழுதும் நூற்றுக்கணக்கானவர்களை அடைத்து வைத்துக் கொடுமை செய்யும் வதைக் கூடமாகவும் இக்கோட்டை விளங்கியது. சிங்களப்புரட்சி இயக்கமான ஜே.வி.பி. இயக்கத் தலைவர் ரோகண விஜயவீரா கூட இக்கோட்டையில்தான் அடைத்து வைக்கப்பட்டார். 1971ஆம் ஆண்டு, ஏப்ரல் 5ஆம் நாள் ஏறக்குறைய நூறு ஜே.வி.பி. இயக்கப் போராளி

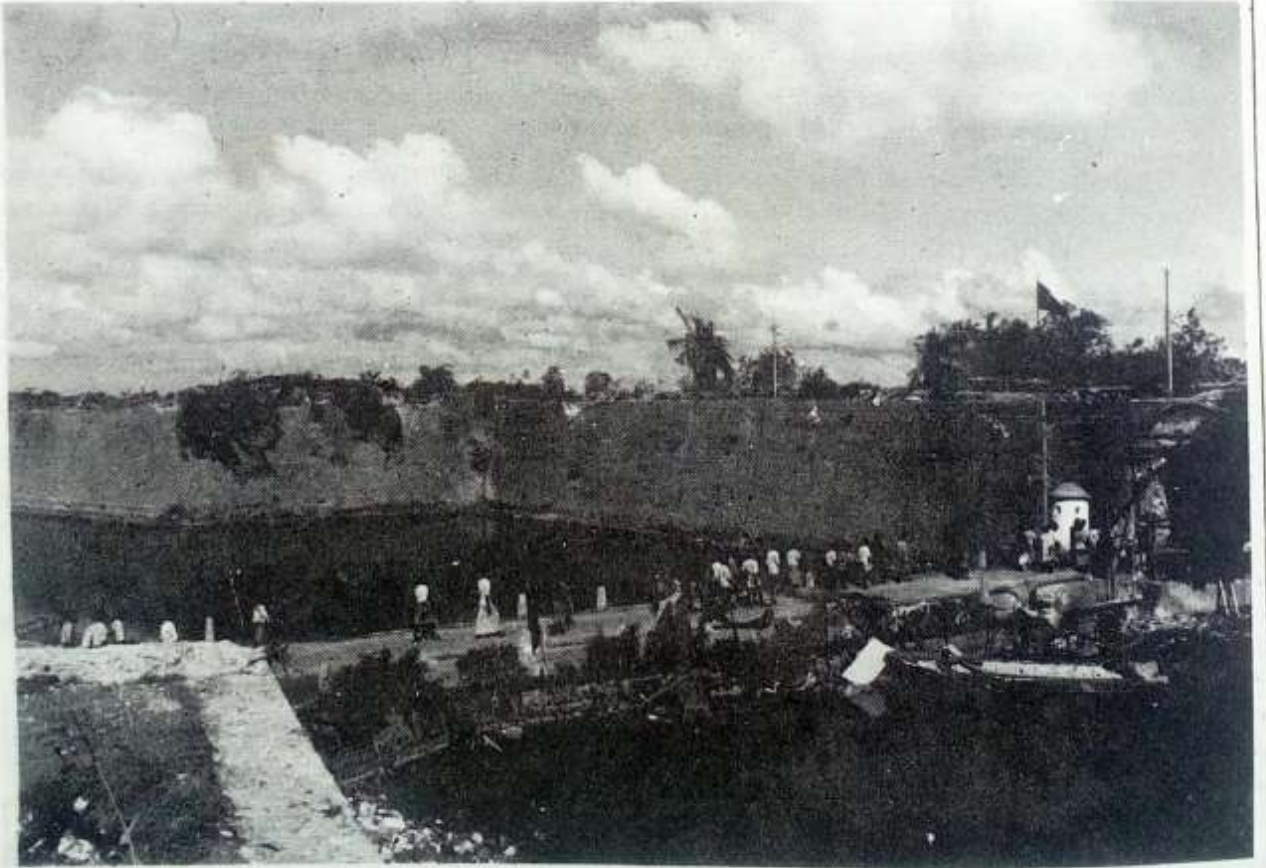

194 • தமிழீழம் சிவக்கிறது

கள் இக்கோட்டையைத் தாக்கித் தங்கள் தலைவரை விடுதலை செய்ய முயன்றனர். அவர்களின் முயற்சியைச் சிங்கள இராணுவம் முறியடித்தது மட்டுமல்லாமல் பலரைச் சிறைப் பிடித்து இந்தக் கோட்டையில் அடைத்துக் கொடுமைப்படுத்தியது.

தமிழர்களுள் போராளிகள் எனச் சந்தேகிக்கப்படுவர்களைப் பிடித்து இக்கோட்டையில் அடைத்துச் சித்திரவதை செய்தனர். தமிழர் பகுதிகளில் அடிக்கடி புகுந்து மக்களைக் கொன்று குவித்தும், பெண்களைக் கற்பழித்தும், சொத்துகளைக் கொள்ளையடித்தும், வீடுகளை நாசப்படுத்தியும் வந்த சிங்கள வல்லரசுக்காரர்களின் பாதுகாப்பு அரணாக இக்கோட்டை விளங்கியது. கோட்டைக்குள்ளிருந்து சிங்களப் படைகள் வெளியே வரும் போதெல்லாம் தமிழர் நடுநடுங்கினார்கள்.

இந்தக் காட்டுமிராண்டித்தனத்தில் இருந்து மக்களைப் பாதுகாக்க விடுதலைப் புலிகள் முடிவெடுத்தனர். 1984 ஆம் ஆண்டு, துலை மாதம் இக்கோட்டையைப் புலிகள் முற்றுகையிட்டனர். சிங்களப் படைகள் கோட்டையை விட்டு வெளியே வரமுடியாதபடி தடுத்து வைக்கப்பட்டனர். இம்முற்றுகையின் நோக்கம் யாழ்க் கோட்டை கைப்பற்றுவதாக இருக்கவில்லை. கோட்டை இராணுவத்திடமிருந்து மக்களைப் பாதுகாப்பதே இம்முற்றுகையின் நோக்கமாக அமைந்தது. கிட்டத்தட்ட ஆறு ஆண்டுகளாக சிங்கள இராணுவம் வெளியே வரமுடியாமல் கோட்டைக் குள்ளேயே அடைந்து கிடந்தது.

தங்களை ஒடுக்கி ஆள வந்த ஆதிபத்தியவாதிகளின் சின்னமாகத்தான் இக்கோட்டையைத் தமிழர்கள் பார்த்தனர். 'இக்கோட்டையில் புலிக்கொடி பறக்கும் நாளே தமிழர்கள் விடுதலை பெற்ற நாளாகும்' என மறைந்த திலீபன் தீர்க்க தரிசனத்துடன் கூறினான். அவன் வாக்கினை நிறைவேற்றப் புலிகள் தீர்முடன் போராடி அவனது மூன்றாம் நினைவு நாளில் யாழ்க்கோட்டை மீது புலிக்கொடியைப் பறக்கவிட்டு அவன் கண்ட கனவை நனவாக்கினார்கள்.

உலகில் சிறந்த விடுதலைப் போராட்டங்களுள் ஒன்றான வியட்நாம் விடுதலைப் போராட்டத்தின் போது டச்சுக்காரர்களின் பலமிக்கத் தளமான டீ-யென்-பீயேன்-பூ தளத்தைக் கைப்பற்ற வியட்நாம் விடுதலைப் படை நடத்திய போராட்டம் உலகின் கவனத்தையே ஈர்த்தது.

நாற்புறமும் மலைகளால் சூழப்பட்ட பகுதி டீ-யென்-பீயேன்-பூ பகுதியாகும். இயற்கை அரண்மிக்க இப்பகுதியைப் பிரெஞ்சுப்படை தேர்ந்தெடுத்துப் பலமான இராணுவ தளத்தை அங்கு அமைத்தது. தளத்திற்குள் தளமாக 4 தளங்கள் அமைக்கப்பட்டன. 4 தளங்களும் இரகசியச் சுரங்கப் பாதைகள் மூலம் இணைக்கப்பட்டன. இவற்றைச் சுற்றி கண்ணி வெடிகள் விதைக்கப்பட்ட காவலரண்கள். இவற்றைச் சுற்றி உயரமான முள் வேலி, இவற்றுக்கு நடுவே விமானதளம், டாங்கிகள், பீரங்கிகள், கவச மோட்டார்கள் உட்பட நவீன ஆயுதத் தளவாடங்களுடன் பல்லாயிரக்கணக்கான வீரர்கள் இத்தளத்தில் குவிக்கப்பட்டனர். மிக நவீனமயமான இந்த இராணுவத் தளத்தை யாராலும் வெல்ல முடியாது எனப் பிரெஞ்சுத் தளபதிகள் அறைகூவல் விட்டனர்.

வியட்நாமின் தளபதியான கியாப் இச்சவாலை ஏற்றார். 50 ஆயிரம் வீரர்களுடன் இம்மலை அரணைச் சூழ்ந்து கொண்டு போர் தொடுத்தார். வியட்நாமின் படைகளைப் பிரெஞ்சு விமானங்கள் இடைவிடாது தாக்கின. பீரங்கிகள் குண்டு மழை பொழிந்தன. 55 நாட்கள் போர் நடந்தது. ஒவ்வொரு பிரெஞ்சுப் பீரங்கியையும் வீழ்த்த பல வியட்நாமிய வீரர்கள் தங்கள் உயிரைப் பணயம் வைத்தனர். ஏறக்குறைய 20 ஆயிரம் வியட்நாமிய வீரர்கள் உயிர்த் தியாகம் செய்து டீ-யென்-பீயேன்-பூ அரணைப் பிடித்தனர். 10 ஆயிரத்திற்கு மேற்பட்ட பிரெஞ்சு வீரர்கள் கொல்லப்பட்டனர். 8500 பிரெஞ்சு வீரர்கள் சரணடைந்தனர்.

இந்தோ-சீனாவில் இருந்த பிரெஞ்சுப் படையின் மிகச் சிறந்த பகுதி இப்போரில் அடியோடு துடைத்து எறியப்பட்டது.

வியட்நாம் விடுதலைப் படையின் ஆற்றலை அதற்குப் பின்னர்தான் உலகம் உணர்ந்தது. பிரெஞ்சு அரசும் அதற்குப் பின் இறங்கி வந்தது. 1954ஆம் ஆண்டு நடைபெற்ற இப்போருடன் எல்லாவகையிலும் ஒப்பிடத் தகுந்த போர் 1990ஆம் ஆண்டு நடைபெற்ற யாழ்ப் போராகும்.

1985ஆம் ஆண்டு அக்டோபரில் தமிழீழத்திற்கு நான் இரகசியப் பயணம் சென்ற போது யாழ்ப் தளபதியாகக் கிட்டு இருந்தார். யாழ்க்கோட்டையை முற்றுகை இட்டு உள்ளே இருந்த இராணுவம் வெளியே வர முடியாதபடி முடக்கி, யாழ் நகரை முழுவதுமாகப் புலிகளின் கட்டுப்பாட்டிற்குள் அவர் கொண்டு வந்திருந்தார்.

ஒரு நாள் என்னை அவர் அழைத்துச் சென்று யாழ்க் கோட்டையைக் காட்டினார். யாழ்க் கோட்டையைச் சுற்றிலும் இருந்த பல கட்டடங்களிலும் இருந்த வண்ணம் புலிகள் காவல் புரிந்தனர். கோட்டையைவிட்டு இராணுவம் வெளியேறாதபடி கண்காணித்ததை நான் பார்த்தேன். யாழ்க் கோட்டை அமைப்பைப் பற்றித் தளபதி கிட்டு எனக்கு விளக்கிக் கூறினார்.

### கோட்டையின் அமைப்பு

ஐங்கோண அமைப்பைக் கொண்ட இக்கோட்டை ஐந்து கொத்தளப் பகுதிகளைக் கொண்டது. முதலாவது, ஐந்தாவது கொத்தளங்கள் கடலை நோக்கியும் மற்ற மூன்று கொத்தளங்களும் தரையிலிருந்து வரும் தாக்குதல்களைச் சமாளிக்கும் வகையிலும் அமைக்கப்பட்டுள்ளன. கோட்டையைச் சுற்றி மூன்று புறத்திலும் 30 அடி அகலமுள்ள அகழி உண்டு. மண்டைத் தீவை நோக்கி இருந்த கடற்கரையில் கோட்டை மதிலையொட்டி ஒரு





வீதி செல்கிறது. இங்கு அகழி இல்லை. அதாவது முதலாவது ஐந்தாவது கொத்தளங்களை அடைய அகழியைத் தாண்டத் தேவையில்லை. மற்ற மூன்று கொத்தளங்களையும் அடைய வேண்டுமானால் அகழியைத் தாண்டி 30 அடி உயர மதிலையும் கடக்க வேண்டும்.

பிரதான வாசலுடன் இருக்கும் கொத்தளப் பகுதி கோட்டையை விட்டுச் சற்று விலகி நிற்கிறது. மற்ற நான்கு கொத்தளங்களைப் போல 30 அடி உயர மதிலின் மேல் இது அமைந்திருக்கவில்லை. மதிலுக்கு வெளியே அகழியையும் தாண்டி இந்தப் பிரதான வாசற் கொத்தளம் அமைந்துள்ளது. இந்தக் கொத்தளத்தைத் தாங்கி நிற்கும் மதிற்கவரின் உயரம் 10 அடி மாத்திரமே. இக்கொத்தளத்தைக் கைப்பற்றினால்கூட அகழியையும் கோட்டை மதிலையும் தாண்டினால்தான் உட்புகழடியும்.

இவை தவிர கோட்டையின் கிழக்குப் பகுதியிலும், மேற்குப் பகுதியிலும் அகழிக்கு வெளியே மறைவானதும் பாதுகாப்பானதுமான காவலரண்களும், காவற் கோபுரங்களும் அமைக்கப்பட்டிருந்தன. அகழியைத் தாண்ட முயலுபவர்களை இவற்றிலிருந்து தாக்கித் தடுக்க முடியும்.

### புலிகளின் நிலைகள்

கோட்டையைச் சுற்றித் தரைப் பகுதியின் மூன்று புறத்திலும் புலிகளின் காவலரண்கள் அமைந்திருந்தன. கோட்டைக்கு மிக நெருக்கமாக சுமார் 50 அல்லது 75 மீட்டர் தூரத்தில் இவை அமைந்திருந்தன.

காவல் நிலையக் கட்டடம், விளையாட்டரங்கு, தொலைத் தொடர்பு நிலையம், அஞ்சல் நிலையம், வீர சிங்கம் மண்டபம், நூல் நிலையக் கட்டடம் உட்படக் கோட்டையைச் சுற்றி இருந்த அனைத்துக் கட்டடங்களிலும், மரங்களின் கீழும் மதில் ஓரங்களிலும் கழிவு வாய்க்கால்களுக்குள்ளும் புலிகளின் நிலைகள் அமைக்கப்பட்டிருந்தன. இவை தவிர, கடற்கரைப் பகுதியிலும் யாழ் நகருக்குள்ளும் புலிகளின் காவல் இருந்தது.



PRNSS

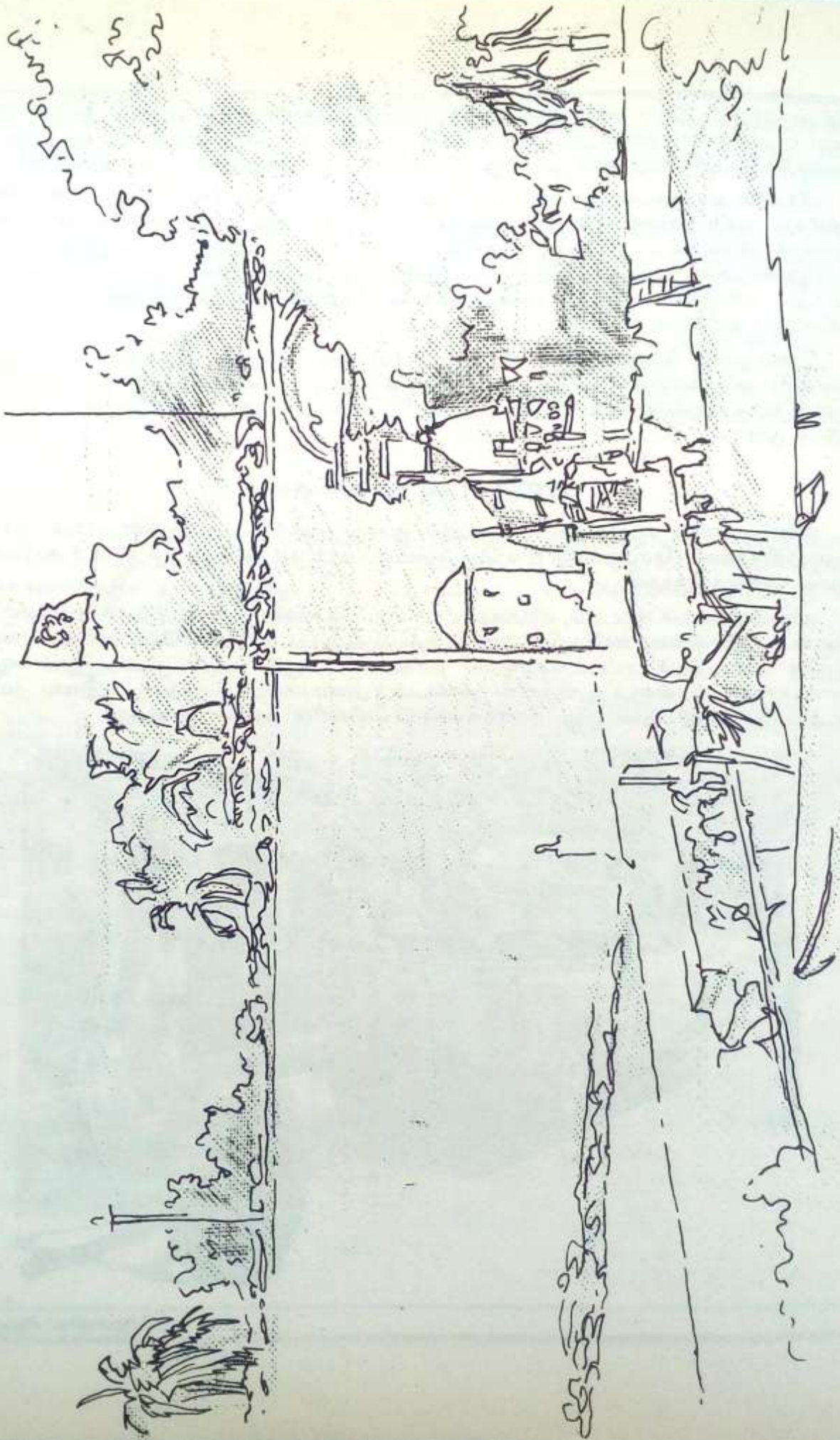

இத்தகைய கடும் முற்றுகையின் காரணமாகக் கோட்டைக்குள் இருந்த இராணுவத்திற்கு வான்வழியாக மட்டுமே உணவுப் பொதிகளைப் போட வேண்டியிருந்தது. அதையும் சரிவரச் செய்ய முடியவில்லை. புலிகளின் துப்பாக்கிகளுக்குப் பயந்து மிக உயரத்தில் இருந்த படியே சிங்கள விமானங்கள் உணவுப் பொதிகளை வீச வேண்டி இருந்தது. எனவே, அவற்றில் பெரும்பகுதி கோட்டைக்கு வெளியேதான் விழுந்தன.

30 அடி உயரமான மதிற்சுவர் போதாது என்று அதன் மீது மணல் மூட்டைகளை அடுக்கி அதற்குப் பின்னே பதுங்கிக் கொண்டு சுடும் வகையில் சிங்கள இராணுவ வீரர்கள் நிறுத்தி வைக்கப்பட்டிருந்தனர்.

மண்டைத் தீவு கடற்பரப்பில் பீரங்கிக் கப்பல்கள் நிறுத்தி வைக்கப்பட்டிருந்தன. வான் பரப்பில் போர் விமானங்களும் உலங்கு வானூர்திகளும் அடிக்கடி வட்டமிட்டுக் காவல் புரிந்தன. கோட்டையைப் பாதுகாக்கக் கடலிலும் வானத்திலும் இத்தகைய காவலரண்கள் அமைக்கப்பட்டிருந்தன.

### முதலாவது தாக்குதல்

18.06.1990 அன்று நள்ளிரவு 12 மணிக்கு இடியோசை போன்ற வெடி முழக்கத் தால் யாழ் நகரமே குலுங்கியது. அதற்காகக் காத்திருந்தவர்கள் போலப் புலி வீரர்கள் அணி அணியாகக் கோட்டையைக் கைப்பற்ற முன்னேறினர்.

மணல் மூட்டைகள் நிரப்பப்பட்ட வாகனங்களின் துணையோடு கோட்டை மதிலைத் தாண்ட முயற்சி செய்யப்பட்டது. இம்முயற்சியில் காப்டன் அந்தோணி, காப்டன் சேரன் லெப்.பூபதி, லெப்.வக்கீல், சுருளி ஆகிய தோழர்கள் களப்பலியாயினர்.

### இரண்டாவது தாக்குதல்

எதிரிகளின் பீரங்கித் தாக்குதலின் விளைவாகப் புலிகளின் வாகனங்களும் அவற்றில் சென்ற புலிகளும் சேதமடைய நேரிட்டதால் இம்முறை புதிய உத்தி கையாளப்பட்டது. கவச வாகனங்கள் போலத் தயாரிக்கப்பட்டிருந்த புல்டோசர்களையும், பாரந் தூக்கிகளையும் பயன்படுத்தத் திட்டமிடப்பட்டது.

இதற்கான திட்டத்தை யாழ் மாவட்டத் தளபதி பானு தயாரித்திருந்தார். நல்ல நிலவு ஒளி இருக்கும் நாள் இதற்கெனத் தேர்ந்தெடுக்கப்பட்டது. 5.8.90 அன்று நள்ளிரவில் கோட்டையை நோக்கி ஏராளமான எறிகணைகளைப் புலிகள் ஏவினார்கள். குறிதவறாமல் மதிலைத் தாண்டிக் கோட்டைக்குள் இவை விழுந்து வெடித்துப் பலத்த சேதத்தை ஏற்படுத்தின.

கோட்டை மேலிருந்த சிங்கள இராணுவம் பீரங்கிகளாலும் துப்பாக்கிகளாலும் குண்டு மழை பொழிந்தது. விமானங்களும் புலிகளின் இலக்குகளின் மீது குண்டுகளை வீசின. எங்கும் புகை மயம்.

ஆனால், புலிகளின் உறுதியை வெல்லும் சக்தி சிங்களரின் குண்டுகளுக்கு இல்லை.

மெதுவாக முன்னேறிச் சென்ற புலிகளின் பாரந்தூக்கி பண்ணைச் சந்திக்கு அருகே வீதியில் இருந்த குழியில் விழுந்துவிட்டது. அதைப் பின் தொடர்ந்து வந்த மற்றொரு பிரமாண்டமான பாரந்தூக்கி அதனை இடித்துத் தள்ளியபடியே முன்னேறியது. பண்ணைச் சந்திப் பக்கம் இருந்த கொத்தளத்திலிருந்து சிங்கள வீரர்கள் நடத்திய தாக்குதலுக்கு ஈடு கொடுத்து மேலும் முன் சென்று கோட்டையின் பின் புறமிருந்த அவசர கால வாயிலை நெருங்கிய பொழுது எதிர்பாராத விதமாகக் குண்டு வீச்சினால் உருவாகி இருந்த பெரிய பள்ளம் ஒன்றில் விழுந்துவிட்டது.

பாரந்தூக்கிகளை மதிலோரம் கொண்டு சென்று அதன் உதவியால் மதிலின் மீது இருந்த எதிரிகளின் தலைகளுக்கு மேலாகப் புலி வீரர்களை இறக்கிப் புதுமையான முறையில் தாக்குதல் நடத்த வகுக்கப்பட்டிருந்த திட்டம் பாரந்தூக்கிகள் பள்ளங்களில் விழுந்து விட்டதனால் நிறைவேறவில்லை.

ஆனாலும், புலிகள் நம்பிக்கை இழக்கவில்லை. சுய முயற்சியில் மதிலேறத் தீர்மானித்தார்கள். எங்கிருந்தோ பெரிய ஏணி ஒன்றைக் கொண்டு வந்து மதில் மீது சாத்தி அதன் வழியாக மளமளவென ஏறத் தொடங்கினார்கள். ஆனால், மதில் மேலிருந்த சிங்கள வீரர்கள் வாளாவிருக்கவில்லை. ஏணி வழியாக ஏறி வரும் புலி வீரர்களை நோக்கிச் சரமாரியாகச் சுட்டார்கள். எறி குண்டுகளை வீசினார்கள் இதன் விளைவாகப் புலி வீரர்கள் பலர் காயமடைந்து கீழே விழுந்தார்கள். ஆனாலும், மேலும் மேலும் பல புலி வீரர்கள் ஏணி வழியாகப் பாய்ந்து ஏறினார்கள். இதற்கிடையில் பீரங்கிக் குண்டொன்று பட்டு ஏணி முறிந்து விழுந்தது. ஆனாலும், புலி வீரர்கள் தங்கள் முயற்சியை நிறுத்தவில்லை.



உடைந்து விழுந்த ஏணியைக் கயிற்றினால் கட்டி சரி செய்து மீண்டும் மதில் மேல் சாத்தினர். முறிவினால் ஏணியின் உயரம் சில அடிகள் குறைந்தது. அதன் காரணமாக மதிலின் மேல் ஏற முடியவில்லை. மறுபடியும் ஏணியைத் திருத்தித் தூக்கி நிறுத்தினார்கள். இந்த வேலை நடக்கும் போது கொத்தளத்தின் மேலிருந்த எதிரிகளும் கீழிருந்த புலிவீரர்களும் கடுமையாகப் போரிட்டுக் கொண்டிருந்தார்கள்.

பாரந்தூக்கிகள் செயல்பட முடியாமல் போனதால் உண்டான பாதகமான நிலையை ஈடுகட்டுவதைப் போல ஒரு சாதகமான காட்சியினைக் குண்டு வெளிச்சத்திற்கு நடுவே புலி வீரர்கள் கண்டனர். மதில் மேற்பகுதிக்குச் சில அடிகள் கீழே ஓர் அரசமரம் முளைத்திருந்தது. திருத்தப்பட்ட ஏணியை அரசமரக்கிளையோடு சேர்த்துக் கட்டி மீண்டும் ஏறும் வேலையைப் புலிகள் தொடங்குகின்றனர். பலத்த போராட்டத்திற்கு இடையே புலி வீரர்கள் 5 பேர்கள் மதிலின் மீது ஏறிக் கொத்தளத்தை நோக்கிப் பாய்ந்தனர்.

ஓர் இயந்திரத் துப்பாக்கியை இயக்கியபடியே கொத்தளத்திற்கு அருகிருந்து போராடிய டயசுக்கு அருகில் பீரங்கிக் குண்டொன்று விழுந்து வெடிக்கிறது. டயசு வீரமரணமடைகிறான். அவனுக்கு அருகில் நின்று போராடிய சீலன் இரு கால்களையும் இழக்கிறான். அவன் கால்கள் இரண்டும் பிய்த்து எறியப்பட்ட நிலையில் குருதி ஆறாகப் பெருகிறது. வேதனையோ தாள முடியவில்லை. ஆனாலும், அந்த இளம் வீரன் வீராவேசத்துடன் தன் தோழன் டயசின் இயந்திரத் துப்பாக்கியை எடுத்து இயக்கிய வண்ணம் மெதுமெதுவாக ஊர்ந்து முன்னேறுகிறான். சில மீட்டர்கள் செல்வதற்குள் மற்றொரு குண்டு பாய்ந்துவந்து அவன் உயிரைக் குடிக்கிறது. இவர்களுக்கு உதவுவதற்காகச் சென்ற ஜோனி, புரட்சிமாறன், நெல்சன், அனீபா, ஜேம்ஸ், சிட்டன், சந்துரு, பிலிப்ஸ், நிசாந்தன் ஆகியோரும் மதிலடி வாரத்திலேயே வீரச் சாவைத் தழுவிக்கொள்கிறார்கள்.

புலிகளின் இந்த வீர சாகசங்களுக்கு மௌன சாட்சியாக நிலா விளங்குகிறது. அந்த நள்ளிரவில் நிலாலொளியில் புலிகள் புதிய வரலாறு படைக்கிறார்கள்.

## பெண் புலிகள்

கோட்டையின் பிரதான வாசற்பகுதியைத் தாக்கிக் கைப்பற்ற ஒரு திட்டம் வகுக்கப் பட்டது. இப்பொறுப்பைத் தங்களிடம் தர வேண்டும் எனப் பெண் புலிகள் வற்புறுத்தினார்கள்.

இரு தரப்பினரும் சேர்ந்து தாக்கலாம் எனத் தெரிவிக்கப்பட்டபோது அதை ஏற்க பெண்புலிகள் பிடிவாதமாக மறுத்தனர். இந்தப் பொறுப்பைத் தங்களை நம்பி ஒப்படைக்குமாறு மீண்டும் மீண்டும் வற்புறுத்தினார்கள். தலைவர் பிரபாகரனுக்குச் செய்தி தெரிவிக்கப்பட்டது. அவரும் புன்னகையுடன் பெண்புலிகளின் விருப்பத்தை ஏற்றார்.

எனவே, கோட்டையின் பிரதான வாயிலைப் பெண்கள் அணியும், தென் பகுதிக்கு கொத்தளத்தை ஆண்கள் அணியும் தாக்குவது என முடிவு செய்யப்பட்டது.

கோட்டை வாயிலைப் புலிகள் தாக்குவார்கள் என்பதை எதிரிகள் நன்கு அறிந்து இருந்தனர். எனவே, அதை மிகவும் பலப்படுத்தியிருந்தனர்.

சங்கீதாவின் தலைமையிலான பெண்கள் அணி துணிச்சலுடனும், திறமையுடனும் கோட்டை வாயிலை நோக்கி முன்னேறியது. கொத்தளத்திலிருந்து சிங்கள இராணுவத்தினர் எறி குண்டுகளை வீசினார்கள். சரமாரியாகச் சுட்டார்கள். வானத்தில் இருந்து சிங்கள விமானங்கள் கோட்டை வாயிலருகே குண்டு மழை பொழிந்தன. இவ்வளவுக்கும் நடுவே கொஞ்சமும் அஞ்சாது பெண் புலிகள் கோட்டை வாயிலுக்குச் சில அடிகள் தூரம் வரை முன்னேறி விட்டார்கள். காற்று ஒன்றை மட்டுமே தங்களுக்குக் காப்பரணாகக் கொண்டு துணிந்து முன்னேறிய வீராங்கனைகளான சங்கீதா, மாதங்கி, அனுரா, மாதூரி ஆகியோர் கோட்டை வாயிலிலேயே தீரமுடன் வீழ்ந்தார்கள்.

வானத்திலிருந்து பார்த்து இவர்களின் வீரத்தைக் கண்டு வியந்து கொண்டிருந்த சந்திரனும் அவர்களுக்கு நேர்ந்த துயர முடிவினைச் சகிக்க முடியாதவனாகி மேகத்திரளில் தன் முகத்தை மறைத்துக் கொண்டான்.

தென் பகுதிக் கொத்தளத்தைக் கைப்பற்றப் போராடிய புலிவீரர்கள் கருணாநிதி, சரத்பாபு, விக்ரம், சென்னடி, நிசாந்தன், அலீப், சபேசன், மோகன், எட்றிக் ஆகியோர் வீரமரணத்தைத் தழுவிக்கொண்டனர்.

வடமேற்குக் கொத்தளப் பகுதியைக் கைப்பற்றும் போரில் புலிவீரர்கள் யசோ, பில்லா ஆகியோர் வீரமரணமடைந்தனர்.

காயமடைந்து மயக்க நிலையில் உயிருடன் இருந்த பெண்புலி ஒருவர் கோட்டை வாயிலிலேயே அசைய முடியாமல் கிடந்தார். காலையில்தான் அவர் உயிருடன் இருப்பதைப் புலிகள் அறிந்துகொண்டனர். ஆனால், எதிரியின் மூக்குக்கு முன்னால் கிடக்கும் அவரைக் காப்பாற்ற முயன்றால் அவர் உயிருடன் இருப்பது தெரிந்துவிடும். அஃது அவர் உயிருக்கே உலைவைத்துவிடும். பகல் வேளையில் காப்பாற்றச் செல்பவர்களுக்கும் ஆபத்து ஏற்படும். என்வே, இரவு வரை காத்திருக்கத் தீர்மானித்தார்கள். இருள் தழ்ந்த பிறகு அப்பெண்புலி வெற்றிகரமாக மீட்கப்பட்டார். கிட்டத்தட்ட 15 மணி நேரத்திற்கு மேல் கோட்டை வாயிலிலேயே உயிருடன் கிடந்த அவர் மீட்கப்பட்டது, ஒரு சாதனையே ஆகும்.

கோட்டை மீது புலிகளின் தாக்குதல் அதிகரிக்க அதிகரிக்க சிறீலங்கா அரசு கலக்க மடைந்தது. கோட்டையை இழப்பது யாழ் குடா நாட்டையே இழப்பதற்குச் சமமாகிவிடும். யாழ்க் கோட்டையைப் புலிகள் கைப்பற்றினால் அதன் எதிரொலி தமிழீழத்தில் மட்டுமன்று உலகெங்கும் கேட்கும் என்பதை உணர்ந்த சிங்கள அரசு முற்றுகையை உடைக்க ஒரு பெரும் படையை அனுப்பியது.



## ஆபரேஷன் ஃபோர்ட்

முதலில் கோட்டைக்கு எதிர்ப்புறமுள்ள மண்டைத்தீவைக் கைப்பற்றிய பின்பு அங்கிருந்து கோட்டையைச் சுற்றியுள்ள புலிகளின் நிலைகளைச் சிதைத்துக் கைப்பற்றுவது அதன்பின் கோட்டையைச் சுற்றியுள்ள யாழ் மருத்துவமனை, சுச்சேரி (செயலகம்) உட்பட நகர்ப்புறத்தைக் கைப்பற்றுவது எனச் சிங்கள அரசு திட்டமிட்டது. ஆபரேஷன் ஃபோர்ட் (Operation Fort) என்ற இத்திட்டத்தை நிறைவேற்ற 4000க்கு மேற்பட்ட படை வீரர்கள், 8 போர் விமானங்கள், 6 உலங்கு வானூர்திகள், 2 பீரங்கிக் கடற்படைப் பிரிவுகளும் குவிக்கப்பட்டன.

விமானப்படை உதவியுடன் மண்டைத் தீவைச் சிங்கள இராணுவம் கைப்பற்றியது. இப்போரில் 44 புலிகள் வீரமரணமடைந்தனர்.

மண்டைத் தீவில் நிலை கொண்ட சிங்களப்படை விமானங்கள் 300 கிலோ எடை கொண்ட பீப்பாய்க் குண்டுகளையும், 50 கிலோ எடை கொண்ட விமானக் குண்டுகளையும் வீசி யாழ் நகரக் கட்டடங்கள் அனைத்தையும் நாசமாக்க முயன்றன. கொடுமையான நேபாம் குண்டுகள், நச்சுக்கிருமிகளைப் பரப்பும் குண்டுகள், இரசாயனக் குண்டுகள் ஆகியவற்றை வீசி அட்டுழியம் புரிந்தன.

13.9.90 அன்று அதிகாலை 5 மணிக்கு விமானக் குண்டு வீச்சுகள் மூலம் தன் தாக்குதலைச் சிங்கள இராணுவம் தொடங்கியது. அதைத் தொடர்ந்து கோட்டைக்குள் இருந்த சிங்கள இராணுவத்தினர் வெளியில் இருந்த புலிகளின் காவலரண்களை நோக்கி இடைவிடாது சுட்டனர்.



வழக்கத்திற்கு மாறான இத்தாக்குதலின் பின்னணி புலிகளுக்குப் புரியாமல் இல்லை. கடற்கரையை நோக்கியுள்ள தமது கவனத்தைத் திசை திருப்புவதற்காகத்தான் எதிரி இப்படிச் செய்கிறான் என்பது புரிந்தது.

அதன்படி மண்டைத் தீவில் இருந்து 20 விசைப்படகுகளில் சிங்கள இராணுவத்தினர் விரைவதைப் பார்த்துவிட்ட புலிகள் உடனடியாகத் தங்கள் எதிர்த்தாக்குதலைத் தொடங்கினார்கள். புலிகளின் தாக்குதலை முறியடிக்க சிங்கள பீரங்கிக்கப்பல்கள் இடைவிடாமல் குண்டு மாரி பொழிந்தன. கொத்தளங்களில் இருந்தும் புலிகளின் நிலைகளை நோக்கி ஏவுகணைகள் ஏவப்பட்டன. விநாடிக்கு 10க்கு மேற்பட்ட குண்டுகளும் ஏவுகணைகளும் சீறிப்பாய்ந்து தாக்கின. இதன் விளைவாகப் புலிகளின் பல காவலரண்கள் தகர்ந்தன. பல புலிகள் மாண்டனர். ஆனாலும், புலிகள் தங்கள் காரியத்தில் கண்ணாக இருந்தனர். கடலை நோக்கிப் புலிகளின் துப்பாக்கிகள் முழங்கியபடியே இருந்தன.

எதிரிகளின் படகுகளுள் ஏழு படகுகள் மூழ்கடிக்கப்பட்டன. பலருக்குக் கடலே சமாதியானது. சிலர் கடலில் குதித்துக் கோட்டை அருகே கரையேற முயன்றனர். சில படகுகள் தப்பித்தோம் பிழைத்தோம் எனத் திரும்பி ஓடின.

விரைவான திடீர்த்தாக்குதல் நடத்திப் புலிகளைச் செயலிழக்க வைத்துக் கரையிறங்கி விடலாம் எனக் கனவு கண்ட சிங்கள இராணுவம் புலிகளின் பதிலடியால் பலத்த இழப்பு களுக்கு ஆளாகித் திகைத்தது.

இதைத் தொடர்ந்து இராணுவம் வேறு விதமான யுத்திகளைக் கையாளத் தொடங்கியது.

காவல் நிலையக் கட்டடத்தில் அமைந்திருந்த புலிகளின் முகாம் மீது தொடர்ந்து ஏவுகணைகளையும் பீரங்கிக் குண்டுகளையும் சிங்கள இராணுவம் ஏவியது. தொலைத் தொடர்பு நிலையம், பண்ணைச்சந்தி காவலரண்களையும் தொடர்ந்து தாக்கியது.

ஆனால், புலிகள் இத்தாக்குதல்களை முறியடித்தது எப்படி என்பது மயிர்க் கூச்செறியும் நிகழ்ச்சியாகும். பண்ணைச் சந்தி காவலரணிலிருந்து தொலைத்தொடர்பு நிலையம் வரை எலிவளை போன்ற ஓர் அகழியைப் புலிகள் அமைத்திருந்தனர். கோட்டைக்கு முன் சுமார் 60 மீட்டர் தொலைவில் அமைக்கப்பட்டிருந்த இந்தக் காவலரணைத் தகர்க்க எதிரிகள் எப்படி எப்படியெல்லாமோ முயன்றனர். விமான மூலமும் ராக்கெட்டுகள் மூலமும் தாக்கினர். ஆனாலும், அதற்குள்ளிருந்து போரிட்ட புலிகளின் உறுதியைக் குலைத்துவிட முடியவில்லை. எதிரிகளின் இடைவிடாத தாக்குதல்களால் அந்த அரண் பலவகையிலும் சிதறியபோதும் புலிகள் அதைக் காலி செய்து விடவில்லை.

எலிவளை அகழி வழியாகக் காயப்பட்டவர்கள் அப்புறப்படுத்தப்பட்டு, புதியவர்கள் அதே வழியில் வந்து கடுமையாகப் போரிட்டனர்.

தொலைத் தொடர்புக் கட்டடத்தில் இருந்து பண்ணைச் சந்திக் காவலரணுக்கு உதவிகள் செல்வதைத் தடுப்பதற்காக மூன்று போர் விமானங்கள் பறந்து வந்து இடைவிடாமல் குண்டுகளைப் பொழிந்தன. இதைப் பயன்படுத்திக்கொண்டு இந்தக் காவலரணுக்குச் சில அடிகள் வரை சிங்கள இராணுவம் நெருங்கி வந்தம்கூட அவர்களால் இதைக் கைப்பற்ற முடியவில்லை.

காலை 11 மணியளவில் போர்விமானங்களில் ஒன்று மிகத் தாழப் பறந்து வந்து தாக்குவதும் மீண்டும் மேலெழுந்து செல்வதுமாக இருந்தது. இதைக் கண்காணித்துக் கொண்டிருந்த புலிவீரன் ஒருவன் அது தாழப் பறந்து தாக்க வரும்போது குறி தவறாமல் விமான எதிர்ப்புத் துப்பாக்கியால் சுட்டான். அவன் வைத்த குறி தப்பவில்லை விமானம் தட்டுத் தடுமாறிச் சென்று கடலில் விழுந்து மறைந்தது. விமானம் வீழ்த்தப்பட்டதைப் பார்த்த போது சிங்களப்படை நம்பிக்கை இழந்து பின்வாங்கியது.

காவல் நிலையப் பகுதியில் இருந்த காவலரண்களைத் தாக்கச் சென்ற சிங்கள



சிப்பாய்கள் புலிகள் வைத்திருந்த மிதி வெடிகளில் சிக்கியும் புலிகளின் துப்பாக்கிக் குண்டுகளுக்குப் பலியாகியும் களத்திலேயே விழுந்தார்கள்.

எதிரியின் முன்னேற்றத்தைத் தடுத்து வந்த காவலரண் ஒன்று பீரங்கித் தாக்குதலுக்கு இரையாகிச் சரிந்துவிட்டது. காப்டன் ஆனந்த பாபுவின் தலைமையில் தீரமுடன் போராடிக் கொண்டிருந்த புலிகள் அதற்குள் சிக்கி அனைவருமே வீரமரணத்தைத் தழுவிக்கொண்டனர்.

பிற்பகல் 1 மணிக்குக் கோட்டைக்குள் இருந்து கவசவண்டி ஒன்று உறுமிய வண்ணம் வெளிவந்தது. அதற்குள் மணல் மூட்டைகளை அடுக்கி அதன்பின்னே மறைந்து கொண்டு சிங்கள இராணுவ சிப்பாய்கள் வெளிவந்தனர். காவல் நிலையக் கட்டடமே தகர்ந்து விட்டது. காவலரணும் விழுந்துவிட்டது. எனவே, புலிகள் ஓடியிருப்பார்கள் என நினைத்த வண்ணம் வந்தவர்கள் அதிர்ச்சி அடையுமாறு ஒரு நிகழ்ச்சி நடந்தது.

இடிபாடுகளுக்கு நடுவே இருந்து திடீரெனப் புலிகள் எழுந்தார்கள். எழுந்த வேகத்திலேயே சுட்டார்கள். திடுக்கிட்டுப் போன சிங்கள இராணுவத்தினர் கோட்டைக்குள்ளே திரும்பி ஓட முயன்றார்கள். ஆனாலும், புலிகள் அவர்களைத் தப்பவிடவில்லை. புலிகளின் குண்டுகளுக்கு இரையாகி 7 எதிரிகள் மாண்டு விழுந்தனர். மற்றவர்கள் காயங்களுடன் தப்பி ஓடினார்கள்.

கோட்டைக்குள் இருந்தவர்களைக் காப்பற்றவந்த இராணுவமும் கோட்டைக்குள் ஓடி ஒளிந்து கொண்டது. எதிரிகளால் சிதைக்கப்பட்ட புலிகளின் காவலரண்கள் மறுபடியும் மறுபடியும் விடிவதற்குள் புதுப்பிக்கப்படுவது ஏதோ ஒரு மாயாஜாலம் போலத் தோன்றியது.

தரையைப் போலவே கடலும் எதிரிகளுக்குப் பாதுகாப்பற்றதாக ஆகிவிட்டது. மண்டைத் தீவிலிருந்து கடல்வழியாகக் கரை இறங்க முயன்ற எதிரிகளுக்குக் கடலிலேயே சமாதி கட்டினர் புலிகள்.



நாட்கள் நகர்ந்தன. திலீபனின் 3ஆவது நினைவுநாள் நெருங்கிக் கொண்டிருந்தது. அந்த நினைவே சிங்களர்களுக்கு வயிற்றில் புளியைக் கரைத்தது. கோட்டையை எப்படிக் கும் அன்றைய தினம் புலிகள் தாக்குவார்கள் என்பதை அவர்கள் அறிந்திருந்தார்கள். எனவே, சிமெண்ட் பூசி அடைக்கப்பட்டிருந்த கடற்கரைப் பக்க வாயிலைத் தப்பி ஓடுவதற்குத் தயார் நிலையில் வைத்திருந்தனர்.

ஆகஸ்டு 4ஆம் நாளன்று நள்ளிரவில் கோட்டை மீது புலிகளின் இறுதித் தாக்குதல் தொடங்கிற்று. புலிகளின் சொந்தத் தயாரிப்பான சக்திவாய்ந்த ஏவுகணைகள் கோட்டைக்குள் வீசப்பட்டன. மிரண்டு போன எதிரிகள் பின்வாசல் வழியாக ஒருவரை ஒருவர் முந்திக் கொண்டு ஓடத் தொடங்கினார்கள்.

ஆனால், இவர்களை எதிர்பார்த்துக் கடற்கரை எங்கும் நின்ற புலிகளின் வேட்டை தொடங்கிற்று. சிங்கள இராணுவத்தின் ஆயுதங்களைப் பறிக்கப் பாய்ந்த நகுலன் குண்டுக்கு இரையானான். பெண்புலி சிசில்யா, ரகு ஆகியோரும் வீர மரணமடைந்தனர்.

உயிர் தப்பிப் பிழைத்தால் போதும் எனக் கடலுக்குள் குதித்து நீந்திய சிங்களச் சிப்பாய்களை எதிர்க் கரையான மண்டைத் தீவில் நின்றபடி பார்த்துக் கொண்டிருந்த அவர்களுடைய தோழர்கள் எதுவும் செய்யமுடியாது கைகளைப் பிசைந்து கொண்டனர்.

370 ஆண்டு காலமாக ஆதிபத்திய சின்னமாக விளங்கி எண்ணற்ற தமிழர்களைக் கொன்று குவித்த பாவிகளின் கட்டுப்பாட்டில் இருந்த யாழ்க் கோட்டையைப் புலிகள் கைப்பற்றினார்கள்.

1990 ஆகஸ்டு 5ஆம் நாள் தியாக மறவன் திலீபனின் நினைவுநாளில் அவன் மறைந்த நேரமான காலை 10.48 மணிக்கு யாழ்க் கோட்டை மீது தளபதி பானு புலிக்கொடியை ஏற்றிவைத்துத் திலீபனின் கனவை நனவாக்கினார்.

யாழ்க் கோட்டையைப் புலிகள் கைப்பற்றியது சாதாரண நிகழ்ச்சி அன்று.



370 ஆண்டு காலமாக அன்னியக் கொடிகள் மாறி மாறிப் பறந்த யாழ்க் கோட்டையின் மீது இன்று தமிழர்களின் புலிக்கொடி பட்டொளி வீசிப் பறப்பதற்கு விடுதலைப் புலிகளின் வீரமும் தியாகமுமே காரணமாகும்.

கடந்த 300 ஆண்டுக்காலத் தமிழர்களின் வரலாறு கோட்டை, கொத்தளங்களை இழந்த அவமானகரமான வரலாறேயாகும்.

ஆங்கிலேய ஆட்சியாளர்கள் தமிழகத்தில் வீரபாண்டிய கட்டபொம்மன் ஆண்ட பாஞ்சாலங்குறிச்சிக் கோட்டையை இடித்துத் தரைமட்டமாக்கி அந்த மாவீரனையும் புளிய மரத்தில் தூக்கிலிட்டனர்.

காண்பேரெயில் எனச் சங்க காலத்தில் சிறப்புற்று விளங்கிய காளையார் கோவில் கோட்டையைக் கைப்பற்றி வீர மருது சகோதரர்களைத் தூக்கிலிட்டுக் கொன்றனர்.

இவ்விதம் கடந்த காலத்தில் கோட்டைகளை இழந்து மாவீரர்களைப் பலிகொடுத்து அவமானக்கறை படிந்த நமது வரலாற்றில் முதன் முதலாக இழந்த கோட்டையை மறு படியும் கைப்பற்றி அங்குத் தமிழரின் கொடியைப் பறக்கவிட்ட பெருமிதத்திற்குரிய நிகழ்ச்சி யாழ்க்கோட்டையைப் புலிகள் கைப்பற்றியதன் மூலம் நடந்துள்ளது. வீழ்ச்சியடைந்த தமிழர் சமுதாயத்தைத் தம் வீரத்தால் மீண்டும் எழுச்சிபெற வைத்தவர்கள் பிரபாகரனும் விடுதலைப்புலிகளும் அன்றி வேறெவருமல்லர்.

விசையொடிந்த தமிழர் தேசத்தில் மீண்டும் விசையூட்டியவர்கள் விடுதலைப் புலிகளே என்பதை உணராதவர்கள் அறிவிலிகளேயாவர்.

பொங்கிப் பிரவகித்து வரும் தமிழர் எழுச்சியின் உன்னத வடிமாகப் பிரபாகரன் விளங்குகிறார். தமிழ்ச் சமுதாயத்தின் எதிர்கால ஏற்றம் அவரையே நம்பி இருக்கிறது.

தமிழர் வாழ்வில் விடிவெள்ளியாகத் தோன்றியிருக்கும் பிரபாகரனை இன்று உணர மறுப்பவர்கள் நாளை நிச்சயம் உணருவார்கள். உணர மறுப்பவர்களைக் காலம் ஒதுக்கித் தள்ளும்.

அ. முற்றுவெளி ஆ. கோட்டை அகழி இ. அகழி வெளிப்புறச் சாய்குவா ஈ. கோட்டையின் கொத்தளங்களும் உட்சுவரும் உ. கோட்டையின் பிரதான வாயில் ஊ. ஸ்ரீலங்கா இராணுவத்தினர் புறமுகிட்டு ஓடி வெளியேறிய பாதை (கோட்டை பெண்கள் சிறைச்சாலைக்கு அருகிலிருந்த முள்ளைய வாயில். இது முள்ளை கழிவுகள் அகற்றப்படப்பட்டது. பின்சுவ அகற்றப்பட்டு கல்லால் அடைக்கப்பட்டிருந்தது. அதனைச் சுற்றி அதனூடே ஸ்ரீலங்கா இராணுவம் புறமுகிட்டோடியது).

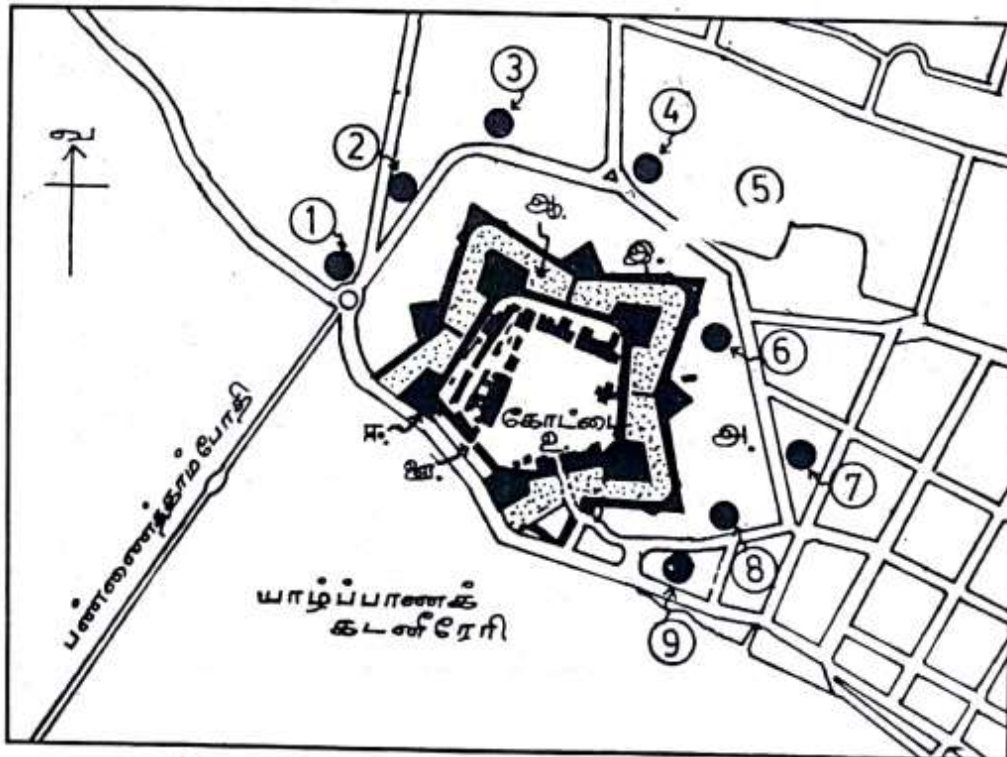

### 3. சிலாவத்துறைப் போர்

விடுதலைப்புலிகள் சிங்கள இராணுவத்துடன் நடத்திய போர்களுள் சிலாவத்துறைப் போரும் முக்கியமான தொன்றாகும். மன்னார்-மடு நெடுஞ் சாலையில் உள்ள முருங்கன் என்னுமிடத்திலிருந்து சுமார் 10 கி.மீ. தொலைவில் கடற்கரையோரமாக உள்ள ஒரு பகுதிதான் சிலாவத துறையாகும். இங்கு சிங்கள இராணுவ முகாமும் அதற்கருகே உதவி அரசாங்க அதபர் விடுதியிலும், பாடசாலைக் கட்டடத்திலுமாக இரண்டு சிறிய முகாம்களும் அமைக்கப்பட்டிருந்தன.

இங்கிருந்து 4 கி.மீ. தொலைவில் உள்ள கொக்குப் புடையான என்ற இடத்தில் ஒரு இராணுவ முகாமும் அதிலிருந்து 6 கி.மீ. தொலைவில் உள்ள கொண்டச்சி மரமுந்திரிப் பண்ணையில் மற்றொரு முகாமும் இருந்தன. இவ்விதம் சிலாவத்துறைப் பகுதியே ஒரு சிங்கள இராணுவ வலயமாக மாற்றப்பட்டிருந்தது.

இதற்குப் பல காரணங்கள் உள். கொண்டச்சியில் 6000 ஏக்கர் பரப்பளவில் மர முந்திரிப் பண்ணை ஒன்றைச் சிங்கள அரசு உருவாக்கி அதில் சிங்களர்களைக் குடியேற்றி இருந்தது. மன்னார் மாவட்டத்தின் தென்முனை யோரமாகப் புத்தளம் மாவட்டம் உள்ளது.

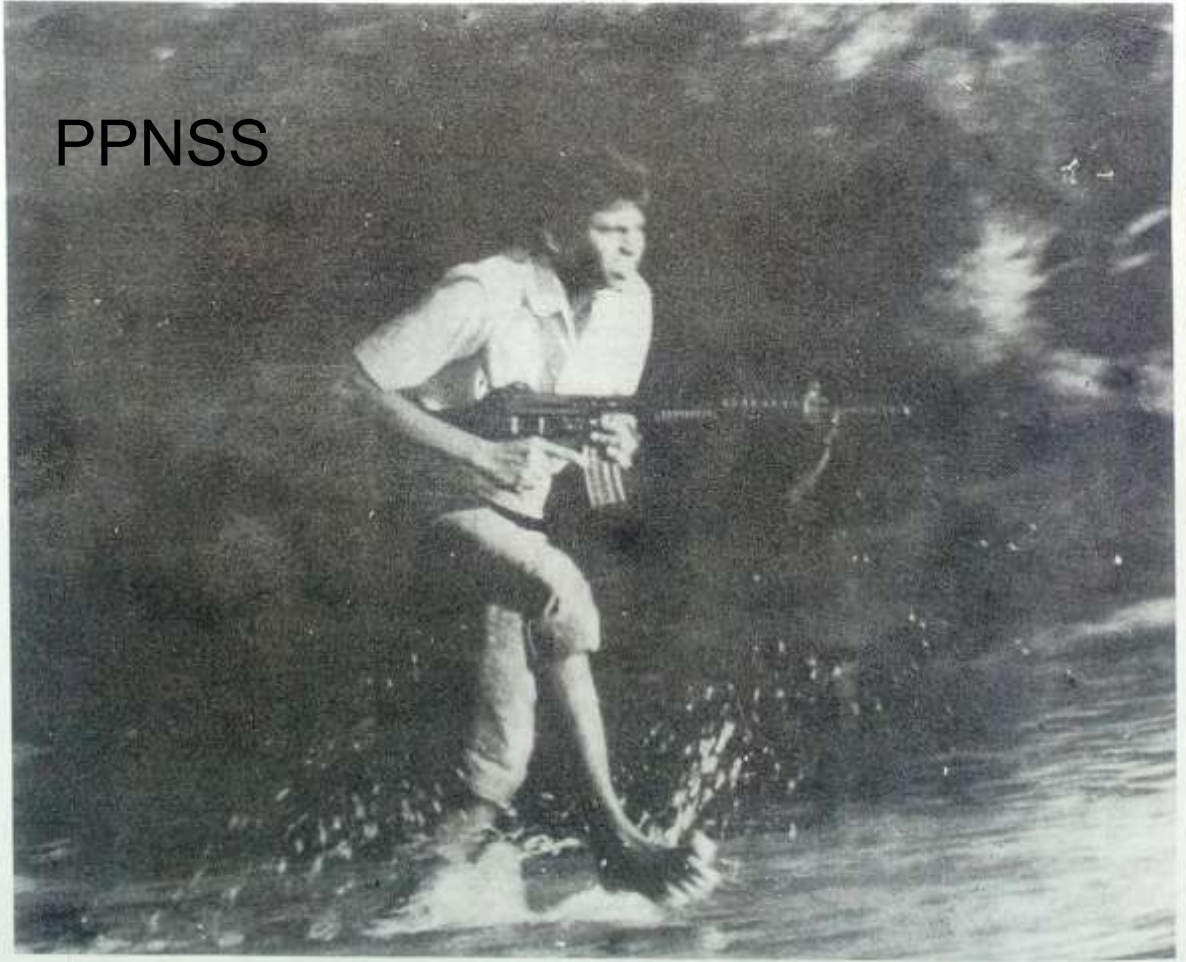

PPNSS

இஃது ஒரு காலத்தில் தமிழர்கள் வாழும் மாவட்டமாக இருந்தது. காலப் போக்கில் சிங்களக் குடியேற்றம், மதமாற்றம், மொழிமாற்றம் போன்றவற்றின் விளைவாகத் தமிழர்களே படிப்படியாகச் சிங்களவராக மாற்றப்பட்டு இன்று அம் மாவட்டம் முழுமையாகச் சிங்கள மாவட்டமாக்கப்பட்டுவிட்டது. ஆனாலும், வண்ணாத்திவில்லு, பெரிய நாகவில்லு, இலவன்குளம், முட்கண்டாவெளி, பொம்பரிப்பு, கருவாளைக்குடா போன்ற பல தமிழ்க் கிராமங்கள் இன்னும் உள்ளன. இக் கிராமங்களிலும் சிங்களர்களைக் குடியேற்றி வருகிறார்கள். முள்ளிக்குளம் முதல் சிலாவத்துறை வரை சுமார் 15 கி.மீ. தொலைவிற்குக் கடற்கரையோரக் கிராமங்களில் பருவகால மீன் பிடிப்பு என்ற காரணம் காட்டி ஆயிரக்கணக்கான சிங்களர்கள் குடியேற்றப்பட்டிருந்தார்கள். இவர்களைப் பாதுகாக்கவும் அதன்

## வடக்கு - கிழக்கு மாநிலங்களுக்குக் கொண்டுசெல்லத் தடைவிதிக்கப்பட்ட பொருள்களின் பட்டியல்

### வடக்கு மாகாணம்

1. ஆயுதங்கள்/துப்பாக்கிக் குண்டுகள்
2. வெடி மருந்துகள்
3. விளையாட்டுத் துப்பாக்கிகள்
4. மின் வயர்கள்
5. தூரத்துக் கட்டுப்பாட்டுக் கருவிகள்
6. மின்/எலக்ட்ரோனிக் விளையாட்டுப் பொருள்கள்
7. தலைக் கவசங்கள்
8. நுணுக்குக் காட்டிகள்
9. தொலை நோக்குக் கண்ணாடி (டெலஸ்கோப்)
10. திசை காட்டு கருவிகள்
11. பாதுகாப்புப் படையினரின் உடைகளை ஒத்த துணி வகைகள்
12. இரும்புகள், இரும்புக் கூறுகள்
13. அலுமினியம்/அலுமினியப் பொருள்கள்
14. வெறுமையான சாக்குப் பைகள்
15. சீமெந்து
16. சைக்கிள் ரேசர்கள்
17. மரங்கள்
18. முட்கம்பிகள்
19. கம்பி வெட்டும் கருவிகள்
20. தீப்பற்றும் பொருள்கள்
21. கற்பூரம்
22. நிலக்கரி
23. யூரியா உரம்
24. சகல வகையையும் சார்ந்த மின் தலங்கள்
25. வானொலி உதிரிப் பாகங்கள்
26. மின் கருவிகள்
27. பிளாஸ்டிக் கேன்கள்

28. மோட்டார் வாகன டயர்கள்
29. மோட்டார் வாகன உதிரிப் பாகங்கள்
30. மோட்டார் சைக்கிள்கள்
31. அச்சக் கடதாசிகள்
32. தட்டெழுத்து | பிரதி பண்ணும் கடதாசிகள்
33. அச்ச இயந்திரங்களும் அச்ச அலுவல்களில் உபயோகிக்கும் மற்றைய கருவிகளும்
34. அராசியோ பதிவுப் பிரதி இயந்திரங்கள்
35. பாடசாலைப் பைகள்
36. தங்கம்
37. மதுபானங்கள்
38. மருந்து வகைகள்
39. அறுவைச் சிகிச்சைக் கருவிகள்
40. பெட்ரோல், டீசல், உராய்வுப் பொருள்கள்
41. பொலித்தீன் | பொலித்தீன் பைகள்
42. மெழுகுகள் | மெழுகுவர்த்திகள்
43. டர்பென்டயின், பீறாசோ, சப்பாத்து பொலிஸ்
44. சவர்க்காரங்கள்
45. இரசாயனப் பொருள்கள்
46. சோயா உணவுகள்
47. இனிப்புகள், இனிப்புப் பண்டங்கள்

### கிழக்கு மாகாணம்

1. ஆயுதங்கள்/துப்பாக்கிக் குண்டு
2. வெடி மருந்துகள்
3. யூரியா உரம்.

மூலம் தமிழ் மண்ணை அபகரிக்கவுமே சிலாவத்துறைப் பகுதியில் சிங்கள இராணுவ முகாம்கள் அமைக்கப்பட்டிருந்தன.

1984ஆம் ஆண்டில் சிலாவத்துறைப் பகுதியில் ஒன்பது சிங்கள இராணுவ முகாம்கள் இருந்தன. ஆனால், மன்னார் மாவட்டப் புலிகள் தளபதியாக விக்டர் இருந்தபோது கொரில்லாத் தாக்குதல்கள் நடத்தி சிங்கள இராணுவத்திற்கு இடைவிடாத தொல்லை கொடுத்தார். புலிகளின் தாக்குதல்களுக்கு ஈடுகொடுக்க முடியாமல் இராணுவ முகாம்களின் எண்ணிக்கை நாளுக்குநாள் குறைந்து இறுதியில் நான்கு முகாம்கள்தாம் எஞ்சின.

1985ஆம் ஆண்டில் நான் இரகசியமாகத் தமிழீழத்திற்குப் பயணமானபொழுது அங்கு முதன் முதலாக என்னை வரவேற்று அழைத்துச் சென்றவர் தளபதி விக்டர். அவருடன் பயணம் செய்த அந்த இனிய நாள்களை என்றும் மறக்க இயலாது. மன்னார் பகுதி மக்களால் மிகவும் நேசிக்கப்பட்டவர் விக்டர். மன்னார் மாவட்டத்தில் சிங்கள ஆதிக்கத்தின் அடிச்சுவடே இல்லாமல் துடைத்தெறிந்தவர் விக்டர். அதனால், அவர் மீது சிங்களருக்குக் கடுமையான கோபம் இருந்தது.

1990ஆம் ஆண்டு, மார்ச் மாதம் நான் தமிழீழத்தில் பயணம் செய்த பொழுது மன்னார் தளபதியாக விளங்கிய சுபன் என்னை விக்டரின் கல்லறைக்கு அழைத்துச் சென்றார். ஆள்காட்டி வெளி என்ற இடத்தில்தான் விக்டர் மற்றும் அவருடன் வீரமரணம் எய்திய புலிகளின் கல்லறைகள் அமைக்கப்பட்டுள்ளன. அங்கு அஞ்சலி செலுத்திய வேளையில் சிங்களப் படையைக் கலங்க அடித்த மாவீரனைப் பற்றிய பழைய நினைவுகள் எழுந்தன.

மிடுக்கும் கம்பீரமும் நிறைந்த அந்த வீரத்திருவுருவம் இன்னும் என் மனக்கண் முன்னால் காட்சி தருகிறது.

விக்டர் வீரமரணமடைந்த செய்தி வந்த போது மதுரை-திருநகரில் அகதிகளாக வாழ்ந்துவந்த விக்டரின் பெற்றோரைச் சந்தித்து ஆறுதல் கூறச் சென்றேன். அப்பொழுது விக்டரின் வயதான தந்தை விக்டர் மருசலீன் ஆவேசமுடன் தன் கடைசிமகனை என்னிடம் காட்டிக் கூறிய வார்த்தைகளை என்றும் மறக்க இயலாது.

“என்மகன் விக்டரின் வீரமரணத்தைக் கண்டு நான் கலங்கவில்லை. என் மகனின் தியாகத்தைக் கண்டு பெருமைப்படுகிறேன். என் இன்னொரு மகனையும் போர்முனைக்கு அனுப்புவேன்” என்றார்.

இதையெல்லாம் என்னுடன் இருந்த நடேசன், சுபன் ஆகியோரிடம் நான் நினைவு கூர்ந்தேன்.

பின்பு எங்களை மன்னார் நகரத்திற்குத் தளபதி சுபன் கூட்டிச் சென்றார். அங்கு மன்னார் ஆதார வைத்திய சாலை அருகில் உள்ள கோவிலில் முகாமிட்டிருந்த இந்திய இராணுவத்தைத் தாக்கி நிர்மூலமாக்கியதைப் பற்றி சுபன் விவரித்தார்.

தாக்குதல் நடைபெற்ற இடத்திற்கே எங்களை அழைத்துச் சென்று அது நடைபெற்ற விவரங்களை அவர் விவரித்த போது திகில் திரைப்படம் ஒன்றைப் பார்த்த உணர்வு ஏற்பட்டது.

ஆதார வைத்திய சாலை அருகே உள்ள கோவில் ஒன்றில் இந்திய இராணுவ முகாம் இருந்தது. இம் முகாமைத் தாக்கப் புலிகள் திட்டமிட்டனர். ஆதாரவைத்திய சாலையின் மேல் மாடிக் கூரை மீது சில புலிகள் ஏறிப் பதுங்கி இருந்தனர். ஒருநாள் முழுவதும் உணவுகூட உட்கொள்ளாமல் காத்திருந்தனர். கோவிலின் பின்பக்கம் ஒரு குழு மறைந் திருந்தது.

26.7.89 நள்ளிரவு நெருங்கிய வேளையில் தரக்குதல் தொடங்கப்பட்டது. முன்னும் பின்னும் சுற்றி வளைத்துக்கொள்ளப்பட்ட அந்த முகாமில் உள்ள இந்திய வீரர்களுக்கு



எதுவும் புரியவில்லை. இந்நிலையில் கூரை மேல் இருந்த புலிகள் தாக்கத் தொடங்கவே இந்தியப் படையால் சமாளிக்க முடியவில்லை. 15 நிமிடங்களுக்குள் 32 இராணுவத்தினரைக் கொன்று ஏராளமான ஆயுதங்களைக் கைப்பற்றிக் கொண்டு புலிகள் வெற்றிகரமாகத் திரும்பினார்கள். புலிகள் தரப்பில் சேதம் எதுவும் இல்லை. இவ்வளவுக்கும் 500 மீட்டர் தூரத்தில் இரண்டு இந்தியப்படை முகாம்கள் இருந்தன. அவர்கள் உதவிக்கு வருவதற்குள் எல்லாமே முடிந்து விட்டது.

இந்த வீர சாதனையை அடக்கமாக விவரித்த தளபதி சுபன் 25 வயதிற்குட்பட்ட இளைஞர் ஆவார். இவரைக் காண்பவர்கள் இவரை இதைச் சாதித்தவர் என ஆச்சரியப்படுவார்கள். அந்த அளவுக்கு அடக்கமானவர்.

மன்னாரில் விக்டரோடு அவர் பணியாற்றிய காலத்தில் சுபனை முதன்முதலாகச் சந்தித்தேன். அதன் பிறகு தமிழ்நாட்டில் 'தம்பி' பிரபாகரனின் மெய்க்காவலராக அவர் இருந்த பொழுதும் பல முறை சந்தித்துள்ளேன். மணலாற்றுக் காட்டில் இந்திய இராணுவம் பிரபாகரனைத் தேடி வேட்டையாடிய பொழுது அவரை இணைபிரியாமல் நின்று பாதுகாத்தவர்களுள் சுபனும் ஒருவராக இருந்தார்.

1989ஆம் ஆண்டு நடுப்பகுதியில் மன்னார் மாவட்டத் தளபதியாகப் பொறுப்பேற்றதிலிருந்து குறுகிய காலத்தில் பல வீர சாதனைகளைச் சுபன் நிகழ்த்திக் காட்டியுள்ளார்.

1990ஆம் ஆண்டு தொடக்கத்தில் கிளிநொச்சிக் காட்டுப் பகுதியில் இருந்த ஈ.என்.டி.எல்.எப். துரோகக் கும்பல் முகாம்மீது நடத்தப்பட்ட தாக்குதலில் முக்கிய பங்கு வகித்தார். 1991 ஏப்ரலில் வஞ்சியங்குளத்திலும் 1992 மார்ச்சில் வேப்பங்குளத்திலும் சிங்கள இராணுவத்தின் மீது சுபன் தலைமையில் புலிகள் நடத்திய அதிரடித் தாக்குதல்கள் புகழ் பெற்றவையாகும். அவர் பங்கு கொண்ட ஒவ்வொரு போரிலும் அவரின் திறமை பளிச்சிட்டது.



சிலாவத்துறை முகாம் இருந்த இடம் முட்புதர்களையும் உவர்நிலத்தையும், குறுகியதும், நீண்டதுமான வெளிகளையும் கொண்ட பகுதியாகும். முகாமின் பின்புறம் கடல், மற்ற 3 புறங்களிலும் பொட்டல் வெளிகளும் பற்றைக் காடுகளும் இருந்தன. சிலாவத்துறை முகாமின் புறச் தழல் எதிரிகளுக்குச் சாதகமாகவும் புலிகளுக்குப் பாதகமாகவும் இருந்தது. இந்தகைய சாதகமற்ற தழல் இருந்த பொழுதிலும் அதனுடைய அமைவிட முக்கியத்துவம் கருதி அம் முகாமைக் கைப்பற்ற வேண்டுமெனப் புலிகள் முடிவு செய்தார்கள்.

தளபதி சுபன் போருக்கான முன் தயாரிப்புகளில் ஈடுபட்டிருந்தார். இவருக்குத் துணையாக யாழ் மாவட்டத் தளபதி தினேஷ் தலைமையில் பெரியதொரு புலிகள் அணி மன்னார் வந்திருந்தது. இதை எப்படியோ மோப்பம் பிடித்த சிங்கள இராணுவம் பரபரப் புடன் தன் நிலைகளைப் பலப்படுத்தியது. உலங்கு வானூர்திகள் மூலம் படையணிகள் கொண்டு வரப்பட்டுக் குவிக்கப்பட்டன. கடலில் பீரங்கிக் கப்பல்கள் கொண்டு வரப் பட்டுத் தயாராக நிறுத்தப்பட்டன. போர் விமானங்கள் மூலம் சிலாவத்துறைப் பகுதி மீது தொடர்ச்சியாகக் குண்டுகள் வீசப்பட்டன.

தமிழீழப் போராட்ட வரலாற்றில் முதல் முறையாக எதிரிகள் முகாம் மீது பாரிய படையெடுப்பு புலிகளால் நடத்தப்பட்டது. 13.3.91 மாலை தாக்குதலைப் புலிகள் தொடங்கினார்கள். கடல் மூலம் இராணுவத்திற்கு உதவி வருவதைத் தடுப்பதற்காக 5 கி.மீ. கடற்கரையில் புலிகள் அணி ஒன்று தயாராக இருந்தது. கொக்குப்புடையான், கொண்டச்சி முகாம்களைச் சேர்ந்த இராணுவத்தினர் சிலாவத்துறை முகாமில் உள்ளவர் களின் உதவிக்கு வரவிடமால் தடுக்கக் காடுகளிலும் வெளிகளிலும் புலிகளின் காவ லரண்கள் அமைக்கப்பட்டன. சிலாவத்துறை முகாமையும் அதன் அருகில் இருந்த இரு சிறு முகாம்களையும் தாக்கி அழிப்பதற்குத் தனி அணிகள் தயாராக நின்றன.

சரியாக இரவு 9.15 மணிக்குப் புலிகள் பசீலன் குண்டுகளை வீசித் தாக்கத் தொடங்கி னார்கள். இதைத் தாங்க முடியாத இராணுவம் திணறியது.



உதவி அரசாங்க அதிபர் விடுதியில் அமைத்த சிறிய முகாமை முதலில் புலிகள் கைப்பற்ற முடிவு செய்தார்கள். சிலாவத்துறை முகாமுக்குச் செல்லும் பிரதான வீதியை வழிமறித்தபடி இம் முகாம் அமைந்திருந்தன. எனவே, இதைக் கைப்பற்றினால் பிரதான முகாமைத் தாக்குவது எளிதாகிவிடும். ஆனால், இதை ஊகித்த எதிரியும் கடுமையாகப் போராடினான். இரவைப் பகலாக்கும் வகையில் வானிலிருந்து வெளிச்ச குண்டுகளை வீசி அந்த ஒளியில் புலிகளின் இலக்குகள் மீது வெடிகுண்டுகளைச் சிங்கள விமானங்கள் வீசின. தரையிலும் சிங்கள இராணுவம் இடைவிடாது சுட்டது. பல புலிகள் படுகாய மடைந்தனர்.

இந்தச் சூழ்நிலையில் ஒரு திட்டம் வகுக்கப்பட்டது. எதிரியின் அரணை நோக்கி ஓர் ஆர்.பி.ஜி. ஏவுகணையை ஏவுவதென்றும் அது வெடித்தவுடன் இரண்டு அல்லது மூன்று வினாடிகளில் எதிரிகளின் துப்பாக்கிகள் ஓய்ந்திருக்கும் அதைப் பயன்படுத்தி மின்ன லெனப் பாய்ந்து எதிரியின் நிலைக்குள் ஓடிச் சென்று எதிரியை மடக்குவது என முடிவு செய்யப்பட்டது. அதன்படி ஆர்.பி.ஜி. ஏவுகணையொன்று ஏவப்பட்டு வெடித்த மறு கணமே மேஜர் ரஞ்சன் மற்றும் மற்றுமிரு பெண்புலிகள் எதிரி முகாமுக்குள் பாய்ந்து உட்புகுந்து சுட்டார்கள். இதைச் சற்றும் எதிர்பார்க்காத எதிரிகள் ஆயுதங்களைக் கீழே போட்டுவிட்டு ஓட்டம் பிடித்தார்கள். வெற்றிபெற்ற நேரத்தில் எதிர்பாராமல் பாய்ந்த குண்டிற்கு மேஜர் ரஞ்சன் பலியானார்.

## சுரும்புலி டாம்போ

சிலாவத்துறைப் பிரதான முகாமைத் தாக்கவும் தளபதி சுபன் ஒரு திட்டம் வகுத்தார். வெடிமருந்து நிரப்பப்பட்ட ஒரு வண்டியை வேகமாகக் கொண்டு சென்று மோதி அதைச் சிதறடிப்பது என்ற இத்திட்டத்தை நிறைவேற்றக் சுரும்புலி டாம்போ முன்வந்தார்.

ஆனால், விமானங்கள் இடைவிடாது குண்டுமழை பொழிந்து கொண்டிருந்தன. கடலிலிருந்து பீரங்கிக் கப்பல்கள் குண்டுகளை வீசிக்கொண்டிருந்தன. டாம்போ போக வேண்டிய பாதை எங்கும் ஒரே புகையம். எனவே, டாம்போ பாதையைத் தவறவிட்டு விடலாம் என எண்ணிய தோழன் ஒருவன் தானும் உடன் வந்து வழிகாட்டுவதாகக் கூறினான். ஆனால், டாம்போ அதை ஏற்கவில்லை. "குறித்தபடி குறித்த பாதையில் நிதானமாகச் சென்று குறித்த வேலையை முடிப்பேன். தேவையில்லாமல் இருவர் மரண மடைய வேண்டாம்" என்று சுரும்புலி டாம்போ கூறினான்.

தோழர்கள் கையசைத்துப் பிரியாவிடை கொடுக்க டாம்போவின் வண்டி சீறிப் பாய்ந்து சென்றது. ஆனால், நடுவழியிலேயே எதிர்பாராத விதமாக விமானக் குண்டு அல்லது கடலில் இருந்து வந்த பீரங்கிக் குண்டு அதன் மீது விழுந்து அதன் விளைவாக அந்த வண்டி வெடித்துச் சிதறியது. தீரன் டாம்போவும் காற்றோடு கலந்து விட்டான்.

ஆனாலும், புலிகள் தங்கள் தாக்குதலை நிறுத்தவில்லை. இரவு முழுவதும் தொடர்ந்தார்கள். 20 ஆம் நாள் விடிந்த பிறகும் புலிகளின் முற்றுகை நீடித்தது. நான்கு இராட்சத விமானங்கள், இரண்டு அவ்ரோ விமானங்கள் நான்கு உலங்கு வானூர்திகள் இடை விடாது புலிகளின் அரண்கள்மீது குண்டுகளை வீசித் தாக்கின. எவ்வளவுதான் மூர்க்கத் தனமாகப் போராடினாலும் புலிகளின் முற்றுகையைத் தகர்க்க எதிரியால் இயலவில்லை. இதற்கிடையில் சிங்களப் படையினரிடம் வெடிமருந்துப் பற்றாக்குறை ஏற்பட்டுவிட்டது. காயமடைந்தவர்களையும் வெளியேற்ற முடியவில்லை. எனவே, 20 ஆம் நாள் காலை 10 மணி அளவில் உலங்கு வானூர்தி ஒன்று முகாமுக்குள் இறக்கப்பட்டது. காத்திருந்த புலிகள் ஏவிய எறிகணையொன்று அதைச் சேதப்படுத்தியது. எனவே, மற்ற உலங்கு வானூர்திகள் தரையிறங்க அஞ்சின. வேறு வழியில்லாமல் வானத்தில் இருந்து வெடி மருந்துப் பொட்டலங்களை வீசத் தொடங்கினார்கள். கடற்காற்றின் காரணமாகவும், புலிகளின் தாக்குதலுக்கு அஞ்சி மிக உயரத்தில் பறந்து வீசியதாலும் பொட்டலங்களைக்

குறித்த இலக்குக்குள் அவர்களால் வீச இயலவில்லை. பெரும் பகுதிப் பொட்டலங்கள் புலிகள் இருந்த பகுதியிலேயே விழுந்தன. வான் மூலம் உதவிகளை வழங்க முடியாத நிலையில் கடல் மூலம் வழங்க முயற்சி நடந்தது. பிற்பகல் 1 மணிக்கு இரு போர்க் கப்பல்கள் கொண்டு வரப்பட்டு மேலும் சிங்களப் படைகள் இறக்கப்பட்டன.

சிலாவத்துறைப் போர் 4 முனைகளில் நடந்தது. நான்கு முனைகளும் வெவ்வேறு வகையானவை.

1. சிலாவத்துறை முகாம் மீது தொடுக்கப்பட்ட தாக்குதலும் முற்றுகையும்.
2. கொண்டச்சி, கொக்குப்புடையான் ஆகிய இடங்களில் இருந்து உதவிக்கு இராணுவம் வருவதை வழிமறித்த போர்முனை.
3. கடல்வழியே உதவி வராமல் தடுக்கக் கடற்போர் முனை.
4. வங்காலை தள்ளாடிப் போர்முனை.

இந்த நான்கு போர்முனைகளில் ஏதாவது ஒன்றில் எதிரியின் கையோங்கினாலும் போரின் திசை எதிரிக்குச் சாதகமாகவே மாறும் என்பதைத் தெளிவாக உணர்ந்த புலி வீரர்கள் தங்கள் முனைகளைத் தாண்டி எதிரியைச் செல்லவிடக் கூடாது என்பதில் உறுதியாக இருந்தனர்.

மாலை 4 மணிக்குப் போர்க் கப்பல்கள் பிரங்கிக் குண்டுகளைப் பொழிய அதன் பாதுகாப்புக்குள் ஏழு படகுகளில் இராணுவம் கரைக்கு வர முயற்சி செய்தது. கடற்கரையோரம் முழுவதிலும் பல மறைவிடங்களில் இருந்த புலிகளின் துப்பாக்கிக் குண்டுகள் சீறிப் பாய்ந்தன. படகுகள் புற முதுகிட்டு ஓடின. பிறகு விமானப் பாதுகாப்புடன் மீண்டும் கரையிறங்க முயன்றும் அம் முயற்சியும் தோல்வி அடைந்தது.



கடற்போர் முனையில் சிங்கள இராணுவம் நம்பிக்கை இழந்தது. இதற்குள் இருட்டி விடவே கடல்வழியே கரை இறங்கும் முயற்சியை எதிரி கைவிட்டான்.

பாடசாலைக் கட்டடத்தில் அமைந்திருந்த சிங்கள இராணுவ முகாம் மீது புலிகளின் தாக்குதல் தொடங்கியது. வெளிச்ச குண்கள் உதவியுடன் இராணுவ விமானங்கள் தாக்குதல் நடத்திக் கொண்டிருந்தன. புலிகளை முன்னேற விடாமல் பின்னுக்குத் தள்ள இராணுவம் முழு மூச்சுடன் முயன்றது. பாடசாலை முகாமைச் சுற்றிலும் உள்ள காவ லரண்கள் இடைவிடாது நெருப்பை உமிழ்ந்து கொண்டிருந்தன. ஆனால், எதுவுமே புலிகளின் முன்னேற்றத்தைத் தடுக்க முயலவில்லை. நள்ளிரவுக்கு முன் பாடசாலை முகாம் வீழ்ந்தது. புலிகள் அம் முகாமில் வெற்றிமுழக்கத்தோடு நுழைந்தனர். ஆனாலும், ஓய் வெடுத்துக் கொள்ளவில்லை. அங்கிருந்த பிரதான முகாமைக் குறிவைத்துத் தாக்கத் தொடங்கினர்.

மூன்றாம் நாள் விடிந்தது. ஒரே நாளில் சண்டை முடியும் என எதிர்பார்த்த சிங்கள இராணுவ அதிகாரிகள் மூன்றாம் நாளும் சண்டை நீடித்தது கண்டு வியப்பும் அச்சமும் கொண்டனர். இரண்டு முகாம்களை இழந்ததும், கடல்முனையில் தோல்வியைத் தழுவியதும் அவர்களை வெறி கொள்ள வைத்தன.

தள்ளாடி இராணுவ முகாமில் இருந்து உலங்கு வானூர்திகள் மூலம் மேலும் இராணுவ வீரர்கள் சிலாவத்துறை முகாமில் குவிக்கப்பட்டனர். கடலிலும் மேலும் ஒரு போர்க்கப்பல் கொண்டு வந்து நிறுத்தப்பட்டது. மொத்தம் மூன்று போர்க் கப்பல்களும், பத்துப் பீரங்கிப் படகுகளும், பல விசைப் படகுகளும் நிறுத்திவைக்கப்பட்டன. இவற்றிலிருந்து கரையை நோக்கிக் குண்டுகள் இடைவிடாது வீசப்பட்டன.

இதற்கிடையில் கொண்டச்சியில் இருந்து காடுகள் வழியே இராணுவம் முன்னேறத் தொடங்கியது. இதை எதிர்பார்த்து நின்ற புலிகள் வழிமறித்துப் போராடினார்கள்.

வங்காலை-தள்ளாடி இராணுவ முகாமிலிருந்தும் சிங்களர் முன்னேறத் தொடங்கி னார்கள்.

கடல், தரை, விமான பலத்தைச் சிங்கள இராணுவம் முழுமையாகவே பயன்படுத்தியது. சிலாவத்துறைப் பகுதி முழுவதுமே புகைமண்டலமாகக் காட்சி தந்தது. காய மடைந்தவர்களை மருத்துவப் பிரிவுத் தோழர் இவ்வளவுக்கும் நடுவே தங்கள் உயிர் களையும் பொருட்படுத்தாது மீட்ட படியே இருந்தனர். இரவு நெருங்கிய போது மீண்டும் சிலாவத்துறை முகாம் மீதான தாக்குதலைப் புலிகள் தீவிரப்படுத்தினர்.

நான்காம் நாளிலும் போர் தொடர்ந்தது. கொண்டச்சி பகுதியில் போர் கடுமையாக இருந்தது. புலிகளை எதிர் கொள்ள முடியாத இராணுவம் திசை திரும்பி கடற்கரை நோக்கி முன்னேறத் தொடங்கியது.

கடலில் இருந்து இராணுவத்தைக் கரை இறங்கவிடாது போராடிய புலிகள் தங்கள் வியூகத்தை மாற்றிக் கரைவழியே வரும் இராணுவத்துடன் போராடத் தொடங்கினார்கள். ஆயினும், விமானத் தாக்குதலுக்கு ஈடுகொடுக்க முடியவில்லை. கொண்டச்சியில் இருந்து கடற்கரை வழிவந்த இராணுவம் தப்பித்தோம்! பிழைத்தோம்! எனச் சிலாவத்துறை முகாம் சென்றடைந்தது.

இப் போரில் கலந்து கொண்ட யாழ் மாவட்டத் தளபதி தினேஷ் இந்தப் போரைப் பற்றிக் கூறுகையில் "இது போன்ற நீண்ட, கடுமையான போரை இதுவரை நான் சந்திக்க வில்லை. யாழ் கோட்டை முகாம் எங்கள் முற்றுகைக்குள் இருந்த 107 நாள்களிலும் எவ்வளவு குண்டுகளைச் சிங்கள இராணுவம் வீசியதோ அந்தத் தொகைக்கு இணையான குண்டுகள் இந்த நான்கு நாள்களில் வீசப்பட்டன." என்றார்.

சிலாவத்துறைப் போரில் பெண் புலிகளுக்குத் தலைமை தாங்கி நடத்திய தளபதி

இராதா பின் வருமாறு கருத்துத் தெரிவித்தார்:

“கொக்கிளாய், மாங்குளம் சண்டைகள் எங்களுக்குத் தரைப்படைச் சண்டை அனுபவத்தைத் தந்தன. சிலாவத்துறைப் போர் முப்படைகளையும் ஒரே சமயக்கில் சந்திக்கும் வல்லமையையும் அதற்குரிய அனுபவத்தையும் பெற்றுத் தந்தது.”

மன்னார் மாவட்டத் தளபதி சுபன் “சண்டைக்குச் செல்லும் போது நாங்கள் ஆயுதங்களை மட்டும் கொண்டு போவதில்லை. ஆயுதங்களுடன் சவப்பெட்டிகளையுமே கொண்டு செல்கிறோம்” என்றார்.

அவர் கூறியது அவர் வாழ்விலேயே நிகழ்ந்தது. சிங்கள இராணுவத்தின் மிக வலிமை வாய்ந்த முகாமான ஆனையிறவு முகாமுக்குச் சில மைல் தொலைவில் உள்ள பூநகரி இராணுவக் காவலரண்கள் மீது விடுதலைப்புலிகள் திடீர்த் தாக்குதல் நடத்தி 14 காவலரண்களைத் தகர்த்தனர். 30க்கும் மேற்பட்ட இராணுவத்தினர் மாண்டனர். இத் தாக்குதலின் போது சிங்கள இராணுவத் தளபதி சிசில் வைத்யரத்னா, வடபகுதித் தளபதி ஜெரி-டி-சில்வா ஆகியோர் மயிரிழையில் உயிர்தப்பினார்கள் இத் தாக்குதலை முன்னின்று வெற்றிகரமாக நடத்திய லெப்-கர்னல் சுபன் எதிர்பாராத விதமாக வீர மரணமடைந்தார். அவருடன் ஐந்து புலிகளும் வீரச்சாவைத் தழுவினர்.

இந்தியப் படைகளையும் சிங்களப் படைகளையும் கலங்க அடித்த சுபன் எத்தகைய சாவை விரும்பினானோ அஃது அந்த மாவீரனுக்குக் கிடைத்தது.



## கொக்காவில் இராணுவ முகாம் தகர்ப்பு

கொக்காவில் என்னுமிடத்தில் அமைந்திருந்த சிங்கள இராணுவ முகாம்மீது விடுதலைப் புலிகள் நடத்திய தாக்குதல் முக்கியத்துவம் வாய்ந்ததாகும். இத்தாக்குதலில் பெண்புலிகளும் சமபங்குவகித்தனர். தற்காப்பு யுத்தத்திலேயே பெருமளவில் பங்கெடுத்துக் கொண்ட மகளிர் படைப்பிரிவு நேரடிப் போரில் முதன்முதலாக ஈடுபட்டது. இதற்குப்பின்பே யாழ்ப்போரில் 5.8.90இல் பங்கேற்றது என்பது குறிப்பிடத்தக்கதாகும்.

1990ஆம் ஆண்டு, துலை 10,11ஆம் நாள்களில் நடத்தப்பட்ட இத்தாக்குதலில் கொக்காவில் இராணுவ முகாம் முழுமையாகத் தகர்க்கப்பட்டது. இம்முகாமின் பொறுப் பதிகாரியான காப்டன் அலந்தெனியா உட்பட எழுபதுக்கு மேற்பட்ட சிங்களச் சிப்பாய்கள் கொல்லப்பட்டனர். எஞ்சியவர்கள் தப்பி ஓட்டம் பிடித்தனர்.

புலிகள் தரப்பில் 18 வீரர்கள் வீரமரணமடைந்தனர். இவர்களுள் 6 பெண் புலிகளும் அடங்குவர். காப்டன் உஷா 2ஆம் லெப். பிரியங்கா, 2ஆம் லெப். சாலினி, 2ஆம் லெப். மாலா, 2ஆம் லெப். குமாரி, 2ஆம் லெப். அஜந்தா ஆகியோர் தீர்முடன் போராடிக் களச் சாவை விரும்பி ஏற்றனர். பெண்புலிகளின் இந்தத் தாக்குதல் சிங்கள இராணுவத் திடையே திகைப்பையும் அச்சத்தையும் ஏற்படுத்தியுள்ளது.

வியட்நாம், எல்சல்வடோர், நிக்கரகுவா, பாலஸ்தீனம் ஆகிய நாடுகளில் பெண் போராளிகள் களத்தில் இறங்கி வீரமுடன் போரிட்டு வரலாறு படைத்து வருகின்றனர். அந்தப் புகழ்மிக்க வரிசையில் விடுதலைப் புலிகளின் மகளிர் பிரிவும் அடியெடுத்து வைத்துள்ளது.

## மாங்குளம் முகாம் தகர்ப்பு

வன்னிப் பகுதியில் மாங்குளம் என்ற இடத்தில் பலம்பொருந்திய சிங்கள இராணுவ முகாம் அமைக்கப்பட்டிருந்தது. யாழ்ப்பாணத்திலிருந்து ஏறக்குறைய 60 மைல் தெற்கே இருந்த முகாமை யாழ்க்கோட்டை வீழ்ச்சிக்குப் பின்பு மேலும் பலப்படுத்தினர். ஏராள மான இராணுவத்தினர் இங்குக் குவிக்கப்பட்டனர்.

1990ஆம் ஆண்டு, நவம்பர் மாதம், 24ஆம் நாள் இம்முகாமைச் சுற்றி வளைத்துப் புலிகள் திடீர்த் தாக்குதலைத் தொடுத்தனர். இரண்டு நாள்சளாகக் கடும் போர் நடந்தது. புலிகளின் முற்றுகையைத் தகர்க்க உலங்கு வானூர்திகள், போர் விமானங்கள் ஆகியவை மூலம் குண்டுவிச்சு நடத்தப்பட்டது. ஆனாலும், புலிகள் தங்கள் முற்றுகையைத் தளர்த்த வில்லை. தங்கள் பிடயை மேலும் இறுக்கினார்கள். இதற்கிடையில் பெருமழையும் பெய்யத் தொடங்கிற்று.

சிங்களப் படையினரின் குண்டு மழையும், இயற்கையின் பெருமழையும் கூட புலிகளின் வேகத்தைத் தடுக்க முடியவில்லை.

இத் தாக்குதலில் இருநூற்றுக்கும் மேற்பட்ட சிங்கள இராணுவத்தினர் கொல்லப் பட்டனர். சிறீலங்காவின் வரலாற்றில் இதுவரை இத்தகைய பேரிழப்பு இராணுவத்திற்கு ஏற்படவில்லை. ஆட்களை இழந்ததைவிட அதிகமான அளவில் ஆயுதங்களையும் இராணுவம் இழந்தது.

மாங்குளம் முகாமில் இருந்த கவச வாகனங்கள், பீரங்கிகள், நவீன ஆயுதங்கள் ஏராளமான வெடிமருந்து, இரவைகள் கைப்பற்றப்பட்டன. மிகப் பெரிய இராணுவ முகாமின் ஆயுதக் களஞ்சியத்தில் குவிக்கப்பட்டிருந்த பெருந்தொகையான ஆயுதங்களைப் புலிகள் அள்ளிச் சென்றனர்.

புலிகள் தரப்பில் உயிரிழப்புகள் ஏற்பட்ட போதிலும் அதைப் பொருட்படுத்தாமல்

துணிவோடும் தியாக உணர்வோடும் முன்னேறிச் சென்று தாக்குவதன் மூலம் மகத்தான சாதனைகளைப் புரிய முடியும் என்பதைப் புலிகள் நிரூபித்துள்ளனர்.

தாக்குதலிலிருந்து தப்பிப் பிழைத்த இராணுவத்தினர் காடுகளுக்குள் ஓடி ஒளிந்தனர். அவர்களை மீட்க உலங்கு வானூர்திகள் செய்த முயற்சிகள் மழையின் காரணமாக வெற்றி பெறவில்லை.

மாங்குளம் வெற்றி புலிகளுக்குப் புதியதொரு உத்வேகத்தை ஊட்டியுள்ளது. எவ்வளவு பலம் வாய்ந்த நவீன ஆயுதங்களைக் கொண்ட இராணுவ முகாமானாலும் அதனைத் தங்களால் தகர்க்க முடியும் என்ற நம்பிக்கையைப் புலிகள் பெற்றுள்ளனர்.

மாங்குளம் முகாமின் வீழ்ச்சி சிறீலங்கா அரசு மட்டத்திலும், எதிர்க்கட்சிகள் மட்டத்திலும் கூடப் பல கேள்விகளை எழுப்பியுள்ளது. இராணுவம் அடுக்கடுக்காகப் பெற்று வரும் தோல்விகள் இராணுவத்திற்கு மட்டுமன்று, நாட்டுக்கே பெரும் தோல்வியாகும் என எதிர்க்கட்சிகள் கண்டனக் குரல் எழுப்பின.

இம்முகாமின் வீழ்ச்சியின் மூலம் விடுதலைப்புலிகளின் ஆதிக்கத்திற்குட்பட்ட பிரதேச எல்லை மேலும் விரிவடைந்துள்ளது.

500 மீட்டர் தூரத்தில் இருந்து புலிகள் ஏவும் பசீலன் 2000 குண்டுகள் பெருஞ் சத்தத்துடன் வெடித்து இராணுவத்தினரை நிலைகுலைய வைத்தன என்பதை இராணுவத் தளபதிகளே ஒப்புக்கொண்டனர்.

மாங்குளத்தில் தோல்வியைச் சந்தித்த ஆத்திரத்தில் யாழ்குடா நாட்டின் பல பகுதிகளில் விமானத் தாக்குதல் நடத்தி அப்பாவிப் பொதுமக்களைச் சிங்கள அரசு கொன்று குவித்தது.



218 • தமிழீழம் சிலக்கிறது

## கொக்குப்புடையான் முகாம் தகர்ப்பு

“சிலாவத்துறைத் தளத்தைக் கைப்பற்றப் புலிகள் செய்த முயற்சிகளை முறியடித்து விட்டோம்.” என நினைத்து எக்களிப்புடன் இருந்த சிங்கள இராணுவம் திடுக்கிடும் வகையில் புலிகள் மின்னல் வேகத் தாக்குதல் ஒன்றை மீண்டும் தொடுத்தனர்.

சிலாவத்துறைப் போர் 16-3-91இல் நின்றது. அதற்கு 3 நாட்கள் கழித்து அதற்கு 6 மைல் தொலைவில் அமைக்கப்பட்டிருந்த கொக்குப்புடையான் இராணுவ முகாம்மீது புலிகள் திடீர்த் தாக்குதல் தொடுத்தனர். 19-3-91 இரவு 9.30 மணிக்கு இத் தாக்குதல் தொடங்கியது. பசீலன்-2000 குண்டுகளையும், அருள்-89 எறிகணைகளையும் சரமாரியாக வீசிப் புலிகள் தொடுத்த தாக்குதலுக்கு ஈடுகொடுக்க முடியாமல் சிங்கள இராணுவம் திணறியது. மூன்று நாட்களாக இரவும் - பகலும் இந்தப் போர் நடந்தது. நான்காம் நாளில் இம் முகாமைப் புலிகள் கைப்பற்றினார்கள். ஐம்பதுக்கும் மேற்பட்ட சிங்கள இராணுவத்தினர் கொல்லப்பட்டதுடன் பலர் தப்பியோடினார்கள். ஏராளமான ஆயுதங்களைப் புலிகள் கைப்பற்றினார்கள்.

## தாண்டிக் குளம் முகாம்

கொக்குப்புடையான் இராணுவ முகாம் கைப்பற்றப்பட்ட ஓரிரு நாட்களில் தாண்டிக் குளம் இராணுவ முகாம் மீதும் புலிகள் தாக்குதல் தொடுத்தார்கள். இப்போரில் 11 இராணுவத்தினர் கொல்லப்பட்டார்கள். ஏனையோர் தப்பி ஓடினார்கள். அம் முகாமில் இருந்த ஏராளமான ஆயுதங்களும் வெடிமருந்துகளும், இராணுவ வாகனங்களும் புலிகளால் கைப்பற்றப்பட்டன. சகல இராணுவத் தளவாடங்களையும் அப்புறப்படுத்திய பிறகு அந்த இராணுவ முகாம் வெடிவைத்துத் தகர்க்கப்பட்டது.

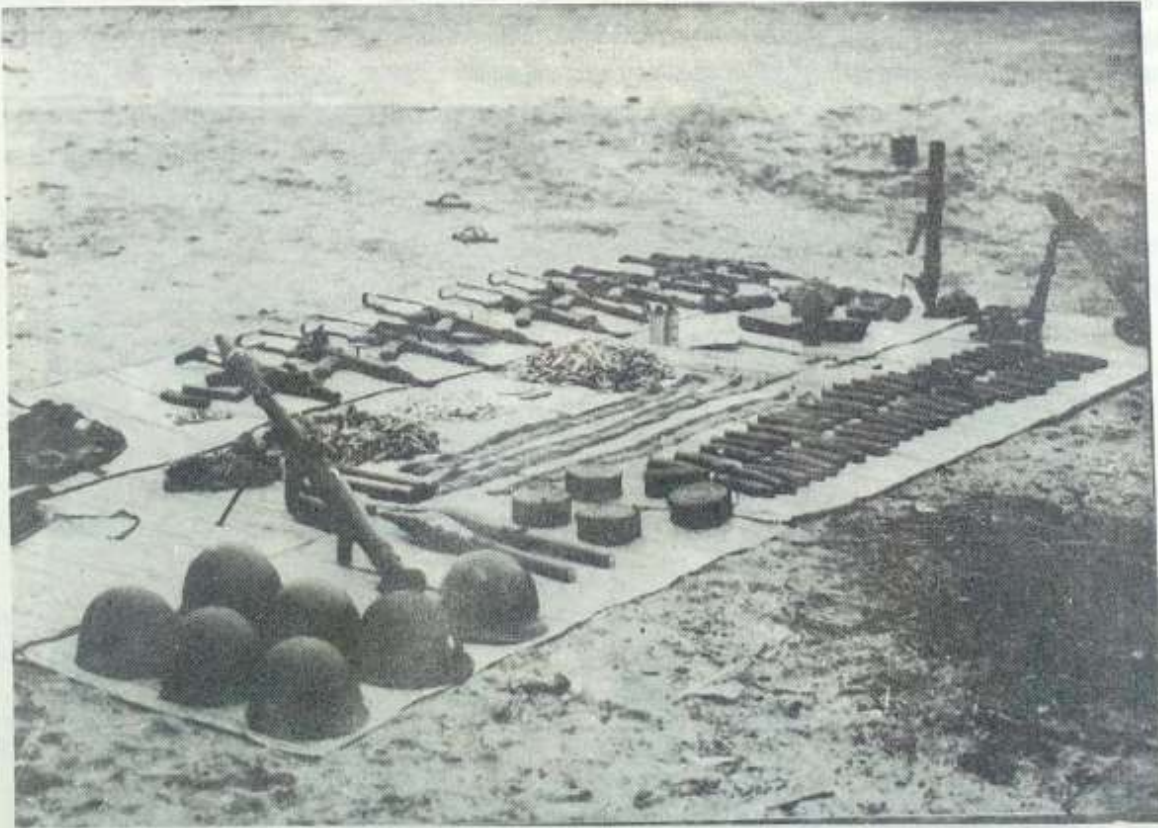

## 4. ஆணையிறவுப் போர்

யாழ்குடா நாட்டையும் வட மாநிலத்தின் பிற பகுதிகளையும் இணைக்கும் பாதையில் ஆணையிறவு அமைந்துள்ளது. முக்கியத்துவம் வாய்ந்த அவ்விடத்தில் சிங்கள இராணுவம் மிகப்பெரிய முகாம் அமைத்து யாழ்குடா நாட்டிற்குள் செல்லும் வழியை அடைத்துள்ளது. தொண்டைக்குள் திணிக்கப்பட்ட முள்ளைப் போலத் தமிழீழத்தின் நடுவே இம்முகாம் அமைந்துள்ளது. தமிழீழத்தின் பிற பகுதிகளுக்கும் யாழ்ப்பாணக் குடா நாட்டிற்குமிடையே தங்கு தடையின்றிப் போக்குவரத்து நடைபெற இம் முகாமை அகற்றுவது இன்றியமையாததாகும். இராணுவ அடிப்படையிலும் இது மிக முக்கியமானதாகும். இதன் மூலம் வட தமிழீழத்தின் மைய நிலக்கட்டுப்பாட்டைச் சிங்களரிடமிருந்து முழுமையாக விடுவித்து விடமுடியும். இதைச் செய்யாதவரை வட தமிழீழ மக்களின் துன்பங்களையும் சுகமைகளையும் அகற்றிவிட முடியாது.

ஆணையிறவு முகாமைச் சிங்கள இராணுவம் விடாப்பிடியாக வைத்திருப்பதற்குப் பல காரணங்கள் உண்டு.

1. இதையும் இழந்துவிட்டால் வட தமிழீழம் தன் கையைவிட்டுச் சென்றுவிட்டது என்ற உண்மை உலகிற்குத் தெரிந்துவிடும் என்ற அச்சம்.

2. ஆணையிறவு முகாம் ஒரு முகாமாக இல்லாமல் பல முகாம்களைக் கொண்ட பிரமாண்டமான தளமாக இருப்பதால் யாராலும் எளிதில் வெல்ல முடியாதது என்ற நம்பிக்கை.

3. ஆணையிறவுத் தளம் அமைந்திருக்கும் பகுதி, அதன் சுற்றுப்புறச் சூழல், நிலவியல் அமைப்பு ஆகியவை முகாமில் இருப்பவர்களுக்கு மிகவும் சாதகமாக இருப்பது. அஃதாவது இப்படைத் தளத்தின் பெரும் பகுதி கடல் நீர் ஏரியால் அரண் செய்யப்பட்டுள்ளது. அத்துடன் பெருங்கடலுடனும் தொடுக்கப்பட்டிருக்கின்றது. இப்பகுதி முழுவதுமே பொட்டல் வெளிகளையும் நீர்நிலைகளையும் கொண்டதாக அமைந்துள்ளது.





இத்தகைய நிலவியல் அமைப்பு சிங்கள இராணுவத்திற்கு இருவிதங்களில் சாதகமாக உள்ளது.

1. தளத்தைச் சுற்றி வளைத்துப் புலிகள் தாக்கினாலும் வான் மூலம் விமானத் தாக்குதலை நடுத்தி அதை முறியடித்துவிடலாம்.

2. அவசரநிலை ஏற்பட்டால் கடலுடன் தொடர்புடைய பரந்த வெளிகளில் எங்கோ ஓரிடத்தில் வான்வழி மூலமோ அல்லது கடல்வழி மூலமோ மேலும் படைகளை இறக்கி ஆணை இறவுத் தளத்தைப் பாதுகாக்கலாம்.

இந்த நம்பிக்கைகளின் அடிப்படையில் சிங்கள இராணுவம் அத்தளத்தில் இருந்தது. ஆணை இறவுத் தளம் ஐந்து பெரிய முகாம்களைக் கொண்டதாக அமைந்திருந்தது.

1. தடை முகாம்
2. உப்பள அலுவலக முகாம்
3. உப்புக் கூட்டுத்தாபன முகாம்
4. பாடசாலை முகாம்
5. உல்லாச விடுதி முகாம்

இதில் மையப் பகுதியில் இருக்கும் உப்புக்கூட்டுத்தாபன முகாமே தளத்தின் பெரியதும் தலைமை முகாமாகும். இங்கு உலங்கு வானூர்தி இறங்குதளம் உண்டு. இதன்மூலம் உணவு, வெடி மருந்துகள் வழங்க வசதியுள்ளது.

தளத்தின் வடபகுதியில் (இயக்கச்சிப் பக்கம்) இருக்கும் தடை முகாமிற்கும், தென் பகுதியில் உள்ள (பரந்தன் பக்கம்) உல்லாச விடுதி முகாமிற்கும் முன்னால் புலிகளின் காவலரண்கள் உண்டு.

(1990 மார்ச்சில் நான் தமிழீழம் சென்றிருந்த பொழுது இந்தக் காவலரண்களிலிருந்து ஆணையிறவுத் தளத்தைப் பார்க்கும் வாய்ப்பு எனக்குக் கிடைத்தது. என்னை அழைத்துச் சென்ற தளபதி நடேசன் இத்தளம் பற்றி விரிவாக விளக்கினார்.)

தளத்தின் மற்றப் பகுதிகளில் புலிகளின் காவலரண்கள் கிடையாது. ஏனெனில், அவை நீரிணையால் தூழப்பட்டுப் பாதுகாப்பாக உள்ளன. முற் கூறப்பட்ட இரு முகாம் களுக்கு ஊடாகத்தான் தளத்தின் மற்றப் பகுதிகளுக்குப் பாதை உண்டு.

தடை முகாமுக்கு முன்னால் சுமார் 200-300 மீட்டர் தூரத்திலும், உல்லாச விடுதி முகாமுக்கு முன்னால் சுமார் 500-600 மீட்டர் தொலைவிலும் புலிகளின் காவலரண்கள் உள்ளன. இந்த இடைவெளி முழுவதிலும் சிங்கள இராணுவம் மிதிவெடிகளைப் புதைத்து வைத்திருந்தது.

ஆயிரக் கணக்கான படை வீரர்கள், ஏராளமான இலகு இயந்திரத் துப்பாக்கிகள், எறிகணை செலுத்திகள், நீண்டதூரம் பாயும் ஆட்டிலறிகள், பலமான காவலரண்களையே தகர்த்த தெறியும் பீரங்கிகள், ஆர்.சி.எல். எனப்படும் பீரங்கிகள், கவச வாகனங்கள் போன்ற தளவாடங்கள் இத் தளத்தில் குவிக்கப்பட்டிருந்தன. விமானங்களும் உலங்கு வானூர்திகளும் நம்பிக்கைக்குரிய முக்கிய ஆயுதங்களாக இருந்தன.

ஆணையிறவுப் பகுதி முழுமையுமே நிலத்தடி நீர்மட்டம் உயர்ந்து இருப்பதால் இரண்டு அல்லது மூன்று அடி தோண்டினாலே நீர் சுரந்துவிடுகிறது. எனவே, பதுங்கு குழிகள் தோண்டுவது சாத்தியமற்றது.

இத்தனை தடைகளையும் மனத்தில் கொண்டுதான் புலிகள் தங்கள் போர்த் திட்டத்தை வகுத்தனர்.

இப்பெரும் போரைத் திறம்பட நடத்துவதற்காக ஒவ்வொரு போர் முனைக்கும் கள அனுபவம்வாய்ந்த தளபதிகள் நியமிக்கப்பட்டிருந்தார்கள்.

ஆனையிறவு சிறீலங்காப் படைத்தளம்

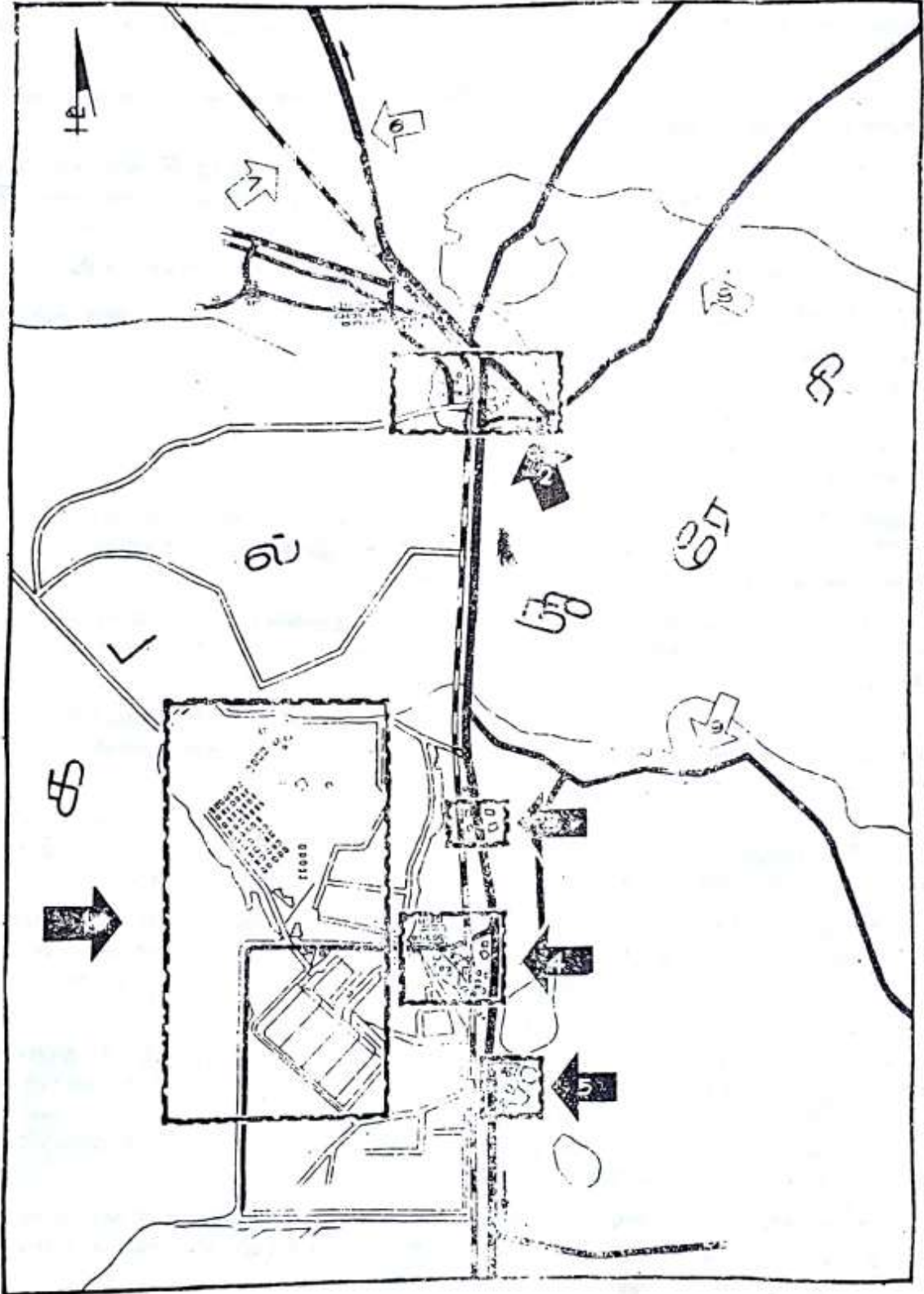

1. பெரிய உப்பள பிரதான படைமுகாம்
2. இராணுவ தடைமுகாம்
3. பாடசாலை இராணுவமுகாம்
4. பிரதான உப்பள அலுவலக இராணுவ முகாம்
5. கற்றுலா ஹோட்டல் இராணுவ முகாம்
6. யாழ்ப்பாணம் நோக்கிய பிரதான வீதி
7. யாழ்ப்பாணம் நோக்கிய புகைமிரதப் பாதை
8. புல்லாவளிச் சந்தி நோக்கிய பாதை
9. தட்டுவன் கொட்டிப் பாதை

ஒட்டு மொத்தமாக ஆணையிறவுப் போரை நடத்துவதற்குப் பொறுப்பாகப் புலிகளின் மூத்த தளபதிகளுள் ஒருவரான பொட்டு நியமிக்கப்பட்டிருந்தார். 1985ஆம் ஆண்டில் என்னைத் தமிழீழத்திற்கு அழைத்துச் சென்று நிழல்போலக் காத்துப் பாதுகாப்பாக மீண்டும் தமிழகம் கொண்டு வந்து சேர்த்தவர் தளபதி பொட்டு ஆவார்.

ஆணையிறவு இராணுவ தளத்தின் தென்பகுதி முனையில் நடைபெறும் சமருக்குப் பொறுப்பாக சார்லஸ் அன்ரனி சிறப்புப் படையணித்தளபதி பால்ராஜ் நியமிக்கப் பட்டிருந்தார். இவருடைய தலைமையின்கீழ் இப்பகுதி தாக்குதல் அணிகளுக்கு நேரடித் தலைமை தாங்க தளபதி துசை நியமிக்கப்பட்டிருந்தார். இவருடன் மகளிர் பிரிவின் தளபதிகளுள் ஒருவரான ஜெனாவும் நியமிக்கப்பட்டிருந்தார்.

அதே சமயம் இதே பகுதியில் வான்வழி தரை இறக்கத்தை எதிர்பார்த்து நின்ற காவல் அணிகளுக்குத் தளபதியாக தண்டேஸ் நியமிக்கப்பட்டிருந்தார். (பின்னர் நடந்த மண லாற்றுப் போரில் இவர் வீரமரணம் அடைந்தார்) இவருடன் மகளிர் படைப்பிரிவின் துணைத் தளபதி ராதா நியமிக்கப்பட்டிருந்தார். இப்பகுதியின் வழங்கல்களுக்குப் பொறுப் பாகத் தளபதி குட்டியும், தளபதி மனோவும் நியமிக்கப்பட்டிருந்தனர். இப் பகுதியின் மீட்பு வேலைகளுக்குப் பொறுப்பாகத் தளபதி மல்லியும் மருத்துவ வேலைகளுக்குப் பொறுப்பாகத் திவாகரும் நியமிக்கப்பட்டனர்.

இத் தளத்தின் வட முனையில் நடை பெறும் சமருக்குப் பொறுப்பாக யாழ் மாவட்டத் தளபதி தினேஷ் நியமிக்கப்பட்டிருந்தார். இவர் தலைமையின் கீழ் இப்பகுதி தாக்குதல் அணிகளுக்குத் தளபதி குணாவும் மகளிர் படைப் பிரிவின் தளபதிகளுள் ஒருவரான விதுசாவும் நியமிக்கப்பட்டிருந்தனர்.

வெற்றிலைக் கேணி-கட்டைக் கர்டு கடற்கரைச் சமருக்குப் பொறுப்பாக லெப்-கர்னல் சூட்டி நியமிக்கப்பட்டிருந்தார்.

1991ஆம் ஆண்டு, தலை மாதம், 10ஆம் நாள் ஆனை இறவுப் போரைத் தொடங்கு வது என முடிவு செய்யப்பட்டது.

அதற்கு முதல்நாள் இரவில் புலிகளின் படைத்தளத்தில் ஆரவாரம் மிகுந்திருந்தது. மறுநாள் தொடங்கப் போகும் வரலாற்றுச் சிறப்புமிக்க போரில் பங்கெடுக்கப் போவது பற்றிய பெருமிதத்துடனும் மகிழ்ச்சியுடனும் புலிவீரர்கள் ஒருவருடன் ஒருவர் அளவளாவிப் பொழுதை இனிமையாகப் போக்கிக்கொண்டிருந்தனர்.

இரவு 8 மணி அளவில் திடீரென ஊதல் ஒலிகள் ஒலித்தன. "தலைவர் வந்து விட்டார்! தலைவர் வந்துவிட்டார்!" எனப் பெரும் ஆரவாரம் எழுந்தது. சில நிமிடங்களில்

## சுயநிர்ணய உரிமைக்கான போராட்டமே

யுத்த தந்திரோபாயங்கள் பற்றிய ஆய்வுக்கான சர்வதேச நிறுவனம் (The International Institute of Strategic Studies) வெளியிட்ட 1992-93ஆம் ஆண்டுக்கான யுத்த தந்திரோபாயங் களின் விபரத்திரட்டில் (Strategic Survey 1992-1993), தமிழீழ விடுதலைப் போராட்டம் பற்றிய குறிப்புகளை 'சுயநிர்ணய உரிமைக்கான சவால்கள்' (The Challenge of Self determination) என்னும் தலைப்பின் கீழ் ஆராய்ந்

துள்ளது. வேறு வழியில் சொல்வதா னால் தமிழீழ விடுதலைப் போராட்டம் சுயநிர்ணய உரிமைக்கான போராட்டம் என்பதற்கு உலக அங்கீகாரம் உறுதி யாகியுள்ளதையே இது காட்டுகிறது. இதனால், தமிழீழ மக்களின் விடுதலைப் போராட்டத்தைப் பயங்கரவாதம் என வும் இனவாதம் எனவும் கூறிவந்த சிறீ லங்கா அரசுக்குப் பலத்த அடி கிடைத் துள்ளது.

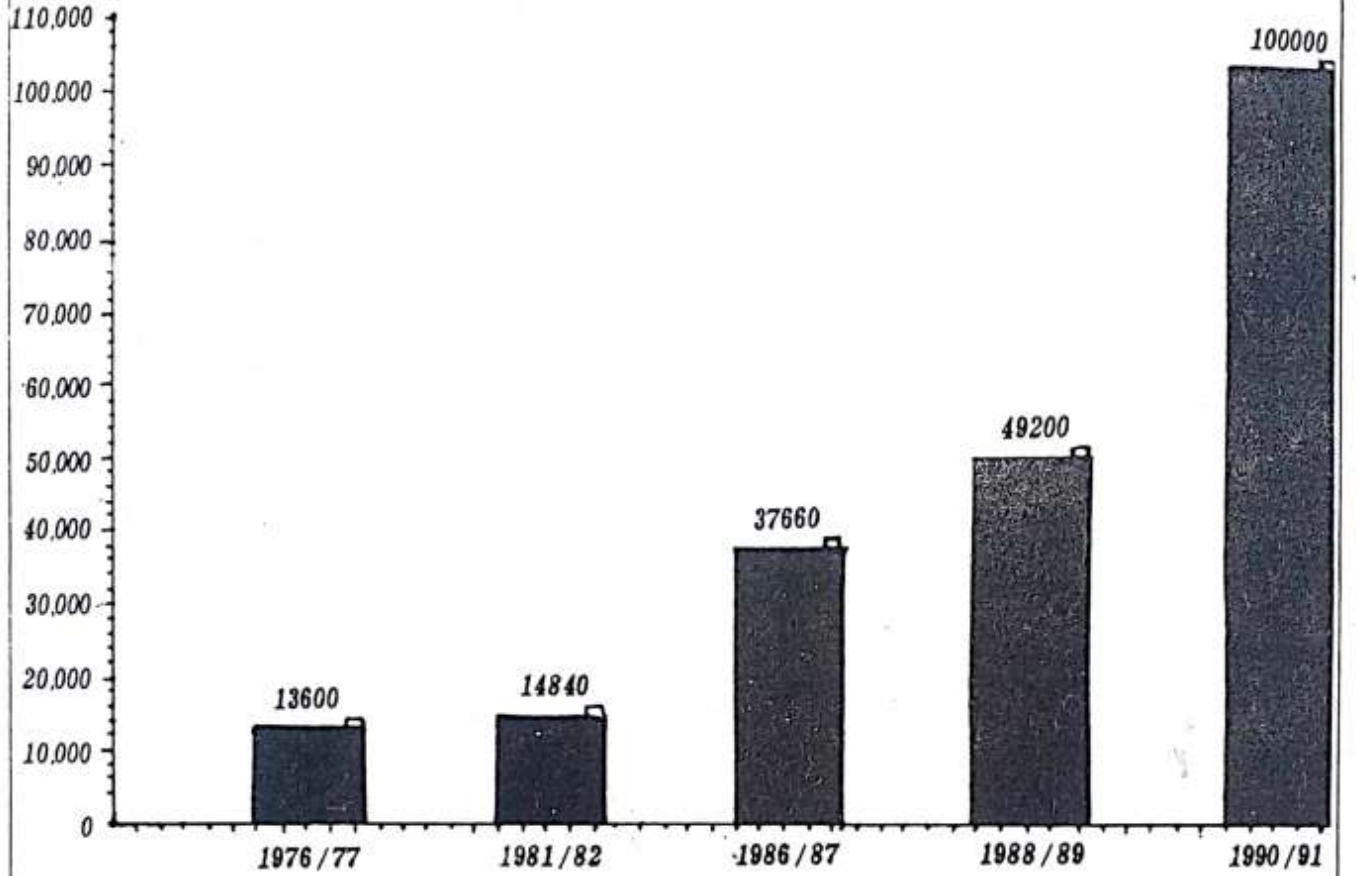

### ஸ்ரீலங்காவின் ஆயுதப் படைகள்

அனைவரும் புலிகளின் படைத் தளமிருக்கும் அத் தென்னந் தோப்பின் மையப் பகுதியில் அமைந்திருந்த மாவீரர்களின் கல்லறை முன் கூடினார்கள். ஜெனரெட்டர் உதவியுடன் சில மின் விளக்குகள் ஒளியை உமிழ்ந்துகொண்டிருந்தன. அருகில் உள்ள கொடிக் கம்பத்தில் சடசடவெனச் சலசலத்தபடி புலிக்கொடி பறந்து கொண்டிருந்தது. அனைவருமே தத்தமது தோள்களில் துப்பாக்கிகளைச் சாய்த்து அணைத்த வண்ணம் வரிசையாகவும் கட்டுப் பாடாகவும் அமர்கிறார்கள்.

அவர்கள் எதிர்பார்த்தது போலவே தலைவர் பிரபாகரன் அவருக்கே உண்டான புன்னகையைச் சிந்திய வண்ணம் கம்பீரமாக நடந்து வந்து நாற்காலியில் உட்கார்ந்து தமது கண்களைச் சுழலவிடுகிறார். அவர் அருகில் தளபதிகளும் எதிரில் புலிவீரர்களும் மலர்ந்த முகத்தோடு அமர்ந்திருக்கிறார்கள். மறுநாள் தொடங்கப் போகும் கடுமையான போரில் எத்தனை தோழர்கள் புகழை நிலைநிறுத்திவிட்டு வீரச்சாவை அணைத்துக்கொள்ளப் போகிறார்களோ என்ற எண்ணம் அவர் உள்ளத்தில் ஓடியதோ என்னவோ? மறுபடியும் தனது வசீகரமான கண்களால் தன்னுடைய தோழர்களின் வீரத் திருமுகங்களைப் பார்க்கிறார். அவர் முகம் மலர்கிறது. எழுந்து பேசத் தொடங்குகிறார். கம்பீரமான அவரின் குரல் அத்தோட்டம் முழுவதும் எதிரொலிக்கிறது.

“எதிரியின் அழிவில்தான் எமது வெற்றியே தங்கியிருக்கிறது. எங்களை நோக்கித் துப்பாக்கியால் கட்டுக் கொண்டிருக்கும் இராணுவ வீரனது உயிர் பறிக்கப்படும்வரை எமது போராளிகள் உயிர் இழந்து கொண்டதான் இருப்பார்கள். எனவே, எதிரிகளின் அரண்களுக்குள் பாய்ந்து செல்லுங்கள் எதிரிகளை விரைவாக வீழ்த்துங்கள். அதன் மூலம் வெற்றியைப் பெறுங்கள்” என்ற அவருடைய முழக்கம் கூடியிருந்த புலி வீரர்களின்

நரம்புகளில் முறுக்கேற்றிற்று. அவர்களது இரத்த நாளங்களில் துடேற்றிற்று.

“செல்லுங்கள்! வீழ்த்துங்கள்!, வெல்லுங்கள்” என்ற தலைவரின் சிங்கநாதம் அவர்களின் செவிகளில் மீண்டும் மீண்டும் ஒலித்தது.

“புலிகளின் தாகம்! தமிழீழத் தாயகம்! என்ற முழக்கம் ஆயிரமாயிரம் புலிவீரர்களின் தொண்டைகளில் இருந்து இடிமுழக்கம் என எழுந்து அந்த நள்ளிரவில் எங்கும் எதிரொலித்தது.

அதன் பின் போராளிகளின் ஐயங்களுக்குத் தலைவர் விளக்கம் அளித்தார். அவர் விடைபெற்ற போது புலிவீரர்களிடம் நம்பிக்கை, உற்சாகம், புத்துணர்ச்சி பெருக்கெடுத்து ஓடியது.

## போர் தொடங்கியது

மறுநாள் அதாவது 1991 சூலை 10 ஆம் நாள் அதிகாலை 4.30 மணிக்குத் தடை முகாம் மீதும், உல்லாச விடுதி முகாம் மீதும் “பசீலன்” எறிகணைகள் விழுந்து எழுப்பிய பேரொலி போருக்கு முரசு கொட்டியது போலிருந்தது. விடிவதற்காகக் காத்திருந்ததைப் போலப் போர் விமானங்களும் உலங்கு வானூர்திகளும் வானை முற்றுகையிட்டன.

புலிகளின் தாக்குதலால் காயமடைந்தவர்களை மீட்பதற்காக உலங்கு வானூர்திகளை இறக்குவதற்கு முயன்ற போது பேரதிர்ச்சி அவர்களை எதிர் நோக்கிக் காத்திருந்தது.

புலிகள் புதிதாகத் தயாரித்து இரகசியமாக வைத்திருந்த நவீன ரக விமான எதிர்ப்புத் துப்பாக்கிகளிலிருந்து குண்டுகள் வானில் சீறிப் பாய்ந்து கோடுகள் கிழித்தன. இதைக் கண்டு திகைப்பும் அச்சமும் அடைந்த சிங்கள விமானங்கள் மற்றும் உலங்கு வானூர்திகள் தாழ்ப் பறக்கவோ தரையில் இறங்கவோ தயங்கின. பின்னர் வந்த வழியே ஓடி மறைந்தன. தனது முகாம்கள் மீதான முற்றுகை இறுக்கப்பட்டுவிட்டது என்பதைச் சிங்கள இராணுவம் புரிந்து கொண்டு பீதியில் ஆழ்ந்தது. புலிகளோ மேலும் உற்சாகத்துடன் தாக்குதலைத் தொடர்ந்தார்கள்.

அன்றிரவே சுற்றுலா விடுதி முகாமைத் தாக்கிக் கைப்பற்றப் புலிகள் திட்டமிட்டனர். புலிகளின் காவலரண்களில் இருந்து எதிரி முகாமை அடைவதற்கு இடையில் 500 மீட்டர் நீளத்திற்கு வெட்ட வெளி உள்ளது. இங்கு இயற்கைக் காப்பரண்கள் எதுவும் இல்லை. எதிரியின் குண்டுகளில் இருந்து தப்ப மறைவிடமும் இல்லை. இந்தச் சிக்கலுக்கும் புலிகள் தீர்வுகண்டனர்.

கவசமிடப்பட்ட புல்டோசர்களையும், உழவு இயந்திரங்களையும் முகாமை நோக்கி முன்னேறவைத்து அவற்றையே காப்பரண்களாகக் கொண்டு அதன் பின்னால் செல்லும் தாக்குதலணிகள் முதலில் எதிரியின் காவலரண்களைக் கைப்பற்றுவது என்றும் பின்னர்

## 1983 முதல் 1993 வரையான பத்தாண்டுகளுக்கு

சிங்கள இராணுவம் மொத்தச் செலவு:	12,000 கோடி ரூபாவுக்கு மேல்
இந்திய இராணுவம் 2 ஆண்டுச் செலவு:	12,000 கோடி ரூபாவுக்கு மேல்
புலிகளின் அண்ணளவான செலவு:	500 கோடி ரூபா
தமிழீழத்தில் குவிக்கப்பட்ட சிங்கள இராணுவம்:	40,000 பேர்
இந்திய இராணுவம்:	1,20,000 பேர்
விடுதலைப் புலிகள்:	10,000 பேர்

அங்கிருந்து முகாமின் மத்திய பகுதி மீது தாக்குதலைத் தொடுத்து முகாமைத் தமது கட்டுப்பாட்டுக்குள் கொண்டுவருவது எனவும் புலிகள் திட்டமிட்டனர்.

அதன்படி இரவு 10 மணிக்குச் சரமாரியாகப் "பசீலன்-2000" எறிகணைகள் சுற்றுலா விடுதி முகாமுக்குள் வீழ்ந்து வெடித்துக் கொண்டிருந்த வேளையில் கவசமணிந்த புல்டோசரும் சில உழவு இயந்திரங்களும் முகாமை நோக்கி மெதுவாக நகரத் தொடங்கின. சிங்களப் படையினர் கவச வண்டிகளின் மீது ஆர்.வி.ஜி. எறிகணைகளை ஏவித் தாக்கினர். உழவு இயந்திரம் ஒன்று குண்டடிபட்டுத் தீப்பிடித்து எரிந்தது. இதனால் இருந்த புலிகள் வீரமரணமடைந்தனர். பலர் காயமடைந்தனர். அனைத்து எதிர்த் தாக்குதல்களையும் தாங்கிய வண்ணம் முன்னேறிய புல்டோசர் எதிரியின் முக்கிய காவல் அரணை உடைத்து உள்புகுந்தது. அதைத் தொடர்ந்து புலிகள் அதைக் கைப்பற்றி அங்கிருந்து முகாமைத் தாக்கத் தொடங்கினார்கள். அதே வேளையில் உழவு இயந்திரங்களைக் காப்பரண்களாகக் கொண்டு முன்னேறிவந்த மற்றப் புலிகள் முன் வரிசைக் காவலரண்களைக் கைப்பற்றினர்.

மறபடியும் புலிகளின் புல்டோசர் முன்னேறி முகாமின் மையப் பகுதிவரை சென்று அங்கிருந்த காவலரண்களைத் தகர்த்து அவற்றைக் கைப்பற்ற உதவியது.

முகாமின் பிரதான கட்டடங்களையும் காவல் அரண்களையும் புலிகள் கைப்பற்றிய பின் சிங்களப்படை புறமுதுகிட்டு அடுத்திருந்த உப்பள முகாமிற்கு ஓடித் தப்பியது.

நள்ளிரவு 12 மணிக்கு அதாவது தாக்குதல் தொடுக்கப்பட்ட 2 மணி நேரத்தில் உல்லாச விடுதி முகாம் கைப்பற்றப்பட்டதை இத் தாக்குதலுக்குத் தலைமை தாங்கிய தளபதி துசை அம் முகாமின் இடிபாடுகளுக்கு நடுவே நின்று வாக்கி-டாக்கி மூலம் அறிவித்தார்.

முகாமைக் கைப்பற்றிய மகிழ்ச்சியில் புலிகள் திளைத்து சும்மாயிருந்து விடவில்லை. விடிந்ததும் நடைபெறப் போகும் விமானக் குண்டு வீச்சுகளிலிருந்து பாதுகாப்பைத் தேடும்

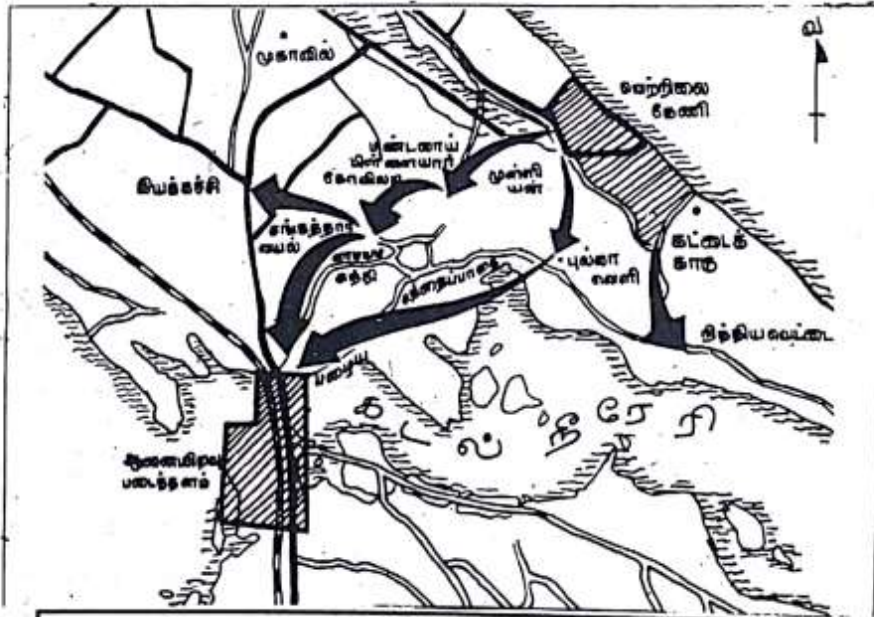

தமிழீழத்தின் ஏனைய பகுதியிலிருந்து யாழ் குடா வைத் துண்டிக்க 'இராணுவ வேலி' அமைப்பதற்காக, வெற்றிலைக்கேணி படை முகாமிலிருந்து மூன்று முனைகளால் சிங்களப்படை நகர்த்தப்பட்ட பாதை.

## புலிகளுக்குக் கிடைத்த புதையல்கள்

கட்டைக்காடு - சிங்கள இராணுவ முகாமில் இருந்து புலிகள் கைப்பற்றிய ஆயுதங்கள் (2.10.92)

விமானத் தாக்குதல் பீரங்கிகள்	-	50
எறிகுண்டு வீசும் ராக்கெட்	-	01
பெல்ஜியத் துப்பாக்கிகள்	-	180
இயந்திரத் துப்பாக்கிகள்	-	02
ராக்கெட்டுகள்	-	280
துப்பாக்கி ரவைகள்	-	3 இலட்சம்
மொத்த மதிப்பு	-	5 கோடி

மணலர்ற்றுப் பகுதியில் ஜனகபுர என்னுமிடத்தில் இருந்த சிங்கள இராணுவ முகாம்மீது 1-8-93 அன்று விடுதலைப்புலிகள் மின்னல் வேகத் தாக்குதல் நடத்தி 5 கோடி ரூபா பெறுமான ஆயுதங்களைப் பறித் தெடுத்தனர். இத்தாக்குதலில் நாற்பதுக்கு மேற்பட்ட சிங்கள இராணுவ வீரர்கள் கொல்லப்பட்டனர். புலிகள் தரப்பில் சேதம் எதுவும் இல்லை.

முகமாக இரவோடு இரவாக உறக்கமில்லாமல் காவலரண்களைப் புதுப்பிக்கத் தொடங்கினார்கள்.

உல்லாச விடுதி முகாம் தாக்குதலில் 33 புலிகள் வீரமரணமடைந்தார்கள்

### இரண்டாம் நாள்

சூலை 11ஆம் நாளன்று இரவு 7.30 மணியளவில் தடை முகாமின் ஒரு பகுதியாக இருந்த படையினர் தங்கும் விடுதி மீது புலிகள் தாக்குதலைத் தொடங்கினர்.

யாழ் மாவட்டத் தளபதி தினேஷ், தளபதி குணா, தளபதி செல்வி விதுசா ஆகியோர் தலைமையில் தாக்குதல் ஆரம்பிக்கப்பட்டது. இந்த முகாமும் புலிகளிடம் வீழ்ந்தால் ஆனை இறவுத் தளமே புலிகளிடம் வந்துவிட்டதற்கு ஒப்பாகும் என்பதை உணர்ந்த சிங்கள இராணுவம் முழு மூச்சுடன் எதிர்த்தப் போராடியது.

சண்டை தொடங்கிய சிறிது நேரத்தில் தங்கும் விடுதி நோக்கிச் சென்று கொண்டிருந்த புலிகளின் கவசமிடப்பட்ட புல்டோசர் இலக்கை அடையும் முன்பாகவே நடுவழியில் பாதையை விட்டிறங்கி மண்ணில் புதைந்துவிட்டது. எதிர்பாராமல் நடந்துவிட்ட இந்த நிகழ்ச்சியைப் பார்த்துப் புலிகள் சோர்ந்துவிடவில்லை. தாக்குதலணிகள் காவலரண்களை நோக்கி முன்னேறிக் கொண்டிருந்தன. ஆனாலும், எதிரிகள் இடைவிடாது குண்டுமழை பொழிந்ததைத் தடுக்க முடியவில்லை. முன்னேறிச் சென்ற தாக்குதலணிகள் அதிக இழப்புகளைச் சந்தித்தன. உதவிக்குச் சென்ற உழவு இயந்திரங்களும் பல இடையூறுகளைச் சந்தித்ததால் அவற்றாலும் முன்னேற முடியவில்லை. எனவே, வேறு வழியில்லாமல் புலிகள் தங்கள் முகாமிற்குத் திரும்பினார்கள். இச்சண்டையின் முடிவில் 63 போராளிகள் உயிர் துறந்தனர். சுமார் 100 பேர்கள் காயமடைந்தனர்.

### மூன்றாம் தாக்குதல்

சமர் தொடங்கிய மூன்றாம் நாளில் அதாவது சூலை 12ஆம் நாள் ஆனையிறவு தளத்தைச் சுற்றி அமைதி நிலவியது. சிங்கள விமானங்களின் குண்டு வீச்சு தவிர வேறு சண்டை எதுவும் நடைபெறவில்லை.

மறுநாள் அதாவது 13ஆம் நாளன்று இரவு 7.மணி அளவில் மீண்டும் மற்றொரு முனையில் சண்டை தொடங்கியது. ஏற்கெனவே கைப்பற்றி வைத்திருந்த உல்லாச விடுதி

முகாமுக்கு அடுத்ததாக உள்ள உப்பள அலுவலக முகாம் மீது புலிகள் தாக்குதலைத் தொடங்கினார்கள். இத்தாக்குதலும் தளபதி பால்ராஜ் கண்காணிப்பின்கீழ் நடைபெற்றது. தளபதி துசை தாக்குதலணிக்குத் தலைமை தாங்கினார். பெண் புலிகளுக்குத் தளபதி ஜெனா தலைமை தாங்கினார்.

உல்லாச விடுதி முகாமில் இருந்து புல்டோசர் புறப்பட்டுப் பிரதான வீதி வழியாகச் சென்று உப்பள முகாமிற்குள் புகுந்தது. அதைத் தொடர்ந்து புலிகளின் தாக்குதலணியும் உட்புகுந்தது. ஆனால், புல்டோசர் தனது வேலையைத் தொடங்கும் வேளையில் எதிரியின் தாக்குதலுக்கு ஆளாகி எதிர்பாராத விதமாகச் செயலிழந்துவிட்டது. முதல் நாள் இதை

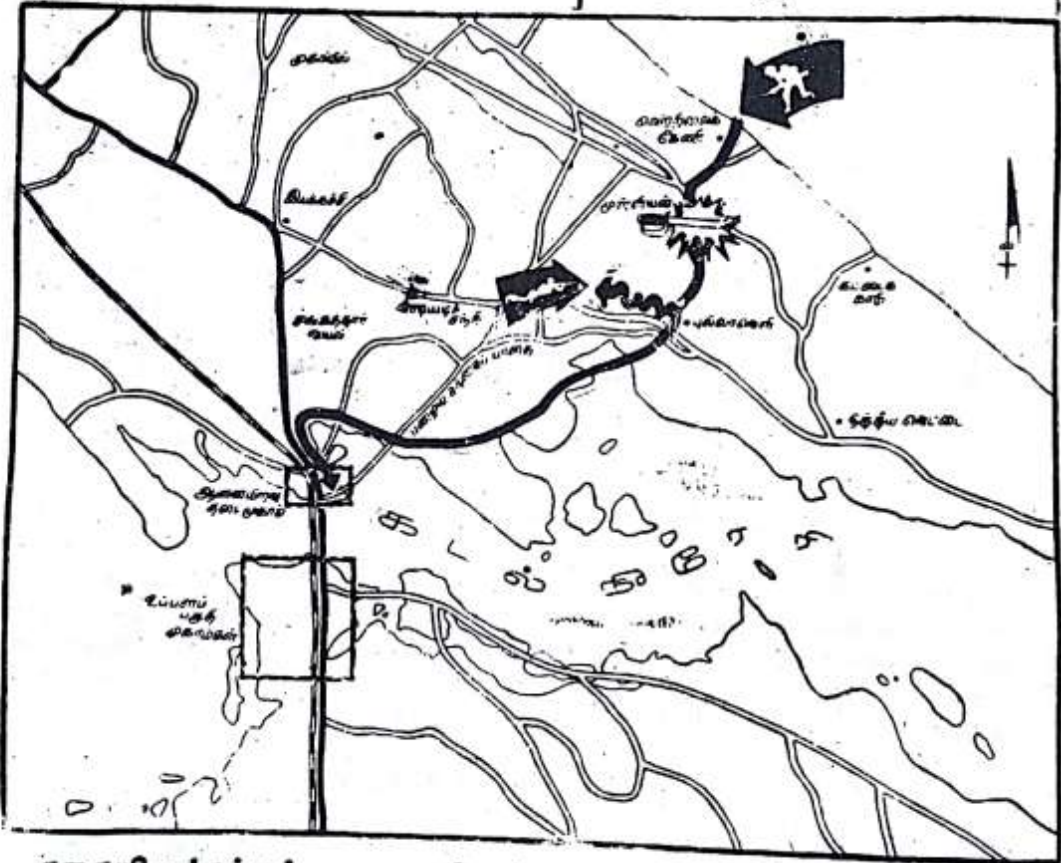
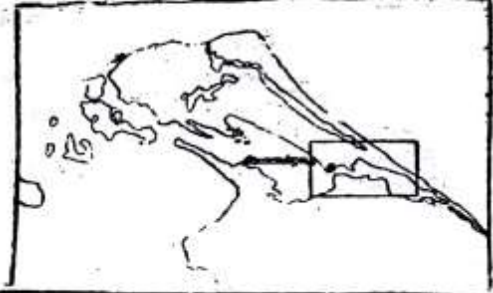

தரையிறக்கப்பட்ட பகையினர் தளத்தை சென்றடையும்வரை திகழ்ந்த வெற்றியைக்கேணி - புல்லாவளி நேரடிச் சண்டையை விளக்கும் வரைபடம்.



## பாதுகாப்புச் செலவு

1981ஆம் ஆண்டில் சிறீலங்கா அரசின் பாதுகாப்புச் செலவு அதன் மொத்தச் செலவில் 3 சதவீதமாக இருந்தது. 1991ஆம் ஆண்டில் மொத்தச் செலவில் 20 சதவீதமாக இஃது உயர்ந்தது. அதாவது சிறீலங்கா அரசு, அதன் மொத்தச் செலவில் ஐந்திலொரு பங்கினைப் பாதுகாப்புப் பிற்காகச் செலவிட்டது. வேறு விதமாகக் கூறுவதாயின் நாளொன்றுக்குச் சராசரியாக நாலரைக்கோடி ரூபாய்களைச் செலவிட்டு வருகிறது.

இவ்வளவு பெருந்தொகையைச் சின்னஞ் சிறிய நாடான சிறீலங்கா எப்படி ஈடுகட்டுகிறது என்பது நியாயமான வினாவாகும். பொருளாதார வளர்ச்சித் திட்டங்களுக்காக வெளிநாடுகள் வழங்கும் நிதியுதவியைத் தந்திரமாகத் தனது இராணுவச் செலவுகளுக்குத் திருப்பி உலகை ஏமாற்றி வருகிறது. பின் வரும் புள்ளிவிவரங்கள் இதை நிரூபிக்கும்.

சிறீலங்கா அரசிடம் இன்று மிகப் பெரியதோர் இராணுவ இயந்திர முண்டு. போர் விமானங்கள், போர்க்கப்பல்கள், கவச வாகனங்கள், டாங்கிகள், நீண்டதூரம் சுடக்கூடிய பீரங்கிகள் போன்ற நவீனப் படைக்கலன்கள் உண்டு.

1991ஆம் ஆண்டு கணக்குப்படி:

தரைப்படை வீரர்கள்	80,000
கடற்படை வீரர்கள்	14,000
வான்ப்படை வீரர்கள்	6,000
மொத்தம்	1,00,000

இதைத் தவிர காவற்படை, அதிரடிப் படை, ஊர் காவற்படை போன்ற ஆயுதப் படைகளும் உண்டு.

காவல் படை,	23,000
தேசியத் துணைப்படை	10,000
சிறப்புக் காவல் அதிரடிப்படை	5,000
ஊர் காவற்படை	18,000
மொத்தம்	56,000

ஆண்டு	வெளிநாட்டு உதவி	பாதுகாப்புச் செலவு
1981	8,208 கோடி ரூபா	1,100 கோடி ரூபா
1982	9,777 கோடி ரூபா	1,117 கோடி ரூபா
1983	9,837 கோடி ரூபா	1,579 கோடி ரூபா
1984	12,137 கோடி ரூபா	2,482 கோடி ரூபா
1985	12,339 கோடி ரூபா	5,716 கோடி ரூபா
1986	15,917 கோடி ரூபா	9,777 கோடி ரூபா
1987	14,765 கோடி ரூபா	11,386 கோடி ரூபா
1988	19,563 கோடி ரூபா	9,373 கோடி ரூபா
1989	18,410 கோடி ரூபா	8,792 கோடி ரூபா
1990	23,247 கோடி ரூபா	14,601 கோடி ரூபா
1991		16,700 கோடி ரூபா

கடந்த 10 ஆண்டுகளில் சிறீலங்கா அரசு பெற்ற வெளிநாட்டு உதவிகளும் சிறீலங்கா அரசின் பாதுகாப்புச் செலவினங்களும்

ஒட்டி வெற்றிக்கு வழிவகுத்த மேஜர் கேசரிதான் இப்போதும் இதை ஒட்டினான். ஆனாலும், எதிரியின் தாக்குதலுக்கு ஆளாவதில் இருந்து தப்பமுடியவில்லை.

ஆனால், அதே வேளையில் மேஜர் ரெட்டி தலைமையில் மற்றொரு அணி உட்புகுந்து எதிரிகளின் பல காவலரண்களைக் கைப்பற்றியது.

புல்டோசர் செயலிழந்துவிட்டதால் உப்பள முகாமில் உள்ள அனைத்துக் காவலரண்களையும் புலிகளால் கைப்பற்ற முடியவில்லை. எனினும், தங்களால் வெல்லப்பட்ட காவலரண்களில் இருந்து ஏராளமான ஆயுதங்களைக் கைப்பற்றிக் கொண்டு புலிகள் உல்லாசவிடுதி முகாமுக்குத் திரும்பினார்கள். இச்சண்டையின் வெற்றி வீரனாகத் திகழ்ந்த மேஜர் ரெட்டி பின்னர் 22.9.91 அன்று நடைபெற்ற மற்றொரு போரில் வீரமரணத்தைத் தழுவிக்கொண்டான்.

### நான்காவது தாக்குதல்

ஆனையிறவு முகாம் மீது புலிகள் தொடுத்துள்ள முற்றுகை நீடித்தால் தங்களால் தாக்குப்பிடிக்க முடியாது என்பதைச் சிங்கள இராணுவ தளபதிகள் உணர்ந்தனர். எனவே, கடல் மூலம் ஏராளமான படை வீரர்களைக் கொண்டுவந்து வெற்றினைக் கேணியில் இறக்குவதற்குத் திட்டமிட்டார்கள். துலை 14ஆம் நாளன்று கடற்பரப்பில் சிங்களக் கப்பல்கள் நங்கூரமிட்டன. மாலை 5 மணி அளவில் 10 விசைப் படகுகளில் இராணுவத்தினர் கரை இறங்க முயன்றனர்.

வெற்றினைக் கேணி கட்டைக்காட்டுப் பகுதிக்குப் பொறுப்பாக இருந்த தளபதி துட்டி தலைமையில் புலிகள் எதிர்த் தாக்குதல் தொடுத்தார்கள். இரு படகுகள் கடும் சேதமடைந்தன. மற்றப் படகுகள் திரும்பி யோடின. எதிரிகளின் கரை இறங்கும் முயற்சி முறியடிக்கப்பட்டது. ஆனால், எதிர்பாராத விதமாக லெப்-கர்னல் துட்டி வீரமரணமடைந்தார். தங்கள் தளபதியின் மரணம் புலிகளைக் கொதித்தெழ வைத்தது.

### பி.பி.சி. வெளியிட்ட உண்மை

ஆனையிறவுச் சமர் மும்முரமாக நடைபெற்றுக்கொண்டிருந்த வேளையில் பி.பி.சி. யின் கொழும்புச் செய்தி யாளரான கிறிஸ்டோபர் மோரீஸ் என்பவருக்கும் இலண்டனில் உள்ள பி.பி.சி. தலைமையகத்தில் உள்ள விமர்சகர் ஒருவருக்குமிடையே தொலை பேசி மூலம் கீழ்க்கண்டவாறு பேச்சு நடந்தது.

—ஆனையிறவில் என்ன நடக்கிறது?

—புலிகள் ஆனையிறவை முற்றுகை யிட்டு உக்கிரமான தாக்குதல்களை நடத்திக்கொண்டிருக்கிறார்கள். அதைத் தடுத்து நிறுத்த இராணுவம் கடுமையாக முயற்சி செய்துகொண்டிருக்கிறது. இழப்புகள் பற்றி இராணுவத் தரப்பில் இருந்து வரும் தகவல்கள் நம்பகத் தன்மை அற்றவையாக உள்ளன.

பத்தாண்டுக் கால உள்நாட்டுப் போரில் முதல் தடவையாக மரபுவழிப் போர் முறையில் புலிகள் போராடுகிறார்கள் சிறீலங்கா இராணுவமும் அதற்கெதிராக மிகப் பெரிய இராணுவ நடவடிக்கையை.....

இடைமறித்த விமர்சகர் பின் வருமாறு கேட்கிறார். "ஆகவே இப்பொழுது இலங்கையில் இரு இராணுவங்கள் இருப்பதாகக் கூறுகிறீர்களா?

இதற்கு கிறிஸ்டோபர் மோரீஸ் "ஆம்! அப்படித்தான்" எனக் கூறுகிறார்.

28-07-1991 அன்று மாலை 6-30 மணிக்கு பி.பி.சி. வானொலியில் மேலே கண்ட உரையாடல் உலகமெங்கும் ஒலிபரப்பப்பட்டது.

ஒற்றைக்கை மேஜர் யாசின் என்னும் புலியின் தலைமையில் புலிகள் கடும் தாக்கு தலைத் தொடர்ந்தனர். மேஜர் யாசினின் வரலாறு சிலிர்க்க வைக்கும் வரலாறாகும்.

முன்பு பலாலியில் நடந்த சண்டையில் மேஜர் யாசின் தனது ஒரு கையை இழந்திருந்தார். ஆனையிறவுச் சண்டை தொடங்கப் போகிறது என்றவுடன் தானும் அதில் கலந்து கொள்ள வேண்டுமென யாசின் துடித்தான். தளபதி பொட்டுவிடம் மன்றாடினான்

“உனக்கு ஒரு கை இல்லை. இந்நிலையில் நீ சண்டைக்குப் போய் என்ன செய்யப் போகிறாய்” எனத் தளபதி பொட்டு மறுத்தார். அவனோ விடுவதாக இல்லை. அவன் நச்சரிப்பைப் பொறுக்க முடியாத தளபதி பொட்டு பின்வறுமாறு கூறினார்:

“உன்னால் முடியுமென்றால் அந்த இளநீரை இலக்கு வைத்துச் சுட்டு வீழ்த்து. பிறகு பார்ப்போம்” என்றார்.

இவ்வாறு அவர் கூறியதுதான் தாமதம் அருகிலிருந்த போராளியிடம் துப்பாக்கியை வாங்கித் தென்னை மரத்திலிருந்த இளநீர்க் குலையைச் சுட்டான் யாசின். மறுகணம் பல காய்கள் கீழே விழுந்தன. தளபதி பொட்டு சிரித்துக்கொண்டே யாசினை முதுகில் தட்டிக் கொடுத்துப் போருக்குச் செல்ல அனுமதி தந்தார்.

இதற்கிடையில் கட்டைக் காட்டுப் பக்கமாக விசைப் படகுகள் மூலம் இராணுவம் தரை இறக்கப்பட்டது. அதனுடன் புலிகள் நேருக்கு நேராகக் கைகலந்து போரிட்டனர். புலிகள் தாக்குதலின் கடுமையைச் சமாளிக்க இரவோடு இரவாகக் கவச வாகனங்கள் தரை இறக்கப்பட்டன. மேஜர் யாசினின் தலைமையில் ஓர் அணியினர் சிங்களப் படையின் தற்காலிகத் தலைமையகத்தைத் தாக்கினார்கள். இச் சண்டையில் சிங்கள இராணுவ அதிகாரியான லெப். கர்னல் அஞ்சலோ பிரீஸ் என்பவரும் பல இராணுவ வீரர்களும் கொல்லப்பட்டனர்.

## இரண்டாண்டுப் போர்

(1990 துன் முதல் 1992 அக்டோபர் வரை)

### சிங்கள இராணுவ இழப்புகளும் - தகவல்களும்

இறந்தவர்கள்	:	3000
படுகாயமடைந்தவர்கள்	:	6500
மீண்டும் போராட முடியாதவர்கள்	:	6000
தப்பியோடியவர்கள்	:	8000
புதிய தேவை	:	18000
விண்ணப்பித்தோர்	:	300

### விடுதலைப் புலிகள் இழப்புகளும் - தகவல்களும்

இறந்தவர்கள்	:	2000
வட மாநில மக்கள்	:	2000
சிழக்கு மாநில மக்கள்	:	8000

PPNSS



தங்கள் தளபதி லெப்-கர்னல் துட்டியின் மரணத்திற்குப் பழிக்குப் பழி வாங்கினான் மேஜர் யாசின். ஒற்றைக் கையுடன் போரிட்டுக் களத்தில் வீரசாதனை புரிந்த மேஜர் யாசின் மறுநாள் நடைபெற்ற சண்டையில் வீரமரணத்தைத் தழுவினார்.

தூலை 15ஆம் நாளன்று பிற்பகல் 2.30 மணியளவில் இராணுவம் ஆனையிறவுத் தளத்தை நோக்கி நகரத் தொடங்கியது. ஆனால், புலிகள் கடுமையாக எதிர்த்துப் போராடியதன் விளைவாக அன்று இரவுவரை இராணுவம் 200 மீட்டர் தூரம் மட்டுமே முன்னேற முடிந்தது.

தூலை 16ஆம் நாள் பத்துக்கும் மேற்பட்ட கவச வாகனங்களுடன் இராணுவம் மீண்டும் நகர முயன்றது. அப்போது புலிகள் தொடுத்த தாக்குதலின் விளைவாக ஒரு பவன் கவச வாகனம் முற்றிலுமாக எரிந்து நாசமானது. இதைத் தொடர்ந்து பிற்பகல்வரை இராணுவம் தனது முயற்சியைத் தள்ளிப் போட்டது. பிற்பகல் 2.30 மணி அளவில் மீண்டும் போர் தொடங்கப்பட்டது. அன்று மாலை வரை நடந்த சண்டையில் மேலும் மூன்று கவச வாகனங்களைப் புலிவீரர்கள் நாசப்படுத்தினார்கள். ஆக அன்று மொத்தம் இரண்டு பவன், இரண்டு சாவாடின் கவச வாகனங்களைச் சிங்கள இராணுவம் இழந்தது.

தூலை 17,18ஆம் நாள்களிலும் சண்டை தீவிரமாக நடந்தது. சில நூறு அடிகள் மட்டுமே இராணுவம் முன்னேற முடிந்தது. தூலை 19ஆம் நாள் சண்டையில் தளபதி தினேஷ் காயமடைகிறார். அதன் பின் தளபதி பால்ராஜ் தலமையேற்கிறார். அவருக்குத் துணையாக தளபதி கரேஷ், தளபதி செல்வி ராதா ஆகியோர் பொறுப்பேற்கிறார்கள்.

தூலை 20ஆம் நாளன்று பிற்பகல் 3 மணிக்கு சண்டை தொடங்குகிறது. புலிகளின் தீவிரமான தாக்குதலை நேருக்கு நேர் சமாளிக்க முடியாத இராணுவம் சுமார் 100 கவச வாகனங்களைக் கொண்டு வந்து குவித்தது. விமானத் தாக்குதலையும் இடைவிடாது நடத்தியது.

தூலை 21ஆம் நாளன்று மாலை 5 மணி அளவில் முள்ளியானில் இருந்த சிங்கள

இராணுவச் சங்கிலி மீது "தகர்த்தெறிந்து நுழைதல்" முறையிலான அதிரடித் தாக்குதலைத் தளபதி சொர்ணம் தலைமையில் புலிகள் நடத்தினார்கள். வெற்றிகரமாக நடந்த இத் தாக்குதலில் பெருமளவு ஆயுதங்களையும், வெடிப்பொருள்களையும் புலிகள் கைப்பற்றினார்கள். 90 இராணுவத்தினர் கொல்லப்பட்டனர். ஓர் இராணுவ வீரன் கைது செய்யப்பட்டான். இப்போர் முனையில் ஒரே சமயத்தில் எதிரிகள் சந்தித்த மிகப் பெரிய இழப்பு இதுவாகும். இந்த அதிரடியைத் தொடர்ந்து சிங்கள இராணுவம் முன்னேறுவது நின்றது. மேலும் போர் வீரர்களைக் கொண்முடுவந்து குவித்தது. அளவுக் கதிகமான வெடிமருந்துகளைப் பயன்படுத்தியது. துலை 22 ஆம் நாள் முதல் 27 ஆம் நாள் வரை இராணுவம் வாலாட்டத் துணியவில்லை.

## ஆ.க.வெ.

தமிழீழ விடுதலைப் போராட்ட வரலாற்றில் முதல் தடவையாக விடுதலைப்புலிகள் தாம் நடத்திய இராணுவ நடவடிக்கைக்குப் பெயர் தட்டிய நிகழ்ச்சி இதுதான்.

ஆ.க.வெ. என அழைக்கப்படும் இந்த இராணுவ நடவடிக்கை ஆணையிறவுத்தளம் மீதான முற்றுகைச் சண்டையுடன் தொடர்புகொண்ட அனைத்து இராணுவ நடவடிக்கைகளுக்கும் பொருந்தக் கூடிய வகையிலேயே பெயரிடப்பட்டிருந்தது.

விரிந்த வானம், பரந்த கடல், நீண்ட வெளிகளில் இச்சண்டை நடந்தது. விடுதலைப் புலிகள் தாங்களே தயாரித்திருந்த நவீன ஆயுதங்களுள் சிலவற்றை இச்சண்டையில் முதன் முதலாகப் பயன்படுத்தினார்கள்.

இச்சமரில் நானூற்றுக்கும் மேற்பட்ட சிங்கள இராணுவத்தினர் இறந்தனர். ஏறத்தாழ 1000 இராணுவ வீரர்கள் படுகாயமடைந்தனர். பவன், சவாடின் ரகங்களைச் சேர்ந்த 11 கவசவாகனங்கள் சேதமாக்கப்பட்டுள்ளன. இரண்டு போர் விமானங்கள், ஓர் அவ்ரோ விமானம், ஓர் உலங்குவானூர்தி ஆகியவை புலிகளால் சேதமாக்கப்பட்டுச் செயலிழந்தன.

31 நாட்கள் நடைபெற்ற இச்சமரில் 567 புலிகள் வீரமரணமடைந்துள்ளனர். சுமார் 1500 புலிகள் காயமடைந்தனர்.

ஆ.க.வெ. இராணுவ நடவடிக்கை

இரு பரிமாணங்களில் நடைபெற்றது.

1. ஆணை இறவுத்தளம் மீதான முற்றுகைச் சண்டை.

2. வெற்றிலைக் கேணி - புல்லா வெளி நேரடிச் சண்டை.

ஆணையிறவுத்தளம் மீது புலிகள் தாக்குதல் போர்முறையைப் பயன்படுத்தினார்கள். வெற்றிலைக் கேணி - புல்லாவெளிச் சண்டையில் தற்காப்புப் போர் முறையைப் பயன்படுத்தினார்கள்.

இந்த இரண்டு போர்முறைகளும் வெவ்வேறான விளைவுகளைக் கொடுக்கக் கூடியவை, என்பதுடன் வெவ்வேறான இலக்குகளைக் கொண்டவை.

ஆ.க.வெ. இராணுவ நடவடிக்கை குறித்து உலக இராணுவ - அரசியல் விமர்சகர்களிடையே ஒருமித்த கருத்து தொன்று உருவாகியுள்ளது. அதாவது, முழு அளவிலான மரபுவழி இராணுவத்தைப் போன்று புலிகள் செயற்பட்டிருக்கிறார்கள் என அவர்கள் கருதுகிறார்கள். இச்சண்டையைப் பார்க்கும்போது இலங்கைத் தீவில் இரண்டு இராணுவங்கள் உள்ளன என்பது தெளிவாகிவிட்டது என்றும் அவர்கள் கருத்து வெளியிட்டுள்ளனர். அக்கருத்தானது உலக நாடுகளிடையே ஓர் அரசியல் தாக்கத்தை உருவாக்கும் தன்மை வாய்ந்ததாகும். அஃதாவது, இறைமையுள்ள தனி நாடாகத் திகழும் நிலையை நோக்கித் தமிழீழம் சென்று கொண்டிருக்கிறது என்பதை ஆ.க.வெ. போராட்டம் நிலைநிறுத்தியுள்ளது.

தூலை 28ஆம் நாள் மீண்டும் இராணுவம் நகரத் தொடங்கியது. இம்முறை ஏராளமான கவசவாகனங்களைப் போர்முனைக்குக் கொண்டுவந்தது சிங்கள இராணுவம். ஆனாலும், அன்று 500 மீட்டர் தூரத்திற்கு மேல் முன்னேற முடியவில்லை.

வெற்றிலைக் கேணிக் கடல் பரபரப்பாக இருந்தது. காயமடைந்த இராணுவ வீரர்களைக் கப்பலில் ஏற்றுவதும் புதிய வீரர்களை இறக்குமதி செய்வதுமாக இருந்தனர்.

தூலை 29ஆம் நாளன்று பிற்பகல் மீண்டும் சண்டை தொடங்கியது. அன்றைய தினமும் புலிகள் 2 பவன் கவச வாகனங்களை நாசம் செய்தனர்.

தூலை 30ஆம் நாள் சண்டை தீவிரமாக நடந்தது. வெட்ட வெளியில் நின்று போராட வேண்டிய நிலைக்கு ஆளான புலிகள் விமானத் தாக்குதலுக்கும், எறிகணை வீச்சுக்கும் ஆளாக நேர்ந்தது. ஆனாலும், மன உறுதி குன்றாமல் தொடர்ந்து போராடினார்கள். வாடியடிச் சந்தி நோக்கி முன்னேற முயன்ற இராணுவ வீரர்கள் தடுத்து நிறுத்தப் பட்டார்கள். ஆனால், கடல் நீரேரிப் பக்கம் சில நூறு மீட்டர் தூரம் இராணுவம் முன்னேறியது.

தூலை 31ஆம் நாளன்று பெரிய அளவில் சண்டை நடக்கவில்லை. மீண்டும் ஆகஸ்டு முதலாம் இரண்டாம் நாள்களில் சண்டை நடந்தது. இராணுவம் தனது கவச வாகன பலத்தை முழுமையாகப் பயன்படுத்தியது. 3ஆம் நாளன்று முன்னேறி வந்த இராணுவம் ஒரு புறமாகவும் ஆனைஇறவு முகாமிலிருந்த இராணுவம் மற்றொரு புறமாகவும் புலிகளின் காவலரண்களைத் தாக்கத் தொடங்கின. ஆனாலும், புலிகள் சளைக்காது போரிட்டார்கள். 3ஆம் நாள் மாலை ஒரு பகுதி இராணுவம் எப்படியோ ஆனையிறவு முகாம் போய்ச் சேர்ந்தது.

ஆகஸ்டு 4ஆம் நாள் மீண்டும் சண்டை தொடங்கியது. ஆனையிறவு-இயக்கச்சிப் பாதையைக் கைப்பற்ற இராணுவம் கடுமையாகப் போராடியது. பலத்த இழப்புகளுக்குப் பிறகு அப்பாதையை இராணுவம் கைப்பற்றியது.

ஆகஸ்டு 5ஆம் நாள் மீண்டும் ஓர் அதிரடித் தாக்குதலைப் புலிகள் நடத்தினார்கள். இதில் 49 புலிகள் வீரமரணமடைந்தனர்.

ஆகஸ்டு 7,8ஆம் நாள்களில் தான் இழந்த உல்லாச விடுதி முகாமை மீண்டும் கைப்பற்ற இராணுவம் கடுமையாகப் போராடி மீட்டது.

ஆகஸ்டு 9ஆம் நாளன்று ஆனைஇறவுச் சமர் முடிவுக்கு வந்தது.

ஆனையிறவுப் போரில் புலிகளுக்கு வெற்றி கிடைக்காவிட்டாலும் புலிப்படையின் திறமையையும் வீரத்தையும் உலகம் அறிந்து கொள்ள வாய்ப்பு கிடைத்தது. எல்லாவகையிலும் பாதகமான சூழ்நிலையில் புலிகள் போராடிய விதம் எதிரிகளைக்கூடத் திகைக்க வைத்தது. விமானங்கள், உலங்கு வானூர்திகள், போர்க் கப்பல்கள், பீரங்கிப் படைகள், கவச வாகனங்கள் போன்ற பலமிக்க சாதனங்களின் துணையுடன் போரிட்ட 10,000க்கும் அதிகமான சிங்கள இராணுவத்துடன், 2000 புலிவீரர்கள் உறுதியுடன் 31 நாட்கள் போராடியது உலகெங்கும் அவர்களைப் பற்றிய மதிப்பைப் பலமடங்கு உயர்த்தியுள்ளது.

இப்போரின் மூலம் புலிகள் மரபுவழி இராணுவமாக உருவெடுத்துள்ளனர் என்ற உண்மை வெளிப்பட்டது.

## 5. மணலாற்றுப் போர்

இலங்கையின் வடக்கு-கிழக்கு மாகாணங்களை இணைக்கும் பகுதி மணலாற்றுப் பகுதியாகும். தமிழீழத்தின் இதயம் போன்ற இப்பகுதியில் சிங்களக் குடியேற்றங்கள் செய்வதன் மூலம் வடக்கு மாகாணத்தையும் கிழக்கு மாகாணத்தையும் துண்டிக்க சிங்கள அரசு தொடர்ந்து முயன்று வருகிறது.

திருகோணமலைப் பகுதி விடுதலைப் புலிகளின் தளபதி பதுமன் திருகோணமலைப் பகுதிக்கு என்னை அழைத்துச் செல்ல விரும்பினார். பல காரணங்களால் அவரது அழைப்பினை ஏற்க இயலவில்லை. எனவே, அவருடன் பேசிப் பல விவரங்களை அறிந்தேன்.

“திருகோணமலை மற்றும் மணலாற்றுப் பகுதியில் 157 சிங்களப்படை முகாம்கள் உள்ளன. 30 ஆயிரத்திற்கு மேற்பட்ட சிங்கள இராணுவ வீரர்கள் இப்பகுதியில் குவிக்கப்பட்டுள்ளனர். இவர்களைத் தவிர சிங்கள ஊர்க்காவல் படையினரும் சிங்களக் காவல் துறையினரும் மேலும் பல்லாயிரக் கணக்கில் உள்ளனர்.” இந்த விவரங்களைத் தெரிவித்த தளபதி பதுமன் மேலும் பேசுகையில் “இவர்களுக்கு நடுவே நாங்களும் எங்கள் முகாம்களை அமைத்துக் கொண்டிருக்கிறோம். மணலாற்றுப் பகுதியை இழக்க ஒரு பொழுதும் சம்மதிக்க மாட்டோம். எங்கள் உயிரைக் கொடுத்தாவது இப்பகுதியைக் காப்பாற்றுவோம்” என்றார்.

அவர் எதிர்பார்த்த படியே சிங்கள இராணுவம் மூன்று முறை பெருந் தாக்குதல்களைத் தொடுத்தது.

1991ஆம் ஆண்டு, அக்டோபர், 29ஆம் நாள் மணலாற்றுக் காட்டுப்பகுதி மீது





- ☐ சேருவல தேர்தல் தொகுதி
- அம்பாறை தேர்தல் தொகுதி
- ▨ மூதூர் தேர்தல் தொகுதி
- ▩ "அ" மகாவலி அபிவிருத்தி திட்டம்

"வெலி ஓயா" எல் வலயத்தின் எல்லை - - - - -

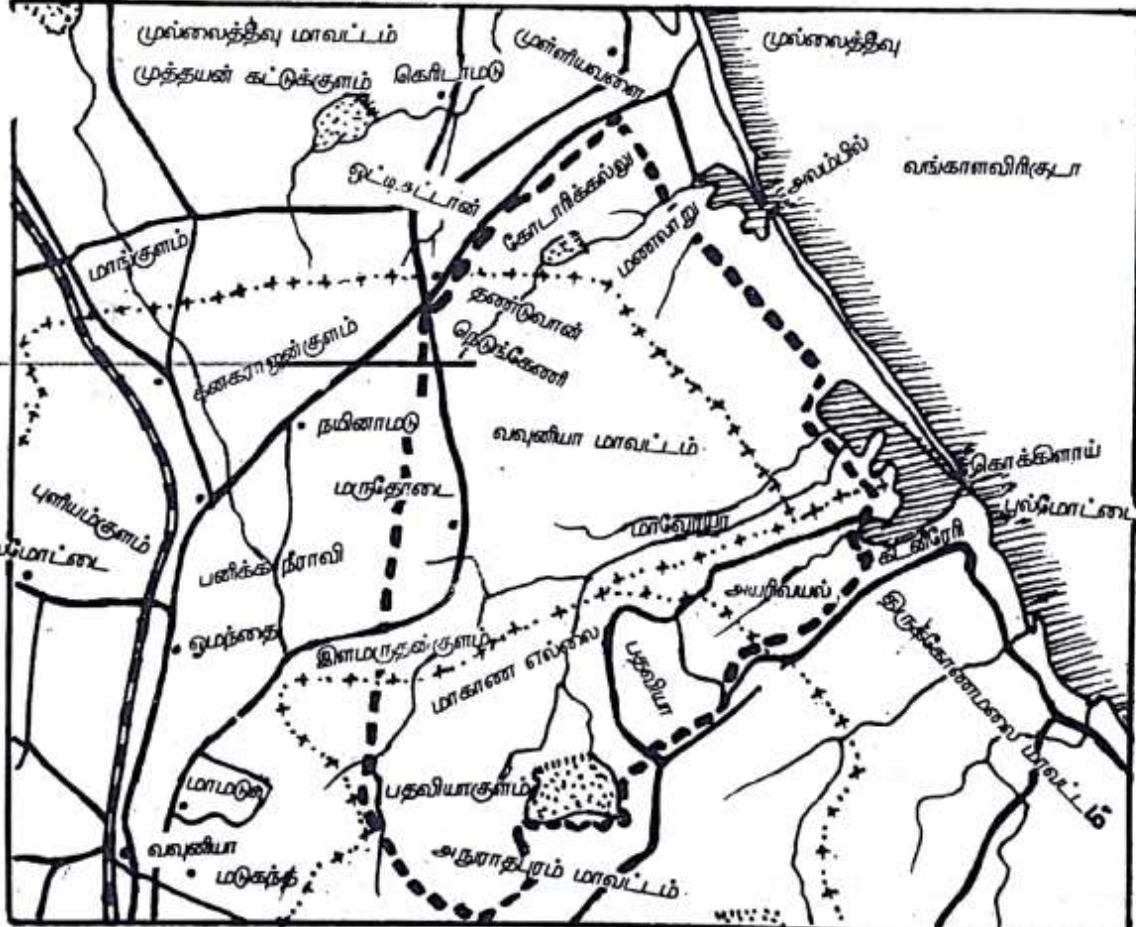

**மணலாறும் சூழவுள்ளபகுதிகளும்**



சிங்களப்படை தாக்குதல் தொடுத்தது. இத்தாக்குதலுக்கு மின்னல் எனப் பெயரிடப் பட்டிருந்தது. வானிலிருந்து மழை போலக் குண்டுகள் வீசப்பட்டன. ஆனாலும், புலிகள் உறுதியாக எதிர்த்து நின்று இத்தாக்குதலை முறியடித்தனர். 200 படைவீரர்களை இழந்த நிலையில் சிங்களப் படை பின்வாங்கியது.

1992ஆம் ஆண்டு, மார்ச்சு மாதம், 17ஆம் நாள் 'சுயேபகர' என்ற பெயரில் மறுபடியும் சிங்களப்படை மற்றொரு தாக்குதலைத் தொடுத்தது. ஆரம்பக் கட்டத்திலேயே புலிகள் பலத்த அடி கொடுத்தனர். பின்னுதைப்பற்ற பீரங்கி உட்பட ஏராளமான ஆயுதங்களைக் களத்திலேயே போட்டுவிட்டுச் சிங்கள இராணுவத்தினர் ஓடினர்.

1992ஆம் ஆண்டு, மே மாதம் மீண்டும் பெரியதொரு படையெடுப்பைச் சிங்கள இராணுவம் தொடங்கியது. இதனையும் விடுதலைப்புலிகள் முறியடித்தனர்.

இரண்டு ஆண்டு காலத்திற்குள் மூன்று முறை நடத்தப்பட்ட இப்படையெடுப்பில்

## புலிகள் கைப்பற்றிய பீரங்கி

மணலாறு - கொக்குத் தொடுவாய் இராணுவ முகாமிலிருந்து கிளம்பி வந்த சிங்கள இராணுவத்தை வழி மறித்து விடுதலைப்புலிகள் அதிரடித் தாக்குதல் தொடுத்தனர். 1992 ஏப்ரலில் நடைபெற்ற இச்சண்டை மூன்று மணி நேரத்திற்கும் அதிகமாக நீடித்தது.

பலத்த இழப்பிற்குப்பின் இராணுவம் பின்வாங்கிற்று. 26-க்கும் மேற்பட்ட இராணுவத்தினர் கொல்லப்பட்டனர். ஏராளமான ஆயுதங்களையும் புலிகள் கைப்பற்றினார்கள். அவற்றில் மிக நவீனமான பின்னுதைப்பற்ற பீரங்கி மிக முக்கியமானதாகும்.

106 MM-M 40 பின்னுதைப்பற்ற பீரங்கி அமெரிக்காவில் செய்யப்பட்டதாகும். டாங்கிகளை வீழ்த்தும் ஆயுதமாக இது பயன்படுத்தப்படுகிறது. உலகில் 92 நாடுகள் இதைப் பயன்

படுத்துகின்றன.

ஒரு கிலோ மீட்டருக்கு அப்பால் வரும் டாங்கிகளைக்கூட இப்பீரங்கியால் தகர்க்க முடியும். 34 மீட்டர் நீளம் கொண்ட இந்தப் பீரங்கி 209.5 கிலோ ஆகும். ஒரு நிமிடத்துக்கு ஒரு குண்டு வீதம் சுடலாம். இதில் மூன்று வகையான குண்டுகளை வெடிக்கலாம்.

1. டாங்கி எதிர்ப்பு உயர்சக்தி வெடிமருந்தைக் கொண்ட குண்டு.
2. பிளாஸ்டிக் உயர்சக்தி வெடிமருந்தையும், பாதைசுட்டியையும் கொண்ட குண்டு.
3. துருப்பு எதிர்ப்பு வெடிகுண்டு.

இந்தப் பீரங்கியுடன் 50 கலிபர் துப்பாக்கி ஒன்றும் பொருத்தப்பட்டுள்ளது. இதன்மூலம் இலக்கு வைக்கப்பட்ட பிறகு பீரங்கிக் குண்டுகள் சுடப்படும்.

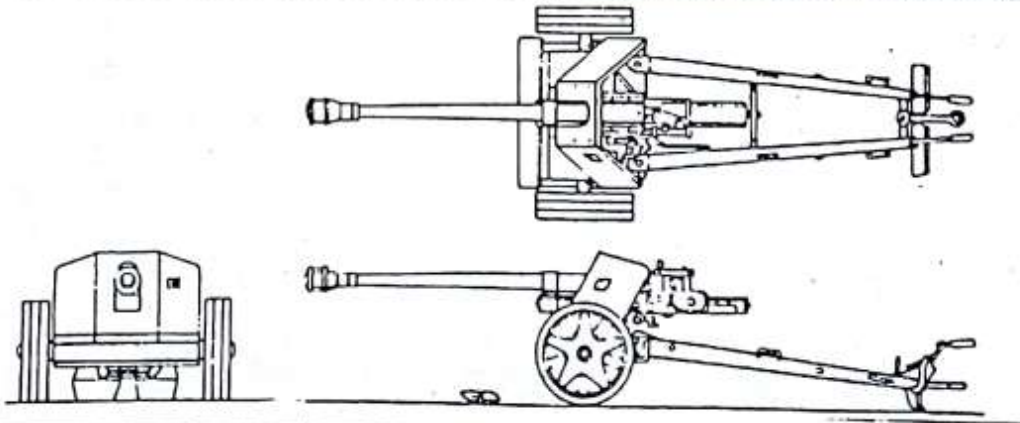

சிங்கள இராணுவம் 400க்கு மேற்பட்ட படைவீரரை இழந்தது. 150க்கு மேற் பட்டவர்கள் படுகாயமடைந்தார்கள்.

ஏறக்குறைய 275 புலி வீரர்கள் வீரச்சாவை அணைத்துக் கொண்டனர்.

மணலாற்றைத் தமது முழுக் கட்டுப்பாட்டிற்குள் கொண்டுவர எவ்வளவோ முயற்சிகளைச் சிங்கள இராணுவம் மேற்கொண்டும் தோல்வியைத் தழுவக் காரணம் மணலாற்றைக் காக்கும் பணியில் ஈடுபட்டுள்ள ஒவ்வொரு புலிவீரனும் தான் தமிழீழத்தின் இதயத்தைப் பாது காப்பதாகவே கருதிக் கரும் போர் புரிவதேயாகும்.

### சீனன்குடா விமானத் தளப் போர்

திருகோணமலை மாவட்டத்தில் சீனன்குடா அருகே சிங்கள விமானப் படையின் பிரமாண்டமான தளம் ஒன்று அமைந்துள்ளது. இத்தளத்தின் மீது புலிகள் திடீர்த்தாக்குதல் நடத்தினர். இதன் விளைவாக 150க்கும் மேற்பட்ட சிங்களப் படைவீரர்கள் பலியாயினர். ஆறு பாசறைகள் அடியோடு அழிக்கப்பட்டன. பல கட்டடங்கள் தரைமட்டமாக்கப்பட்டன. நான்கு பயிற்சி விமானங்களும் ஓர் உலங்கு வானூர்தியும் கரும் சேதமடைந்தன. பயிற்சி பெற்ற விமானிகள் சிலரும், விமானப்படையின் சிறப்பு அதிரடிப்படைய் பிரிவைச் சேர்ந்த பலரும் இறந்தவர்களுள் அடங்குவர். முக்கியமாக ஆயுதக் கிடங்கு வெடித்துச் சிதறியதால் பல கோடி ரூபாய் பெறுமான ஆயுதங்களைச் சிங்கள இராணுவம் இழந்தது.

1992 ஜனவரியில் நடைபெற்ற இத்தாக்குதல் பற்றிய விவரங்களை இலங்கை நாடாளுமன்றத்தில் அன்றைய பிரதமர் டி.வி.விஜய துங்கா வெளியிட்டார்.



## கட்டைக்காடு முகாம் தாக்குதல்

1991ஆம் ஆண்டு, துலை மாதம் நடைபெற்ற ஆணைஇறவுப் போரின் பொழுது ஆணையிறவு தளத்திற்கும் வெற்றிலைக் கேணிக்கும் இடையே கட்டைக்காடு என்ற இடத்தில் கடல்வழியே சிங்கள இராணுவம் பெருமளவில் தரை இறங்கிப் புலிகளின் முற்றுகையை முறியடித்தது. அதன் பின்னர் அங்கேயே பெரியதோர் இராணுவ முகாமை அமைத்து நிரந்தரமாகத் தங்கிவிட்டது. இந்தத் தோல்விக்குப் பழிவாங்கப் புலிகள் காத்திருந்தனர். 15 மாதங்கள் கழிந்த பிறகு 1992ஆம் ஆண்டு அக்டோபர் 2ஆம் நாள் கட்டைக்காடு சிங்கள இராணுவ முகாம் மீது புலிகள் திட்டமிட்டத் திடீர்த்தாக்குதலை நடத்தினார்கள்.

ஐந்து மணி நேரக் கடுமையான போருக்குப் பின் இம்முகாமைப் புலிகள் முற்றுமாக அழித்தனர்.

இத் தாக்குதலின் போது பெரிய அளவில் ஆயுதப்புகையல் புலிகளுக்குக் கிடைத்தது. இம்முகாமின் ஆயுதக் கிடங்கினை புலிகள் கைப்பற்றினர்.

விமானத் தாக்குதல் பீரங்கிகள்	50
குண்டு வீசும் சாதனம்	01
ராக்கெட்டுகள்	280
பெல்ஜியத் துப்பாக்கிகள்	180
இலகு ரக இயந்திரத் துப்பாக்கிகள்	02
துப்பாக்கி ரவைகள்	3 இலட்சம்



PPNSS



இவற்றின் மொத்த மதிப்பு ஐந்து கோடி ரூபாவாகும்.

அங்கிருந்த சிங்கள இராணுவ வண்டிகளில் அவ்வளவு ஆயுதங்களையும் ஏற்றிக் கொண்டு புலிகள் மாயமாக மறைந்தனர். இம்முகாமிற்கு மிக அருகில் பல சிங்கள இராணுவ முகாம்கள் இருந்தன. எனினும், அனைவரின் கண்களிலும் மண்ணைத் தூவி விட்டு இவ்வளவு பெருந்தொகையான ஆயுதங்களைப் புலிகள் கைப்பற்றியது கண்டு சிங்கள அரசு அதிர்ச்சி அடைந்து இந்நிகழ்ச்சி பற்றிய விசாரணைக்கு உத்தரவிட்டது.

ஆனை இறவுச் சண்டையின் போது இதே கட்டைக்காடு பகுதியில் சிங்கள இராணுவம் தரை இறங்க முயன்ற பொழுது அதை எதிர்த்துப் போராடிய லெப்-கர்னல் துட்டியும் மற்றும் சில புலிகளும் வீரமரணமடைந்தார்கள். அவர்களின் சாவுக்குப் புலிகள் தக்க பதிலடியைக் கொடுத்துப் பழிவாங்கினார்கள்.

### “காட்டுப் பொத்த” முகாம் வீழ்ச்சி

தமிழீழத்தின் எல்லைக் கிராமமான செட்டிக்குளத்திற்கு அருகே “காட்டுப் பொத்த” என்ற பெயரில் சிங்கள இராணுவ முகாம் ஒன்று அமைந்திருந்தது. இம்முகாம் மீது அதிகாலை வேளையில் விடுதலைப்புலிகள் தாக்குதல் தொடுத்தனர். இதன் விளைவாக 55 இராணுவத்தினர் உயிரிழந்தனர். 11 பேர் படுகாயமடைந்தனர். மேலும் 11 பேரைக் காணவில்லை. இரண்டு கவச வாகனங்களும் ஒரு புல்டோசரும் சேதமாக்கப்பட்டன.

கட்டடங்கள் அடியோடு தகர்க்கப்பட்டு இம் முகாம் முற்றிலுமாக அழிக்கப்பட்டது.

இத்தாக்குதலில் ஈடுபட்ட பெண் புலிகளின் வீரம் கண்டு சிங்கள இராணுவம் அதிர்ச்சி அடைந்துள்ளது. கண்முடித் திறப்பதற்குள் முகாமுக்குள் பாய்ந்து வந்த பெண் புலிகள் இராணுவத்தினரைத் தாக்கிப் பெருமளவு ஆயுதங்களைக் கைப்பற்றிச் சென்றனர் எனச் சிங்கள இராணுவ அதிகாரிகளே ஒப்புக் கொண்டனர்.

## வண்ணான் குளம் முகாம் தகர்ப்பு

வவுனியாவில் உள்ள வண்ணான்குளம் எனலுமிடத்தில் நிலை கொண்டிருந்த சிங்கள இராணுவ முகாமைத் தாக்கி அழிப்பதெனப் புலிகள் முடிவு செய்திருந்தனர். எதிரியின் கட்டுப்பாட்டில் உள்ள பகுதியில் இம்முகாம் அமைந்திருந்தது. அனுராதபுரம் மாவட்ட எல்லையை ஒட்டி அடர்ந்த காட்டுக்குள் இருந்த இந்த முகாமிற்கு அருகில் இருந்த கிராமங்களான கப்பாய்ச்சி, முகத்தான் குளம், நேரியகுளம், வேப்பங்குளம், முசல்குத்தி, ஆனைவிமுந்தான் ஆகியவற்றில் இருந்த தமிழர்கள் தாங்கள் வாழையடி வாழையாக வாழ்ந்த மண்ணைவிட்டு விரட்டியடிக்கப்பட்டனர். எல்லைப்புறங்களில் வாழ்ந்த தமிழ் மக்களைப் பாதுகாக்க வேண்டுமானால் இம்முகாமை அழித்தே ஆகவேண்டும் என்ற நிலையைப் புலிகள் எடுத்தனர். வன்னி மாவட்ட சிறப்புத் தளபதியான தீபன் தாக்குதலுக் கான திட்டத்தை வகுத்தார்.

மக்கள் நடமாட்டம் இல்லாத காட்டுவழியே இரண்டு நாள் நடந்து செல்ல வேண்டும். வழியில் ஆங்காங்கே சிறிது ஓய்வெடுத்துக் கொண்டு இரவு-பகலாகப் புலிகள் தங்கள் பயணத்தைத் தொடர்ந்தனர். வழியில் பயங்கரமான காட்டு மிருகங்கள் குறுக்கிட்டன. கும்பலாக மனிதர்களைப் பார்த்ததும் அவை தாமாகவே விலகிச் சென்றன.

ஆனால், எதிர்பாராத தடையொன்று வந்தது. பெரிய யானைக் கூட்டம் ஒன்று புலிகளின் பாதையில் குறுக்கிட்டது. மனிதர்களைப் பார்த்து யானைகள் திகைத்தாற் போல நின்றன. வழியை விட்டு விலகிச் செல்வதாக இல்லை. புலிகளுக்கும் என்ன செய்வது என்று தெரியவில்லை.

துப்பாக்கியால் சுட்டால் அந்த ஒலிகேட்டு எதிரி எச்சரிக்கையாகி விடுவான். எனவே, சுட்டுக் கலைக்கவும் முடியாது. யானைகளோ அந்த இடத்தை விட்டு அசைவதாகவும் இல்லை. நேரமோ சென்று கொண்டிருந்தது. புலிவீரன் ஒருவன் சிறு தடியொன்றில் தீயைப் பற்றவைத்துத் தூக்கிப்பிடித்த வண்ணம் துணிவாக முன்சென்றான். அவன் தந்திரம் பலித்தது. யானைகள் மிரண்டு பின்வாங்கின. மறுகணம் பிளிறிய வண்ணம் வந்த வழியே ஓடத் தொடங்கின. புலிகள் சிரித்த வண்ணம் மீண்டும் தங்கள் பயணத்தைத் தொடர்ந்தனர்.

11.7.92 அன்று அதிகாலை 3 மணியளவில் வண்ணான்குளம் முகாமைப் புலிகள் சுற்றி வளைத்துக் கொண்டு திடீர்த்தாக்குதல் நடத்தினார்கள். கடும் போர் மூண்டது. ஆனாலும், 30 நிமிடங்களில் முகாமைப் புலிகள் கைப்பற்றினார்கள். இம்முகாமிலிருந்த நூற்றுக்கு மேற்பட்ட சிங்கள இராணுவத்தினர் பின்வாங்கிக் காட்டுக்குள் ஓடி மறைந்தனர்.

முகாமில் இருந்த இரண்டு கவச வாகனங்கள் ஒரு புல்டோசர், ஆகியவை முற்றிலுமாக அழிக்கப்பட்டன. எதிரிகள் கைவிட்டுச் சென்ற ஆயுதங்கள் கைப்பற்றப்பட்டன.

இம் முகாமிற்கு அருகில் உள்ள தந்திரிமலை முகாமிலிருந்து சிங்கள இராணுவம் உதவிக்கு விரைந்து வந்தது. இதை எதிர்பார்த்துக் காத்துக்கொண்டிருந்த புலிகள் வைத்த கண்ணி வெடியில் சிக்கி ஒரு பவன் வாகனம் நொறுங்கியது. மற்றொரு கனரகவாகனம் ஆர்.பி.ஜி. தாக்குதலுக்கு உள்ளானது. இதனால் நிலைகுலைந்த இராணுவம் மேலும் முன்னேற முடியவில்லை. உதவிக்கு வந்த இராணுவ அணி அந்த இடத்திலேயே முடங்கி நின்றது.

இப்போரில் 7 புலிகள் வீரமரண மடைந்தார்கள். முன்னணியில் பாய்ந்து சென்று தாக்கிய இவர்களின் தியாகமும் இவ்வெற்றிக்குக் காரணமாக அமைந்தது.

### கொலையகம் தகர்ந்தது

சிறீலங்கா பாதுகாப்பு அமைச்சின் கூட்டுப்படைத் தலைமை யகத்தின் வாசலில் வாகனக் குண்டு ஒன்று வெடித்ததன் விளைவாக முன்பகுதியிலிருந்த கட்டடங்கள் பலத்த சேதமடைந்தன. 30க்கும் மேற்பட்ட இராணுவ வீர்கள் மற்றும் அதிகாரிகள் கொல்லப்பட்டனர்.

21.6.91 அன்று, கொழும்பு பிளவர் ரோட்டில் அமைந்துள்ள இந்தத் தலைமையகத்தின் வாயில் வழியாக உள் நுழைய முயன்ற வாகனம் ஒன்றினைக் காவலர்கள் தடுத்து நிறுத்தியவுடன் இக்குண்டு வெடித்தது.

நாட்டின் தலை நகரமான கொழும்பில் பலத்த கட்டுக் காவலோடு கூடிய கூட்டுப் படைத் தலைமையகத்தின் கதியே இதுவானால் மற்ற அரசு அலுவலகங்களின் கதி என்ன ஆகும் என அனைவரும் அச்சமடைந்துள்ளனர்.

பல்லாயிரக் கணக்கான தமிழ் மற்றும் சிங்கள மக்கள் கொல்லப்படுவதற்கான ஆணைகள் இந்தத் தலைமையகத்தில் இருந்துதான் பிறப்பிக்கப்பட்டன. இவ்வலுவலகம் தாக்கப்பட்ட செய்தியறிந்த தமிழர்கள் மட்டுமன்று சிங்களவர்கள் கூட நிம்மதிப் பெருமூச்சு விட்டனர். புலிகளை ஒழிக்கப் புறப்பட்டவர்களின் தலைமைப்பீடமே தகர்க்கப்பட்டுவிட்டது.



## 6. புலிவேட்டைக்குப் புறப்பட்டவர்கள்

“புலிகளை அழிப்பதே என் இலட்சியம். அவர்கள் எவ்வித நிபந்தனையும் இன்றி ஆயுதங்களைக் கீழே போட்டு விட்டுச் சரணடைய வேண்டும். இல்லையேல் புலிகள் அழித்து ஒழிக்கப்படுவது நிச்சம்” எனச் சிறீலங்காவின் பாதுகாப்புத்துறை இணை அமைச்சர் ரஞ்சன் விஜயரத்தினா 04.12.90 அன்று கொக்கரித்தார். ஆனால், மூன்று மாதங்கள் கழிவதற்குள் அவரே ஒழிந்து போனார்.

“நான் யாழ்ப்பாணம் செல்லவிருக்கிறேன். ஒரு வேளை பிரபாகரனைச் சந்திக்கலாம். அவருக்கு ஏதாவது செய்தி சொல்ல விரும்புகிறீர்களா?” என யாழ்குடா நாட்டுச் சிங்கள இராணுவ பிரிகேடியர் விஜய விமலரத்தினா விடம் “ஆசியா வீக்” பத்திரிகையின் செய்தியாளரான ஜான் கொல்மே என்பவர் கேட்டார்.

“அவரைச் சந்திப்பதற்காக மறு பக்கத்தில் ஒரு பிசாசு காத்திருக்கிறது என்று கூறுங்கள்” என்று சொல்லிவிட்டுப் பிரிகேடியர் அட்டகாசமாகப் பேச்சிரிப்புச் சிரித்தார்.

ஆனால், பிரபாகரனைச் சந்திப்பதற்கு முன்பாகவே அந்தப் பிசாசு பாவம் சிறீலங்காவில் இருந்து மட்டுமன்று. இந்த மண்ணிலகில் இருந்தே 8.8.92 அன்று விரட்டப் பட்டுவிட்டது.

புலிகளை வேட்டையாடப் புறப்பட்ட பலரும் புலிகளுக்கே இரையானார்கள். மற்றும் சிலர் தங்களுக்குள் ஒருவரை ஒருவர் அழித்துக் கொண்டனர். இவ்விதம் இரையானவர்கள் பட்டியல் நீண்டு கொண்டே போகிறது. நாளுக்கு நாள் வளர்ந்து கொண்டே போகிறது. அவர்களுள் முக்கியமானவர்கள் பற்றிய விவரங்களைக் காண்போம்:



## ரஞ்சன்

ஜனாதிபதியாகப் பிரேமதாசா இருந்தபோது அவருக்கு அடுத்தபடி செல்வாக்காக இருந்த பாதுகாப்புத் துறை இணை அமைச்சரான ரஞ்சன் விஜயரத்தினா தமிழர்களை எதிரிகளாகப் பார்த்தவர். சிங்களப் பேரினவாத வெறியர். அதிமுக்கிய அமைச்சரான இவருக்குச் சிறப்புப் பாதுகாப்பு ஏற்பாடுகள் செய்யப்பட்டிருந்தன.

02.03.91 அன்று கொழும்பு நகரில் ஹவலொக் வீதியில் காலை 8.30 மணிக்குத் தனது பாதுகாப்புப் பரிவாரங்கள் புடை தூழச் சென்று கொண்டிருந்தார். அதே வீதியின் ஒருபுறத்தில் நிறுத்தி வைக்கப்பட்டிருந்த காரில் சக்தி வாய்ந்த குண்டு வைக்கப்பட்டு தொலைவிலிருந்து இயக்கும் கருவி மூலம் வெடிக்கச் செய்யப்பட்டது. கொழும்பு நகரையே உலுக்கிக் கொண்டு எழுந்த ஒலி 15 மைல்களுக்கு அப்பாலும் கேட்டது.

அமைச்சரின் கார் சுக்கு நூறாகச் சிதறியது. அவருக்குப் பாதுகாப்பாக வந்த அதிரடிப் படையினரும் மாண்டனர். அமைச்சரின் உடலை இறுதிவரை கண்டு பிடிக்க முடிய வில்லை. கொழும்பில் நடைபெற்ற மிக சக்தி வாய்ந்த குண்டு வெடிப்பாக இதை நிபுணர் கள் கருதுகின்றனர். அந்தப் பகுதியில் உள்ள கட்டடங்களும் தரைமட்டமாயின.

## தளபதிகள் பலி

தமிழீழப் பகுதியில் புகுந்து தமிழர்களைக் கொன்று குவித்தும், அழிவு வேலைகள் செய்தும் வந்த சிறீலங்கா இராணுவத்தின் முக்கிய தளபதிகள் ஒட்டுமொத்தமாகப் புலிகளால் அழிக்கப்பட்ட நிகழ்ச்சி சிங்கள அரசையும் மக்களையும் பெரும் அதிர்ச்சிக்கு உள்ளாக்கி விட்டது.

1992ஆம் ஆண்டு, ஆகஸ்டு மாதம், 8ஆம் நாள் யாழ் அராலிப் பகுதியில் சிங்களப் படையில் கட்டுப்பாட்டுப் பிரதேசத்தில் துணிவுடன் ஊடுருவிப் புலிகளின் சிறப்பு வேவுப் பிரிவு புதைத்துவைத்த நிலக் கண்ணி வெடியில் சிக்கி சிறீலங்கா இராணுவ உயர் அதிகாரிகள் ஏறிவந்த வாகனங்கள் வெடித்துச் சிதறின.

1. வடபிராந்திய ஆணைத்தளபதி மேஜர் ஜெனரல் டென்சில் கொப்பேகடுவ
2. வட பிராந்தியக் கடற்படைத் தளபதி கொமடோர் மொகான் ஜயமகா
3. யாழ்ப்ப பிராந்தியக் தளபதி பிரிகேடியர் விஜய விமலரத்ன



டென்சில் கொப்பேக்கடுவ



ஜெயமகா



விஜய் விமலரத்ன



4. லெப்-கர்னல் ஆரியரத்ன
5. லெப்-கர்னல் பலிப்பான
6. லெப்-கர்னல் ஸ்டீபன்
7. மேஜர் அல்விஸ்
8. கடற்படை லெப்டினென்ட் லங்காதிலக
9. கடற்படை லெப்டினென்ட் விஜயபுர
10. படைவீரர் விக்கிரமரத்ன

ஆகியோர் அந்த இடத்திலேயே துடிதுடித்து மாண்டனர்.

தமிழீழ விடுதலைப் போர் தொடங்கிய பின்பு கொல்லப்பட்ட இராணுவத்தினருள் இவ்வளவு உயர் பதவி வகிக்கும் அதிகாரிகள் ஒரே நேரத்தில் கொல்லப்பட்டது இந் நிகழ்ச்சியிலேயேயாகும்.

1983ஆம் ஆண்டிற்குப் பிறகு சிறீலங்கா இராணுவம் தமிழர்களுக்கு எதிராக மேற் கொண்ட சகல நடவடிக்கைகளிலும், தாக்குதல்களிலும் இவர்கள் அனைவருமே முக்கிய பங்கு வகித்தவர்கள். கொஞ்சங்கூட ஈவு இரக்கம் இல்லாமல் கொடூரமான முறைகளைக் கையாண்டும், தமிழ்மக்களின் இழப்புகளைப் பற்றிக் கவலைப்படாமலும் இராணுவ வெற்றிகளை மட்டுமே குறிக்கோளாகக் கொண்டு இயங்கியவர்கள்.

மேஜர்-ஜெனரல் கொப்பே கடுவ பிரித்தானிய இராணுவக் கல்லூரியில் படித்துப் பட்டம் பெற்றவர். பிரிகேடியர் விமலரத்ன மலேசியாவில் காட்டுப்புற கொரில்லா எதிர் நடவடிக்கைகள் தொடர்பாகவும் இஸ்ரேலில் நகர்ப்புற கொரில்லா எதிர்ப்பு நடவடிக்கை களிலும் பயிற்சி பெற்றவர். தாங்கள் பெற்ற பயிற்சிகளைச் சிறீலங்காவின் தூழ்நிலைகளுக்கு ஏற்பப் பயன்படுத்தி விடுதலைப் புலிகளை ஒழிக்கக் கங்கணம் கட்டிக்கொண்டு செயல் பட்டவர்கள்.

கடற்படையின் நாண்காவது தளபதியாக விளங்கிய கொமடோர் மொகான் ஜெயகம கொல்லப்பட்டது கடற்படையினருக்குப் பெரும் இழப்பை ஏற்படுத்திவிட்டது.

குடியரசுத் தலைவர் பிரேமதாசா இச்செய்தியறிந்து பெருங்கலக்கம் அடைந்தார். நிலைகுலைந்து போனார்.

யாழ்ப்பாணத்தைக் கைப்பற்றுவதன் மூலம் விடுதலைப்புலிகள் மற்றும் தமிழீழ மக்களின் மனோபலத்தைச் சிதறடித்து, தமிழீழ விடுதலைப் போராட்டத்தைப் பின்தள்ளச்

## விட்டால் போதும்! என ஒட்டம்

இலங்கை இராணுவம், கடற்படை, வான்படை, காவல் துறை ஆகியவற் றில் இருந்து 1991 ஏப்ரல் முதல் 1993 ஏப்ரல் வரையுள்ள இரண் டாண்டுக் காலத்தில் 12 ஆயிரத்திற்கு மேற்பட்டோர் விலகி ஓடியிருக்கிறார் கள் என்று சிறீலங்கா அரசு வட்டா ரங்கள் தெரிவித்துள்ளன. 1992ஆம் ஆண்டு, ஆகஸ்டு மாதம் மேஜர்-ஜென ரல் கொப்பேகடுவையும் மற்றும் 9 தளபதிகளும் புலிகளின் கண்ணி வெடியில் சிக்கி மாண்ட நிகழ்ச்சி சிங்கள இராணுவத்தினரிடையே பெரும் பீதியைக் கிளப்பியுள்ளது.

இராணுவத்தின் சகல மட்டங்களிலும் கட்டுப்பாடு சீர்குலைந்துவிட்டது.

இவ்வாறு தப்பி ஓடும் வீரர்கள் கொள்ளைக்காரர்களாக மாறி சமூக விரோதச் செயல்களில் ஈடுபடுவதாக வும் கூறப்படுகிறது. தென்னிலங்கைப் பகுதியில் நடைபெறும் கொள்ளை, களவு போன்றவற்றுக்கு இவர்களே காரணம். இத்தகையவர்களுக்கு மன்னிப்பு அளிக்கப்பட்டு மீண்டும் இராணுவத்தில் சேர்க்கப்பட்டாலும் தமிழீழப் பகுதிக்குச் செல்ல அவர்கள் பிடிவாதமாக மறுக்கிறார்கள்.



செய்து, அரைகுறையான ஓர் அரசியல் தீர்வினைத் திணிக்க முடியும் எனப் பிரேமதாசா கொண்டிருந்த நம்பிக்கைக்கு மறைந்த தளபதிகளே காரணமாக இருந்தார்கள். இந்தக் கோணத்தில் பார்த்தால் இத் தளபதிகளின் இழப்பு சிறீலங்கா பேரினவாத அரசுக்குப் பலத்த அடி என்பதில் ஐயமில்லை.

ஆனாலும், வழக்கம் போல இந்நிகழ்ச்சியைப் பற்றிய உண்மைகளை மறைக்க சிறீலங்கா அரசு பெருமுயற்சி செய்தது.

புலிகளுக்கும் இந்த நிகழ்ச்சிக்கும் தொடர்பில்லை. தற்செயலாக ஏற்பட்ட கண்ணிவெடி விபத்தில்தான் தளபதிகள் மாண்டார்கள் என இடைவிடாது பிரச்சாரம் செய்யப்பட்டது.

தளபதிகளின் சாவுக்குப் புலிகள் தான் காரணமென்று தெரிந்தால் சிங்கள இராணுவ வீரர்கள் மத்தியிலும் சிங்கள மக்கள் மத்தியிலும் பீதி தோன்றிவிடலாம். மனோதிடம் குலைந்து போவார்கள். ஏற்கெனவே இரண்டு ஆண்டுகாலப் போரில் 7000க்கும் மேற்பட்ட இராணுவ வீரர்கள் இராணுவத்திலிருந்து ஓடிவிட்டார்கள். இச்செய்தி பரவினால் இராணுவக் கட்டுக் கோப்பே சிதறிப்போகும் எனச் சிறீலங்கா அரசு அஞ்சி உண்மையைத் திரித்துக்கூற முயற்சி செய்தது.

ஆனால், பிரபாகரன் உலகத்தின் கண்முன் உண்மையை வெளியிட ஒரு காரியம் செய்தார். இயக்கத்தின் வழக்கத்திற்கு மாறானது என்றாலும் கண்ணி வெடிவைத்த வீரர்களுக்குப் பகிரங்கமாகப் பாராட்டு தெரிவித்தார். இதற்காக நடத்தப்பட்ட விழா ஒன்றில் துணிகரமாகவும் திறமையாகவும் வேவுபார்த்துக் கண்ணிவெடியை வைத்த புலிகள் கார்வண்ணன், வினோதன், செம்மனத்தான், வெற்றிச் செழியன், ஜெயா ஆகியோருக்கும், இவர்களுக்குப் பாதுகாப்பாகச் சென்ற புலிகள் அமுதன், கலையறிஞன், அழகன், விசு, செங்கதிர், செங்கண்ணன் ஆகியோருக்கும், இக்கண்ணி வெடியைக் கண்டுபிடித்து அறிமுகம் செய்த பிரதீப், தாக்குதலுக்குரிய இடத்தைத் திட்டமிட்டுக் கொடுத்த தீவகக் கோட்டப் பொறுப்பாளர் கண்ணன் ஆகியோருக்கு அவர்களின் தீரத்தைப் பாராட்டி தலைவர் பிரபாகரன் பரிசுகள் அளித்தார். இதன்மூலம் சிங்கள அரசின் பொய்ப் பிரச்சாரத்திற்கு ஆப்பு வைக்கப்பட்டது.

## கடற்படைத் தலைமைத் தளபதி

மேற்கண்ட நிகழ்ச்சி நடந்த சில மாதங்களிலேயே மற்றொரு பேரிழப்பிற்குச் சிறீலங்கா இராணுவ இயந்திரம் ஆளாகியது.

சிறீலங்காவின் முப்படைத் தளபதிகளுள் ஒருவரும் கடற்படையின் தளபதியுமான வைஸ். அட்மிரல் கிளான்சி பெர்னாண்டோ 1992ஆம் ஆண்டு, நவம்பர். மாதம், 16ஆம் நாள் காலை 8-30 மணிக்குத் தனது அலுவலகத்திற்குச் சென்று கொண்டிருந்தார். கொழும்பு காலிமுக மத்திய வீதியில் அவருடைய கார் சென்றுகொண்டிருந்தபொழுது பாதுகாப்பு வளையத்தைத் தாண்டி மோட்டார் சைக்கிளில் வந்த இளைஞன் ஒருவன் அவர் கார்மீது மோதினான். கண்முடித் திறப்பதற்குள் காரும் காருக்குள் இருந்த தளபதியும் மற்றவர்களும் வெடித்துச் சிதறினார்கள்.

கொழும்பில் குண்டுத் தாக்குதல்கள் நடைபெறாமல் தடுக்க சகல பாதுகாப்பு ஏற்பாடுகளும் செய்யப்பட்டிருப்பதாகக் கூட்டுப்படைத் தலைமையகம் அறிவித்து நான்கு நாள் களுக்குள் இந்நிகழ்ச்சி நடைபெற்றது. இராணுவப் பாதுகாப்பின் மீது நம்பிக்கை இழக்க வைத்தது.

கடற்படையிலும் இதன் தாக்கம் பரவியது. அட்மிரல் கிளான்சி பெர்னாண்டோ காலத்தில் கடற்படையின் வலிமையைப் பெருக்கினார். இந்தியக் கடற்படைத் தளபதிகளுடன் பேச்சு நடத்தி நல்லுறவு ஏற்படுத்தினார். விடுதலைப்புலிகளுக்குக் கடல், வழியாக வரும் ஆயுதங்களைத் தடுக்க இருநாட்டுக் கடற்படைகளின் கூட்டு நடவடிக்கைகளுக்கு ஏற்பாடு செய்தார்.

கொப்பே கடுவாவின் மரணம் இராணுவத்தில் இட்டு நிரப்பமுடியாத வெற்றிடத்தை ஏற்படுத்தியதைப் போல கிளான்சி பெர்னாண்டோவின் மரணம் கடற்படையில் உடனடியாக நிரப்ப முடியாத வெற்றிடத்தை ஏற்படுத்திவிட்டது.

புலிகளை வேட்டையாடப் போகிறோம் என்று கங்கணம் கட்டிப் புறப்பட்டவர்கள் புகையோடு புகையாகிப் போனார்கள்.







## துரோகக் கும்பலின் கயமை

1. காக்கை வன்னியனின் வாரிசுகள் • 2. மாபாவிசுளுக்கும் மன்னிப்பு

## 1. காக்கை வன்னியனின் வாரிசுகள்

வீரபாண்டிய கட்டபொம்மனைக் காட்டிக் கொடுத்த எட்டப்பன் வரலாற்றில் என்றும் அழியாத பழியைச் சுமந்தான். அதைப் போல வீரமன்னன் பண்டார வன்னியனைக் காட்டிக்கொடுத்த காக்கை வன்னியனும் வரலாற்றில் துரோக முத்திரையைப் பெற்றான்.

பண்டார வன்னியனின் வாரிசாகப் பிரபாகரனைப் போற்றும் தமிழீழ மக்கள் காக்கை வன்னியனின் வாரிசுகளாகத் துரோக இயக்கங்களைக் கருதிக் காறி உமிழ்கின்றனர்.

இந்திய இராணுவத்துடன் புலிகள் போர்புரிந்த வேளையில் துரோக இயக்கங்கள் நடந்துகொண்ட முறை தமிழனாகப் பிறந்த ஒவ்வொருவரையும் வெட்கித் தலைகுனிய வைக்கும். எட்டப்பர்களாகவும் காக்கை வன்னியர்களாகவும் விளங்கிய இவர்கள் செய்த துரோகத்திற்கு அளவு கிடையாது. புலிகளின் குடும்பத்தினரையும், - ஆதரவாளர்களையும் ஈவிரக்கம் இல்லாமல் படுகொலை செய்தனர். தமிழ்ப் பெண்களைக் கைது செய்து கொண்டு வந்து, இந்திய அதிகாரிகளின் காமவெறியைத் தீர்க்கும் இழிசெயலைக் கூசாது புரிந்தனர். கொலையும் கொள்ளையும், கற்பழிப்பும் இவர்களின் அன்றாட நடவடிக்கைகளாக இருந்தன.

நடுநிலையாளர்கள் பலரும் துரோக இயக்கங்களைப் பற்றிக் கடுமையாகக் கண்டனம் செய்துள்ளனர். இந்திய இராணுவத் தளபதிகளும், தமிழ்நாட்டுக் காவல் துறை உயர் அதிகாரிகளும் துரோக இயக்கங்களைச் சமூக விரோதிகள் என்றே கருதினார்கள்.

இவர்களின் யோக்கியதை என்ன என்பதை நாம் விவரிப்பதைவிட, இந்திய அமைதிப் படையின் தளபதியாக இருந்த மேஜர்-ஜெனரல் சர்தேஷ்பாண்டே என்ன கூறுகிறார் என்பதைப் பார்ப்போம்.



அவர் எழுதியுள்ள 'Assignment Jaffna' என்ற நூலின் 35ஆம் பக்கத்தில் துரோக இயக்கங்களைத் தோலுரித்துக் காட்டியுள்ளார்.

"1988ஆம் ஆண்டின் நடுவில் "மூன்று நட்சத்திரக் கும்பல்" பற்றிக் கேள்விப் பட்டேன். ஈ.பி.ஆர்.எல்.எப்., ஈ.என்.டி.எல்.எப்., பிளாட் ஆகிய மூன்று இயக்கங்களில் மிஞ்சி இருந்தவர்கள் ஒன்று கூடி இந்த அமைப்பை ஏற்படுத்தி இருந்தனர் முழுக்க முழுக்கக் குண்டர்கள், கொலைகாரர்கள், திருடர்கள், கொள்ளைக்காரர்களைக் கொண்ட கும்பல் இது. தமிழ் மக்கள் இவர்களை முற்றிலுமாக வெறுத்தனர்" எனக் கூறியுள்ளார்.

மேலும், அதே பக்கத்தில் மற்றொரு இடத்தில், "கொள்கையற்றவர்கள், கட்டுப்பாடு இல்லாதவர்கள், சந்தர்ப்பவாதிகள், கோழைகள், ஊழல் பேர்வழிகள் என யாழ் மக்கள் இவர்களைக் கருதினார்கள்" என்று கூறுகிறார்.

துரோக இயக்கங்களைச் சேர்ந்தவர்களைக் கைக்கூலிகளாக வைத்துக் கொண்டு புலிகளை எதிர்த்துப் போராடிய இந்தியப் படையின் தளபதியே இவர்களைப் பற்றி வழங்கிய சான்றிதழ் இதுவென்றால் இவர்கள் உண்மையில் எத்தகையவர்கள் என்பதைப் புரிந்துகொள்ள முடியும்.

தமிழ் நாட்டில் புலனாய்வுத் துறைத் தலைவராக இருந்த மோகன்தாசு எம்.ஜி.ஆரைப் பற்றி எழுதியுள்ள நூலில் துரோக இயக்கங்களைப் பற்றிய பல உண்மைகளை வெளிப்படுத்தியிருக்கிறார்.

ஈழப் போராளி இயக்கங்களுக்குப் போர்ப் பயிற்சி தர பிரதமர் இந்திரா முடிவு செய்த பொழுது அதற்கான பொறுப்பு இந்திய உளவுத்துறை நிறுவனங்களிடம் ஒப்படைக்கப்பட்டது. இது பற்றி மோகன்தாசு தனது நூலில் பின்வருமாறு குறிப்பிட்டுள்ளார் :

"போர்ப் பயிற்சி அளிப்பதற்காக டெலோ இயக்கத்தைத் தங்கள் செல்லப்பிள்ளை யாகத் தேர்ந்தெடுத்ததன் மூலம் மத்திய உளவுத்துறை அமைப்புகள் மாபெரும் தவறு

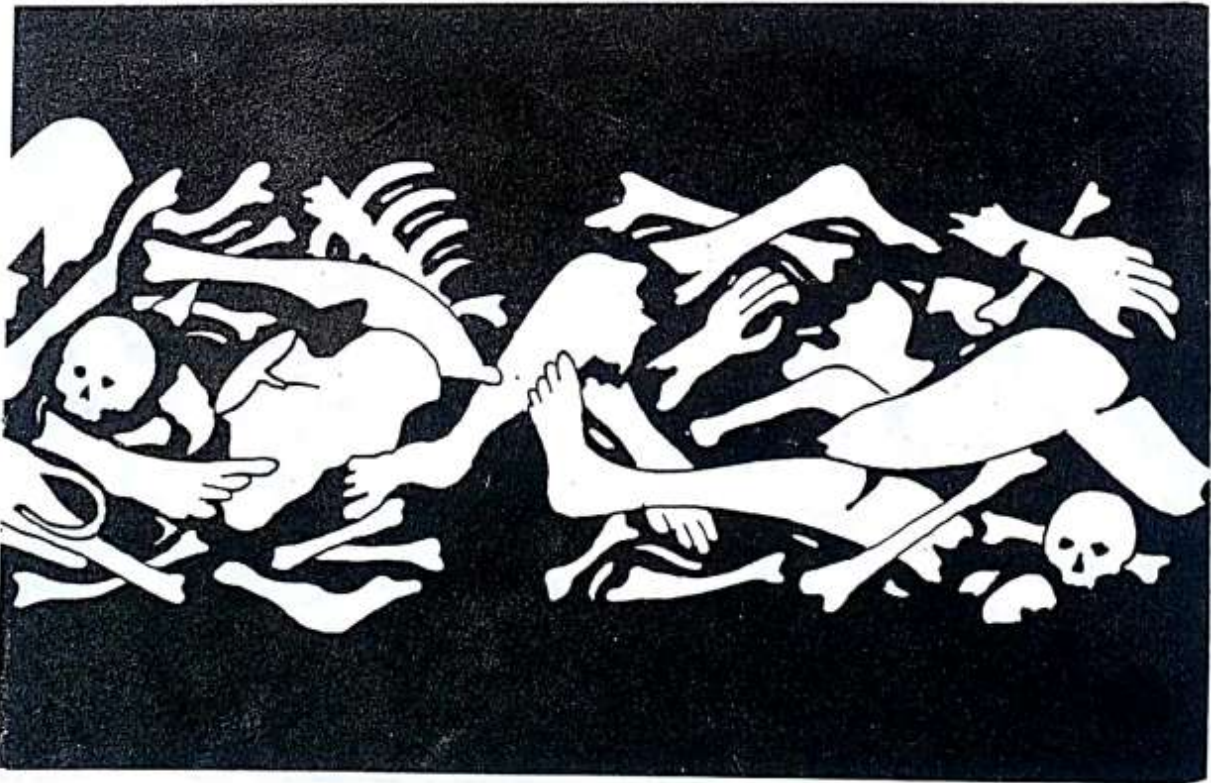

செய்தன. ஏனென்றால், இந்த அமைப்பு முற்றிலுமாகப் பழைய குற்றவாளிகளையும் கொலைகாரர்களையும் கொண்டிருந்த அமைப்பாகும். எனவே, முதற்கோணல் முற்றிலும் கோணலாகிவிட்டது."

இந்திய இராணுவத் தளபதியாலும் தமிழ்நாட்டுக் காவல் துறைத் தலைவராலும் கொலைகாரர்கள், கொள்ளைக்காரர்கள் என வருணிக்கப்பட்டவர்கள் துரோக இயக்கங்களைச் சேர்ந்தவர்களே தவிர, விடுதலைப் புலிகள் அல்லர். தமிழ்நாட்டில் நடைபெற்ற பல கொலைகள், கொள்ளைகள், களவுகள் போன்ற சமூக விரோதக் குற்றங்களில் ஈடுபட்டுக் கைதானவர்கள் துரோக இயக்கங்களைச் சேர்ந்தவர்கள்தாம் என்பதைக் காவல்துறை ஆவணங்கள் நிரூபிக்கின்றன.

ஆனால், தமிழின விரோதிகள் இதையெல்லாம் மறைத்துத் திரித்துப் புலிகள் மீது பழிபோட முயலுகின்றனர். எடுத்துக்காட்டாக 1986ஆம் ஆண்டு, நவம்பர் முதல் நாளன்று சென்னை துறைமேட்டுப் பகுதியில் ஈ.பி.ஆர்.எல்.எப். இயக்கத்தைச் சேர்ந்தவர்கள் தமிழகத் தமிழர் ஒருவரைச் சுட்டுக் கொன்றனர். உடனே தினமலர், துக்ளக் போன்ற பத்திரிகைகள் எகிறிக் குதித்தன. "இலங்கைத் தமிழர்களுக்கு இடம் கொடுத்ததன் விளைவாக உள்நாட்டுத் தமிழினையே சுட்டுக் கொன்றுவிட்டார்கள்" எனப் புலம்பி ஒப்பாரி வைத்தன. புலிகள் மீதும் பழி போட்டன.

காவல்துறை துரித நடவடிக்கை எடுத்தது. ஈ.பி.ஆர்.எல்.எப். இயக்கத்தின் இராணுவப் பிரிவின் தளபதியான டக்ளஸ் தேவானந்தா உட்படப் பலர் கைது செய்யப்பட்டுச் சிறை வைக்கப்பட்டனர். அவர்கள் மீது கொலைக் குற்றம் உட்படப் பல கடுமையான குற்றச் சாட்டுகள் சுமத்தப்பட்டன.

அந்த வழக்கு என்ன ஆனது? கைது செய்யப்பட்டவர்கள் என்ன ஆனார்கள்?

விடுதலைப் புலிகளுடன் இந்திய இராணுவம் போர்தொடுத்த பொழுது டக்ளஸ் தேவானந்தா உட்படக் கைது செய்யப்பட்டவர்கள் அனைவரும் விடுவிக்கப்பட்டு இந்திய இராணுவ விமானத்திலேயே யாழ்ப்பாணம் கொண்டு செல்லப்பட்டனர். இவர்களுக்கு ஆயுதங்களும் வழங்கப்பட்டுப் புலிகளுடன் போரிடுமாறு ஏவப்பட்டனர். அது மட்டுமன்று இந்தியப்படை தோல்வியுடன் இந்தியா திரும்பிய வேளையில் இவர்களும் ஓடி வந்து விட்டனர். துறைமேட்டுச் சம்பவத்தைப் பற்றிப் பக்கம் பக்கமாக எழுதிய தினமலர், துக்ளக் போன்ற பத்திரிகைகள் இதைப் பற்றி எதுவுமே எழுதுவதில்லை. ஏன்? அதைவிட வெட்கக்கேடு என்னவென்றால் டக்ளஸ் தேவானந்தா புலிகளைக் கண்டித்து வெளியிட்ட அறிக்கையைப் பிரசுரித்துத் தங்கள் உண்மை உருவத்தை இப்பத்திரிகைகள் வெளிக்காட்டிக் கொண்டிருக்கின்றன.

மத்திய உளவுத்துறையான 'ரா'வின் ஆலோசனைப்படியே துறைமேட்டு நிகழ்ச்சி துரோக இயக்கத்தினால் திட்டமிட்டு நடத்தப்பட்டது என நம்புவதற்கு இடமிருக்கிறது. ஈழத் தமிழர்கள் மீது குறிப்பாக விடுதலைப்புலிகள் மீது பழி சுமத்தி அதன் மூலம் தமிழக மக்களை அவர்கள் மீது வெறுப்புக் கொள்ளச் செய்வதற்காகவே இந்த நாடகம் நடத்தப்பட்டது என்ற குற்றச்சாட்டில் உண்மை இல்லாமல் இல்லை. துறைமேட்டு நிகழ்ச்சிகளை மிகப் பெரிதுபடுத்தி எழுதிய தமிழின விரோதப் பத்திரிகைகள் அந்தக் கொலை வழக்கு என்ன ஆயிற்று என்பதைப் பற்றிச் சிறிதும் கவலைப்படவில்லை என்பது அவர்களுடைய உள் நோக்கத்தை அம்பலப்படுத்துகிறது. தமிழீழத்தின் உண்மையான விடுதலை வீரர்களான விடுதலைப்புலிகளை இழிவுபடுத்துவதும், துரோகிகளை ஊக்கப்படுத்துவதும் தாம் இவர்களின் நோக்கமாகும்.

தமிழ்நாட்டில் மத்திய உளவுத்துறை, தமிழின விரோதப் பத்திரிகைகள் ஆகியவற்றின் துணையோடு துரோக இயக்கங்கள் நடத்திய அழிவு வேலைகளைவிடத் தமிழீழத்தில் இந்திய இராணுவத்தின் துணையோடு அவர்கள் நடத்திய அழிவு வேலைகள் ஆயிரம் மடங்கு அதிகமானவையாகும்.



1990ஆம் ஆண்டு, பிப்ரவரி-மார்ச் மாதங்களில் 'தம்பியின்' அழைப்பை ஏற்றுத் தமிழீழம் சென்று அனைத்து மாவட்டங்களிலும் நான் சுற்றுப்பயணம் செய்து மக்களைச் சந்தித்த வேளையில் அந்த மக்கள் கண்ணீரும் கம்பலையுமாகக் கூறிய செய்திகளைக் கேட்டு நான் அதிர்ந்து போனேன். புத்தரும், காந்தியடிகளும் பிறந்த நாட்டிலிருந்து வந்த இராணுவம் தமிழீழ மண்ணில் நிகழ்த்திய அட்டூழியங்களைக் கேட்ட பொழுது என் உள்ளம் கொதித்தது.

ஏறத்தாழ 7000 தமிழர்கள் படுகொலை செய்யப்பட்டனர். வீடுகள், பள்ளிகள், மருத்துவமனைகள், கோவில்கள், தேவாலயங்கள், மதூதிகள் தரைமட்டமாக்கப்பட்டன. நாடு சடுகாடாக்கப்பட்டது. இந்த அழிவு வேலைகளில் துரோக இயக்கங்கள் முக்கிய பங்கு வகித்தன.

தமிழ் மாகாணத்தின் முதலமைச்சராக இந்திய இராணுவத்தினால் முடிசூட்டப்பட்ட வரதராசப் பெருமானில் இருந்து பத்மநாபா வரை உள்ள அத்தனைத் துரோகத் தலைவர்களும் இந்தியப்படை இருந்த சொற்பக் காலத்தில் ஆடிய ஆட்டத்திற்கும் செய்த கொடுமைகளுக்கும் அளவே கிடையாது. தங்கள் சொந்த மக்களையே கொன்று குவித்த படுபாவிகள் இவர்கள். விடுதலைப்புலிகளின் குடும்பங்களைச் சேர்ந்த ஏறத்தாழ இரண்டாயிரம் பேரைச் சாகடித்த சண்டாளர்கள் இவர்கள்.

எனது சுற்றுப்பயணத்தின் பொழுது, துரோக இயக்கங்களைச் சேர்ந்தவர்கள் மீது தமிழீழ மக்கள் எத்தகைய கோபமும் ஆத்திரமும் கொண்டிருக்கிறார்கள் என்பதை நேரில் பார்த்தேன். துரோகிகள் அகப்பட்டால் மக்களே அவர்களை நார் நாராகக் கிழித்து எறிந்து விடுவார்கள். அதனால்தான், இந்திய இராணுவத்துடன் துரோகிகளும் சேர்ந்து வெளியேறி இந்தியாவுக்கு ஓட்டம் பிடித்தார்கள். இந்த நயவஞ்சகர்கள் செய்த அட்டூழியங்களைக் கேட்டால் உங்கள் நெஞ்சம் பதறும். உங்கள் குருதி கொதிக்கும்.



## நல்லம்மாவின் கதி

“பெண்ணென்றால் பேயும் இரங்கும்” என்பார்கள். ஆனால், கொலைகாரக் கும்பலிடம் அந்த இரக்கம்கூட இல்லை. பெண்ணென்றும் பாராமல் கொடிய சித்திரவதை செய்யும் கல் நெஞ்சர்களாக அவர்கள் இருந்தனர்.

கழுத்தளவு மணலில் மனிதர்களைப் புதைத்துச் சித்திரவதை செய்யும் காட்டுமிராண்டித் தனமான வழக்கம் கொடுங்கோல் மன்னர்கள் காலத்தில் இருந்தது. மக்களாட்சிக் காலத்தில் அது மறைந்து போயிற்று. ஆனால், நெஞ்சைப் பதறச் செய்யும் இந்தக் கொடூரமான பழக்கம் தமிழீழத்தில் கையாளப்பட்டது என்பதை அறிந்தால் திடுக்கிடுவீர்கள்.

பொற்பதி குடத்தனை என்னும் ஊருக்கு நான் சென்ற வேளையில் அங்குள்ள மக்கள் துயரமான ஒரு நிகழ்ச்சியை என்னிடம் விவரித்தார்கள். ஏழை விவசாயக் குடும்பத்தைச் சேர்ந்தவள் நல்லம்மா. தலைமறைவாக வாழ்ந்த புலிகள் சிலருக்குத் தங்குவதற்கு இடமும், உணவும் அளித்து உதவினாள். அவள் புரிந்த மன்னிக்க முடியாத மாபெரும் குற்றம் அது.

இதை எப்படியோ மோப்பம் பிடித்த ஈ.பி.ஆர்.எல்.எப். இயக்கத்தைச் சேர்ந்தவர்கள் வேட்டை நாய்போலப் பாய்ந்துவந்து அந்தத் தாயை அடித்துத் துன்புறுத்தினார்கள். ஆனாலும், அவர் புலிகளைக் காட்டிக் கொடுக்க மறுத்துவிட்டார். ஆத்திரமடைந்த கொலைகாரக் கும்பல் சிங்கள இராணுவத்தினர்கூடச் செய்யத் துணியாத கொடுமையைச் செய்தனர். கழுத்தளவு ஆழக் குழி தோண்டி நல்லம்மாவின் கை, கால்களைக் கட்டிக் குழியில் இறக்கினர். தலைமட்டும் வெளியில் தெரியும்படி நல்லம்மாவைப் புதைத்தனர். அந்தத் தாய் கதறினாள். கொடூரமான இந்தத் தண்டனையின் விளைவாக அவள், புத்தி பேதலித்துவிட்டது.

அதே ஊரைச் சேர்ந்த இயேசு என்பவர் புலிகளுக்கு உறவினர் என்ற காரணத்திற்காக அவரை அடித்துச் சித்திரவதை செய்து அவரையும் கழுத்தளவு மணலில் புதைத்தனர். அடிபட்ட காயங்களுடன் அவர் புதைக்கப்பட்டதால் உடலெங்கும் சீழ்கட்டி வேதனையால் துடிதுடித்து அவர் இறந்து போனார்.



இயேசு-நல்லம்மா ஆகியோருக்கு நேர்ந்த இந்தக் கொடுமையைக் கண்ட ஊர் மக்கள் பயந்துவிடவில்லை புத்தி பேதலித்த நல்லம்மாவைக் காப்பாற்றினார்கள். அவள் புலிகளுக்குச் செய்த தொண்டினைத் தாங்களும் தொடர்ந்து செய்தார்கள்.

## தேவசாந்தியின் துயரக் கதை

கைதடி என்னும் ஊருக்குப் போயிருந்தேன். அங்கு நான் போவதற்குப் பத்து நாள் களுக்கு முன்பாக நடைபெற்ற துயர நிகழ்ச்சியை அவ்வூர் மக்கள் கூறினார்கள்.

விதவைத் தாய் ஒருத்தி தன்னுடைய வயதுவந்த ஐந்து பெண்களுடன் வாழ்ந்து வந்தாள். ஓரளவு வசதியான குடும்பம். மூத்தப் பெண்ணுக்குத் திருமணமாகி அவள் தன் கணவனுடன் கனடாவில் வாழ்ந்து வருகிறாள். இவளுக்கு அடுத்த தங்கை தேவசாந்தி. இவள் பி.எஸ்சி. பட்டம் பெற்றவள். இவளுக்கும் திருமணம் நிச்சயமானது. இவளின் வருங்காலக் கணவனும் கனடாவில் இருந்தான். எனவே, தேவசாந்தியை அவளின் அக்காவிடம் அனுப்பிக் கனடாவிலேயே திருமணத்தை நடத்திவிடத் தீர்மானிக்கப்பட்டிருந்தது. அதற்கான அனைத்து ஏற்பாடுகளும் செய்யப்பட்டுக் கனடா புறப்படுவதற்கு முதல்நாள் இவள் வாழ்வில் துரோக இயக்கம் விளையாடிவிட்டது.

அன்று மாலை தன் உறவினர்களிடம் பயணம் சொல்லிவிட்டு வருவதாக தேவசாந்தி சைக்கிளில் சென்றாள். அந்தத் தெருவின் கோடியில் இந்திய அமைதிப்படையின் அலுவலகமும் அதை அடுத்து ஈ.பி.ஆர்.எல்.எப். அலுவலகமும் அமைந்திருந்தன. தேவசாந்தி சைக்கிளில் செல்லும்பொழுதெல்லாம் ஈ.பி.ஆர்.எல்.எப் அலுவலகத்தைச் சேர்ந்தவர்கள் அவளைக் கேலி செய்வது வழக்கம். அவளும் தலை குனிந்தபடியே சென்றுவிடுவாள். அன்று அவள் செல்லும்பொழுது கேலி எல்லையை மீறியது. பொறுக்கமுடியாமல் தன் காலிலிருந்த செருப்பைக் காட்டிவிட்டுச் சென்றுவிட்டாள். இது போதாதா அந்தக் கபவர்களுக்கு.

இரவு 10 மணிக்கு வெறிநாய்கள் போலப் பாய்ந்து வந்தனர். தேவசாந்தியின் வீட்டுக் கதவை உடைத்து உள்ளே சென்று அவளைக் கையைப் பிடித்து இழுத்தனர். தாயைக் கட்டிப்பிடித்துக் கொண்டு அவளும், சகோதரிகளும் கதறிய கதறல் கண்டு அவர்கள் மனம் இளகவில்லை. கதறக் கதற அவளை வெளியே இழுத்துவந்து சுட்டுக் கொன்றனர். குருதி கொப்புளிக்க அவள் துடிதுடித்துச் சாவதைப் பார்த்த குரூர திருப்தியுடன் அவர்கள் சென்றனர். மணமாலை சூடி மகிழவேண்டிய மகள் பிணமாலை சூடிக் கிடப்பதைப் பார்த்துத் தாய் பெருக்கிய கண்ணீருக்கு அளவில்லை. தேவசாந்தியின் வீட்டிற்கு நான் சென்று அந்தத் தாய்க்கும் தங்கைகளுக்கும் ஆறுதல் கூறினேன்.

## கசக்கி எறியப்பட்ட மலர்கள்

யாழ்ப்பாணம் அருகில் உள்ள ஆனைக்கோட்டைச் சந்திக்கு அருகே உள்ள ஒரு வீட்டிற்கு என்னை நடேசன் அழைத்துச் சென்றார். "அண்ணா! அதிர்ச்சி தரும் பல பொருள்கள் இவ்வீட்டில் கண்டெடுக்கப்பட்டுள்ளன" என அவர் கூறிய பொழுது ஒன்றும் புரியாமல் திகைத்தேன். வீட்டிற்குள் சென்றவுடன் நான் கண்ட காட்சி என்னை அப்படியே உறையவைத்துவிட்டது.

அந்த வீட்டில் இருந்த கிடங்கைத் தோண்டிய வேளையில் மண்மையோடுகள், விலா எலும்புகள், நீண்ட கூந்தல்கள், மற்றும் பெண்களின் உள்ளாடைகள் கண்டெடுக்கப்பட்டன. பல பெண்கள் கற்பழிக்கப்பட்டுப் படுகொலை செய்யப்பட்டு இங்கே புதைக்கப்பட்டிருக்கிறார்கள் என்பது அம்பலமாயிற்று.

இங்குத்தான் டெலோ முகாம் இருந்தது என அங்கிருந்தோர் கூறினார்கள். டெலோ இயக்கத்தினர் பிடித்துவரும் பெண்களை இங்குத்தான் அடைத்து வைத்து, தமது தலைவர்

களுக்கும், இந்திய இராணுவ அதிகாரிகளுக்கும் பருவ விருந்தாகப் பரிமாறுவது வழக்கம். பசலிலும், இரவிலும் இந்த வீட்டிலிருந்து இளம் பெண்களின் அலறல் கேட்டுக்கொண்டே இருக்கும் என அருகே குடியிருந்தவர்கள் கூறினார்கள். அவர்களின் முகங்களில் இன்னமும் திகிலும் அச்சமும் குடிகொண்டிருப்பதை நான் பார்த்தேன்.

இதைப் போலவே முள்ளியவளை என்னும் ஊரில் ஈ.பி.ஆர்.எல்.எப். முகாம் இருந்த வீட்டிலும் பெண்களின் உடல்கள் தோண்டி எடுக்கப்பட்டன என நண்பர்கள் கூறினார்கள். போராளிகள் என்ற போர்வையில் காமவெறிபிடித்த மிருகங்களாகத் திரிந்து, வாழ வேண்டிய மலர்களைக் கசக்கி எறிந்த கயவர்களை நினைக்கும்பொழுதே நெஞ்சம் கொதித்தது.

## தந்தையைப் பழிவாங்க மகன்பலி

யாழ்ப்பாணத்திலிருந்து வெளிவந்து கொண்டிருந்த நாளிதழ்களுள் "முரசொலி" யும் ஒன்றாகும். இதன் ஆசிரியர் திருச்செல்வம் அவர்களை ஈழம் செல்லும் பொழுதெல்லாம் சந்தித்து அளவளாவி யுள்ளேன். விடுதலைப் புலிகளுக்கு ஆதரவாகச் செய்திகளை வெளியிட்டதால் பத்திரிகை மீதும் அதன் ஆசிரியர் மீதும் இந்திய இராணுவமும் அதன் கைக்கூலிகளான துரோக இயக்கங்களும் கடும் கோபம் கொண்டிருந்தன.

யாழ்ப்பாணத்தில் இருந்து வெளிவந்து கொண்டிருந்த முரசொலி, ஈழநாதம், ஈழநாடு ஆகிய மூன்று பத்திரிகை அலுவலகங்களையும் வெடிவைத்து அடியோடு தகர்த்ததன் மூலம் இந்திய இராணுவம் போரைத் தொடங்கி வைத்தது.

கொலைகாரக் கும்பலின் ஆத்திரம் இத்துடன் நிற்கவில்லை. திருச்செல்வத்தை மிகக் கொடுமையான முறையில் வஞ்சம் தீர்க்கத் திட்டமிட்டது. அவர்தம் மகனான அகிலனைக் கொலைகாரக் கும்பல் கைது செய்து கொண்டு சென்றது. ஈ.பி.ஆர்.எல்.எப். வதை முகாமில் அகிலன் பல்வேறு கொடுமைகளுக்கு ஆளானான். தன் மகனைக் காண திருச்செல்வம் செய்த முயற்சிகள் எதுவும் பயனளிக்கவில்லை. தன் அருமை மகனின் பிணத்தைத்தான் அவர் காண முடிந்தது. மகனின் சாவு அவரை நடைப்பிணமாக்கிற்று.



தந்தை மேல் இருந்த ஆத்திரத்தை மகன்மேல் காட்டிக் கொடியவர்கள் வஞ்சம் தீர்த்துக் கொண்டார்கள்.

செயின்ட் ஜான்ஸ் கல்லூரி மாணவனான தேவகுமார் புலிகளின் மாணவர் அமைப்பில் தீவிரமாகப் பணியாற்றினான் என்பதற்காக அவ்னையும் இக் கொலைகாரக் கும்பல் படுகொலை செய்தது.

பல்கலைக் கழக மாணவர் விடுதிக்குள் நுழைந்து நூற்றுக் கணக்கான மாணவர்களைக் கொலைகாரக் கும்பல் பிடித்துச் சென்றது. இதைத் தட்டிக் கேட்ட பேராசிரியர் சந்திர சேகரம் வீட்டின் மீது கொலைகாரக் கும்பல் குண்டு வீசி அவரைக் கொன்றது. பொது மக்கள் கிளர்ச்சியின் விளைவாகப் பல மாணவர்கள் விடுவிக்கப்பட்டனர். பலரின் கதி என்ன ஆயிற்று என்பதே தெரியவில்லை.

### திருமணக் கேக் திருடர்கள்

கோப்பாய் என்ற ஊருக்கு 1990 பிப்ரவரி 7 ஆம் நாளன்று சென்றிருந்தேன் அங்கே போதகராகப் பணிபுரியும் ஜெயராஜ் என்பவரைப் பார்த்தேன். அதற்கு 4 மாதங்களுக்கு முன்பாக இவருக்கு நிகழ்ந்த கொடுமையை விவரித்தார். இவருக்கு 1989 ஆம் ஆண்டு, அக்டோபர் 2 ஆம் நாள் திருமணம் நடைபெறுவதாக இருந்தது. முதல் நாளே உறவினர்கள் வந்து கூடிவிட்டார்கள். வீடு கொள்ள முடியாத அளவுக்கு விருந்தினர்கள் நிறைந்திருந்தார்கள். விடிந்தால் திருமணம். நள்ளிரவில் கொலைகாரக் கும்பல் வீட்டைச் சூழ்ந்து கொண்டது. பக்கத்து வீட்டில் மணப் பெண்ணும் அவளுடைய தோழிகளும் படுத்திருந்தார்கள். முதலில் அவர்கள் நகைகளைத் துப்பாக்கி முனையில் கொள்ளையடித்தார்கள். பின்பு விருந்தாளிகளாக வந்திருந்த மற்ற பெண்களின் நகைகளைக் கொள்ளையடித்தார்கள். ஆண்களின் மோதிரம், கைக்கெடியாரம், பணம் போன்றவையும் பறிமுதல் செய்யப்பட்டன. மணமகனான போதகர் ஜெயராஜை அடித்துக் கால் கைகளைக் கட்டித் தங்கள் வாகனத்திற்குள் போட்டார்கள்.

கடைசியாக அவர்கள், பார்வை அங்கு நடுக் கூடத்தில் மேசை மேல் வைக்கப்பட்டிருந்த திருமணக் கேக்கின் மீது விழுந்தது. ஆளுக்குக் கொஞ்சமாக அதைத் தின்றார்கள். பின்பு அட்டகாசமாகச் சிரித்த வண்ணம் சென்றார்கள். பலமாத சிறைவாசத்திற்குப் பிறகு போதகர் விடுதலையானார்.

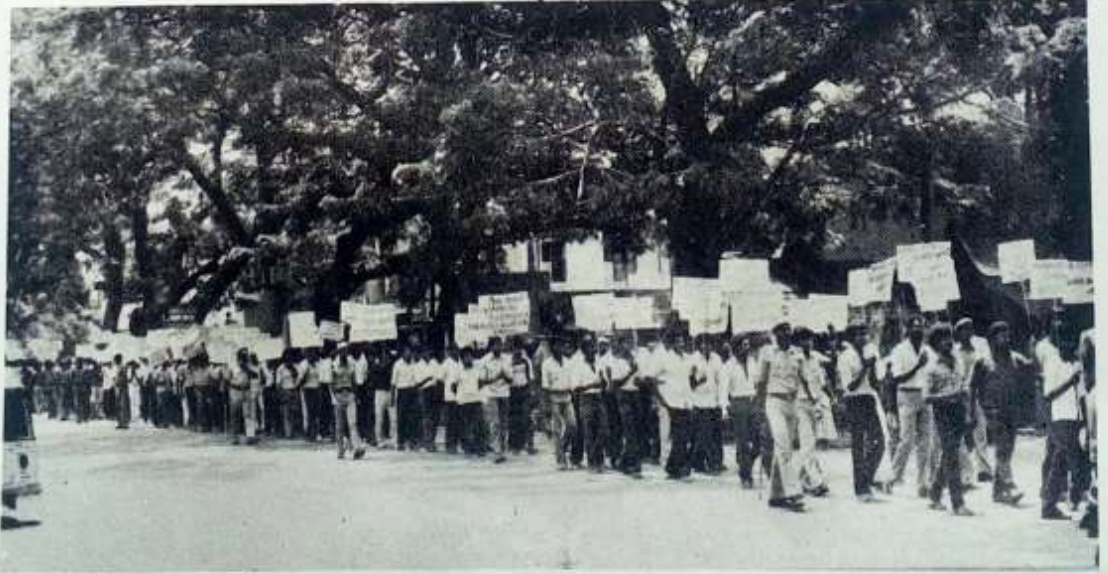

## 2. மாபாவிசன்க்கும் மன்னிப்பு

பெற்றெடுத்த பொன்னாட்டிற்கும் தாயக மக்களுக்கும் துரோகம் செய்தவர்கள் யாராக இருந்தாலும், அவர்கள் மன்னிக்கப்படுவதில்லை. உலகில் எந்த நாடாக இருந்தாலும் அங்கெல்லாம் அத்தகைய துரோகிகள் கடுமையாகத் தண்டிக்கப்பட்டார்கள் என்றுதான் வரலாறு கூறுகிறது.

ஆனால், மன்னிக்கப்பட முடியாத இந்த மாபாவிசன் விடயத்திலும் பிரபாகரன் கருணை காட்டினார். இந்திய இராணுவம், சிங்கள இராணுவம் ஆகியவற்றின் கைக் கூலிகளாக விளங்கி, சொந்த நாட்டு மக்களையே படுகொலை செய்த பாதகர்களையும் அவர் மன்னித்தார். பிரபாகரனுக்கு நெருக்கமாக இருந்த பலரும் இதை விரும்பவில்லை. அவரிடமே முறையிட்டனர். ஆனாலும், அவர் அவர்களது பேச்சுகளுக்குச் செவி சாய்க்கவில்லை.

கொலை பாதகச் செயல்களில் ஈடுபட்ட துரோக இயக்கங்களின் தலைவர்கள் தண்டிக்கப்பட வேண்டியவர்களே தவிர, அந்த இயக்கங்களில் வலுக்கட்டாயமாகச் சேர்க்கப்பட்ட அப்பாவி இளைஞர்களைத் தண்டிப்பது சரியாகாது. துரோகத் தலைவர்களின் குடும்பங்களைத் தண்டிப்பதும் முறையானதன்று எனக் கருதிய பெரிய உள்ளம் பிரபாகரனுக்கு இருந்தது.

இது தொடர்பான ஒரு நிகழ்ச்சியை நானே நன்கு அறிவேன். 1990 ஆம் ஆண்டு, மார்ச் மாதம் நான் பிரபாகரன் அவர்களுடன் தங்கியிருந்த பொழுது அவருடைய உதவியாளர்களுள் ஒருவர் ஓடி வந்து பரபரப்பான ஒரு செய்தியைக் கூறினார்.



“ஈ.பி.ஆர்.எல்.எப். இயக்கத்தைச் சேர்ந்த செல்வம், ரவி, ரமேஷ் ஆகிய மூன்று தலைவர்கள் தங்கள் குடும்பங்களுடன் சில படகுகளில் இந்தியாவிற்குத் தப்ப முயன்றனர். அப்பொழுது பெண் புலிகள் அவர்களின் படகுகளை வழி மறித்தனர். மூன்று தலைவர்கள் இருந்த படகு தப்பிச் சென்றுவிட்டது. அவர்களின் குடும்பங்கள் சிக்கிக் கொண்டன. செல்வத்தின் மனைவியான பாப்பி, அவளுடைய அம்மா ஆகியோரிடமிருந்து ஒன்றரைக் கோடி ரூபாய் பெறுமான நகைகள் கைப்பற்றப்பட்டன. இவர்களை என்ன செய்வது? எனக் கேட்டுப் பெண் புலிகள் செய்தி அனுப்பி இருப்பதாக” அந்த உதவியாளர் கூறினார்.

“அண்ணா! இந்த மூவரும் மயிலியிட்டிப் பகுதியில் 50க்கு மேற்பட்ட பல கொலைகளைச் செய்தவர்கள். இந்திய இராணுவத்தின் முகவர்களாகச் செயல்பட்டு எங்கள் மக்களைக் கொள்ளையடித்தவர்கள் ” எனத் தம்பி என்னிடம் கூறிவிட்டு ஒரு கணம் யோசித்தார். அவர் என்ன சொல்லப் போகிறார் என்பதை அறிய ஆவலுடன் காத்திருந்தேன்

மறுகணம் அவர் இட்ட உத்தரவு என்னைப் பெரும் திகைப்பில் ஆழ்த்திவிட்டது.

கைது செய்யப்பட்டுள்ள பெண்கள், குழந்தைகள் ஆகியோரின் சொந்த உடைமைகளைத் தவிர, அவர்களிடமுள்ள கொள்ளைப் பொருள்களைக் கைப்பற்றிக்கொண்டு அவர்களைப் பத்திரமாக விடுவிக்குமாறு தம்பி ஆணையிட்டபொழுது நான் மட்டுமன்று அங்கிருந்த அனைவருமே திகைப்புக் கடலில் மூழ்கினோம்.

எங்கள் திகைப்பைப் பார்த்த தம்பி புன்னகை பூத்த வண்ணம் “தவறு செய்தவர்களுக்குத் தண்டனை வழங்க வேண்டுமே தவிர, அவர்களின் குடும்பங்களுக்கு அல்ல. எவ்வளவு மோசமான கொலைகாரனாக இருந்தாலும் அவனுடைய தாய், மனைவி குழந்தைகள் அவனை விட்டுக் கொடுக்க முடியாது. அவனுடையே வாழ வேண்டியவர்கள் கொலைகாரர்கள் மீதுள்ள கோபத்தினை அவர்களின் குடும்பத்தினர் மீது காட்டுவது நீதியன்று” என்றார்.

‘தம்பி’யின் பெருந்தன்மை கண்டு மனம் பூரித்தேன். அவரைப் பழிகாரன், கொலைகாரன் என்றெல்லாம் நாக்கில் நரம்பின்றித் தூற்றித் திரிபவர்களை எண்ணி என் மனம் குமைந்தது. இந்த ஒரு நிகழ்ச்சி மட்டுமன்று இது போலவே பல நிகழ்ச்சிகளை நான் அறிவேன்.



இந்திய இராணுவத்தின் உதவியுடன் விடுதலைப் புலிகளை எதிர்த்துப் போராட அமைக்கப்பட்ட துரோகப் படையான தமிழ்த் தேசிய இராணுவம் சில நாள்சுகூடத் தாக்குப் பிடிக்க முடியவில்லை. விடுதலைப் புலிகள் சுற்றி வளைத்தபொழுது கூட்டங் கூட்டமாகச் சரணடைந்தனர். வரதராசப் பெருமாள், பத்மநாபா போன்ற தலைவர்கள் உயிர் பிழைத்தால் போதுமெனத் தப்பி இந்தியாவிற்கு ஓடினர்.

சரணடைந்தவர்களுள் குறிப்பிட்ட குற்றவாளிகளைத் தவிர, மற்ற அனைவரையும் விடுதலை செய்யும்படி தம்பி உத்தரவிட்டார். இவ்வாறு விடுவிக்கப்பட்டவர்களைச் சந்தித்துப் பேசும் வாய்ப்பு எனக்குக் கிடைத்தது.

13.9.90 அன்று யாழ்ப்பாணம் நல்லூரில் நடை பெற்ற நிகழ்ச்சியில் துரோகப் படையைச் சேர்ந்த 108 இளைஞர்கள் விடுவிக்கப்பட்டனர். இந்நிகழ்ச்சியில் நானும் கலந்து கொண்டேன்.

இந்த இளைஞர்களின் பெற்றோர்கள் அல்லது நெருங்கிய உறவினர்கள் வரவழைக்கப் பட்டு அவர்களிடம் ஒவ்வொருவராக இந்த இளைஞர்கள் ஒப்படைக்கப்பட்டனர். புலிகளின் இந்தப் பொறுப்புணர்ச்சி என்னை மிகவும் கவர்ந்தது. மக்களையும் அடி மிகவும் கவர்ந்தது என்பதையும் நான் பார்த்தேன்.

விடுவிக்கப்பட்ட இளைஞர்களை அழைத்துப் பேசினேன். தங்கள் தவற்றை உணர்ந்து திருந்தியவர்களாக அவர்கள் இருந்தனர். அவர்கள் கூறிய செய்திகள் என்னைத் திடுக்கிட வைத்தன.

“துப்பாக்கி முனையில் எங்களைக் கடத்திக் கொண்டு வந்து தமிழ்த் தேசியப் படையில் சேர்த்தார்கள். எங்கள் பெற்றோர் வந்து கெஞ்சிக் கதறியும் அவர்கள் மனம் இரங்கவில்லை. உங்கள் பிள்ளைகளை விடுவிக்க வேண்டுமானால் பிணமாகத் தான் விடுவிப்போம் என மிரட்டினார்கள். இந்திய இராணுவ அதிகாரிகள் எங்களுக்குப் பயிற்சி அளித்தார்கள். போதைப் பொருள்கள் எங்களுக்குத் தாராளமாகத் தரப்பட்டன. எங்கள் உடலையும் உள்ளத்தையும் சீரழிக்க என்னென்ன செய்ய வேண்டுமோ அவ்வளவையும் செய்தார்கள். எங்களுடன் இருந்த பல இளைஞர்கள் இதற்கு இரையானார்கள். இதையெல்லாம் பார்த்த பொழுதுதான் எங்களுக்கு உண்மைகள் உறைக்கத் தொடங்கின. தமிழீழ மக்களிடையே ஒழுக்கச் சிதைவையும் பண்பாட்டுச் சீரழிவையும் பரப்பி அவர்களின் விடுதலை உணர்வை மழுங்கடிக்கவே இவ்வாறு செய்யப்படுகிறது என்பதை உணர்ந்தோம்.

இந்திய இராணுவத்தால் கைது செய்யப்பட்ட விடுதலைப் புலிகள் அல்லது அவர்களின் குடும்பத்தினர்களைத் துரோக இயக்கங்களிடம் ஒப்படைத்தனர். எங்கள் கண்ணெதிரில் அவர்கள் சித்திரவதை செய்யப்பட்டுக் கொல்லப்படுவதைப் பார்த்து அதிர்ச்சி அடைந்தோம். அப்பாவிப் பொது மக்களையும் இவர்கள் விட்டு வைக்காமல் கொடூரமாக நடத்துவதைப் பார்த்துப் பயத்தால் உறைந்து போனோம். போராளிகள் என்ற போர்வையில் மறைந்திருக்கும் சமூக விரோதிகளை நாங்கள் அடையாளம் கண்டு கொண்டோம்.

எங்களுள் சிலர் தப்பியோட முயன்று பிடிபட்டனர். அவர்களுக்கு நேர்ந்த கதியைக் கண்டு எங்கள் உடல் நடுங்கிற்று. முகாமில் உள்ள எல்லோரையும் உட்காரவைத்து எங்களுக்கு முன்னால் அவர்களை இரும்புக் கம்பிகளாலும், உருட்டைக் கட்டைகளாலும் கதறக் கதற அடித்தார்கள். இரத்தம் கக்கி மயங்கிவிழுந்த அவர்களைத் தலைகீழாகக் கட்டித் தொங்கவிட்டார்கள். கொஞ்சங் கொஞ்சமாக அவர்களின் உயிர்கள் அடங்கின. இறந்தவர்களின் உடல்கள் மேலும், சில நாள்சுகூட அப்படியே தொங்கவிடப் பட்டிருந்தன. “இனி யாரேனும் தப்பியோட முயன்றால் அவர்கள் கதி இதுதான்” என எச்சரித்தார்கள்.

எங்கள் அவல வாழ்விற்கு விடிவு வராதா என நாங்கள் ஏங்கிக் கிடந்தோம். நல்ல வேளையாக விடுதலைப் புலிகள் எங்கள் முகாமைச் சுற்றி வளைத்தனர். நாங்கள் உடனே சரணடைந்தோம். இப்பொழுது சுதந்திரக் காற்றைச் சுவாசிக்கிறோம்” என்றார்கள்.



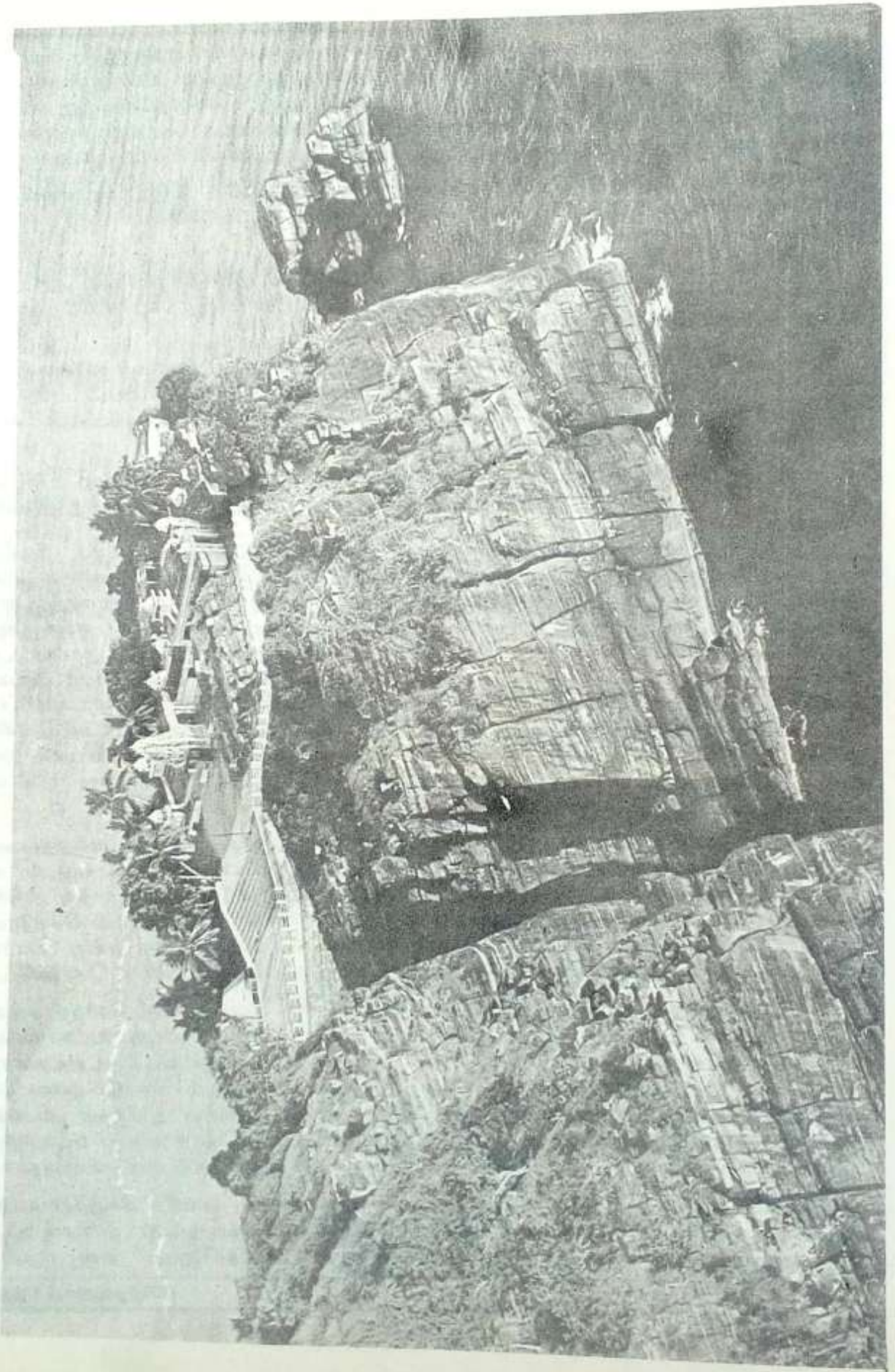

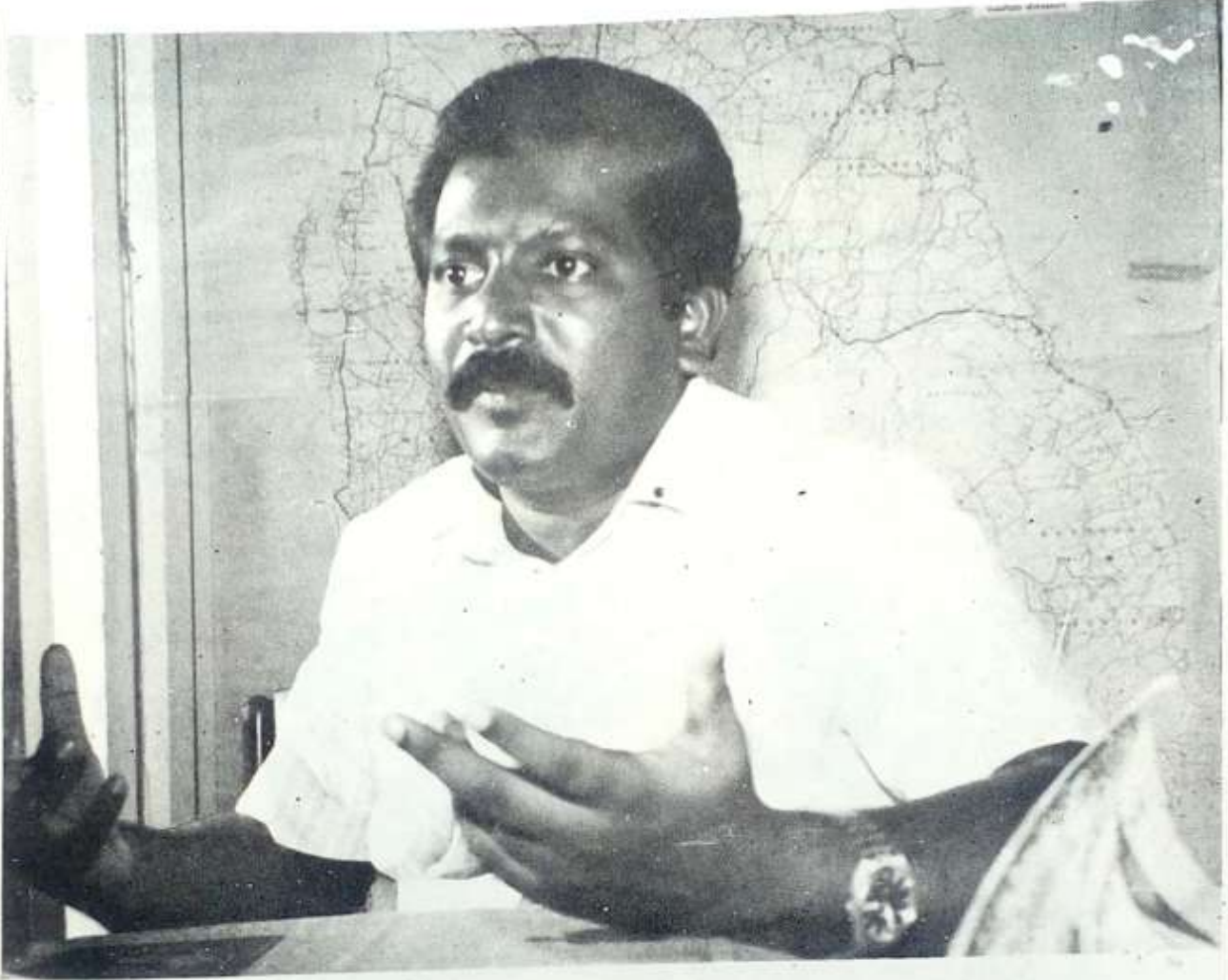

## தூங்காத வேங்கை

1. புலிகளின் தேசம் • 2. மாவீரர் போற்றுதும் போற்றுதும் • 3. வீரமரபின் விழுது • 4. தம்பியைப் பற்றிய புளுகுகள் • 5. தம்பியின் குடும்பம் • 6. கவிஞர்கள் கண்ட கனவு நனவாகிறது.

## 1. புலிகளின் தேசம்

உலகில் ஒவ்வொரு நாடும் ஒவ்வொரு வகையில் புகழ் பெற்று விளங்குகின்றது. அந்த வகையில் தமிழீழம் "புலிகளைப் பெற்றெடுக்கும் நாடு" என்ற அழியாத புகழைப் பெற்றிருக்கிறது. உலகில் எந்தவொரு நாட்டிற்கும் இத்தகைய புகழ் கிடைத்ததில்லை.

"வள்ளுவன் தன்னை உலகினுக்கே தந்து  
வான் புகழ் கொண்ட தமிழ்நாடு"

எனப் பாரதிப் புலவன் அன்று வியந்து பாடினான். அவன் இன்று உயிரோடு இருந்தால்

"பிரபாகரன் என்னும் புலியைத் தந்து  
பெரும்புகழ் கொண்ட தமிழீழம்"

எனப் பாடி மகிழ்ந்திருப்பான்.

பாரதி பிறந்த தமிழ் மண்ணில் இன்று சிலர் பிரபாகரனையும் புலிகளையும் கொச்சைப்படுத்தும் சிறுமையைச் செய்து வருகின்றனர்.



காற்றில் பனையோலை சலசலப்பதைக் கண்டு அஞ்சி பதை பதைத்துப் பதறி ஓடி மூலையில் பதுங்குகிற இந்தப் பேர்வழிகள் "புலிகளைக் கோழைகள்" எனப் பேசுகின்றனர். எழுதுகின்றனர். இதற்கு அவர்கள் காட்டும் காரணம்தான் வேடிக்கையானது.

பெற்றோரையும் உடன் பிறந்தோரையும் விட்டுப் பிரிந்து, பிறந்த வீட்டை விட்டுப் புறப்படும் பொழுதே மரணபுரியை நோக்கிப் போகிறோம் என்பதைத் தெளிவாக உணர்ந்து, கழுத்தில் நச்சுக்குப்பியையும் கையில் துப்பாக்கியுடனும் களம் நோக்கி வீறு நடை போடுகின்ற புலிகள் கோழைகளாம்? இப்படிச் கூறுகிறவர்கள் யார்? களம் பல கண்ட தூரதிச் தூரர்களா? வீர இராசேந்திர சோழனின் பேரர்களா? அல்லர்! அல்லர்! சோடா பாட்டில் உடையும் ஒலி கேட்டால் மிரண்டு போய் அலறுகிற இந்தப் பேர்வழிகள் கொஞ்சமும் வாய்க்கூசாமல் பிரபாகரனையும் புலிகளையும் கோழைகள் எனக் கூறுகிறார்கள்.

கொடிய சயனைடு நஞ்சைக் கடித்துச் சாவது கோழைகளின் செயலாம். இவ்வாறு, செய்யும்படி புலிகளைப் பழக்கியிருக்கிற பிரபாகரன் கோழை மட்டுமன்று, கொடூரமானவராம்.

புலிகள் சயனைட் குப்பியைக் கடித்து உயிர்த்தியாகம் செய்வதன் மகத்துவத்தை இவர்கள் உணராதது மட்டுமன்று, அதைத் தங்கள் அறியாமையின் காரணமாக இழிவு படுத்தவும் முயலுகிறார்கள்.

ஓர் உண்மையான விடுதலை வீரன் தன்னைத் தியாகம் செய்து தன் இயக்கத்தையும் நாட்டையும் காப்பாற்றவே துடிப்பான். காரணம், அவன் தான் பிறந்த மண்ணையும் மக்களையும் நேசிக்கிறான். அந்த மண்ணையும் மக்களையும் விடுவிக்கப் போராடுகின்ற தனது இயக்கத்தை மிகவும் நேசிக்கிறான். ஆகவேதான், எதிரிகளிடம் பிடிபட நேரும் பொழுது இயக்க இரகசியங்களையும், தனது தோழர்களையும் காப்பாற்ற முடிவெடுத்துத் தன் உயிரைத் தியாகம் செய்கிறான். இந்த உன்னதமான தியாகத்தின் மகத்துவத்தை உணராதவர்கள் அதை ஏளனம் செய்ய முற்படுகிறார்கள்.

## மதுரையும் — புலிகளும்

மீன்கொடி பறந்த பாண்டியர் தலை நகரமான மதுரை விடுதலைப்புலிகள் இயக்க வரலாற்றில் முக்கிய இடத்தைப் பெற்றுவிட்டது.

"தம்பி" பிரபாகரன் மதுரையில் பல மாதங்கள் வசித்தார். அவர்தம் நெருங்கிய தோழனும் புலிகள் இயக்கத்தில் முதன்முதல் களப்பலியான வருமான சங்கர் என்ற சத்தியநாதன் மதுரையில் "தம்பி" மடியில் உயிர் துறந்தான். அவனுடைய வீர உடல் மதுரை மண்ணில்தான் எரிந்து சாம்பலாகி இரண்டறக் கலந்தது.

ரஞ்சன், பஷீர்காக்கா, சந்தோஷம், புலேந்திரன் உட்பட 12 பேர்கள் அடங்கிய இரண்டாவது பயிற்சி முகாம் மதுரையில் பிரபாகரனின்

நேரடியான கண்காணிப்பில் நடைபெற்றது.

புலிகளின் சீருடையை மதுரையைச் சேர்ந்த தங்கராசு என்னும் தையற் காரர்தான் முதன்முதலில் தயாரித்துக் கொடுத்தார். விடுதலைப் புலிகள் இயக்கத்தின் சின்னத்தினை மதுரை ஓவியர் நடராசன்தான் வரைந்தளித்தார்.

மதுரையில் திராவிடர் கழகம் நடத்திய தமிழீழ விடுதலை மாநாட்டில் விடுதலைப்புலி குமரிநாடன் ஈழ விடுதலைக் கொடியை ஏற்றினார்.

தளபதி கிட்டு தங்கியிருந்து இயக்கப் பிரச்சாரப் பணிகளை மேற்கொண்டார். மதுரையில் புலிகளின் தனி மருத்துவமனை நீண்டகாலமாகச் செயற்பட்டது.

புலிகள் சயனைடு நஞ்சினை அருந்துவது கோழைத்தனம் என்று கூறுபவர்கள் புலிகளை மட்டும் அவமதிக்கவில்லை. உலகப் புரட்சி வீரர்களையே அவமதிக்கிறார்கள்.

தமிழ்த் திருநாடு பெற்றெடுத்த தன்னலமற்ற தியாக சீலர் வ.உ.சிதம்பரனாரைச் சிறையில் செக்கிழுக்க வைத்துக் கொடுமைப்படுத்திய ஆஷ் துரையை மணியாச்சி தொடர் வண்டி நிலையத்தில் சுட்டுக் கொன்றுவிட்டு அதே துப்பாக்கியால் தன்னைச் சுட்டுக் கொண்டு மாண்டானே வீர வாஞ்சிநாதன் அவன் கோழையா? கொடுமாளவனா?

வாஞ்சிநாதனின் தியாகம் உன்னதமானது. ஈடு இணை இல்லாதது. தன்னுடைய தோழர்களைப் பற்றிய இரகசியம் வெளியேவராமல் காப்பதற்காக அவன் தன்னையே மாய்த்துக் கொண்டான். அவனைத் தியாகத் திருவுருவம் எனப் போற்றுகிறார்கள் அதே வாயால் அத்தகைய தியாகம் புரியும் புலிகளைக் கோழைகள் எனக் கூறுவது கடைந் தெடுத்த பித்தலாட்டமாகும். வீரம் என்றால் என்னவென்றே அறியாதவர்கள். தியாகம் என்றால் என்னவென்றே தெரியாதவர்கள்தாம் இவ்வாறு கூறுவார்கள்.

சிவகுமாரன் முதல் புலேந்திரன் குமரப்பா வரை எண்ணிறந்த புலிகள் தியாக வேள்வியில் ஆகுதிகளாகத் தங்களை அழித்துக் கொண்டு இயக்க இரகசியங்களைக் காத்து விடுதலைப் போராட்டத்தை முன்னெடுத்துச் செல்லப் படிக்கட்டுகளாக அமைந்து உதவி யிருக்கிறார்கள்.

1974ஆம் ஆண்டு யாழ்ப்பாணத்தில் நடந்த உலகத்தமிழ் ஆராய்ச்சி மாநாட்டின் கடைசி நாளன்று எவ்வித முன்னறிவிப்பும் இல்லாமல் சிங்களக் காவல் துறையினர் பாய்ந்து வந்து கண்ணீர்ப் புகைப் பிரயோகம் செய்தனர். மின்சாரக் கம்பிகளைச் சுட்டு வீழ்த்தினார்கள். இதன் விளைவாக 10 தமிழர்கள் மாண்டனர். இந்தக் கொடுமைக்குக் காரணமான சிங்களக் காவல்துறை அதிகாரியான சந்திரசேகராவைத் தீர்த்துக்கட்ட உறுதி



பூண்டான் சிவகுமாரன்; இதற்காகப் பல முயற்சிகளை மேற்கொண்டான். ஒருநாள் காவல் துறையுடன் அவன் மோதிய பொழுது அவனுடைய கைத்துப்பாக்கியில் குண்டுகள் தீர்ந்து விட்டன. சிங்களக் காவல்துறையிடம் உயிருடன் பிடிபடக்கூடாது என்பதற்காக சயனைடு நஞ்சுண்டு உயிர்த்தியாகம் செய்தான். சிவகுமாரன் காட்டிய இந்த உன்னதமான வழியையே புலிகளும் பின்பற்றுகின்றனர்.

புலிகளின் வரலாற்றில் இது போல வீரமும் சோகமும் கலந்த நிகழ்ச்சிகள் எத்தனையோ உண்டு.

அதனால்தான், விடுதலைப்புலிகள் இயக்கத்தின் கட்டுக்கோப்பை யாராலும் சிதைக்க முடியவில்லை. சிங்கள இராணுவத்தினாலும் முடியவில்லை. இந்திய இராணுவத்தினாலும் இயலவில்லை.

பிரபாகரன் தம்முடைய தோழர்களுக்கு ஊட்டியிருக்கிற மன உறுதிப்பாட்டின் வலிமையான சின்னமாகச் சயனைட் குப்பிகள் காட்சி தருகின்றன.

தமிழ்நாட்டு அரசியலிலும் இந்திய அரசியலிலும் உயிரை வெல்லமாகக் கருதுகிற கோழைகள்தாம், உயிரைத் துச்சமாக மதிக்கிற புலிகளைக் கோழைகள் எனக் கூறுகிறார்கள்.

## தலைமுறை வேறுபாடு

சென்ற தலைமுறையைச் சேர்ந்த தலைவர்கள் தலைமை தாங்கி நடத்திய தமிழீழ விடுதலைப் போராட்டத்திற்கும் இன்றைய இளைய தலைமுறைத் தலைவர்கள் தலைமை தாங்கி நடத்தி வரும் தமிழீழ விடுதலைப் போராட்டத்திற்கும் உள்ள வேறுபாட்டினை நம்முடைய கவிஞர் காசி ஆனந்தன் அவர்கள் தனக்கே உரிய பாணியில் விளக்கி ஒரு கூட்டத்தில் பேசினார்.

மக்களைச் சிரிக்கவைத்ததோடு சிந்திக்கவும் வைத்தது அவரது பேச்சு. அது வருமாறு:

சென்ற தலைமுறையில் சிங்களர்கள் தமிழர்களைப் பார்த்து ஆணவத்துடன் "தமிழ் வள்ளோ" என அழைத்தனர். அதாவது, "தமிழ் நாயே" என இழிவுபடுத்தினார்கள்.

இந்தத் தலைமுறையில் சிங்களவர்கள் தமிழர்களைப் பார்த்துத் 'தமிழ்

கொட்டியா' என அச்சத்துடன் கூறுகின்றனர். கொட்டியா என்றால் புலி எனப் பொருள்.

சென்ற தலைமுறையைச் சேர்ந்த தமிழர்கள் தங்களின் முதிய தலைவர்களான தந்தை செல்வா, நாகநாதன் போன்றவர்கள் நோயால் வாடிய போது அவர்களைக் காப்பாற்றும்படி இறைவனை வேண்டினார்கள்.

இந்தத் தலைமுறையைச் சேர்ந்த தமிழர்கள் தங்களது இளந் தலைவர்களான மில்லர், திலீபன் போன்றோரை மரணத்தை முத்தமிட மன முவந்து அனுப்புகின்றனர்.

சென்ற தலைமுறையைச் சேர்ந்த தலைவர்கள் மேடையில் நின்று முழங்கினார்கள்.

இந்தத் தலைமுறையைச் சேர்ந்த தலைவர்கள் பாடையில் நின்று எதிரியுடன் போராடுகின்றனர்.

## “தமிழீழம்” பிறந்த கதை

‘தமிழீழம்’ என்ற சொல் பிறந்த கதை சுவையானது.

முதலில் ‘ஈழத் தமிழகம்’ என்ற சொல்தான் வழக்கில் இருந்தது. ஈழ தேசிய கீதம் பாடிய பரஹம்சதாசர்

“வாழ்க ஈழத் தமிழகம்  
வாழ்க இனிது வாழ்கவே”

என்றுதான் பாடினார்.

பிறகு “தமிழிலங்கை” என்ற சொல்லும் வழங்கப்பட்டது. 1960ஆம் ஆண்டில் பச்சையப்பன் கல்லூரியில் கவிஞர் காசி ஆனந்தன் படித்தபோது சி.பா. ஆதித்தனார் அவர்களின் தொடர்பு ஏற்பட்டது. அப்போது அவரைப் பற்றி எழுதிய பாடலில் இச்சொல்லைப் பயன்படுத்தினார்.

“அலைகடலுக்கு அப்பாலும்  
தமிழிலங்கை மண்ணில்  
அரசமைக்க வழி சொன்னான்  
அவனன்றோ தலைவன்”

1972ஆம் ஆண்டு, மே மாதம், 19ஆம் நாள் மட்டக்களப்பில் தமிழர் கூட்டணி அமைப்பு மாநாடு நடைபெற்றது. மாநாட்டின் பொறுப்பைக் கவிஞர் ஏற்றிருந்தார். மாநாட்டு மேடையில் கட்டப்பட்டிருந்த பதாகையில்

“தமிழீழம் தமிழர் தாகம்”

எனப் பெரிதாக எழுதிக் கட்டியிருந்தார். மாநாட்டில் கலந்துகொண்ட தலைவர்களையும் மக்களையும் இச்சொற்றொடர் மிகவும் கவர்ந்தது.

மக்களிடையே ‘தமிழீழம்’ என்ற சொல் நாளடைவில் பரவி நிலைத்து விட்டது.

## கவியரசர் கண்ட கனவு நனவாகிறது

ஏ ஓய் தமிழ்! ஏ ஓய் தமிழ்!  
எழில், கலை, காதல் ஒதுக்கி மூடிவை!  
நாடெனும் வாலொடு மூட்டுக போரை!  
அழிவதில் இப் பணிக் கழிவதே பெருமை!  
வீடணக் குழாத்தை வேரோடு சாய்ப்பாய்!  
குருதியில் குளிப்பாய்! கொற்றவர் ஆண்ட  
திருவினை நாட்டை மீட்பதில் அழிவாய்!

— கவியரசு கண்ணதாசன்





## புலிச்சின்னம் ஏன்?

புலிச் சின்னத்தைத் தமது இயக்கத்தின் சின்னமாகவும், தமிழீழத்தின் சின்னமாகவும் 'தம்பி' பிரபாகரன் தேர்ந்தெடுத்ததற்குக் காரணங்கள் உண்டு.

தமிழர் வரலாற்றில் புலிச்சின்னம் வீரம் மற்றும் வெற்றியின் அடையாளமாகும்.

“பொற்கோட்டு இமயத்துப் புலி பொறித்து ஆண்டான் புகார் வேந்தன்” எனச் சிலப்பதிகாரம் செப்புகிறது. பொன்மயமான இமயமலைச் சிகரத்தின் மீது சோழர்களின் சின்னமான புலியைப் பொறித்தான் கரிகால் பெருவளத்தான்.

பிரபாகரனுக்குக் 'கரிகாலன்' என்ற புனை பெயரும் உண்டு. எனவே புலியையே அவரும் தமது சின்னமாகத் தேர்ந்தெடுத்ததில் வியப்பில்லை.

கரிகால் சோழன் மட்டுமன்று இராசராசன்; இராசேந்திரன் போன்ற சோழ மாமன்னர்கள் ஆண்டபொழுதும் புலிக்கொடி கங்கைவரை பறந்தது. கடல் கடந்து கடாரம் வரை பறந்தது. சிங்களரை முடியடித்து ஈழத்தில் பறந்தது.

புலிக்கொடியைப் பறக்கவிட்ட தமிழ்வணிகரின் கப்பல்கள் கிழக்கே சீனம் வரையிலும் மேற்கே ரோமா புரி, கிரேக்கம்வரை சென்று திரும்பித் தமிழகத்தை வளங்கொழிக்கவைத்தன.

சோழர்கள் காலத்தில் புலிக்கொடி தமிழர்களை எழுச்சிபெற வைத்தது. வீறுகொண்டு ஏறுநடை போடவைத்தது.

கவிச்சக்கரவர்த்திகளான கம்பனும், ஜெயங்கொண்டாரும், ஓட்டக்கூத்தரும் புலிக்கொடி நிழலிலிருந்துதான் அழியாத இலக்கியங்களைப் படைத்துத் தமிழன்னைக்குப் பெருமை தேடித் தந்தார்கள்.

தமிழ் உணர்வை, இன உணர்வை, பகைவனுக்கஞ்சாத வீர உணர்வைப் பிரதிபலிக்கும் ஆழமான குறியீடாகக் காட்சிதரும் புலிச்சின்னத்தைப் பிரபாகரன் தொலைநோக்குப் பார்வையோடு தேர்ந்தெடுத்தார்.

500 ஆண்டுக் காலமாக அடிமைப் பட்டுக் கிடந்த தமிழினத்தைத் தட்டி எழுப்பிப் போராட்டப் பாதையில் வழிநடத்த முன்வந்த பிரபாகரன் அதற்கேற்ற அற்புதமான சின்னத்தைத் தேர்ந்தெடுத்தார்.

தமது இயக்கத்திற்கு விடுதலைப் புலிகள் என்ற பெயரையே துட்டியதற்கும் ஆழமான காரணங்கள் உண்டு.

அடிமைச் சேற்றில் அழுத்தப்பட்டுக் கிடந்த தமிழினம் சிங்களப் பேரினவாத அரசின் ஆயுதப்படைகளை எதிர்த்துப் போராட வேண்டுமானால் தமிழர்களும் போர்க்குணமிக்கவர்களாக மாறவேண்டும். தியாகம், துணிவு, சாவுக்கு அஞ்சாத வீரம், விடுதலை வேட்கை ஆகியன கொண்ட வீர வேங்கைகளை உருவாக்கத் திட்டமிட்ட பிரபாகரன் தனது இயக்கத்திற்கு விடுதலைப்புலிகள் என்ற பெயரைச் சூட்டினார்.

இன்று 'புலிகள்' என்று கூறினால் இலங்கையில் தமிழர்களின் விடுதலைக் காசுப் போராடும் போராளிகள் என்பது உலகம் முழுவதற்கும் தெரிகிறது.



## 2. மாவீரர் போற்றுதும் போற்றுதும்

தமிழ்நாட்டுப் பத்திரிகைகள் பரபரப்பான செய்தி ஒன்றை வெளியிட்டன. நவம்பர் 26ஆம் நாள் பிரபாகரன் பிறந்த நாளைக் கொண்டாடும் வகையில் புலிகள் புதிய தாக்குதல்களைத் தொடரவிருப்பதாக அச் செய்திகள் கூறின. இதைக் கண்டு எனக்குச் சிரிக்கத்தான் தோன்றியது. ஏனெனில், புலிகள் யாருடைய பிறந்தநாளையும் கொண்டாடுவது இல்லை. களத்தில் வீரமரணமடைந்தவர்களின் நினைவு நாளை மட்டுமே கொண்டாடிப் பழக்கப்பட்டவர்கள். தங்கள் மகத்தான தலைவர் பிரபாகரனின் பிறந்த நாளைக் கூட அவர்கள் கொண்டாடுவது இல்லை. கொண்டாடப் பிரபாகரனும் அவர்களை அனுமதித்தது இல்லை.

விடுதலைப் புலிகள் இயக்கத்தில் முதன் முதலில் வீரமணமடைந்த சங்கரின் நினைவு நாளான நவம்பர் 27ஆம் நாளை மாவீரர் நாளாகக் கொண்டாடும்படி பிரபாகரன் ஆணையிட்டார்.

போர்க்களத்தில் உயிர் நீத்த புலிகள் அனைவரையும் அந்நாளில் நினைவுகூர்ந்து அவர்களுக்குத் தமிழீழ மக்கள் வீரவணக்கம் செலுத்திவருகிறார்கள். மாவீரர் நாள் கொண்டாட்ட வரலாறு பிறந்த கதை இதுதான்.

தமிழ் நாட்டில் உள்ள தலைவர்கள் தங்கள் பிறந்த நாள்களையும் இன்னும் தங்கள் பெருமைக்குப் பெயர் சேர்க்கப் புதிய புதிய நாள்களையும் கண்டுபிடித்துக் கொண்டாடுவதையும் செய்திகளாக வெளியிடும் தமிழ்நாட்டுப் பத்திரிகைகளுக்கு விடுதலைப்புலிகள் கொண்டாடும் மாவீரர் நாள் பற்றித் தெரியாதது வியப்பிற்குரியது அன்று. ஆனால், நவம்பர் 27இல் நடைபெறும் நிகழ்ச்சிகளைப் பிரபாகரனின் பிறந்தநாள் நிகழ்ச்சிகள் என இப் பத்திரிகைகள் வர்ணிப்பது வேடிக்கையானது.



தமது பிறந்த நாளைக் கொண்டாடுவதைத் தவிர்த்த பிரபாகரன் பல வழிகளிலும் துதி பாடும் மனோபாவத்தை ஒழித்திருக்கிறார்.

எவ்விதச் சாதனையையும் செய்யாமலேயே தமிழ் நாட்டுத் தலைவர்கள் சிலா எதுகை மோனையுடன் தங்கள் பெயர்களுக்கு முன்னால் பட்டங்கள் தூட்டிக் கொள்வதை நாம் கண்டிருக்கிறோம்.

ஆனால், உலகமே கண்டு வியக்கும் அளவுக்கு மகத்தான சாதனைகளைப் புரிந்திருக்கும் பிரபாகரன் தமது பெயருக்கு முன்னால் எத்தகைய பட்டத்தையும் தூட்டிக் கொண்டதில்லை.

அவருக்கு அடைமொழிகளைச் சூட்டி அவரைப் புகழ்ப் புலிகளை ஒரு பொழுதும் அவர் அனுமதித்ததில்லை.

அதுமட்டுமன்று புலிகள் இயக்கத்தில் யாருக்கும் அடைமொழி சூட்டப்படுவதில்லை. இராணுவ அடிப்படைப் பட்டங்களான காப்டன், மேஜர் போன்றவை கூட உயிருடன் உள்ள எந்தப் புலிக்கும் கிடையாது. வீர மரணமடைந்தவர்களுக்கே இந்த மரியாதைப் பட்டங்கள் வழங்கப்படுகின்றன.

பல நாடுகளில் இராணுவப் புரட்சி நடத்தி ஆட்சியைப் பிடித்த பலர் தங்களுக்குத் தாங்களே பீல்டு மார்ஷல், ஜெனரல் போன்ற பட்டங்களைச் சூட்டிக் கொள்வதுண்டு.

ஆனால், புலிகள் இயக்கத்தைத் தோற்றுவித்துப் பல களங்களில் போராடி வென்று, தாயக மண்ணின் கணிசமான பாகத்தை மீட்டுள்ள பிரபாகரன் இத்தகைய பட்டங்கள் எதனையும் சூட்டிக் கொள்ளவில்லை.

புலிகள் இயக்கத்தில் ஏற்றத் தாழ்வு கிடையாது. அனைவரும் சமமே.

இந்தியாவில் முதலமைச்சர்களாகவோ பிரதமர்களாகவோ இருக்கும் பலர் கட்சித் தலைமையை வேறொருவரிடம் ஒப்படைப்பதில்லை. தாங்களே கட்சித் தலைவர் பதவியையும் வைத்துக் கொள்கிறார்கள்.



ஆட்சித் தலைமை, கட்சித் தலைமை ஆகிய இரண்டையும் தங்களிடமே வைத்துக் கொண்டு சனநாயக விரோதிகளாகக் காட்சிதரும் இவர்கள்தாம் பிரபாகரனைச் சர்வாதிகாரி எனக் குற்றம் சாட்டுகிறார்கள்.

விடுதலைப் புலிகள் இயக்கத்தின் நிறுவனத் தலைவரான பிரபாகரன், விடுதலைப் புலிகள் மக்கள் முன்னணி என்ற அரசியல் கட்சியைத் தொடங்கி அதற்கும் தம்மையே தலைவராக நியமித்துக் கொள்ளவில்லை. மர்த்தையாவை அப்பதவிக்குத் தேர்ந்தெடுக்கச் செய்தார். எல்லாப் பதவிகளையும் அதிகாரங்களையும் தம்மிடமே குவித்துக் கொள்ள அவர் ஒரு பொழுதும் முயன்றதில்லை. மற்றவர்களிடம் அதிகாரத்தைப் பங்கிட்டுக் கொடுத்தால் தமது நிலைக்கு ஆபத்து வந்து விடும் என்று நினைப்பவர் அல்லர் அவர்.

ஆரம்ப காலத்தில்கூடத் தாக்குதல்களை நடத்தும் பொழுது தன்னுடைய தோழர்களுள் ஒருவரை ஒவ்வொரு தாக்குதலுக்கும் தலைமை வகிக்கச் செய்து அவர்களுக்குக் கீழ் தான் இயங்கிப் பயிற்சி அளித்தார். அதன் காரணமாகத்தான் புலிகள் இயக்கத்தில் உள்ள ஒவ்வொருவரும் வாய்ப்புக் கிடைக்கும் போதெல்லாம் அற்புத சாதனைகளை நிகழ்த்துகிறார்கள்.

இயக்கத்திற்குரிய நிதியைக் கையாளுவதிலும் அவர் அப்படியே அதற்கெனப் பொறுப்பு ஏற்றுள்ள தோழர்கள் தாம் நிதியைக் கையாண்டார்களே தவிர, அவர் ஒரு பொழுதும் அதைத் தொட்டதுகூட இல்லை.

## மாவீரர் போற்றுதும்! போற்றுதும்!

மணலாற்றுக் காட்டிற்குள் தலைவர் பிரபாகரன் தங்கியிருந்த பகுதியில் சில கல்லறைகள் அமைக்கப்பட்டிருக்கின்றன. எளிமையாக மண்ணால் அமைக்கப்பட்டு அவற்றின் மீது கூழாங்கற்களைப் பதியவைத்து அழகுபடுத்தியிருக்கிறார்கள். தினமும் காலையில் விடுதலைப் புலிகள் அந்தக் கல்லறைகளுக்கு முன்னால் அணி வகுத்து நின்று வணக்கம் செலுத்திய பின்பே தங்களின் மற்ற வேலைகளைக் கவனிக்கச் செல்கிறார்கள்.

தலைவர் பிரபாகரன் என்னை அந்த இடத்திற்கு அழைத்துச் சென்று "இந்திய இராணுவத்துடன் நாங்கள் நடத்திய போரில் எந்த இடத்தில் எங்கள் தோழர்கள் விழுந்தார்களோ அவர்களை அங்கேயே புதைத்துக் கல்லறைகள் எழுப்பி இருக்கிறோம். போர்க்காலத்தில் அவர்களின் உடல்களைப் பெற்றவர்களிடமோ அல்லது உறவினர்களிடமோ ஒப்படைக்க முடியாமல் போனதால் இந்த ஏற்பாடு இல்லை. மறைந்த எங்கள் மாவீரர்களின் விருப்பமும் இதுவேயாகும். அதை நாங்கள் நிறைவேற்றி வைக்கிறோம். மணலாற்றுக் காட்டுக்குள் எதிரிகளை எதிர்த்துப் போராடி வீர மரணம் அடைந்த எம் தோழர்கள் இந்தக் காட்டுக்குள்ளே தாங்கள் புதைக்கப்படவேண்டும் என்று விரும்பினார்கள். இந்திய இராணுவத்தை எதிர்த்து நாங்கள் நடத்திய நீண்ட காலப் போரில் எங்களுக்கு அடைக்கலம் தந்து இந்தக் காட்டினை நாங்கள் மிகவும் நேசிக்கிறோம். இந்தக் காடே எங்களுக்கு வீடாகிவிட்டது. இந்தக் காட்டின் மரங்களும், சுனைகளும், இங்கு பறக்கும் பறவைகளும் ஓடித் திரியும் மிருகங்கள்கூட எங்களின் இணைபிரியாத அங்கங்கள் ஆகிவிட்டன. எனவேதான், எங்கள் தோழர்கள் எந்தக் காடு எங்களுக்கு அடைக்கலம் தந்து காப்பாற்றியதோ, எந்தக் காட்டில் எதிரிகளுடன் போரிட்டு வீரத்தை நிலைநிறுத்தினோமோ அந்தக் காட்டிலேதான் எங்களைப் புதைக்கவேண்டும் என்று அவர்கள் விரும்பியதில் வியப்பு எதுவுமில்லை. ஏனென்றால், எங்கள் போராட்ட வாழ்வோடு இந்தக் காடு இரண்டறக் கலந்துவிட்டது. மணலாற்றுக் காட்டுக்குள் தங்கியிருந்து போராடிய புலிகள் தாங்கள் எங்கே சென்று போராடி வீரமரணம் அடைந்தாலும் தங்கள் உடல்களை மணலாற்றுக் காடுகளில்தான் புதைக்கவேண்டும் என்று எழுத்துமூலமாகவும் வாய்மூலமாகவும் எனக்கு வேண்டுகோள் விடுத்தார்கள். அதன் காரணமாகத்தான் அவர்களின் கல்லறைகளை இங்கேயே அமைத்து இருக்கிறோம்" என்று கூறினார்.

அந்தக் கல்லறைகளைப் பார்க்க நேரும்பொழுதெல்லாம் அந்த மாவீரர்கள் இன்னமும் தங்களுடன் உலவிக்கொண்டு இருப்பதைப் போன்று ஓர் எண்ணம் மற்ற வீரர்களுக்கு ஏற்படுகிறது.

தங்கள் நாட்டிலிருந்து எதிரிகளை விரட்டி அடிக்க, வீர சாதனைகள் நிகழ்த்தி மரணத்தைத் தழுவிக்கொண்ட அந்த மாவீரர்களின் தியாகமும், தீரமும் மற்றப் புலிகளுக்கு ஊட்டும் உந்து சக்திகளாக விளங்கிக் கொண்டிருக்கின்றன.

மணலாற்றுக் காட்டில் மேற்கொண்ட இந்த முடிவினைத் தமிழீழமெங்கும் நிறைவேற்றும்படி தலைவர் பிரபாகரன் ஆணையிட்டார். தமிழீழத்தின் பல்வேறு பகுதிகளிலும், நாட்டிலும் காட்டிலும் மாவீரர்களின் கல்லறைகள் அமைக்கப்பட்டன. அவற்றுக்கு 'மாவீரர் துயிலும் இடங்கள்' எனக் கவிதை நடையில் பெயரிடப்பட்டது. இதுவரையில் இவ் விடுதலைப் போராட்டத்தில் சுமார் 4 ஆயிரத்திற்கும் மேற்பட்ட விடுதலைப் புலிகள் தங்களின் உயிரைத் தியாகம் செய்திருக்கிறார்கள். எனவே, அவர்களின் நினைவை நாட்டுமக்கள் என்றைக்கும் நினைவுபடுத்திக்கொண்டு இருக்கும் வகையில் இந்தத் துயிலும் இடங்கள் உருவாக்கப்படவேண்டும் என்று தலைவர் பிரபாகரன் விரும்பினார்.

தொடக்க காலத்தில் வீர மரணம் அடைந்த புலிகளின் உடல்களை எரித்து அவர்களின் சாம்பலைப் பத்திரப்படுத்துவதோ அல்லது அவர்களின் பெற்றோர்களுக்கு அனுப்பி வைப்பதோ புலிகளின் வழக்கமாக இருந்தது. புலிகள் இரகசியமாக இயங்கிய காலத்தில் அவ்வாறு செய்வதைத் தவிர அவர்களுக்கு வேறு வழி இருக்கவில்லை. விடுதலைப்



புலிகளின் முதல் களப்பலி ஆனவனும், மாவீரர்களின் முதல்வனுமான சங்கர் மதுரையில் இறந்தபொழுது அவனுடைய உடலைப் பிறர் அறியாவண்ணம் மதுரையிலுள்ள சுடுகாட்டில் தகனம் செய்ய வேண்டியிருந்தது. பின்பு அவனுடைய சாம்பல் ஒரு பாத்திரத்தில் பத்திரப்படுத்தப்பட்டுத் தமிழீழத்திற்கு அனுப்பி வைக்கப்பட்டது. இது நடந்து பல ஆண்டுகளுக்குப் பின்பு சங்கரின் தங்கையும், தம்பியும் தங்கள் அண்ணன் எரிக்கப்பட்ட இடத்தைப் பார்க்கவேண்டும் என்ற துடிப்புடன் மதுரை வந்தனர். அவர்களுக்கு அந்த இடம் காட்டப் பட்டபொழுது அந்த இடத்தில் நின்று அவர்கள் வடித்த கண்ணீர் இன்னமும் என் நினைவில் நிற்கிறது. சுடுகாட்டில் அந்த இடத்தில் எத்தனையோ பேரை எரித்திருக்கக் கூடும். ஆனாலும், அவர்களுக்கு அந்த இடம் புனிதமான இடமாகக் காட்சி தந்தது. சங்கர் எரிக்கப்பட்ட அந்த இடத்தில் கல்லறை கட்டப்பட்டு இருந்தால், அவனுடைய தங்கைக்கும் தம்பிக்கும் இன்னும் ஆறுதலாக இருந்திருக்கும். இதை நான் எண்ணிப் பார்த்தபொழுது

## தமிழர் பண்பாட்டின் மீளுருவம்

பேர்க்களத்தில் வீழ்ந்துபட்ட வீரரைப் போற்றுதலும் அவர்களுக்கு நடுகல் நாட்டுவதும் பழந்தமிழர் பண்பாடாகும். சங்க இலக்கியங்களில் இதற்கான குறிப்புகள் காணப்படுகின்றன.

வீரர்களுக்கு நடுகல் நாட்டி வழிபடுவதைப் பற்றி ஐங்குறு நூறு, பட்டினப்பாலை, அகநானூறு, புறநானூறு போன்ற பழந்தமிழ் இலக்கியங்களில் குறிப்பிடப்படுகிறது.

வீரர்களை வழிபடும் முறைகள் பற்றி ஒல்காப் பெரும்புகழ் தொல் காப்பியம் குறிப்பிடுகிறது.

காட்சி கால்கோள் நீர்ப்படை  
நடுகல் சீர்த்தகு சிறப்பிற் பெரும்  
படை வாழ்த்த லென்றிரு மூன்று  
வகையிற் கல்லொடு...

(தொல்-பொருள்- 60-19-21)

கல்லை நீராட்டி வீரர்களின் நினைவாகக் கல்லை நட்டு அவளது வீரச் செயல்களைக் கல்லில் பொறிப்பதும் வழிபடுவதும் தமிழர் வழக்கமாகும்.

பண்டையத் தமிழரின் மரபை யொட்டி களத்தில் வீரமரணமடைந்த புலிகளுக்கு நடுகல்நட்டு மாவீரர் நினைவகங்களை விடுதலைப்புலிகள் தமிழீழமெங்கும் அமைத்துள்ளனர்.

பண்டையத் தமிழர் வாழ்வில் பெருவழக்காக இருந்த மாவீரர்

போற்றதலுக்குப் புலிகள் புத்துருவம் கொடுத்துள்ளனர்.

இடைக்காலத் தமிழர் சமுதாயம் சாதிமுறைகளால் சீரழிந்தது. பிறந்தது முதல் சுடுகாடு செல்லும்வரை தமிழன் சாதியால் பிரிக்கப்பட்டான். சுடுகாட்டிலும் அந்தந்தச் சாதிக்குத் தனியிடங்கள் ஒதுக்கப்பட்டன.

வாழ்வில் எப்படிச் சாதி - மத பேதமின்றிப் புலிகள் இணைந்து நின்றார்களோ! எங்ஙனம் களங்களில் தோளோடு தோள்நின்று போராடினார்களோ எப்படி அனைவரின் இரத்தங்களும் இரண்டறக் கலந்து தமிழீழ மண்ணைச் சிவப்பாக்கியதோ அவற்றைப் போலவே மண்ணுக்குள் புதைக்கப்பட்ட போதும் மாவீரர்கள் வேறுபாடு இல்லாமல் அருகருகே துயின்றனர். அவர்களது கல்லறைகளும் அருகருகே அமைந்தன. எந்தச் சாதி-மத வேறுபாடும் அவர்களைப் பிரிக்க முடியவில்லை.

மாவீரர்களுக்கு அஞ்சலி செலுத்தவரும் அவர்களின் உற்றார் உறவினரும் சாதி-மத வேறுபாடு இல்லாமல் அங்குக் கூடிநின்று அஞ்சலி செலுத்துகின்றனர்.

உயிரோடு இருந்தபொழுதும் களத்தில் சாதி-மத பேதத்தை ஒழித்தவர்கள் புலிகள். கல்லறைக்குள் மறைந்த பிறகும் சாதி-மத பேதங்களை ஒழிக்கிறார்கள்.

தான் 'மாவீரர் துயிலும் இடங்களை' அமைக்கச் செய்த அருமை எனக்கு விளங்கிற்று. தாயக விடுதலைக்காகத் தங்கள் உயிர்களை அர்ப்பணித்த மாவீரர்களை அவர்களின் பெற்றோரும், உறவினர்களும் மக்களும் நினைத்துப் பார்த்து ஆறுதல் அடைய மட்டுமில்லாமல் தமிழீழ மக்களுக்கு அவர்களின் மகத்தான தியாகத்தை நினைவூட்ட இந்த நினைவிடங்கள் உதவுகின்றன. புலிகளின் கல்லறைகள் மக்களின் உள்ளத்தில் சுதந்திரச் சுடரை ஏற்ற உதவும் 'அமர தீபங்களாகத் திகழ்கின்றன. இந்தக் கல்லறைகள் காலங் காலத்திற்கு உயிர் துடிப்புள்ள நினைவுச் சின்னங்களாகவே திகழ்கின்றன. சில நேரங்களில் களத்தில் வீர மரணம் அடையும் புலிகளின் இறுதி நிகழ்ச்சிகளின் பொழுது அவர்களுடைய பெற்றோரோ உடன்பிறந்தவர்களோ அருகில் இல்லாத சூழ்நிலைகளும் ஏற்பட்டதுண்டு. என்னதான் தோழர்கள் சூழ்ந்துநின்று இறுதி நிகழ்ச்சிகளை நடத்தினாலும் கூட, அந்த வீர மைந்தனைப் பெற்றெடுத்துச் சீராட்டிய அவனுடைய தாய் தந்தையர்களோ அல்லது உடன் பிறந்தவர்களோ அந்த நேரத்தில் இல்லாதிருப்பது நிச்சயமாக எல்லோருடைய உள்ளங்களையும் நெருடும் என்பதில் அய்யமில்லை. போராட்டச் சூழ்நிலை காரணமாக அவர்கள் வரமுடியாது போய்விட்டாலும் நாம் இப்பெற்றோர்களுக்கு அவர்களின் பிள்ளையின் நினைவாக எதைக் காட்டுவது? ஒன்றன் பின் ஒன்றாக நூற்றுக்கணக்கான புலிகளைத் தகனம் செய்த சாம்பல் மேட்டையா காட்டுவது? அத்தகைய சூழ்நிலையில் அவர்கள் படும் எல்லையில்லாத துயரத்தையும் அங்கலாய்ப்பையும் வர்ணிக்க வார்த்தைகளே இல்லை. எனவேதான், தாங்கள் பெற்றெடுத்த வீரப் புதல்வர்கள்,

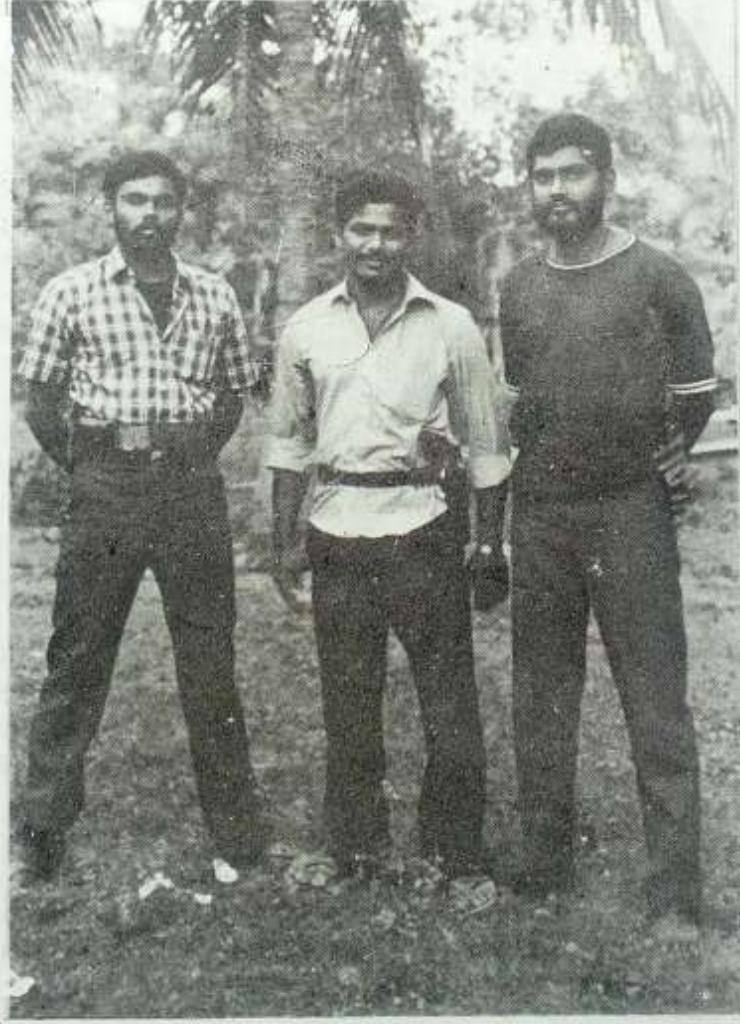

புதல்விகள் ஆகியோரின் உடல்களைப் பார்க்க முடியாது போய்விட்டாலும். அவர்கள் புதைக்கப்பட்ட கல்லறையைப் பார்த்து பெற்றோரும், உற்றோரும் ஓரளவாவது ஆறுதல் அடைய மாவீரர் துயிலும் இடங்கள் உதவுகின்றன.

மேலும், நினைவு நாள்களில் மாவீரர் துயிலும் இடங்களுக்குச் சென்று அஞ்சலி செலுத்துவது அவர்களை நினைவு படுத்திக்கொள்ளவும் இத்தகைய கல்லறைகள் உதவுகின்றன. மாவீரர்கள் துயிலும் இடங்கள் வெறும் நினைவுச் சின்னங்கள் மட்டுமல்ல தமிழீழ விடுதலைப் போராட்டத்தை உயிர்த்துடிப்புடன் என்றென்றும் வைத்திருக்கும் ஒரு தியாக வரலாற்றின் சின்னமுமாகும்.

தாயக மண்ணை மீட்பதற்காகப் போராடி, தங்கள் உயிரையே அர்ப்பணித்த புலிகள் இன்றைக்குத் தாங்கள் மீட்ட மண்ணிலே புதைக்கப்படுவது அவர்களின் ஆத்மாக்களுக்கு அளவற்ற அமைதியை நிச்சயமாகத் தரும்.

எந்த ஒரு நாட்டிலும் கல்லறைகளை அவமதிப்பது என்பது அநாகரிகமாகத்தான் கருதப்படுகிறது. ஆனால், வெறிபிடித்த சிங்கள இராணுவத்திற்கு இந்த நாகரிக நெறிகள் கிடையாது. தியாகி சிவகுமாருக்கு உரும்பிராயில் அமைக்கப்பட்ட சிலையைச் சிங்கள இராணுவம் தகர்த்து எறிந்தது. மன்னார் ஈன்றெடுத்த மாவீரன் தளபதி விக்டரின் கல்லறையையும் சிங்கள இராணுவம் சிதைத்தது. எதிரிகளின் இந்தக் காட்டுமிராண்டித் தனம் மக்கள் உள்ளத்தில் விடுதலைத் தீயை மேலும் வளர்த்ததே தவிர, அணைக்கவில்லை. தமிழீழ மண்ணில் ஆக்கிரமிப்பாளர்களாகப் புகுந்து மரணம் அடைந்த சிங்கள வீரர்கள் அல்லது இந்திய வீரர்கள் தமிழீழ மண்ணிலேயே புதைக்கப்பட்டு அவர்களுக்கு எழுப்பப்பட்டு இருக்கும் கல்லறைகளைப் புலிகள் அப்படியே விட்டுவைத்திருக்கிறார்கள். இதன் மூலம் தமிழர்களின் உயர்ந்த பண்பாட்டை உலகத்திற்கு எடுத்துக் காட்டி இருக்கிறார்கள் புலிகள்.

நான் முன்னாள் சோவியத் நாட்டிற்குச் சென்றிருந்தபொழுது மாஸ்கோ நகரமாக இருந்தாலும், சிறிய கிராமமாக இருந்தாலும் அங்கெல்லாம் ஒரு காட்சியைத் திரும்பத் திரும்பக் கண்டேன். மாஸ்கோ நகரத்தில் மறைந்த மாவீரர் லெனின் அவர்களின் உடலை ஒரு கண்ணாடிப் பேழைக்குள் பத்திரமாக வைத்துப் பாதுகாத்து வருகிறார்கள். அதைப் பார்க்க சோவியத் நாட்டில் இருந்து மட்டுமல்லாமல் உலகெங்கும் இருந்து ஏராளமான மக்கள் வருகிறார்கள். உலகில் யுகப்புரட்சிக்கு வித்திட்ட அந்த மாபெரும் தலைவரின் நினைவை மக்கள் புனிதமாகப் போற்றுகிறார்கள். லெனினை மட்டுமன்று. அக்டோபர் புரட்சியில் உயிர் நீத்த அத்தனை தியாக சீலர்களையும் சோவியத் நாட்டில் போற்றுவதை நான் கண்டேன். எந்த ஊராக இருந்தாலும், அந்த ஊரில் அக்டோபர் புரட்சியில் உயிர்த் தியாகம் செய்தவர்கள், தேசபக்தப் போர் என சோவியத் மக்களால் வருணிக்கப்படும் இரண்டாம் உலகப் போரில் உயிர் நீத்தவர்கள் ஆகியோரின் படங்கள் அந்தந்த ஊர்களில் உள்ள பள்ளிகள், பொதுவிடங்கள் எல்லாவற்றிலும் வைக்கப்பட்டிருக்கின்றன. அவர்களைப் பற்றிய வரலாறுகள் இளைய தலைமுறைக்கு எடுத்துச் சொல்லப்படுகின்றன. சோவியத் நாட்டு மக்கள் இந்தத் தியாக சீலர்களை மறவாது போற்றுகிறார்கள். அதைப் போலத் தமிழீழத்தில் உயிர் நீத்த மாவீரர்களுடைய அற்புதமான தியாகத்தை அந்த மக்கள் என்றென்றும் நினைத்துப் போற்ற மாவீரர் துயிலும் இடங்கள் வழிவகுத்திருக்கின்றன. இந்த வீர மறவர்களின் துயில் இடத்தை ஒவ்வொரு தமிழனும், தமிழ்ச்சியும் பார்க்கும் பொழுது புத்துணர்ச்சியும் புதிய நம்பிக்கையும் பெறுகிறார்கள்.

மறைந்த தன்னுடைய தோழர்கள் பற்றித் தலைவர் பிரபாகரன் குறிப்பிடும்பொழுது "எமது விடுதலை வரலாறு மாவீரர்களின் இரத்தத்தினால் எழுதப்பட்டிருக்கிறது. அவர்களுடைய இறப்புகள் அர்த்தமற்ற இறப்புகள் அல்ல. இந்த வீரர்களின் சாவுகள் எமது வரலாற்றை இயக்கும் உந்து சக்தியாக, எங்கள் போராட்டத்தை இயக்கும் அரிய மூச்சாக, எங்கள் ஊக்கு சக்தியாக அமைந்துவிட்டன. அந்த மாவீரர்கள் காலத்தால் அழியாதவர்கள். சுதந்திரச் சிற்பிகள். எமது மண்ணிலே ஒரு மாபெரும் எழுச்சிக்கு வித்திட்டுச் சென்ற வீர

மறவர்கள். எமது இனத்தின் சுதந்திரத்திற்காகவும், பாதுகாப்பிற்காகவும் தமது இன்னுயிரை ஈந்தவர்கள். இந்த மகத்தான தியாகிகள் காலம் காலமாக எமது இதயக் கோவிலிலே பூசிக்கப்படவேண்டியவர்கள். ஒரு விடுதலை வீரன் சாதாரண வாழ்க்கை வாழும் ஒரு சாதாரண மனிதனல்லன். அவன் ஓர் இலட்சியவாதி. ஓர் உயர்ந்த இலட்சியத்திற்காக வாழ்பவன். தனக்காக வாழாமல் மற்றவர்களுக்காக வாழ்பவன். மற்றவர்களுடைய விடிவுக்காகவும், விமோசனத்திற்காகவும் வாழும் சுயநலமற்ற, பற்றற்ற அவன் வாழ்க்கை உன்னதமானது. அர்த்தம் உள்ளது. சுதந்திரம் என்ற உன்னத இலட்சியத்திற்காக அவன் தனது உயிரையும் அளிக்கத் துணிகிறான். எனவே, விடுதலை வீரர்கள் அபூர்வமான மனிதப் பிறவிகள். அசாதாரணமான பிறவிகள்."

தலைவர் பிரபாகரன் அவர்கள் வெளிப்படுத்தியுள்ள இந்த உணர்வின் அடிப்படையில் ஒவ்வோர் ஆண்டும் நவம்பர் 27 ஆம் நாளை மாவீரர் நாளாகவும் தமிழீழத் தேசிய நாளாகவும் எழுச்சியுடன் கொண்டாடப்படுகிறது.

புலிகள் முகாம்கள், பயிற்சிப் பாசறைகள், அலுவலகங்கள் மற்றும் பள்ளிகள், பொது நிறுவனங்கள் ஆகியவற்றில் இவ்விழா சிறப்பாகக் கொண்டாடப்படுகிறது. எல்லா ஊர்களிலும் மாவீரர் நினைவாகப் பட்டிமன்றங்கள், கவியரங்கங்கள், நாடகங்கள் மற்றும் கலை நிகழ்ச்சிகள் நடத்தப்படுகின்றன. இந்நிகழ்ச்சிகளின்பொழுது அந்தந்த பகுதிகளில் வாழும் மாவீரர்களின் பெற்றோர்கள் அழைத்துவரப்பட்டுக் கௌரவிக்கப்படுகின்றனர். மண்டபங்கள், வீதிகள் ஆகியவற்றுக்கு மாவீரர்களின் பெயர்கள் சூட்டப்படுகின்றன. மாவீரர் நினைவாக மரங்கள் நடப்படுகின்றன. பள்ளிக்கூடங்களில் மாவீரன் நினைவுப் பேச்சுப் போட்டிகள், கவியரங்கங்கள் நடத்தப்படுகின்றன. இந்த நிகழ்ச்சிகளுக்கு மாவீரர்களின் பெற்றோர்களை மாணவர்கள் அழைத்து மரியாதை செலுத்துகின்றனர். தமிழீழத்தில் மட்டுமல்லாமல் உலகெங்கும் தமிழ் மக்கள் வாழும் நாடுகளிலெல்லாம் மாவீரர் நாள் கொண்டாடப்படுகிறது.

எந்த ஒரு நாடு தன்னுடைய தியாகிகளை மறக்காமல் மதிக்கிறதோ, அந்த நாடு மேலும் மேலும் வளர்ந்தோங்குகிறது. உலகின் சிறந்த நாடாக உருவாகிறது. அந்த வகையில் தமிழீழம் தன்னுடைய வீரபுதல்வர்களையும், புதல்விகளையும் என்றும் மறவாமல் கொண்டாடுகிறது. புதிய புறநானூறு மாவீரர்களின் கல்லறைகளில் எழுதப்பட்டு வருகிறது.

## தியாக ஆரம் தரித்தவர்கள்

தமிழீழப் போர்க்களத்தில் புலிப்	லெப்-கர்னல் — பாண்டியன்
படைகளுக்குத் தலைமைதாங்கிப்	லெப்-கர்னல் — இம்ரான்
போராடிக் களத்தில் புகழை நிலை	லெப்-கர்னல் — ஜோனி
நிறுத்திவிட்டு மறைந்த விடுதலைப்	லெப்-கர்னல் — மதி
புலிகள் இயக்கத்தின் கர்னலும்	லெப்-கர்னல் — நவம்
லெப்-கர்னல்களும்.	லெப்-கர்னல் — ரீகன்
கர்னல் — கிட்டு	லெப்-கர்னல் — கிரேசி
லெப்-கர்னல் — விக்டர் ஓஸ்கா	லெப்-கர்னல் — போர்க்
லெப்-கர்னல் — பொன்னம்மாள்	லெப்-கர்னல் — சுபன்
லெப்-கர்னல் — இராதா	லெப்-கர்னல் — வேணு
லெப்-கர்னல் — திலீபன்	லெப்-கர்னல் — சறா
லெப்-கர்னல் — புலேந்திரன்	லெப்-கர்னல் — துட்டி
லெப்-கர்னல் — குமரப்பா	லெப்-கர்னல் — ஜோய்
லெப்-கர்னல் — சந்தோஷம்	லெப்-கர்னல் — குட்டிசிறீ



# மாவீரர்களை நினைவு கூறுவோம்



**தியாகங்கள் என்றும்  
வீண்போவதில்லை**

வழிகாட்டி எம்மை உருவாக்கும் தலைவன்  
வரலாறு மீதிலும் உறுதி  
விழிமூடி இங்கே துயில்கின்ற வேங்கை  
வீரர்கள் மீதிலும் உறுதி  
இழிவாக வாழோம் தமிழீழப் போரில்  
இனிமேலும் ஓயோம் உறுதி  
உங்களைப் பெற்றவர் உங்களின் தோழிகள்  
உறவினர் வந்துள்ளோம் — அன்று  
செங்களம் மீதிலே உங்களோடாடிய  
தோழர்கள் வந்துள்ளோம்  
எங்கே! எங்கே! ஒருதரம் விழிகளை

இங்கே திறவுங்கள்  
ஒருதரம் உங்களின் திருமுகம் காட்டியே  
மறுபடியும் உறங்குங்கள்  
நள்ளிரா வேளையில் நெய்விளக்கேற்றியே  
நாமுமை வணங்குகிறோம்  
உயிர்விடும் வேளையில் உங்களின் வாயது  
உரைத்தது தமிழீழம்! அதை  
நிரைநிரை யாகவே நின்றினி விரைவினில்  
நிச்சயம் எடுத்தாள்வோம்

## மாவீரர் நாள்

மாவீரர் நாளை ஒவ்வொரு ஆண்  
டும் நவம்பர் 27 ஆம் நாள் தமிழீழ  
மக்களும் புலிகளும் மிகச் சிறப்பாகக்  
கொண்டாடுகின்றனர். மாவீரர் நாள்  
பிறக்கப்போகும் நள்ளிரவில் அதா  
வது நவம்பர் 26 ஆம் தேதி இரவு  
மணி 12 அடித்ததும் மாவீரர் துயிலும்  
இடங்களில் மக்கள் திரளாகக் கூடு  
கிறார்கள். இரவு 12 மணி அடித்துப்  
புலிகளின் தளபதிகள் ஆங்காங்கு  
முதல் கடரை ஏற்றுகிறார்கள். ஒரு  
நிமிடத்தில் மணியோசை முழங்கு  
கிறது. மாவீரர்களின் பெற்றோரும்,  
உறவினரும், தோழர்களும் கல்லறை  
யில் நெய்விளக்கு ஏற்றுகின்றனர்.  
மலர்களால் அலங்கரிக்கின்றனர்.  
எங்கும் ஊதுபத்தி மணம் கமழுகிறது.

ஒலிபெருக்கியின் மூலம் மாவீரர்  
புகழை இசைக்கும் பாடல் பாடப்  
பெறுகிறது. அனைவரும் சேர்ந்து  
பாடுகின்றனர். நூற்றுக்கணக்கான  
நெய் விளக்குகளின் ஒளியிலே, வரிசை  
வரிசையாக மாவீரர் துயிலும் கல்  
லறைகளும் அவற்றுக்கு அருகில் கூடி  
நின்று விழிகளில் நீர்சோர அனை  
வரும் எழுப்பும் அந்தச் சோக கீதம்  
கல்லறைகளையும் கனிந்துருக்குகிறது.

தமிழீழமெங்கும் மாவீரர் நாளில்  
இத்தகைய காட்சிகள் இல்லாத ஊர்  
இல்லை. மாவீரர்கள் களத்திலே  
வீழ்ந்தார்கள். ஆனால், தமிழீழம்  
எழுந்து நிற்கிறது. ஒன்று வீழ் ஒன்ப  
தாய் எழுகிறார்கள்.

### 3. வீரமரபின் விழுது

வாராது போல வந்துதித்த மாமணியாக, தங்கள் அடிமை விலங்கொடிக்க வந்த மாவீரனாகப் பிரபாகரன் அவர்களை உலகத் தமிழர்கள் கருதுவதையும், பேசிப் பரவச மடைவதையும் நான் சென்ற நாடுகளிலெல்லாம் பார்த்தேன்.

ஐரோப்பிய நாடுகளாக இருந்தாலும் சரி, அமெரிக்கா, கனடா, ஆஸ்திரேலியா போன்ற நாடுகளாக இருந்தாலும் சரி அந்நாடுகளில் வாழும் தமிழர்களின் உள்ளங்களில் பிரபாகரன் நீக்கமற நிறைந்திருக்கிறார். பிரபாகரனின் படம் இல்லாத தமிழர் வீடு எந்த நாட்டிலும். இல்லை. எந்த வீட்டிலாவது பிரபாகரனின் படம் மாட்டப்பட்டிருந்தால் நிச்சயமாக அந்த வீடு ஒரு தமிழனின் வீடு என்பதை வெளிநாட்டவர்கள் புரிந்து கொள்கிறார்கள். அந்த அளவுக்குப் பிரபாகரனின் புகழ் அங்கெல்லாம் பரவியுள்ளது.

தங்கள் உயிரினும் மேலாகப் பிரபாகரனை நேசிக்கும் வெளிநாட்டுத் தமிழர்களுள் மிகப்பெரும்பாலோர் அவரை ஒருமுறைகூட நேரில் பார்த்ததில்லை என்பதை அறிந்த நான் அளவற்ற வியப்படைந்தேன்.

தாங்கள் நேரில் பார்த்துப் பேசிப் பழகி அறியாத ஒரு தலைவன் மீது அவர்கள் வைத்திருக்கும் அளவற்ற நம்பிக்கை அதிசயமானது. வார்த்தை அலங்காரங்கள் நிறைந்த வசீகரமான பேச்சின் மூலம் பிரபாகரன் அவர்களைக் கவரவில்லை. ஏனெனில், பேச்சில் நம்பிக்கையில்லாத செயல்வீரர் அவர். மிக அபூர்வமாகவே அவர் பேசுகிறார். அதுவும் அவசியம் ஏற்படும் பொழுது மட்டுமே மக்கள்முன் தோன்றிச் சுருக்கமாகப் பேசி எளிமை



280 • தமிழீழம் சிவக்கிறது

யான ஆனால் கருத்தாழம் மிக்க சொற்களால் மக்களை உறுதி கொள்ள வைக்கிறார். துன்பங்களைத் தாங்கிக் கொள்ளும் மனவலிமையை அவர்களுக்கு அளிக்கிறார். தமிழீழ மக்களுக்கு முன்தோன்றி அவர் உரை ஆற்றும் காட்சிகள் ஒளிப்பேழை வடிவில் வெளி நாடுகளுக்கு அனுப்பப்படுகின்றன. தங்கள் தலைவனின் உண்மை உருவத்தைப் பார்த்தறியாத வெளிநாட்டுத் தமிழர்கள் நிழலுருவத்தைப் பார்த்துப் பரவசமடைகிறார்கள். தாயக விடுதலைக்கு உதவ உறுதி புணுகிறார்கள். நிழலுருவமே இந்த உத்வேகத்தை ஊட்டுமானால் உண்மை உருவம் எத்தகைய உத்வேகத்தை ஊட்டும் என்பதை எண்ணிப் பார்த்தேன்.

வெளிநாடுகளில் வாழும் தமிழர்களுள் மிகப்பெரும்பாலோர் சொந்த நாட்டில் வாழ வழியின்றி அந்நாடுகளுக்கு அகதிகளாகச் சென்றவர்கள். அன்னிய மண்ணில் புதிய தட்ப-வெப்ப நிலையில், முற்றிலும் வேறுபட்ட சூழ்நிலையில் வாழ நேரிட்டாலும் அவர்கள் தங்கள் சொந்த மண்ணையும் அந்த மண்ணை மீட்க நடைபெறும் விடுதலைப் போராட்டத்தையும் கொஞ்சமும் மறக்கவில்லை. பிரபாகரன் தலைமையில் தாயகத்தில் தங்கள் உடன்பிறப்புகள் தியாக வரலாறு படைத்துவருவதை எண்ணி எண்ணி நெஞ்சம் நெக்குருகுகிறார்கள் சந்தர்ப்பம் செய்த சதியால் தாங்கள் வெளிநாடு வர நேர்ந்த போதிலும் இங்கிருந்து கொண்டு தாயக விடுதலைப் போருக்கு எப்படியெல்லாம் உதவ முடியுமோ அப்படியெல்லாம் உதவுகிறார்கள்.

பிரபாகரன் தலைமையில் நடைபெறும் தமிழீழ விடுதலைப் போராட்டம் உலகத் தமிழர்களின் விடிவுக்கான வாயிலைத் திறந்துவிட்டிருக்கிறது என்ற நம்பிக்கை என் உள்ளத்தில் அரும்பிற்று. சாதி, மத பேதங்களாலும் இன்னும் எண்ணற்ற பேதங்களாலும் பிளவுபட்டுச் சிதறிக் கிடந்த தமிழர் சமுதாயத்தை ஒன்றுபடுத்தி விழிப்புணர்வூட்டி, விடுதலை வேள்வியில் ஆகுதிகளாகத் தங்களை அர்ப்பணித்துக் கொள்ளும் தியாக உணர்வு பூண்டவர்களாக அவர்களை மாற்றிய பிரபாகரனின் மகத்தான சாதனையை எண்ணிப் பார்க்கும் யாரும் வியப்பு அடையாமல் இருக்க முடியாது. இந்தியாவைத் தவிர வேறு எந்த வெளிநாட்டிற்கும் பிரபாகரன் சென்றவர் அல்லர். ஆனாலும், வெளிநாடுகளில் அவர் புகழ் பரவியிருக்கிற அளவுக்கு வேறு எந்தத் தமிழனின் புகழும் பரவி இருக்கவில்லை.

வெளிநாடுகளில் வாழும் தமிழர்களிடையே மட்டுமன்று அந்த நாட்டவர்கள் மத்தியிலும் பிரபாகரனைப் பற்றிய செய்திகள் பரவியுள்ளன. தமிழீழ விடுதலைப் போராட்டம் பற்றியும் புலிகள் இயக்கம் பற்றியும் அறிந்து கொள்ள அன்னியர்கள் ஆர்வம் காட்டுகிறார்கள். ஐரோப்பிய நாடுகளைச் சேர்ந்த பல செய்தியாளர்கள் பல சிரமங்களுக்கிடையே தமிழீழம் சென்றுவந்து அங்குத் தாங்கள் கண்டு கேட்டவை குறித்துப் பக்கம் பக்கமாகக் கட்டுரைகள் எழுதி மக்களின் ஆர்வத்தைத் தூண்டியுள்ளனர். இவர்களுள் சிலரை நான் சந்திக்க நேர்ந்தது. அவர்கள் பலருக்கு இருந்த மனக்குறை பிரபாகரனைச் சந்திக்க முடியாமல் திரும்பியதாகும். உலகத்தின் மிகச்சிறந்த விடுதலைப் போராட்டத் தளபதியாகப் பிரபாகரனை அவர்கள் மதிப்பிடுகிறார்கள்.

இலண்டனில் நான் இருந்தபொழுது பல்வேறு நாட்டு விடுதலை இயக்கங்களின் பிரதிநிதிகளைச் சந்தித்து உரையாடும் வாய்ப்புக் கிடைத்தது. பாலஸ்தீன விடுதலை இயக்கப் பிரதிநிதி என்னிடம் ஒரு கேள்வியை கேட்டார்;

“எங்கள் போராட்டத்திற்கு உலகில் 120க்கு மேற்பட்ட நாடுகளின் அங்கீகாரமும் ஆதரவும் கிடைத்துள்ளன. பல அரசுகள் எங்களுக்கு ஆயுத உதவி உட்பட எல்லா உதவிகளும் செய்கின்றன. ஆனாலும், எங்கள் தாயக மண்ணை மீட்க நாங்கள் இன்னமும் போராடி வருகிறோம். ஆனால், எந்த ஒரு நாட்டின் உதவியும் இல்லாமல், அங்கீகாரமும் இல்லாமல் போராடித் தமது தாயகத்தில் கணிசமான பகுதியைப் பிரபாகரன் மீட்டிருப்பது பெரும் சாதனை. இதற்குக் காரணம் என்ன? என்று கேட்டார்.

அவருடைய கேள்விக்கு நான் பதில் கூறுவதற்குள் அவரே பதிலையும் கூறினார்.

“தமிழர்கள் வீர மரபைச் சேர்ந்தவர்கள். அதனால்தான் பிரபாகரன் வெற்றிகளைக் குவிக்கிறார்” என்றார்.

இதைக் கேட்டபொழுது என் மனம் பெருமிதத்தால் விரிந்து. நானும் நெஞ்சை நிமிர்த்தி உயர்ந்து நின்றேன்.

எந்தத் தமிழனைக் கூலி என்றும் கோழை என்றும் இழித்துப் பேசி, நல்ல கொத் தடிமைகளாக இருப்பதற்குத்தான் பொருத்தமானவர்கள் என உலகம் கருதியதோ அதே உலகம் இன்று தமிழர்களை வீர மரபினர் என வியந்து பாராட்டுவதற்கு யார் காரணம்?

தமிழ் நாட்டில் உள்ள வாய்வீச்சுத் தமிழினத் தலைவர்களா? அல்லர்! அல்லர்! அல்லவே அல்லர்.

பிரபாகரனும் அவருடைய தோழர்களும் புரிந்த, புரிந்து வருகிற வீரச் செயல்களும், தியாகச் செயல்களும் தாம் இந்தப் பெருமைக்குக் காரணம்.

இந்தியாவை ஆங்கிலேயர்கள் ஆண்டபொழுது சீக்கியர், கூர்க்கர், மராட்டியர், இராஜபுத்திரர் போன்ற சிலரை வீரமரபினர் (Martial race) எனக் குறிப்பிட்டு இந்திய இராணுவத்தில் முன்னுரிமை கொடுத்து அவர்களைச் சேர்த்தனர். ஆனால், அந்த இந்திய இராணுவத்தை விடுதலைப்புலிகள் திக்கு முக்காட வைத்ததைக் கண்ட உலகம் இப் பொழுது தமிழர்கள் வீர மரபினர் எனப் போற்றுகிறது. பிரபாகரன் தலைமையில் தங்கள் குருதியைச் சிந்திப் புலிகள் எழுதும் புதிய புறநானூறு தமிழர்களுக்குத் தலைநிமிர்வை ஏற்படுத்தியுள்ளது.

இந்தியாவில்கூடப் பிரபாகரனைப் பழித்துத் தூற்றும் தலைவர்களுக்கு நடுவே அவரை வியந்து போற்றும் பல தலைவர்கள் இருக்கிறார்கள் அவர்களுள் குறிப்பிடத்தக்கவர் சீக்கியத் தலைவர் சிம்ரஞ்சித்சிங் மான் ஆவார். இரண்டாண்டுகளுக்கு முன்பாக நான் அவரைச்



சந்தித்துப் பேசிய பொழுது தமிழீழ விடுதலைப் போராட்டம் பற்றி ஆர்வமுடன் கேட்டறிந்தார். பின்பு அவர் கூறியதைக் கேட்டுத் திகைத்துப் போனேன்.

“என் வாழ்நாளில் ஒரு முறையாவது பிரபாகரனைச் சந்திக்க விரும்புகிறேன். அதற்கு ஏற்பாடு செய்யுங்கள்” என்றார்.

உறையில் இருந்து உருவிய வாளும் கையுமாகத் திரியும் வீர மரபான சீக்கியர்களின் தலைவரான மான் பிரபாகரனைச் சந்திக்கத் துடிக்கிறார் என்றால் ஏன்? எனத் தமிழகத்தில் உள்ள சில 'கிணற்றுத் தவளை அரசியல்வாதிகள் சிந்திக்க வேண்டும்.

சீக்கியத் தலைவர் மான் அவர்களைச் சந்திக்கச் சென்ற பொழுது மிசோ மக்களின் தலைவர் லால்டெங்கா அவர்களும் அங்கு வந்திருந்தார். என்னை அவருக்கு மான் அறிமுகப்படுத்தி வைத்தார்.

மறுநாள் லால்டெங்கா அவர்களைச் சந்தித்து உரையாடினேன். மலைக் காடுகளில் மறைந்திருந்து பல ஆண்டுக் காலம் இந்தியப் படையை எதிர்த்துப் போராடிய தீரர் அவர். இராஜீவ் காந்தி பிரதமராக இருந்த பொழுது அவருடைய பசப்பு வார்த்தைகளில் ஏமாந்து போன விவரங்களைத் துயரத்துடன் விவரித்தார்.

மிசோராம் மாநிலத்தில் உள்ள காங்கிரசு \*முதலமைச்சரைப் பதவி விலக வைத்து லால்டெங்காவை முதலமைச்சராக ஆக்குவதாகவும், மிசோ விடுதலைப் படையினர் ஆயுதங்களைக் கொடுத்துவிட்டுச் சரணடைந்தால் அவர்களைக் காவல்படையில் சேர்த்துக் கொள்வதாகவும், மிசோராம் மாநில வளர்ச்சிக்காகப் பெருந்தொகை தருவதாகவும் இராஜீவ் வழங்கிய வாக்குறுதிகளை நம்பி அப்படியே செய்ததாக லால்டெங்கா கூறினார்.

கோலாகலத்துடன் அவர் முதலமைச்சராகப்பட்டார். ஆயுதங்களையும் ஒப்படைத்தார். சில மாதங்கள் கழிவதற்குள் முதலமைச்சர் பதவியில் இருந்து அவர் இறக்கப்பட்டார். வாக்களித்தபடி எதையுமே இராஜீவ் செய்யவில்லை. அரும்பாடு பட்டுச்



சேகரித்த ஆயுங்களையும் கொடுத்துவிட்டதால் மீண்டும் போராட முடியவில்லை. போராடிய தோழர்கள் ஏமாந்து போன விரக்தியில் ஒதுங்கிப் போனார்கள். இராஜீவின் துரோகத்தினால் மனம் உடைந்த நிலையில் நடந்தவற்றை எல்லாம் விவரித்த லால் டெங்கா இறுதியாகப் பின்வருமாறு கூறினார்.

“பிரபாகரன் இராஜீவின் பசப்பு மொழிகளில் மயங்காமலும், ஆயுதங்களை முழுவதுமாக ஒப்படைக்காமலும் இருந்ததால்தான் அவரால் இந்திய இராணுவத்தை எதிர்த்துப் போராடி வெற்றிபெற முடிந்தது. நான் ஏமாந்ததைப் போல அவரும் முதலமைச்சர் பதவியை ஏற்று, ஆயுதங்களையும் ஒப்படைத்திருப்பாரானால் எனக்கு ஏற்பட்ட கதிதான் அவருக்கும் ஏற்பட்டிருக்கும். வயதில் இளையவராக இருந்தாலும் பிரபாகரன் தொலைநோக்குப் பார்வையுடன் செயல்பட்டதை எண்ணி எண்ணி நான் வியப்படைகிறேன்” என்று அவர் கூறியதைக் கேட்டு நான் நெகிழ்ந்து போனேன்.

தொடர்ந்து பேசுகையில் அவர் பின்வருமாறு குறிப்பிட்டார் :

“எனது இளமைக் காலத்தின் பெரும் பகுதியைப் போராட்டத்திலேயே கழித்து விட்டேன். இப்பொழுது எனக்கு வயதும் ஆகிவிட்டது. உடலிலும் தெம்பு இல்லை. நான் செய்த தவறின் விளைவாக எங்கள் விடுதலைப் போராட்டம் சிதைந்துவிட்டது. ஒரு தலைமுறையினர் செய்த தியாகங்கள் வீணாகிவிட்டன. எங்கள் எதிர்காலமே இருள் தழ்ந்துவிட்டது” எனக் கூறி வருந்தினார்.

## தியாகத் தம்பதி

பிரபாகரனுக்காகவும் விடுதலைப் புலிகளுக்காகவும் தங்கள் உயிரையே கொடுக்க மக்கள் தயாராக இருக்கிறார்கள். பிரபாகரனுக்கும் மக்களுக்கும் இடையே அத்தகைய அன்புப் பிணைப்பு உள்ளது. இவர்களுள் பலர் பிரபாகரனின் முகத்தைக்கூடப் பார்த்தறியாதவர்கள். ஆனால், அவருக்காக சகல தியாகங்களையும் செய்வதற்கு ஆயத்தமானவர்கள். அத்தகைய தியாகக் குடும்பம் ஒன்றினை நான் சந்தித்தேன்.

அலம்பில் என்ற ஊரில் இருந்த புலிகளின் முகாம் ஒன்றில் ஒரு நாள் இரவு நான் தங்க நேரிட்டது. மறுநாள் பொழுது விடிந்து நான் எழுந்து வெளியே வந்தபோது என்னைக் காண இருவர் காத்திருப்பதைப் பார்த்து வியப்படைந்தேன். வயதான பெரியவர் ஒருவரும் அவர்தம் துணைவியாரும் என்னிடம் மிகுந்த அன்பு காட்டிப் பேசத் தொடங்கினர்.

அந்தப் பெரியவர் பெயர் நல்ல தம்பி; அவர் துணைவியார் பெயர் இரத்தினம் அம்மாள். அவர்களுடைய வாழ்க்கை துயரம் நிறைந்தது. அவர்

சுளுக்கு மூன்று புதல்வர்களும் ஒரு புதல்வியும் இருந்தனர். மூத்த மகனான கருணாநிதி பெற்றோருக்கு உதவியாக வீட்டில் இருந்தான். இளைய புதல்வர்களான ரவீஸ், லிங்கம், ஒரே புதல்வியான மேகலை ஆகியோர் புலிகள் இயக்கத்தில் சேர்ந்துவிட்டனர். பெற்றோரும் உச்சிமுகர்ந்து அவர்களை வழியனுப்பினார்கள்.

சோக மேகங்கள் அவர்கள் வாழ்வில் கவியத் தொடங்கின. ஒருநாள் திடீரென இந்திய இராணுவம் அவர் வீட்டில் புகுந்து அவருடைய பிள்ளைகள் இருக்குமிடத்தைக் காட்டும்படி மிரட்டியது. இறுதியில் மூத்த மகனான கருணாநிதியைப் பிடித்துச் சென்றது.

அவனைப் பெற்றோர் மீண்டும் உயிருடன் பார்க்கவில்லை. இந்திய இராணுவம் கருணாநிதியைச் சித்திரவதை செய்து இறுதியில் சுட்டுக் கொன்று; பிணமாகத் தந்தது. மூத்த மகனை இழந்து கதறிய அவர்களைத் துயரச் செய்திகள் தொடர்ந்தன. தாயக விடுதலைப் போரில் ஈடுபட்டிருந்த இரு புதல்வர்களும், புதல்வி

(புற்று நோயால் அவதிப்பட்டு மனமுடைந்த மனிதராகச் சில மாதங்களிலேயே அவர் மறைந்து போனார்)

லால்டெங்கா கூறியதைக் கேட்ட பின்பு பிரபாகரன் பற்றிய மதிப்புப் பல மடங்கு உயர்ந்து. இராஜீவ்-ஜெயவர்த்தனா உடன்பாட்டினை ஏற்று ஆயுதங்களை எல்லாம் ஒப்படைத்துவிட்டு இடைக்கால அரசின் முதலமைச்சர் பதவியைப் பிரபாகரன் ஏற்றுக் கொண்டிருந்தால் என்ன நடந்திருக்கும்? லால்டெங்காவிற்கு ஏற்பட்ட கதி பிரபாகரனுக்கும் நேரிட்டிருக்கும் என்பதில் அய்யமில்லை.

இராஜீவ் விரித்த மாயவலையில் சிக்கிச் சீக்கியத் தலைவரான லோங்கோவால், காஷ்மீரத் தலைவர் ஃபரூக் அப்துல்லா, அசாம் பரிஷத் தலைவர் மகந்தா, மிசோராமம் தலைவர் லால்டெங்கா ஆகியோர் உடன்பாடுகள் செய்து கொண்டனர். ஆனால், அவர்கள் இறுதியில் ஏமாற்றப்பட்டுத் தங்கள் மக்களின் கோபத்திற்கே ஆளாகி அரசியலிலும் செல்வாக்கு இழந்தனர். லோங்கோவால் தன் உயிரையே இழக்க நேர்ந்தது.

இதில் தப்பியவர் பிரபாகரன் மட்டுமே. அவருடைய நேர்மையும் துணிவும் இலட்சிய நோக்கமும் தான் அவரையும் காப்பாற்றியது. தமிழீழ மக்களையும் காப்பாற்றியது. எத்தனையோ சோதனைகளுக்குப் பின்னாலும் தமிழீழ விடுதலைப் போராட்டம் இன்று முன்னெடுத்துச் செல்லப்படுவதற்கு இதுதான் காரணமாகும்.

யும் வீர மரணமடைந்துவிட்டார்கள் என்ற செய்திகள் அடுத்தடுத்து வந்தன.

பெற்ற பிள்ளைகள் அத்தனையையும் பறிகொடுத்த அவர்களுக்கு வாழ்க்கையே துனியமாயிற்று. ஆனாலும், மனத்தை ஒருவாறாகத் தேற்றிக் கொண்டு புலிகள் இயக்கத்திற்கு உதவி வந்தனர். திருகோணமலையிலிருந்து மட்டக்களப்பு வரை கானகத்துக்கு ஊடாகப் பாதை ஒன்றை அமைத்துத் தரும் பணிக்கு நல்லதம்பி தலைமை தாங்கி முடித்துக் கொடுத்தார்.

காயமடைந்த புலிகளைத் தமது அரவணைப்பில் வைத்துக் காப்பாற்றித் தொண்டு புரிவதில் மன நிம்மதி கண்டார் இரத்தினம் அம்மாள்.

அவர்களது வாழ்வில் அவர்களுக்குத் தணியாத ஓர் ஆசை. தங்கள் கண்களை மூடுவதற்கு முன்பாக ஒரே ஒரு முறையாவது பிரபாகரனைப் பார்த்துவிட வேண்டும் என்ற ஆசை யுடன் கடந்த 10 நாள் களாக இம்முகாமில் காத்துக்கொண்டிருக்கிறார்கள்.

என்னைப் பார்த்த பிறகு அவர்களுக்கு இன்னும் மகிழ்ச்சி ஏற்பட்டது. அந்தத் தம்பதிகளின் தொண்டுள்ளமும் "தம்பி" மீது அவர்கள் கொண்ட

டிருக்கிற உண்மையான அன்பும் கண்டு உருகிப் போனேன்.

அன்று மாலை அத்தியாகத் தம்பதிகள் 'தம்பி'யைச் சந்தித்தபோது நானும் உடன் இருந்தேன். வாழ்வில் என்றும் மறக்க முடியாத நிகழ்ச்சியாக அது அமைந்துவிட்டது.

'தம்பி'யைக் கண்டதும் அந்தத் தாய் அவரை உச்சி முகர்ந்து கண்ணீர் பெருக்கினார். அந்தப் பெரியவரும் தம்பியின் கைகளைப் பிடித்தபடியே கண்ணீர் பெருக்கினார். இருவரும் பெருக்கியது ஆனந்தக் கண்ணீரா? அல்லது தாங்கள் அனுபவிக்க நேர்ந்த துயரங்களை நினைத்துப் பார்த்ததால் ஏற்பட்ட துக்கக் கண்ணீரா? எதுவாக இருந்தாலும் அந்தத் தியாகத் தம்பதிகளின் அன்பைக் கண்ட பிரபாகரன் நெகிழ்ந்து போனார். அவர்களுக்கு ஆறுதல் கூறினார்.

"தம்பி! என் ராசா! உன்னைப் பார்த்துவிட்டோம். இது போதும் எங்களுக்கு. இனி நாங்கள் நிம்மதியாகச் சாவோம்" என அத் தியாகத் தம்பதிகள் கூறியபொழுது கூடியிருந்தோர் கண்களில் நீர் கசிந்தது.

இராஜீவ் பிரபாகரனுடன் மோதி, இராசதந்திர அடிப்படையிலும் இராணுவ அடிப்படையிலும் பெருந்தோல்வியைச் சந்தித்தார். உலக சமாதான நோபல் பரிசைப் பெறுவதற்குரிய சாதனையாகத் தம்பட்டம் அடிக்கப்பட்ட இராஜீவ்-ஜெயவர்த்தனா உடன் படிக்கை காற்றில் பறந்த குப்பைக் காகிதமானது.

சிங்களர்களும் பிரபாகரனைப் போற்றுவதை நேரில் பார்த்தவன் நான்.

1990ஆம் ஆண்டு, பிப்ரவரியில் நான் இலங்கை சென்ற பொழுது முறையான நுழைவிசைவு வாங்கி விமான மூலம் கொழும்பு சென்று இறங்கினேன். அங்குள்ள அதிகாரியிடம் எனது கடவுச் சீட்டை நீட்டியபொழுது அவர் திடுக்கிட்டார்.

“நீங்கள் சில ஆண்டுகளுக்கு முன்பாகக் கடல் மூலம் இரகசியமாக எங்கள் நாட்டில் நுழைந்த அதே நெடுமாறன் தானா?” என்று கேட்டார்.

சிரித்தபடியே “ஆம்! அதே நெடுமாறன்தான்” என்றேன்.

அவர் பரபரப்புடன் வேகமாக எங்கோ விரைந்து சென்றார். எனக்குப் பின்னால் வரிசையில் நின்றவர்கள் என்னைப் பயத்துடன் பார்த்தார்கள். ஒரு வினோதமான அமைதி அங்கு நிலவியது. இதற்குள் அந்த அதிகாரி தனது மேலதிகாரியுடன் அங்குவந்து சேர்ந்தார். மேலதிகாரியும் அதே கேள்வியைக் கேட்டார். நானும் அதே பதிலைக் கூறினேன்.

உடனே அந்த மேலதிகாரி தன்னுடைய அறைக்கு என்னை அழைத்துக் கொண்டு போனார். அங்கிருந்தபடி யாருடனோ தொலைபேசி மூலம் பேசினார். சிறிது நேரத்தில் வேறு யாரோ அவருடன் பேசினார்கள். எல்லாமே சிங்கள மொழியில் நடந்ததால் முழுமையாகப் புரியவில்லை. ஆனாலும், பேச்சு என்னைப் பற்றியதே என்பதைப் புரிந்து கொண்டேன். மேலிருந்து என்னை அனுமதிக்கும்படி உத்தரவு வந்ததும் மேலதிகாரியும் மற்ற அதிகாரிகளும் மிகுந்த மரியாதை காட்டினார்கள். குளிப்பானம் கொடுத்து உபசரித்துவிட்டு என்னுடன் மனம்விட்டுப் பேசினார்கள். அவர்கள் கூறியதன் சாராம்சம் இதுதான்.





“கடந்த காலத்தில் இருதரப்பிலும் தவறுகள் நடந்துவிட்டன. சிங்களர்களும் - தமிழர்களும் சகோதரர்களாக வாழ வேண்டியவர்கள். நமக்குள் உள்ள பிரச்சினைகளைப் பேசித் தீர்த்துக்கொள்ளுவோம். இதற்கு நீங்கள் உதவ வேண்டும். பிரபாகரனிடம் இதைக் கூறுங்கள்” என்றார்கள்.

அப்பொழுது ஓர் அதிகாரி கூறியதை என்னால் மறக்க இயலவில்லை.

“பிரபாகரனை நாங்கள் பெரிதும் மதிக்கிறோம். எங்கள் மண்ணில் நுழைந்த அன்னிய இராணுவத்தை (இந்திய இராணுவத்தை) எதிர்த்துப் போராடும் துணிவு பிரபாகரனுக்கு மட்டுமே இருந்தது. அவர் எங்கள் நாட்டுத் தேசிய மாவீரன்” என்று அந்தச் சிங்கள அதிகாரி கூறியபொழுது என் செவிகளை என்னால் நம்பமுடியவில்லை.

சிநீலங்கா கூட்டுப்படைத் தலைமையக கமாண்டர் ஜெனரல் ஹமில்டன் வணசிங்கே சன்டே டைம்ஸ் இதழுக்கு 1992ஆம் ஆண்டு, பிப்ரவரியில் அளித்த பேட்டியில் மனம் விட்டு ஓர் உண்மையை ஒப்புக்கொண்டார்.

“1983ஆம் ஆண்டு முதல் நடைபெற்றுவரும் போரில் பிரபாகரன் விடுதலைப் புலிகளுக்குத் தலைமை தாங்கித் தனது திறமையை நிரூபித்துவிட்டார். விடுதலைப் புலிகளின் இயக்கம் ஒரு கட்டுப்பாடான, அதிதிறமையாகப் பயிற்சி பெற்ற, உலகின் மிகச்சிறந்த கொரில்லா இயக்கமாகத் திகழுகிறது.”

சிங்கள இராணுவத்தின் மிக உயர்ந்த பதவி வகிக்கும் இவரே பிரபாகரனைப் பாராட்டுவது “வசிட்டர் வாயால் பிரம்ம ரிஷி” என்பது போலாகும்.

இவர் மட்டுமன்று இவருக்கும் மேலே சிநீலங்காவின் குடியரசுத் தலைவராகப் பதவி வகித்த பிரேமதாசாவே ஒரு கட்டத்தில் பிரபாகரனை வெளிப்படையாகவே தமது அமைச்சரவை சகாக்களிடம் பாராட்டினார்.

பிரேமதாசா பிரபாகரனைப் பற்றி என்ன நினைத்தார்! எவ்வளவு உயர்வாக மதித்தார் என்பது பற்றி அவருடைய நம்பிக்கைக்குரிய சிங்கள அமைச்சர் ஒருவர் என்ன கூறுகின்றார் என்பதனைப் பார்ப்போம்.



“பிரபாகரன் மிகவும் திறமை வாய்ந்த நல்ல தலைவர்” எனப் பிரேமதாசா கருத்துக் கொண்டிருந்தார். “இனப் பிரச்சினைக்குத் தீர்வு ஏற்பட்டதும் இலங்கை இராணுவத்தின் தலைமைத் தளபதியாகப் பிரபாகரனை நியமிக்கத் திட்டமிட்டுள்ளேன். இஃது என்னால் முடியும் என்ற நம்பிக்கை இருக்கிறது” என்று பிரேமதாசா கூறியிருந்தார். (தினமணி 7.6.93)

சிங்களத் தலைவரான பிரேமதாசா இவ்வாறு கூறியதில் வியப்பேதும் இல்லை.

பிரபாகரனின் திறமையை உணர்ந்தவர்கள் அவரைப் பாராட்டவே செய்வார்கள்.

சிங்களப் படையின் தலைமைத் தளபதியாகும் தகுதி தமிழனான பிரபாகரனுக்கு மட்டுமே உள்ளது எனப் பிரேமதாசாவே உணர்ந்து கூறியது இலங்கையின் வரலாற்றில் இதுவரை இல்லாத ஒன்றாகும்.

எல்லாள் காலத்திலிருந்து இன்று வரை எந்தத் தமிழனையும் வீரனாகச் சிங்களவர்கள் ஒப்புக் கொண்டதே இல்லை. ஆனால், பிரபாகரன் காலத்தில் அவருடைய வீரத்திற்குத் தலைவணங்கி ஒப்புக் கொண்டது மட்டுமன்று, அவருடைய தலைமையை ஏற்கவும் தயாராக இருந்தது எதைக் காட்டுகிறது?

தமிழன் வீர மரபில் வந்தவன் என்பதை ஐயந்திரிபற மெய்ப்பித்துக் காட்டிச் சிங்களரையும் தலைவணங்கச் செய்து பிரபாகரனும் விடுதலைப்புலிகளும் தமிழினத்திற்கே என்றும் அழியாத பெருமையைத் தேடிக்கொடுத்துவிட்டார்கள்.

இப்படிச் சிங்களரும், சீக்கியரும், பிற வெளிநாட்டினரும் பிரபாகரனைப் புரிந்து கொண்டு பாராட்டுகிறார்கள். ஆனால், தமிழ்நாட்டில் உள்ள சில கிணற்றுத் தவளைகள் பிரபாகரன் மீது சேற்றை வாரி இறைக்க முயலுகின்றன.

கிணற்றுத் தவளைகளின் கீச்சுக்குரல் கிணற்றைக் கூடத் தாண்டாது.

ஆனால், புலியின் கம்பீரமான உறுமல் கானகத்தைக் கடந்தும் எதிரொலிக்கும். எதிரொலித்துக் கொண்டிருக்கிறது.

## ஏழைகளின் இயக்கம்

விடுதலைப் புலிகள் இயக்கத்தின் தோற்றமே அடியோடு மாறியிருப்பதை நான் கவனித்தேன். நகர்ப்புற இளைஞர்களையே பெரும்பாலும் கொண்டிருந்த இயக்கம் இந்தியப் படையுடன் மோத நேர்ந்தபோது காடுகளில் மறைந்திருந்து போராட வேண்டியிருந்தது. இதன்விளைவாகக் காடுகளுக்கு அருகே உள்ள கிராம மக்களோடு அவர்களுக்கு நெருக்கமான தொடர்பு ஏற்பட்டது. இந்த உறவு வளர்ந்ததன் விளைவாக ஏராளமான கிராமப்புற இளைஞர்களும் யுவதிகளும் இயக்கத்தில் சேர்ந்தார்கள். இவர்கள் பெரும்பாலும் ஏழை விவ

சாயக் குடும்பங்களில் பிறந்தவர்கள். மண்ணின் உண்மையான மைந்தர்கள். போராடும் தங்கள் பிள்ளைகளுக்கு ஆதரவாகக் கிராமப்புற மக்கள் திரண்டுவது இயற்கையே. அந்த வகையில் புலிகளின் இயக்கம் ஏழை மக்களின் இயக்கமாக மலர்ந்துள்ளது. மக்கள் தங்கள் பிள்ளைகளைக் காட்டிக் கொடுக்க மறுக்கிறார்கள். அதனால், வரும் விளைவுகளை இன்முகத்துடன் ஏற்றார்கள். கிராமப்புறங்களில் இந்தியப் படைகள் நடத்திய அட்டுழியங்கள் அவர்களை முழுமையாக விடுதலைப் போராட்டத்தில் ஈடுபடச் செய்துவிட்டன.

#### 4. தும்பியைப் பற்றிய புளுகுகள்

தமிழீழத்தில் உள்ள ஒவ்வொரு குடும்பமும் "தம்பி"யை நேசிக்கிறது. தமிழீழத் தாய்மார்களுக்குப் பிரபாகரன் செல்லக் குழந்தை. தந்தைமார்களுக்கோ வீர மகன். அண்ணன்மார்களுக்கும் அக்காமார்களுக்கும் அருமைத் தம்பி, தங்கைமார்களுக்கும் தம்பிமார்களுக்கும் அன்பு அண்ணன். இப்படித் தமிழீழ மக்கள் அனைவரின் உணர்வோடும் இரண்டறக் கலந்து ஒன்றிப்போய் இருக்கிறார் பிரபாகரன்.

இதைக் கொஞ்சமும் உணராமல் அந்த மக்களிடமிருந்து அவரை அன்னியப்படுத்த சிலர் முயற்சி செய்கிறார்கள். பிரபாகரனைப் பற்றிய பொய்ப் பிரச்சாரம் செய்வதன் மூலம் அவரை மக்களிடமிருந்து பிரித்துவிடத் திட்டம் தீட்டுகிறார்கள்.

இலங்கைத் தொலைக்காட்சி, வானொலி, பத்திரிகைகள்; இந்தியத் தொலைக்காட்சி, வானொலி, பத்திரிகைகள் ஆகியவை கடந்த பல ஆண்டுகளாகத் தொடர்ந்து பிரபாகரனைப் பற்றி அவதூறு செய்து வருகின்றன. அடாத பழிகள் அவர் மீது சுமத்தப்படுகின்றன. அடுக்கடுக்கான பொய்க் குற்றச்சாட்டுகள் எழுப்பப்படுகின்றன.

இருநாடுகளின் அரசுகளே வரிந்து கட்டிக் கொண்டு பிரபாகரனுக்கு எதிரான பிரச்சாரத்தில் ஈடுபட்டும் கூடத் தமிழர்கள் நடுவில் அவருக்குள்ள செல்வாக்கினைச் சிதைக்கவோ அழிக்கவோ முடியவில்லை.



ஒரு கட்டத்தில் பொய்ப் பிரச்சாரத்தில் இம்யத்தின் உச்சியையே இவர்கள் தொட்டு விட்டார்கள்.

இருநாட்டு இராணுவங்கள் எவ்வளவோ முயன்று பார்த்தும் ஒழிக்க முடியாத பிரபாகரனைத் தங்கள் பொய்ப் பிரச்சாரத்தின் மூலம் இவர்கள் தீர்த்துக் கட்டினார்கள். செட்டிக்காரன் புளூகு எட்டுநாள் என்பார்கள். ஆனால், இவர்களின் புளூகு சில நாட்களுக்கு மேல் நீடிக்கவில்லை.

இந்திய இராணுவத்துடன் போராடத் தொடங்கிய சில நாட்களிலேயே பற்றிய பொய்ச் செய்திகள் இந்திய உளவுத் துறையால் திட்டமிட்டுப் பரப்பப்பட்டன.

தலைவர் பிரபாகரன் கைது செய்யப்பட்டு விட்டதாகவும், அவர் கொழும்புக்குக் கொண்டுவரப்படுவதாகவும், அவரைக் காணக் கொழும்பு விமான நிலையத்தில் பெருங் கூட்டம் கூடி நிற்பதாகவும் ஒரு செய்தி முதலில் கொழும்புப் பத்திரிகைகளிலும் பின்பு இந்தியப் பத்திரிகைகளிலும் வெளியிடப்பட்டது. மறு நாளே இச்செய்தி பொய் என்பது புரிந்துவிட்டது.

யாழ்க் கோட்டையில் புலிகளும் பல தமிழர்களும் இந்திய இராணுவத்தினால் சிறை வைக்கப்பட்டிருந்தார்கள். அவர்களை நோக்கிப்பதற்காகப் பிரபாகரனைப் பற்றிய பொய்ச் செய்திகளை இந்திய இராணுவம் கூறுவது வழக்கம்.

நல்லூர்க் கோவிலுக்குள் பிரபாகரன் ஒளிந்திருப்பதாகவும், அவரைச் சூழ 50 ஆயிரம் மக்கள் அமர்ந்திருப்பதாகவும் அவர்களை விரட்டியடித்துப் பிரபாகரனைக் கைது செய்ய இராணுவம் விரைந்திருப்பதாகவும் ஒரு செய்தியைக் கூறினார்கள். விடிந்த பிறகு அக் கதையும் பகற்கனவாய்ப் போனது.

1987 ஆம் ஆண்டு, நவம்பர் முதல் வாரத்தில் ஒரு நாள் யாழ்க் கோட்டையில் இருந்த இந்தியப் போர் வீரர்களிடையே பெரும் பரபரப்பு. அவர்கள் முகங்கள் மகிழ்ச்சியால் மின்னின. சிறையில் அடைபட்டுக்கிடந்த புலிகள் எதுவும் புரியாமல் திகைத்தார்கள். அப்பொழுது அங்கு வந்த ஓர் அதிகாரி 'பிரபாகரன் சரண்டர்' என எக்களாத்துடன் கூறிவிட்டுச் சென்றார்.

புலிகள் திடுக்கிட்டனர். ஆனாலும், தங்கள் தலைவர் ஒருபொழுதும் யாரிடமும் சரணடையமாட்டார் என்ற நம்பிக்கை அவர்களிடம் இருந்ததால், இச்செய்தியை நம்புவதற்கு மறுத்தனர். ஆனாலும், மாறி மாறிக் காவலுக்கு வந்த இராணுவ வீரர்கள் அனைவரும் 'பிரபாகரன் சரண்டர்' என்று கை கொட்டிச் சிரித்த வண்ணம் இருந்தனர். கடைசியாக அங்கு வந்த ஓர் அதிகாரி, தான் சரணடைந்த பிரபாகரனைப் பார்க்கச் சென்றதாகவும், அங்கு அவர் கமாண்டரின் அறைக்குள் வைக்கப்பட்டிருந்ததால் பார்க்க முடியவில்லை என்றும், பிரபாகரனுடன் சரணடைந்த 450 புலிகள் கோட்டை மைதானத்தில் உட்கார வைக்கப்பட்டிருப்பதைக் கண்டதாகவும் கூறியபொழுது குழப்பம் அதிகரித்தது.

ஆனால், மறு நாள் காலையில் காவலுக்கு வந்த இராணுவ வீரர்களின் முகங்களில் மகிழ்ச்சியில்லை. ஆத்திரம்தான் காணப்பட்டது. முதல்நாள் செய்தி பொய் என்பது புரிந்தது.

இங்ஙனம் பலமுறை பிரபாகரனைப் பற்றி வதந்திகளைப் பரப்பிய இந்திய உளவுத் துறையினர் தங்கள் 'கோயபல்ஸ்' வேலையை நிறுத்தவில்லை.

1989 ஆம் ஆண்டு, துலை மாதம், 28 ஆம் நாளன்று பெரும் புளூகுச் செய்தி ஒன்றினை அவிழ்த்துவிட்டனர்.

"பிரபாகரனை மாத்தையா சுட்டுக் கொன்றார்" என்பதே அச்செய்தியாகும். இச் செய்தியைத் தமிழ்நாட்டுப் பத்திரிகைகள் மிகப்பெரிய எழுத்தில் பிரசுரித்தன. அதிலும்

சில தமிழினப் பகைவர்களின் பத்திரிகைகள் கற்பனையின் சிகரத்திற்கே போய்ச் செய்திகளை வெளியிட்டன.

சென்னையிலுள்ள பத்திரிகை அலுவலகத்தில் அமர்ந்தபடியே வவுனியா காட்டிற்குள் என்ன நடக்கிறது என்பதை அறிந்துகொள்ளும் ஆற்றல் இப்பத்திரிகையின் செய்தியாளர் களுக்கு மட்டுமே இருந்ததுபோலவும், பிரபாகரனுக்கும்-மாத்தையாவுக்கும், மாத்தையாவுக்கும்-கிட்டுவுக்கும் இடையே நடைபெற்ற வார்த்தைப் பரிமாற்றங்களை இவர்கள் கேட்டதுபோலவும், பிரபாகரனுக்கும்-மாத்தையாவுக்குமிடையே நடைபெற்ற துப்பாக்கிச் சண்டையை அருகிலிருந்து நேரில் பார்த்ததுபோலவும் இவர்கள் வருணனை செய்தார்கள்.

“தமிழர் கட்சித் தலைவர் அமிர்ஜலிங்கம் கொலை செய்யப்பட்டதை அடுத்துப் பிரபாகரனுக்கும் அவருடைய துணைத்தலைவர் மாத்தையாவுக்குமிடையே ஏற்பட்ட கடுமையான வாக்குவாதம்தான் துப்பாக்கிச் சண்டைவரை சென்று, பிரபாகரன், கிட்டு மரணத்தில் முடிந்தது என்று பல்வேறு தரப்பிலும் ‘தினமலர்’ நிருபர் திரட்டிய தகவல்கள் நிரூபிக்கின்றன. பிரபாகரன் கொலை செய்யப்பட்டு இன்றுடன் ஒருவாரம் முடிகிறது.” (தினமலர் 24.7.1989)

இதோ மற்றொரு சான்று:-

“பிரபாகரனின் சடலம் வவுனியாவிலிருந்து 15 மைல் தொலைவிலுள்ள அனந்த பெரியகுளம் என்ற கிராமத்தில் வைக்கப்பட்டுள்ளது”.

செய்தியாளர், தனது கற்பனைச் செய்தியை மேலும் தொடருகிறார்:- “வவுனியா மாவட்டத்தின் பல ஊர்களில் பிரபாகரன் படத்திற்கு மக்கள் வரிசையில் நின்று அஞ்சலி செலுத்துகின்றனர்”. “பிரபாகரனையும், தளபதி கிட்டுவையும் தீர்த்துக்கட்ட நேர்ந்தது ஏன்? என்பதை விளக்கி மாத்தையா பேசியுள்ள ஆடியோ கேசட்டுகள் இலங்கைத் தமிழர் பகுதிகளில் ஆங்காங்கே ஒலிபரப்பப்படுகின்றன. சில இடங்களில் பிரபாகரன், கிட்டு ஆகியோரின் படங்கள் ஒட்டப்பட்டு ‘இதய அஞ்சலி’ என்று எழுதப்பட்டுப் பூக்கள் போடப்பட்டுள்ளன.” இத்துடன் தினமலர் நிருபரின் புளுகுப்புராணம் முடிந்துவிடவில்லை. அவர் தனது கற்பனைக் குதிரையை மேலும் வேகமாகத் தட்டிவிட்டிருக்கிறார்.

“இரசாயன உதவியுடன் பாதுகாக்கப்பட்டுள்ள பிரபாகரனின் சடலம் அவருடைய சொந்த ஊரான வல்வெட்டித்துறையில் நாளை அல்லது நாளை மறுநாள் அடக்கம் செய்யப்படும்” (தினமலர் இதழ் மேலே கண்ட செய்தியை முதல் பக்க நடுவில் கட்டம் கட்டிப் பிரசுரித்திருந்தது - 24.07.1989. துப்பாக்கிக் குண்டுகளால் துளைக்கப்பட்ட ஓர் உடலை இரசாயனங்கள் உதவியுடன் பாதுகாக்கமுடியாது என்னும் அறிவியல் அடிப்படையிலான உண்மைகூடத் தினமலர் நிருபருக்குத் தெரிந்திருக்கவில்லை.

முதல்நாள் வெளியிட்ட இந்தச் செய்திகளோடு ‘தினமலர்’ நிறைவடைந்துவிடவில்லை. மறுநாள் தாங்கள் வெளியிட்ட செய்தி உண்மைதான் என்பதை முதல்பக்கத்தில் கட்டம்கட்டி வெளியிட்டுத் தம்பட்டம் அடித்துக்கொண்டது.

“விடுதலைப்புலிகள் இயக்கத்தின் தலைவர் வேலுப்பிள்ளை பிரபாகரன் அவருடைய தளபதியான மாத்தையாவால் சுட்டுக்கொல்லப்பட்டார்” என்ற செய்தியைத் திட்டவட்டமாக நேற்று வெளியிட்ட ஒரே நாளிதழ் ‘தினமலர்’ தான் என்பதை வாசகர்கள் கவனத்துக்குக் கொண்டுவருகிறோம். எல்லாப் பத்திரிகைகளிலும் கேள்விக்குறியுடன் வெளியான இந்த முக்கியச் செய்தியை முழுமையாகவும், விரிவாகவும், ஆதாரபூர்வமாகவும் வாசகர்களுக்கு வழங்கத் தினமலர் கடுமையான முயற்சிகளை மேற்கொண்டது. ஒரு குறிப்பிட்ட கட்சியைச் சேர்ந்தவர்கள், தினமலர்ச் செய்தி பொய்யானது என்று சில நகரங்களில் சுவரொட்டிகள்மூலம் செய்த பிரச்சாரம் கொழும்பில் நேற்றுப் பிற்பகல் இலங்கை அரசு வெளியிட்ட அதிகாரபூர்வ அறிவிப்பினால் முடமாக்கப்பட்டுள்ளது. காலையில் வெளியான தினமலர்ச் செய்தியின் ஒவ்வொரு தகவலும் முற்றிலும் உண்மை

யானது என்பதை நேற்று மாலை வெளியிடப்பட்ட அதிகாரபூர்வ அறிவிப்பு நிருபிக்  
கின்றது." (தினமலர் துலை 25, 1989.)

ஆனால், பரிதாபம். இதற்கு மறு நாளை இலங்கை அரசு இச்செய்தியை மறுத்து  
விட்டது. பிரபாகரன் கொலை செய்யப்பட்டுவிட்டார் என வெளிநாட்டுப் பத்திரிகை  
யாளர் கூட்டத்தில் இலங்கை அமைச்சர் லலித் அத்துலத் முதலி கூறியதாக வெளியான  
செய்தியை அவரே மறு நாள் மறுத்துவிட்டார். பாவம்! மார்தட்டிக்கொண்ட 'தினமலர்'  
அடுத்தநாள் மெளனம் சாதித்துவிட்டது.

24.7.1989 பத்திரிகையில் அனந்தபெரியகுளம் கிராமத்தில் பிரபாகரனின் சடலம்  
வைக்கப்பட்டிருந்ததாகச் செய்தி வெளியிட்ட தினமலர், அனந்தபெரியகுளத்திலிருந்த  
உடல் என்னவாயிற்று? என்று மக்கள் கேட்பார்களே என நினைத்து மறுநாள் அதாவது  
25.07.1989 அன்று மற்றொரு செய்தியை வெளியிட்டது.

"பிரபாகரன் சடலத்தை நேற்று முன்தினம் இரவில் அனந்தபெரியகுளம் கிராமத்தின்  
எல்லையிலிருந்து திடீரென ஒரு கும்பல் துப்பாக்கி முனையில் தூக்கிக்கொண்டு காட்டிற்  
குள் சென்றுவிட்டதாக மற்றொரு தகவல் கூறுகிறது. பிரபாகரன் சடலத்தை விட்டு  
வைத்தால் இறுதி அஞ்சலி, ஊர்வலம், தகனம் போன்ற நடவடிக்கைகளால் அப்பகுதி  
மக்களிடம் அனுதாபத்தையும், புதிய செல்வாக்கையும் ஏற்படுத்திவிடும் என்ற அச்சத்தில்  
மாத்தையாவின் ஆதரவாளர்களே அந்தச் சடலத்தை எடுத்துச் சென்று காட்டிற்குள்  
அடக்கம் செய்தோ, அல்லது தகனம் செய்தோ இருக்கலாம்".

முதல்நாள் வல்வெட்டித் துறையில் பிரபாகரனின் உடல் அடக்கம் செய்யப்படும்  
என்று செய்தி வெளியிட்ட 'தினமலர்' மறு நாள் ஏதோ ஒரு கும்பல் உடலைக் கடத்திச்  
சென்றுவிட்டது என்று செய்தி வெளியிட்டுத் தனது புளுகை மறைக்க முயற்சிசெய்தது.  
"தினமலர்" இதழ் தொடக்க காலத்திலிருந்தே தமிழர்களுக்கு எதிரான இதழாகும்.  
எனவே, அப்பத்திரிகையில் வெளியிட்ட இச்செய்தியைப் பற்றி நாம் கவலைப்பட  
வில்லை. ஆனால், தமிழ் உணர்வுடைய இதழ்கள்கூட இத்தகைய செய்திகளை வெளி  
யிட்டதுகண்டு நான் வருந்தினேன்.

'நடுநிலை நாளிதழ்' எனப் பெயர்பெற்ற 'இந்து நாளிதழ்' கூட முன்னுக்குப்பின்  
முரணான செய்திகளை வெளியிட்டது. யு.என்.ஐ. நிறுவனம் இத்தகைய செய்திகளைப்



பரப்புலதில் முன்னின்றது. இவர்களாகவே இத்தகைய பொய்ச் செய்திகளை வெளியிட்டார்கள் என்று நான் நினைக்கவில்லை. இந்திய அரசின் உளவுத்துறையான 'ரா' இச்செய்திகளுக்குப் பின்னணியில் இருந்தது என்பதுதான் வெளிவராத உண்மையாகும். போபர்ஸ் பிரச்சினையில் சிக்கிக்கொண்டு தவிக்கும் பிரதமர் இராஜீவ் பதவி துறக்க வேண்டும் என்ற கோரிக்கை எதிர்க்கட்சிகளால் கிளப்பப்பட்டிருக்கும் இந்த வேளையில் அதிலிருந்து மக்கள் கவனத்தைத் திசைதிருப்ப இப்பொய்ச் செய்தி வெளியிடப்பட்டிருக்கிறது.

இந்திய இராணுவம் வெளியேறுவதற்கான காலக்கெடுவைப் பிரேமதாசா நிருணயித்து விட்ட வேளையில், அந்த நெருக்கடியிலிருந்து எல்லோரின் கவனத்தையும் திசைதிருப்புவதற்காக இந்தப் பொய்முட்டை கட்டவிழ்த்துவிடப்பட்டுள்ளது. 'கெட்டிக்காரன் புளுகு எட்டே நாள் என்பார்கள். ஆனால், நான்கே நாள்களில் இந்தப் புளுகுகள் அம்பலமாகி விட்டன. இராஜீவ்காந்தியோ அவருடைய அதரவாளர்களோ சற்றும் எதிர்பார்க்காத நிலையில் இச்செய்தி தமிழ்நாட்டு மக்கள் மத்தியில் எத்தகைய கொந்தளிப்பை ஏற்படுத்திற்று என்பதை நாம் நேரில் பார்த்தோம்.

தங்கள் தவப்புதல்வனான பிரபாகரன் கட்டுக்கொல்லப்பட்டார் என்ற செய்தியை நம்பவே மக்கள் தயாராக இல்லை. கண்ணீரும்-கம்பலையுமாகக் கோடிக்கணக்கான மக்கள் துடிதுடித்தார்கள். தமிழ்மக்களின் நெஞ்சங்களில் பிரபாகரனின் வீரத் திருவுருவம் என்றும் அழியாத அஜந்தா ஓவியமாகப் பதிந்திருக்கிறது என்ற உண்மை எதிரிகளுக்குப் புரிந்தது.

சென்னையிலிருந்து கன்னியாகுமரி வரையுள்ள நகரங்களானாலும், சின்னஞ்சிறு சிற்றூர்களானாலும் இச்செய்தி பற்றியே மக்கள் பேசினார்கள். விவாதித்தார்கள். மனம் கொதித்தார்கள். இச்செய்திகளில் சிறிதும் உண்மை இல்லை என்பது அவர்களுக்குத் தெரிந்திருந்தபொழுதும் மக்களின் மனம் தவியாய்த் தவித்தது. மாணவர்களும், இளைஞர்களும் கொதித்தெழுந்து போராடத் தொடங்கினார்கள். மொத்தத்தில் கோணிப் புளுகர்கள் அவிழ்த்துவிட்ட இந்தப் பொய்முட்டை ஒரு மகத்தான உண்மையை வெளிப்படுத்தி விட்டது. "தமிழர்கள் நெஞ்சங்களில் பிரபாகரன் எந்த அளவுக்கு இடம்பெற்றிக்கிறார்" என்பதுதான் அதுவாகும்.

தமிழ் மக்களின் உண்மையான மனத் துடிப்பை அப்போதுதான் பார்த்தேன். பிரபாகரனின் மரணம் பற்றிய செய்தி தமிழர்களை உலுக்கிய அளவுக்கு வேறு எந்தச் செய்தியும் தமிழர்களை உலுக்கியதில்லை. தமிழகத்தின் மூலை முடுக்குகளில் உள்ள சின்னஞ்சிறிய கிராம மக்களைக்கூட இச்செய்தி அதிர வைத்தது.

ஆயிரக்கணக்கானோர் நேரிலும் தொலைபேசி மூலமும் கேட்டவாறே இருந்தனர். ஒரு மறுப்பு அறிக்கையை நான் வெளியிட்ட பின்பு மக்கள் ஓரளவு அமைதி அடைந்தனர். ஆனாலும், சில சந்தேகப் பிராணிகளும் இல்லாமல் இல்லை. தம்பியின் நெருங்கிய நண்பரான குளத்தூர் மணி அவர்கள் தமிழீழம் சென்று தம்பியை நேரில் கண்டு வந்து புகைப்படங்களுடன் பேட்டி கொடுத்தபின்பே இப்பொய்ச் பிரச்சாரம் ஓய்ந்தது.

ஆனால், மக்கள் தமிழ்நாட்டுப் பத்திரிகைகளில் சிலவற்றை எத்தகைய பித்தலாட்ட ஏடுகள் என்பதை அடையாளம் கண்டுகொண்டனர். தொலைக்காட்சி, வானொலி போன்றவற்றின் யோக்கியத்தைப் பற்றியும் அவர்கள் தெரிந்து கொண்டனர். தமிழீழத்தில் மட்டுமன்று தமிழகத்திலும் மக்கள் பிரபாகரனை நேசிக்கிறார்கள் என்ற உண்மை வெளிப்பட இந்நிகழ்ச்சி காரணமாக அமைந்தது.

தமிழீழ மக்களுள் சிலரே பொதுநிகழ்ச்சிகளில் பிரபாகரனைப் பார்த்திருக்கின்றனர். மிகப் பெரும்பாலோர் அவரை இன்னமும் பார்த்ததில்லை. தமிழ்நாட்டில் குறிப்பிட்ட சில அரசியல் தலைவர்கள், சில பத்திரிகையாளர்கள் மட்டுமே பிரபாகரனை நேரில் கண்டுள்ளனர். தமிழ்நாட்டில் அவர் இருந்தவரை பகிரங்கமாக எந்த நிகழ்ச்சியிலும் கலந்து கொண்டதில்லை. எனவே, அவரைப் பொதுமக்கள் பார்த்ததில்லை.

ஆரவார அரசியல்வாதிகளைச் சந்தித்துப் பழக்கப்பட்ட தமிழ்நாட்டில் அவர்களுள் இருந்து முற்றிலும் வேறுபட்டவராகக் காட்சிதரும் பிரபாகரன் தமிழர்கள் உள்ளங்களில் இடம் பிடித்ததில் வியப்பில்லை.

அவரைப் பற்றி அவருடைய எதிரிகள் செய்த மோசமான அவதூறும் பொய்யும் கலந்த பிரச்சாரம் தமிழர்கள் நடுவில் முற்றிலும் மாறான விளைவுகளையே ஏற்படுத்தியுள்ளன.

வாய்ச் சொல் வீரர்களையே பார்த்துப் பார்த்துப் பழக்கப்பட்ட தமிழர்கள் உண்மையான செயல் வீரரான பிரபாகரனின் சாதனைகளைப் பார்த்த பொழுது "ஒளியிழந்த நாட்டிலே தோன்றும் எழு ஞாயிறாக" அவரைக் கருதுகிறார்கள்.





## 5. தும்பியின் குடும்பம்

இந்திய அரசியல் தலைவர்களுள் சிலர் தங்கள் சொத்துகளுக்கு மட்டுமல்ல, தங்களுடைய அரசியல் வாரிசுகளாகவும் தங்கள் பிள்ளைகளை வளர்க்கிறார்கள். தங்கள் குடும்பத்தினர், உறவினர், சொந்தச் சாதியினர் எனப் பார்த்துப் பார்த்துச் சலுகை காட்டுகிறார்கள். பதவிகளில் அமர்த்தப்படுகிறார்கள்

ஆனால், பிரபாகரன் இதற்கு நேர்மாறானவர். புலிகளே அவருடைய குடும்பத்தினர். தமிழீழ மக்கள் அனைவருமே அவருக்கு உறவினர்கள். தமது சொந்தக் குடும்பத்தைப் பற்றிக் கவலையோ சிந்தனையோ அவருக்கு எப்பொழுதும் இருந்ததில்லை.

பிரபாகரனின் வயதான தந்தை திரு. வேலுப்பிள்ளையும் தாயார் திருமதி பார்வதி அம்மையாரும் அவருடன் வாழவில்லை. கடல் கடந்து தமிழ் நாட்டில் தஞ்சம் புகுந்து அகதி வாழ்வு வாழ்கிறார்கள். அரக அதிகாரியாகப் பணியாற்றியதனால் கிடைக்கும் ஓய்வூதியத்தைக் கொண்டு அவருடைய தந்தையும் தாயும் காலம் கழிக்கின்றார்கள். பிரபாகரன் மூத்த தமையனான மனோகரன் வெளிநாட்டுக் கப்பல் ஒன்றில் பணியாற்றித் தமது குடும்பத்தைக் காப்பாற்றுகிறார். பிரபாகரனின் இரு சகோதரிகளான ஜெகதீசுவரி, விநோதினி ஆகியோர் தங்கள் குடும்பத்தினருடன் எவ்வளவோ இன்னல்களுக்கிடையே வாழ்கிறார்கள்.

பிரபாகரனுடைய புரட்சி நடவடிக்கைகளின் விளைவாக அவருடைய பெற்றோர், தமையன், சகோதரிகள், அவர்கள் குடும்பத்தினர் அனைவருமே சிங்கள அரசின் கொடுமைகளுக்கு ஆளானார்கள். அவர்களுடைய வீடுகள் நாசமாக்கப்பட்டன. உடுத்திய உடையுடன் அவர்கள் தாயகத்தை விட்டு வெளியேறி இன்றும் அவல வாழ்வு வாழ்கிறார்கள்.



தமது தாயக மக்களுள் எண்ணற்றோர் அகதிகளாக வெளிநாடுகளில் வாழ்வதைப் போலத் தம் பெற்றோரும், உடன்பிறந்தோரும் வாழ்கிறார்கள் என்றுதான் பிரபாகரன் நினைக்கிறாரே தவிர, அவர்களுக்கென்று தனியாக ஏதேனும் உதவ வேண்டும் என அவர் ஒரு பொழுதும் நினைத்ததில்லை. அவருடைய பெற்றோரும், உடன்பிறப்புகளும் அவர்களுடைய குடும்பத்தினரும் துன்பங்களைத் தாங்கிக் கொண்டு தியாக வாழ்வு வாழ்கிறார்கள். தங்கள் தாயகம் விடுதலை பெறும் பொழுது தங்கள் வாழ்விலும் விடிவு வரட்டும் என நினைக்கிறார்களே யன்றிப் பிரபாகரனின் குடும்பத்தினர் என்ற முறையில் சிறப்புச் சலுகைகளைப் பெற அவர்கள் ஒரு பொழுதும் விரும்பியதில்லை.

எதிலும் எல்லாவற்றிலும் விளம்பரம் தேடிக்கொள்ளத் துடிக்கும் தமிழ்நாட்டுத் தலைவர் ஒருவருக்கு விசித்திர ஆசை ஏற்பட்டது. இந்திய இராணுவத்துடன் போராடி அதைத் தங்கள் மண்ணிலிருந்து பிரபாகரனின் தலைமையில் விடுதலைப்பிலிகள் விரட்டி யடித்துப் பெரும் புகழ் பெற்றிருந்த நேரம். தங்கள் கட்சி மாநாட்டில் பிரபாகரனின் பெற்றோரை மேடையில் ஏற்றி ஒரு தொகை அளிக்க முன்வந்தார். பிரபாகரனின் பெற்றோர் பல ஆண்டு காலமாகத் தமிழகத்தில் தங்கி இருந்தும் அவர்களை ஏறிட்டும் பார்க்காதவர், இப்பொழுது பிரபாகரன் உலகப் புகழ் பெற்ற நிலையில் அவருடைய பெற்றோர்களுக்கு உதவி செய்து தானும் புகழ் பெற விரும்பினார். அவரின் சார்பில் சென்றவர்கள் பிரபாகரனின் பெற்றோரைப் பெரிதும் வற்புறுத்தினார்கள்.

ஆனால், இதற்குச் சம்மதிக்க அவர்கள் உறுதியாக மறுத்து விட்டார்கள். "இச் செய்தியை என் மகன் அறிந்தால் அவன் எங்களை ஒரு பொழுதும் மன்னிக்க மாட்டான்" எனப் பிரபாகரனின் தந்தை கூறிவிட்டார்.

விளம்பரம் விரும்பிய தலைவர் வாயடைத்துப் போனார். பிரபாகரனின் பெற்றோரை ஆதரித்துக் காப்பற்றிய வள்ளல் என்ற பெருமையைப் பெற்றுத் தம்பட்டம் அடிக்க அவர் செய்த தந்திரம் பலிக்கவில்லை.

அந்தத் தலைவர் பதவியில் இருந்த பொழுது மனம் வைத்திருந்தால் பல கோடி ரூபாய்களைத் திரட்டி விடுதலைப்பிலிகளுக்கு அளித்திருக்க முடியும். ஆனால், அவ்வாறு செய்ய அவருக்கு மனமும் இல்லை; துணிவும் இல்லை. சிறு உதவிகளைச் செய்து பெரும் புகழைப் பெற அவர் விரும்பினாரே தவிரத் தமிழன் என்ற முறையில் தாம் செய்ய வேண்டிய கடமையைச் செய்ய அவர் ஒரு பொழுதும் முன்வந்ததில்லை..

பிரபாகரனின் மனைவியும் குழந்தைகளும் கூடப் பல துன்பங்களுக்கு ஆளானார்கள். கானக வாழ்க்கையில் அவர்கள் அனுபவித்த துயரம் சொல்ல முடியாதது.

நேதாஜி உலகம் அறிந்த மாபெரும் தலைவர். அவர் தம் மனைவியையும் ஒரே மகனையும் ஜெர்மானிய அரசின் பாதுகாப்பில் விட்டுச் செல்ல முடிந்தது.

ஆனால், பிரபாகரன் தமது குடும்பத்தைப் பாதுகாப்பாக விட்டுச் செல்ல ஒரு நாடு இல்லை.

தம்முடனேயே அழைத்துச் சென்றார். கானகத்தில் அலைந்து திரிந்து பிரபாகரன் துன்பங்களைத் தாங்கிய பொழுது அவரை விட்டு அகலாது இருந்து அந்தத் துன்பங்களைத் தாங்கிக் கொண்டவர் மதிவதனி. கானகத்தின் நடுவில் பிரபாகரனை ஒருமுறை நான் சந்தித்தபொழுது தாங்கள் அடைந்த துன்பங்களை அவர் விவரித்தார்:

"இந்திய இராணுவம் எங்களைத் தீவிரமாக வேட்டையாடியபொழுது இவளையும், குழந்தைகளையும் உறவினர் வீடுகளில் போய் இருக்கும்படி எவ்வளவோ கூறினேன். ஆனால், அவள் கேட்கவில்லை. என்னுடனேயே இருப்பேன் எனப் பிடிவாதம் பிடித்தாள். பின்பு குழந்தைகளை மட்டும் இயக்க ஆதரவாளர்களிடம் ஒப்படைக்க முடிவு செய்தோம். ஒரே இடத்தில் இரு குழந்தைகளையும் வைத்திருக்க விரம்பவில்லை. ஒன்றுக்கு ஏதேனும் நேர்ந்தால் மற்றொன்றாவது பிழைத்திருக்கட்டும் என எண்ணி மூத்தவனான சார்லனை ஓர் இடத்திலும், இளையவளான துவாரகாவை வேறு இடத்திலும் வளர்க்க ஏற்பாடு

செய்தோம். முதலில் இதற்கு ஒப்புக்கொண்டு என்னுடன் வந்தவள் நாள்கள் செல்லச் செல்ல குழந்தைகளை எண்ணிப் புலம்பத் தொடங்கினாள். ஆயிரக்கணக்கான தமிழீழக் குழந்தைகளின் எதிர்காலம் என்னவென்று தெரியாத நிலையில் உள்ளது. அவர்களுக்கு ஆவதே நம் குழந்தைகளுக்கும் ஆகட்டும் என நான் ஆறுதல் கூறினேன். ஆனால், சில வேளைகளில் இரவு நேரங்களில் திடீர் என எழுந்து குழந்தைகளை நினைத்துக் கதறி அழுவாள்.

என்னைப் பிடிக்க முடியாத இந்திய இராணுவம் மதிவதனியையும் குழந்தைகளையும் எப்படியாவது கைது செய்யவேண்டும் எனப் பெருமுயற்சி செய்தது.

நாங்கள் தங்கியிருந்த காட்டில் விமானமூலம் குண்டு மழை பொழிந்தது. பல நாள்கள் பதுங்கு குழிகளிலேயே நாங்கள் வாழ்ந்தோம்" என்றார் அவர்.

பிரபாகரன் குடும்பம் மட்டுமன்று; விடுதலைப்புலிகளின் குடும்பங்களும் வேட்டையாடப்பட்டன. துரோக இயக்கங்கள் அவர்களைக் காட்டிக் கொடுத்தன. விடுதலைப் புலிகளின் குடும்பங்களைச் சேர்ந்த சுமார் 2,000 பேர் துரோக இயக்கங்களின் கொலை வெறிக்குப் பலியானார்கள்.

காட்டில் வாழ்ந்த புலிகளின் உளவுறுதியை இந்நிகழ்ச்சிகள் கொஞ்சமும் பாதிக்கவில்லை. அடுக்கடுக்கான கொடுமைகளுக்கும் துயரங்களுக்கும் ஆளானபொழுதிலும் அவர்கள் சிறிதளவுகூடப் பாதிக்கப்படாததற்குக் காரணம், அவர்கள் நடுவில் பிரபாகரனும் வாழ்ந்து, அதே துயரங்களை அவரும் அனுபவித்ததுதான். அதைப் பார்த்த புலிகள் மேலும் மேலும் மனவுறுதி பெற்றனர். இந்த விடயத்தில் பிரபாகரனும் சீனத்தின் தலைவர் மாசேதுங்கும் ஒன்று என்றால் அது மிகையாகாது.

செஞ்சீனத்தின் தலைவரான மாசேதுங் தமது படையுடன் பின்வாங்கிச் செல்ல வேண்டிய அவசியம் நேர்ந்தது. "நீண்ட பயணம்" என உலகப் புகழ்பெற்ற அந்தப் பயணம் பல ஆயிரம் மைல்கள் காடுகளிலும், மலைகளிலும் பாலைவனங்களிலும் சென்றது.



வழிநெடுக சியாங்கே ஷேக்கின் விமானங்கள் இடைவிடாது குண்டு வீசித் தாக்கின. படைகளும் வழிமறித்துச் சுட்டன. உணவுப் பற்றாக்குறை, ஆயுதப் பற்றாக்குறை போன்ற பல துயரங்களைத் தாங்கிச் செஞ்சேனை வீரர்கள் மனம் சோர்வடையாமல் பயணம் மேற்கொண்டதற்குக் காரணம் அவர்களுடனேயே மாசேதுங் பயணம் செய்ததுதான்.

வழியில் எத்தனையோ பேர் மடிந்தார்கள். அவர்களுக்காக ஒரு கணம் அஞ்சலி செலுத்திவிட்டு மறு கணம் பயணம் தொடர்ந்ததே தவிரக் கொஞ்சமும் தடைப்படவில்லை.

மாபெரும் தலைவர் மாசேதுங் வாழ்வில் ஏற்பட்ட சோதனைகள் பிரபாகரன் வாழ்விலும் நேர்ந்தன.

பிரபாகரனின் மகள் துவாரகா வயிற்றுப்போக்கு நோயினால் இறந்து போனதாக முதலில் செய்திகள் வெளியாயின. ஆனால், அது தவறான செய்து என்பது சில காலத்திற்குப் பின்புதான் தெரிந்தது. இந்தியப்படைகள் வெளியேற்றப்பட்ட பின்பே, பிரபாகரனின் குடும்பம் மீண்டும் இணைய முடிந்தது.

## மாதரசி மதிவதனி

காட்டிற்குள் புலிகளின் அலுவலகத்திற்கு வெளியே மரத்தடியில் பிரபாகரனும், நானும் அமர்ந்து பேசிக்கொண்டிருந்தோம்.

சற்றுத் தொலைவில் உள்ள குடிசையில் அவருடைய மனைவி மதிவதனி எங்களுக்காக உணவு தயாரித்துக் கொண்டிருக்கிறார்.

திடீரெனப் பிரபாகரன் அவருக்கே உரித்தான குறும்புடன் "மாதரசி சமையல் முடிந்ததா?" எனக் கேட்டார்.

உடனே அவருடைய துணைவியார்கையில் கரண்டியைப் பிடித்தவண்ணம் எங்களை நோக்கி வேகமாக வந்தார். என்னை நெருங்கி.

"அண்ணா! இதைப் பாருங்கள்! எப்போது பார்த்தாலும் மாதரசி மாதரசி எனக் கேலி செய்துகொண்டே இருக்கிறார்" எனக் கூறினார்.

நான் "தம்பி"யைப் பார்த்தேன்.

அவரோ சிரித்த வண்ணம் "என் மீது புகார் சொல்லாதே. அண்ணாதான் உன்னை மாதரசி என எழுதியிருக்கிறார். அதைத்தான் நான் திரும்பவும் சொல்கிறேன்" என்றார்.

பிரபாகரன் பற்றி நான் எழுதியுள்ள நூலில் "மாதரசி மதிவதனி" என்ற தலைப்பில் பிரபாகரன் துணைவியைப் பற்றி எழுதியிருப்பதைத்தான் அவர் அவ்வாறு குறிப்பிட்டார்.

கணவனைப் பற்றி என்னிடம் புகார் கூறவந்த மதிவதனி நானே அதற்குக் காரணமானவன் என்பதை அறிந்தபொழுது என்ன சொல்வது என்று புரியாமல் பரிதாபத்துடன் திரும்பிச் சென்றதைப் பார்த்த பிரபாகரன் கலகலவென நகைத்தார்.

மீண்டும் போர் பற்றிய பேச்சுக்கு நாங்கள் திரும்பினோம்.

“உங்கள் பயிற்சி முகாம்களில் 15 வயது முதல் 20 வயதுக்குட்பட்ட பல சிறுவர்களைப் பார்த்தேன். இதைப்பற்றிச் சிங்களப் பத்திரிகைகளும், வேண்டாத வெளிநாட்டுப் பத்திரிகைகளும் குறை கூறுகின்றனவே!” என்றேன்.

“அண்ணா!” அந்தச் சின்னப் பொடியன்களைப் போர்க் களத்திற்கு இப்பொழுது அனுப்புவதற்காக நாங்கள் பயிற்சி கொடுக்கவில்லை. எங்கள் இளங்குருத்துகளை அழியவிடும் கொடூரமான மனம் எங்களுக்குக் கிடையாது. எங்கள் விடுதலைப் போராட்டம் நீண்டகாலம் தொடர்ந்து நீடித்தால் போரைத் தொடர்ந்து நடத்த அடுத்த தலைமுறைப் படையணியை நாங்கள் உருவாக்கி வருகிறோம். இந்தச் சிறுவர்கள் இன்னும் 5 ஆண்டுகள் கழித்தே போர்க்களத்திற்கு அனுப்பப்படு வார்கள்.” என்று கூறிவிட்டு அவர் மேலும் தொடர்ந்தார்.

“இந்தத் தலைமுறையைச் சேர்ந்த எங்கள் காலத்திலேயே இந்தப் போர் முடிந்து நம் நாடு விடுதலை பெற்று அடுத்த தலைமுறையாவது சுதந்திர மனிதர்களாகச் சுதந்திரக் காற்றைச் சுவாசிக்க வேண்டும் என விரும்புகிறோம்” என்றார் தம்பி.

“உங்கள் மக்களின் விடிவுக்காக மட்டும் நீங்கள் போராடவில்லை எங்கள் தமிழ்நாட்டு மக்கள் விழிப்புணர்வு பெறுவதற்காகவும், உலகமெல்லாம் வாழுகிற தமிழ் மக்கள் தாங்கள் யார் என்பதை உணர்வதற்காகவும் நீங்களும் புலிகளும் போராடுகிறீர்கள். உங்கள் போராட்டத்தின் களம் தமிழீழமாக இருந்தாலும் தமிழர் வாழும் நாடுகளில் எல்லாம் அதன் எதிரொலி கேட்கத் தொடங்கிவிட்டது. தமிழ்த் தேசிய உணர்வு பீறிட்டுக் கிளம்பிவிட்டது. தமிழீழம் விடியும்பொழுது உலகத் தமிழர்கள் வாழ்விலும் விடியல் மலரும்” என்றேன் நான்.

பிரபாகரன் புன்னகை புரிந்தார். அந்த வீரத் திருமகனின் வெற்றிப் புன்னகை மலரப்போகும் தமிழீழத்தின் புன்னகையாக எனக்குத் தோன்றியது.



## 6. கவிஞர்கள் கண்ட கனவு நனவாகிறது.

“போருக்குக் கோலம் பூண்டு  
புகுந்தவன் செருக்குக் காட்டை  
வேருக்கும் இடமில் லாமல்  
வெட்டுவேன் என்ன நின்றாய்”

எனப் பாடினான் பாரதி. ஜெர்மானிய வல்லரசு சின்னஞ் சிறிய பெல்ஜிய நாட்டின் மீது படையெடுத்தபொழுது கொஞ்சமும் கலங்காமல் எதிர்த்துப் போராடி வீழ்ந்துவிட்ட பெல்ஜியத்திற்காக அவன் இரங்குகிறான்.

பாரதி பெல்ஜிய நாட்டின் வீரத்தை வியந்து பாடிய வரிகள் பிரபாகரனுக்கும் தமிழீழத்திற்கும் அப்படியே பொருந்துகின்றன. வல்லாண்மை மிக்க இந்திய அரசின் படைகள் புலிகளுக்கு எதிராகப் பாய்ந்து வந்தபொழுது அதை எதிர்த்துத் தீரமுடன் பிரபாகரன் தலைமையில் போராடிய புலிகள் வீரம் கண்டு உலகம் வியந்தது.

பெல்ஜியத்தைப் போலத் தமிழீழம் வீழ்ந்துவிடவில்லை. இந்திய இராணுவத்தின் செருக்கை அடக்கி அதை வெளியேற வைத்தார் பிரபாகரன். கொத்திக் கிழிக்கப் பாய்ந்து பறந்து வரும் வல்லூறை எதிர்த்துப் போராடிய சின்னஞ் சிறிய குருவி, அதை விரட்டி யடித்த விந்தை வரலாறு புலிகளால் படைக்கப்பட்டது.

பாரதியின் சீடரான பாவேந்தர் தமிழர் போர்ப் பயிற்சி பெறவேண்டும்; அதைக் கண்டு உலகம் நடுங்கவேண்டும் எனக் கனவு கண்டார்.

அணிபெறத் தமிழர் கூட்டம்  
போர்த்தொழில் பயில்வ தெண்ணிப்  
புவியெலாம் நடுங்கிந் நென்ற  
வார்த்தையைக் கேட்டு நெஞ்சு  
மகிழ்ந்துகூத் தாடல் என்றோ?

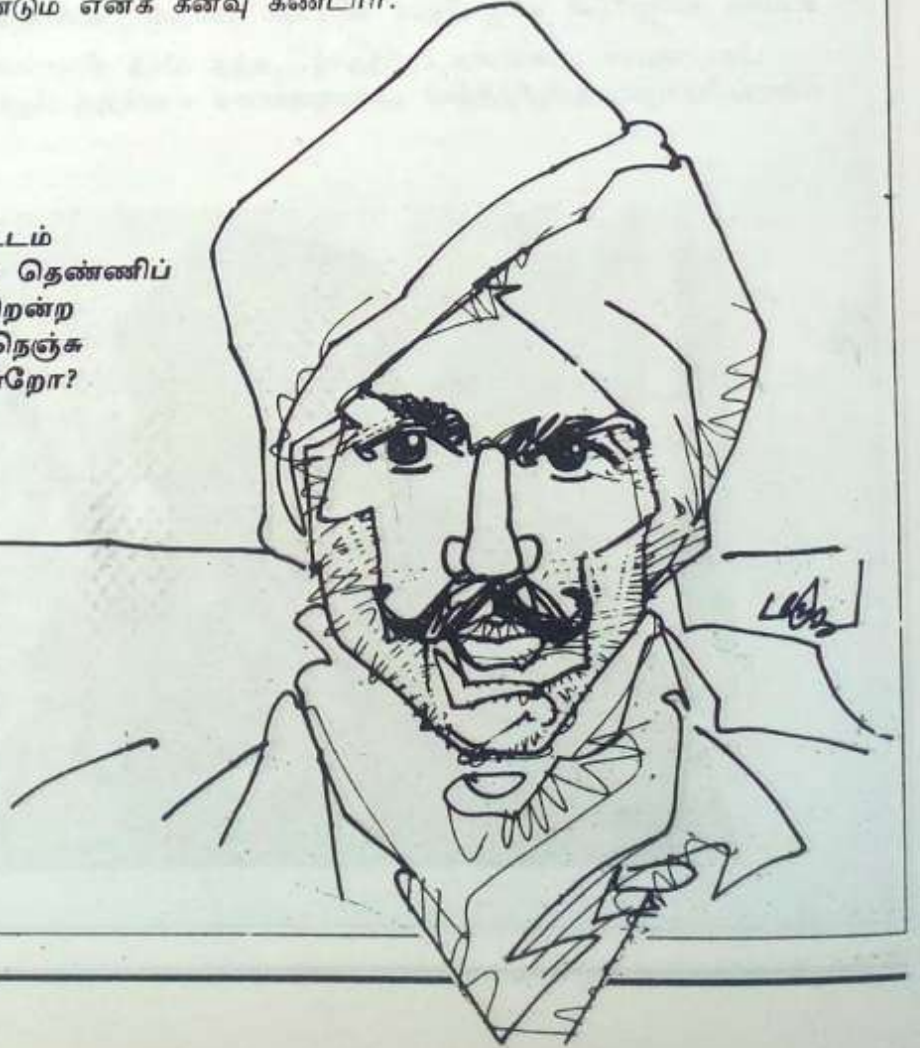

என ஏங்கிய பாவேந்தர் இன்று இருந்திருந்தால் போர்த் தொழில் பயின்றதோடு மட்டுமன்று; பகைவர் படைகளைப் புலிகள் ஓட ஓட விரட்டியடிக்கும் காட்சி கண்டு மகிழ்ந்து கூத்தாடியிருப்பார்.

தென்திசையைப் பார்க்கின்றேன்; என் சொல்வேன் என்றன் சிந்தையெலாம் தோள்களெலாம் பூரிக்குதடா!

எனப் பாவேந்தர் இராவணனை நினைத்துப் பாடவில்லை; பிரபாகரனை மனக் கண்ணால் கண்டுதான் இவ்வரிகளைப் பாடினாரோ எனத் தோன்றுகிறது.

இராவணனைவிடப் பிரபாகரனுக்கே இவ்வரிகள் முழுமையாகப் பொருந்து கின்றன. இராமனோடு பொருதிய இராவணன் களத்தில் வீழ்த்தப்பட்டான். வீழ்த்தப்பட்ட இராவணனை நினைந்து சிந்தை பூரிப்பதைவிடக் களத்தில் வெற்றி வாகை துடிநிற்கும் பிரபாகரனைப் பார்த்துச் சிந்தையும் தோள்களும் பூரிப்பதுதான் சரியானதாக - இயற்கைவழிப்பட்டதாக இருக்கமுடியும்.

தன்னுடைய முப்பாட்டன் இராவணனுடைய தோல்வியை வெற்றியாக்கிக் காட்டினான் பேரன் பிரபாகரன்.

ஆம்; இராவணனுடைய வழித்தோன்றல்களான விடுதலைப் புலிகள் இராமனின் வழித்தோன்றல்களான இந்தியப் படைகளை விரட்டியடித்தன.

அன்று துரோகத்திற்குத் துணைபுரிந்த விபீடணனுக்கு முடிதட்டி மகிழ்ந்தான் இராமன்.

அதைப்போலத் துரோகத்தின் வடிவமான வரதராசப் பெருமாளைத் தமிழ் மாகாண முதலமைச்சராக முடிதட்டி வைத்தார் இராஜீவ்.

ஆனால், நவீன விபீடணன் வரதராசப் பெருமாளைத் தாயக மண்ணிலிருந்து விரட்டியடித்தார் பிரபாகரன்.

ஆயிரமாயிரம் ஆண்டுகளுக்குப் பின்பு இராமாயணத் தவறுகள் திருத்தப்பட்டு வருகின்றன.



பாரதியும் பாரதிதாசனும் கண்ட கனவுகளைப் பிரபாகரன் நனவாக்கியதைப் போலக் கவியரசர் கண்ணதாசன் கண்ட கனவினையும் நனவாக்கினார்.

“வீர மைந்தர் வேலோடும் தோன்றுக  
வேங்கை யென்று பெயர்பெற வாழுக”

என அவர் பாடினார். அவருடைய தீர்க்க தரிசனமும் பலித்தது. விடுதலைப் புலிகள் தோன்றுவதற்குப் பல ஆண்டுகளுக்கு முன்பே பாடப்பட்ட இக்கவிதை வரிகள் அப்படியே பலித்தன. ஆம்! வீர மைந்தர்கள் தோன்றினார்கள். வேங்கை என வீறு கொண்டு வாழ்ந்தார்கள்.

தமிழ்க் கவிஞர்களின் கனவுகளை நிறைவேற்றித் தமிழர் வரலாற்றில் என்றும் அழியாத இடம் பெற்றுவிட்ட பிரபாகரனின் மனநிலை என்ன?

வெற்றிப் போதை தலைக்கேறத் தலைக்கேற மமதையாளராக மாறிப்போகும் சில மனிதர்களைப்போல அவரும் ஆகிவிட்டாரா? இல்லை ஆவாரா? இந்தக் கேள்விக்குப் பிரபாகரன் வாழ்க்கையில் இடமே இல்லை.

அடுக்கடுக்கான தோல்விகள் வந்த பொழுது எப்படித் துவளாமல் அதைச் சந்தித்தாரோ அதைப்போல வெற்றிகளின் பொழுதும் கொஞ்சமும் மாறாமல் காட்சி தருகிறார்.

1990ஆம் ஆண்டு, மார்ச் மாதத்தில் அவரை நான் சந்தித்தபொழுது மனம் விட்டுப் பல விடயங்களைப் பேசினார்.

அண்ணா! எங்கள் விடுதலைப் போராட்டத்தில் இரு கட்டங்கள் முடிந்து விட்டன. இப்பொழுது நாங்கள் மூன்றாங் கட்டப் போராட்டத்தை எதிர்நோக்கி இருக்கிறோம் என்றார்.

அப்பொழுது பிரேமதாசாவுடன் புலிகள் பேச்சுவார்த்தை நடத்திக்கொண்டிருந்தனர். அதைக் குறிப்பிடும் வகையில், “பிரேமதாசாவுடன் நடத்திவரும் பேச்சுவார்த்தையில் உங்களுக்கு நம்பிக்கையிருக்கிறதா?” என்று கேட்டேன்.

“நாங்கள் பேச்சுவார்த்தைகளில் வைக்கும் நம்பிக்கையைவிட, எங்கள் கைகளையே அதிகமாக நம்புகிறோம். எங்களை ஏமாற்றப் பிரேமதாசா முயன்றால் சரியான பாடம் கற்பிப்போம். எங்களுக்கு முந்திய தலைமுறையினரைச் சமரச நாடகமாடி ஏமாற்றியதைப்போல எங்களை ஏமாற்ற முடியாது” என்றார் அவர்.

“மீண்டும் ஒரு போரை மக்கள் விரும்புவார்களா? அதைத் தாங்கிக் கொள்வார்களா?” எனக் கேட்டேன்.

“இந்திய இராணுவத்தையே சமாளித்த எங்கள் பொடியன்கள் இனி யாரை வேண்டுமானாலும் சந்திப்பார்கள் என மக்கள் எங்கள் மீது அளவற்ற நம்பிக்கை வைத்திருக்கிறார்கள். அந்த நம்பிக்கைக்குரியவர்களாக நாங்கள் திகழ்ந்து காட்டுவோம்” என்றார் பிரபாகரன்.

“ஆம்! புலிகளின் தியாகமும் வீரமும் உங்கள் நாட்டு மக்கள் மனத்தில் மட்டுமன்று; தமிழ்நாட்டிலும், உலகம் முழுவதிலும் உள்ள தமிழர்கள் மனத்திலும் மாபெரும் எழுச்சியைத் தோற்றுவித்திருக்கிறது.” என்றேன்.

“அண்ணா! எங்கள் இயக்கத் தோழர்கள் மட்டுமல்லர்; எங்கள் மக்களும் சொல்ல முடியாத கொடுமைகளுக்கு ஆளானார்கள். குடும்பங்கள் சிதறின. வீடுகள் தரை மட்டம் ஆயின. பசியாலும், பட்டினியாலும் வாடினார்கள். ஆனாலும், அவர்களின் சுதந்திரத் தாகம் மட்டும் தணியவில்லை” என்று கூறிவிட்டுத் ‘தம்பி’ மேலும் தொடர்ந்தார்.



“நாடு சுதந்திரம் பெறுவதற்காக அனைத்துத் தியாகமும் செய்திருக்கிற எங்கள் மக்களின் துயரங்கள் துடைக்கப்படவேண்டும். சாம்பல் மேடாகிக் கிடக்கும் எங்கள் நாடு மீண்டும் புனர் நிருமாணம் செய்யப்படவேண்டும். எங்கள் மக்கள் வாழ்வில் வசந்தம் மலரவேண்டும். விடுதலைப்போர் எவ்வளவு முக்கியமானதோ அதைப் போலவே அழிந்த நாடு எழுந்து நிற்பதும் முக்கியமானது” என்றார் அவர்.

“அதற்கான திட்டம் தயாரிக்கப்படுகின்றதா? அதில் உங்கள் பங்கு என்ன?” என்று கேட்டேன்.

“என்னை முழுமையாக இந்தப் பணிக்கு அர்ப்பணித்துக் கொள்ளப்போகிறேன். எங்கள் தோழர்களுள் பலர் உடல் ஊனமானவர்கள். மக்களுள்ளும் பலர் அவ்விதமே ஆனார்கள். எத்தனையோ எங்கள் சகோதரிகள் விதவைகளானார்கள். எங்கள் குழந்தைகள் பல அனாதைகளாகிவிட்டன. இவர்களின் வாழ்வைச் சீரமைக்கும் பணியில் நாடு விடுதலை பெற்றவுடன் முழுமையாக ஈடுபடுவேன்” என்று அவர் கூறியபொழுது திகைத்துப் போனேன். எனது திகைப்பைப் பார்த்து அவர் புன்னகையுடன், “ஆம்! தமிழீழம் மலரும்பொழுது எந்தப் பதவியிலும் நான் அமரமாட்டேன். முழுமையாக நிருமாணத் தொண்டுகளில் ஈடுபடுவேன்” என்றார்.

“இது எப்படிச் சரியாக இருக்கமுடியும்! நாட்டு விடுதலைப் போராட்டத்திற்குத் தலைமை தாங்கி வழிநடத்தும் நீங்கள், விடுதலையடைந்த நாட்டை சுபீட்சப்பாதையில் அழைத்துச் செல்ல வேண்டாமா? அந்தப் பொறுப்பைத் தட்டிக் கழிப்பது சரியாகுமா? நீங்கள் அவ்விதம் செய்தால் அதை மக்கள் ஏற்பார்களா? ஒரு பொழுதும் ஏற்கமாட்டார்கள்” என நான் கூறினேன்.

நான் சொன்னதைக் கேட்ட தம்பி சிரித்துக் கொண்டார். பொறுத்திருந்து பாருங்கள் என்பது போல அச்சிரிப்பு காட்சிதந்தது.

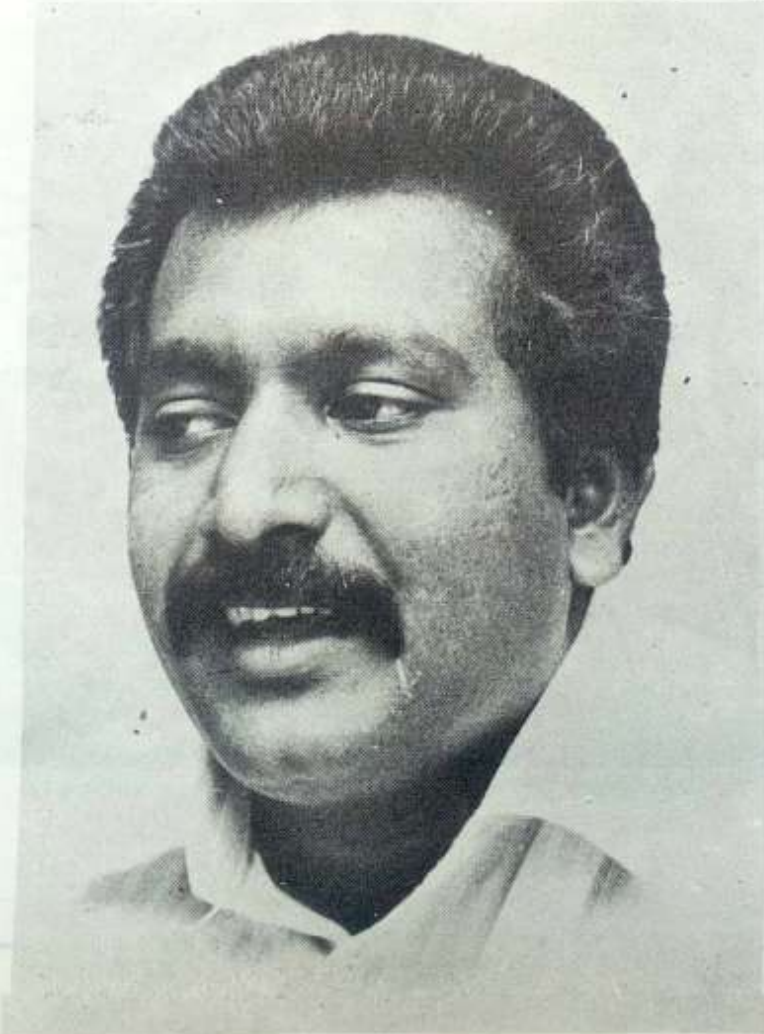

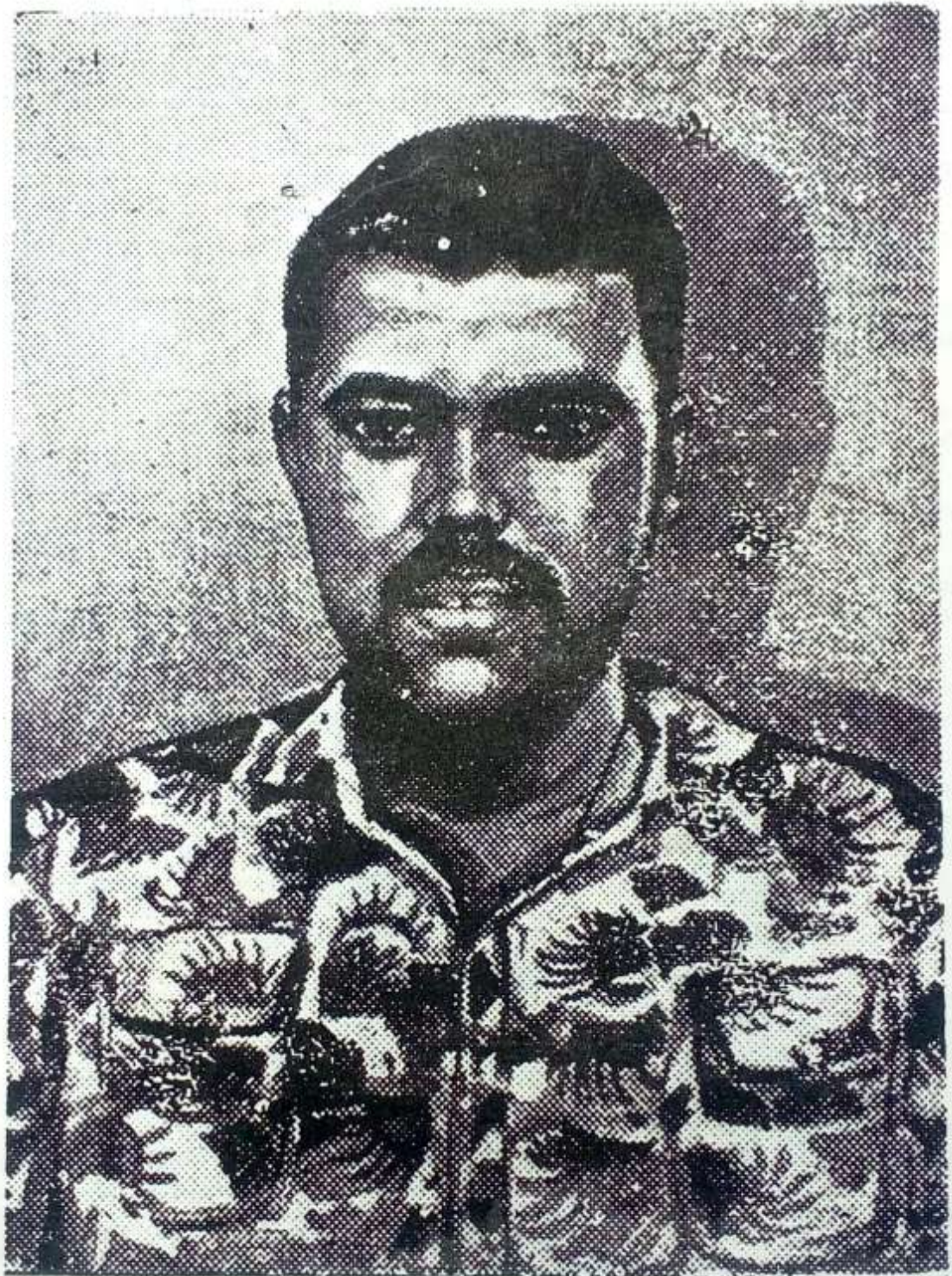



## களத்தில் கூவும் குயில்கள்

1. களம் தந்த கவிஞன் • 2. குருதி தோய்ந்த பேனா • 3. புலிகள் வளர்க்கும் புதுமைக்கலைகள்

## 1. களம் தந்த கவிஞன்

வெள்ளையனை எதிர்த்துப் போராடிய தமிழகத் தேசபக்தர்களை வீறுகொண்டு எழவைத்தான் மகா கவி பாரதி.

நாம் தமிழர் என்பதையே மறந்து மரத்துப்போன தமிழர்களை இன உணர்வுடன் கொதித்தெழ வைத்தான் புரட்சிக்கவிஞன் பாரதிதாசன்.

தமிழீழ இளைஞர்களைத் துள்ளியெழச் செய்து புலிகளாகப் பாயவைத்தன உணர்ச்சிக் கவிஞர் காசி ஆனந்தனின் கவிதைகள். போர்க்களங்கள் அவரின் கவிதைகளுக்கு நிலைக் களங்களாயின. விடுதலைப் போராட்டத்திற்கு உத்வேகமூட்டின.

கவிஞர் காசி ஆனந்தனைத் தொடர்ந்து பல குயில்கள் களத்தில் நின்று கூவின. கூவிக் கொண்டிருக்கின்றன. துப்பாக்கி வேட்டொலிக்கும், பீரங்கிக் குண்டுகளின் முழக்கத்திற்கும், விமானக் குண்டு வீச்சுகளுக்கும் நடுவே இந்தக் குயில்கள் இடைவிடாது இன்னிசையுடன் கூவிக்கொண்டிருக்கின்றன.

காத்தமுத்து - அழகம்மாள் தம்பதிகளுக்கு மூன்றாவது குழந்தையாகக் கவிஞர் காசி ஆனந்தன் பிறந்தார். இவருடைய தந்தை சிறந்த சிவபக்தர். அவருக்கு மொத்தம் 7 குழந்தைகள் பிறந்தன. சிவ பாக்கியம், சிவஇலட்சுமி, சிவானந்தன், சிவபாதமணி, சிவஜெயம், சிவமலர், சிவநாதன் எனச் சிவமயமான பெயர்களையே தம் குழந்தை களுக்குச் சூட்டி மகிழ்ந்தார்.

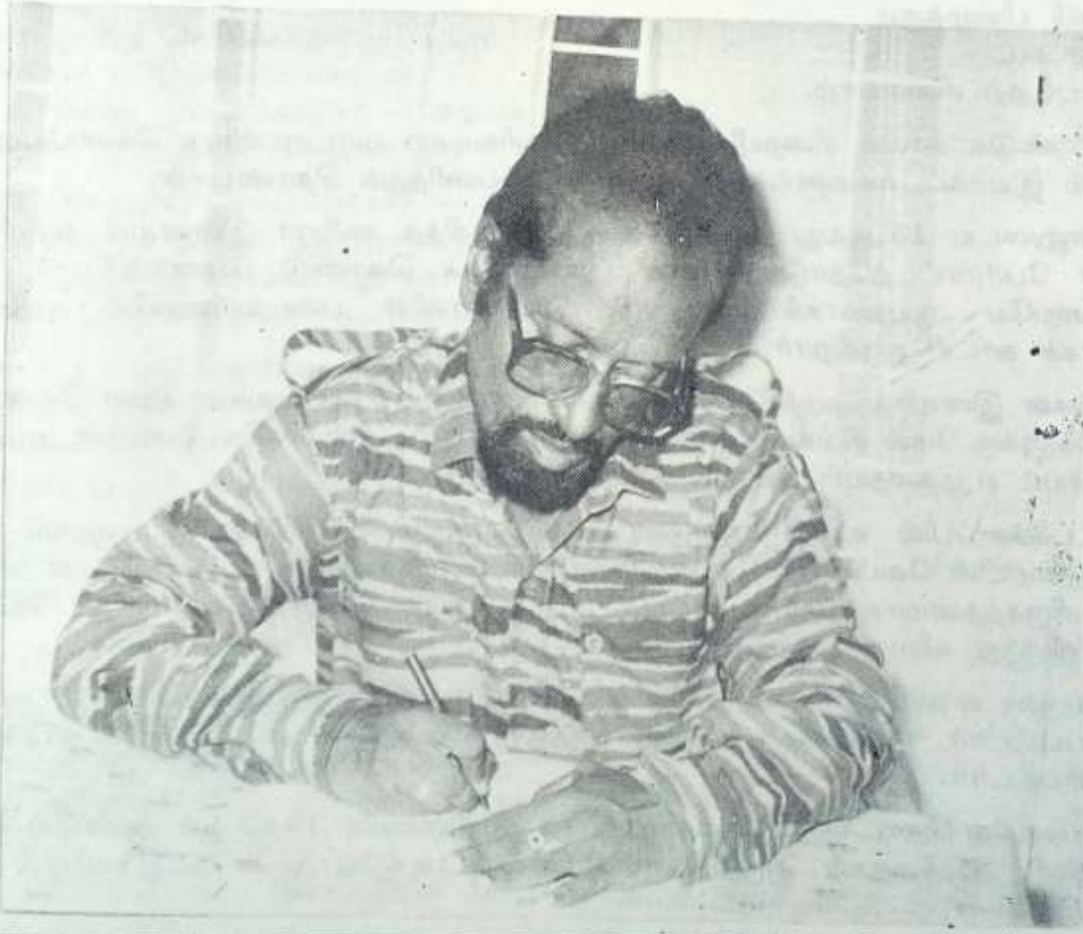

சிவானந்தன் மட்டும் தன் பெயரைக் காசி. ஆனந்தன் என மாற்றிக் கொண்டார். கவிஞரின் அரசியல் பணியின் விளைவாகச் சிங்கள அரசின் கழுகுப் பார்வை அவர்மீது மட்டுமன்று குடும்பத்தினர் மீதே விழுந்தது. கவிஞருடைய தம்பிகளான சிவஜெயம், சிவநாதன் ஆகிய இருவரும் கைது செய்யப்பட்டு 2 ஆண்டுக் காலம் சிங்களச் சிறைகளில் அடைக்கப்பட்டனர். அவருடைய தங்கை சிவமலரையும் சிங்கள அரசு விட்டு வைக்க வில்லை. அவளையும் ஓராண்டுக் காலம் சிறையில் வைத்துக் கொடுமைப்படுத்தியது. அப்பொழுது தமிழ்நாட்டில் இருந்த கவிஞர் செய்தி கேட்டு அளவிலாத் துயர் அடைந்தார். தம் மனத்துயரை ஒரு கவிதையாக வடித்தெடுத்தார்.

தங்கை மலரைத்  
தனிமைச் சிறையில்  
எங்கோ கொடியர்  
இருத்தி னார்களாம்  
கீழே நிலத்தில்  
கிடத்திச் செருப்பால்  
மேலே மிதிக்க  
மேனி துடித்ததாம்  
அடியாம் உதையாம்  
ஆயிரம் வதையாம்  
நொடியா அவளுடல்!  
நொடிந்து போனதாம்  
அன்புத் தங்கையின்  
ஆவி பிழைக்கும்  
என்பது கூட  
நம்புவதற் கிலையாம்.

ஓராண்டுக் காலம் சிறையில் தவமிருந்த சிவமலர் வாடாமலராக வெளியேவந்தாள். மீண்டும் இயக்கப்பணிகளுக்குத் தன்னை அர்ப்பணித்துக் கொண்டாள்.

தன்னுடைய 15 ஆவது வயதில் களத்தில் குதித்த கவிஞர் இன்னமும் தமிழீழ விடுதலைப் போராட்டத்தோடு தன்னை இணைத்துக் கொண்டு போராடுகிறார். பேனா முனையையே ஆயுதமாகக் கொண்டு பிரபாகரனின் படைவரிசையில் புலிகளோடு புலியாகக் காட்சி தருகிறார்.

சிங்கள இனவாத அரசுக்கு எதிராகப் போராடி 16 தடவைகள் சிறை சென்றார். 5 ஆண்டுகளுக்கு மேல் சிங்களச் சிறைகளில் வாடினார். சிறைக் கொடுமைகள் அவருடைய பேச்சையும் எழுத்தையும் மேலும் கூர்மைப்படுத்தின.

மட்டக்களப்பில் உள்ள அவருடைய வீடு பலமுறை சிங்கள இராணுவம் மற்றும் காவல்துறையின் வேட்டைக்கு ஆளாகியுள்ளது. அவருடைய தாய் அழகம்மாள் காவலர்களால் மிருகத்தனமாகத் தாக்கப்பட்டார். அவருடைய மனைவி சரோஜினி செவிலியர் பணியிலிருந்து விலக நேர்ந்தது.

அவருடைய மைத்துநர் அதாவது மனைவியின் தம்பி இரவீந்திரன் 6 மாதம் சிறை வைக்கப்பட்டார். அவருடைய மனைவி சீத்தா இரவீந்திரன் ஓர் ஆண்டுக் காலம் சிறை வைக்கப்பட்டார்.

தாயகத்தில் தொடர்ந்து இருக்க முடியாத சூழ்நிலையில் 1983ஆம் ஆண்டில் மனைவி சரோஜினி, குழந்தைகள் அமுதநிலா, தேனல்லி ஆகியோருடன் தமிழ்நாட்டில் தஞ்சம் புகுந்தார்.

அதுவரை தமிழர் விடுதலைக் கூட்டணியின் முக்கிய தலைவர்களுள் ஒருவராக விளங்கி வந்த அவர் தமிழீழ விடுதலைப் போராட்டத்தை முன்னெடுத்துச் செல்ல இனிப் பிரபாகரன் தலைமையால்தான் முடியும் என்பதை உணர்ந்தார். விடுதலைப் புலிகள் இயக்கத்தோடு தன்னை இணைத்துக் கொண்டார். தமிழ்நாட்டிலும் அவர் சுமமா இருக்க வில்லை. தன் பேச்சாலும் எழுத்தாலும் தமிழீழ விடுதலைப் போராட்டத்திற்கு ஆதரவு திரட்டினார். நிதி திரட்டினார். எழுதிக் குவித்தார்.

தமிழீழத்திற்கும் இடையிடையே படகுமூலம் சென்று அங்கும் பிரச்சாரப் பணிகளில் ஈடுபட்டார். 1987இல் இராஜீவ்-ஜெயவர்த்தனா உடன் படிக்கையை அடுத்து அமைய விருந்த இடைக்கால அரசில் விடுதலைப் புலிகளின் சார்பில் நியமிக்கப்படுபவர்களுள் ஒருவராக இவர் பெயரும் இடம் பெற்றிருந்தது. ஆனால், இந்தியத் தூதுவராக இருந்த தீட்சித் இவரை 'இந்திய-எதிர்ப்பாளர்' எனக் குற்றம் சாட்டி இவர் பெயரைப் பட்டியலி விருந்து நீக்க வேண்டுமெனப் பிடிவாதம் செய்தார்.

திலீபன் உண்ணாநோன்புப் போராட்டம் மேற்கொண்டிருந்த பொழுது தமிழ்நாட்டு மக்களின் ஆதரவை அவருக்குத் தெரிவிக்க நான் தமிழீழம் சென்றிருந்தேன். மரண வாயிலில் அந்த மாவீரன் அடியெடுத்து வைத்துக் கொண்டிருந்த வேளையில் அவரருகே கவிஞரும் நானும், மாத்தையாவும் திலகரும் இருந்தோம். அந்தச் சோகமான சூழ்நிலையில் கவிஞர் ஓர் உருக்கமான கவிதையை எழுதி என்னிடம் கொடுத்தார்.

திலீபன் அழைப்பது சாவையா? — இந்தச் சின்னவயதில் அது தேவையா? உலகம் இதை எண்ணிப் பார்க்குமா? — இங்கே ஒரு தமிழீழம் பூக்குமா?

எரிமலை ஒன்று வெடிக்காதா? — புயல் எதிரிகள் வாழ்வை முடிக்காதா? பிரளயம் ஒன்று முளைக்காதா? — எங்கள் பிள்ளை இன்னுயிர் பிழைக்காதா?

என்றுமே வாழ்வில் இனப்போரா? — இங்கே இன்னுந்தான் தமிழர் இறப்பாரா? கொன்றிடும் கொடுங்கோல் வீழாதா? — புலிகள் கொடி இந்த மண்ணை ஆளாதா?

திலீபனின் உயிரை அழிப்பாரா? — அவன் செத்தபின் மாற்றார் பிழைப்பாரா? பழிவாங்கும் ஒரு போர் வெடிக்காதா? இங்கே பாரதம் பாடம் படிக்காதா?

சினந்து பாடிய செந்தமிழ்க் கவிஞனின் சொல் பலித்தது. பழிவாங்கும் போர் வெடித்தது. பாரதம் பாடம் படித்தது.

பொதுவாகவே கவிஞர்கள் மென்மையான உள்ளம் படைத்தவர்கள். நமது கவிஞரோ நெருப்பாகச் சுடும் கவிதைகளை நாட்டுக்குத் தந்தாலும் அவருடைய உள்ளமோ அனிச்ச மலர் போன்றது. திலீபன் மாண்ட வேளையில் அவன் உடல் அருகே கவிஞர் தேம்பித் தேம்பி அழுதபொழுது அவரைத் தேற்ற யாராலும் முடியவில்லை. அருகே இருந்த நான் அவரை அரவணைத்துப் பக்கத்தில் இருந்த வீட்டிற்கு அழைத்துச் சென்று அமைதிப் படுத்தினேன்.

புலிகளுடன் இந்திய இராணுவம் போர்தொடுத்த பின்பு தமிழ்நாட்டு மக்களிடையே உண்மை நிலையை எடுத்து விளக்க மீண்டும் தமிழகம் வந்தார்.

எல்லாவற்றிற்கும் சிகரம் வைத்ததைப் போல ஒரு துயர நிகழ்ச்சி கவிஞரின் வாழ்வில் நடைபெற்றது. இவரால் பெரிதும் நேசிக்கப்பட்ட இவருடைய தம்பி விடுதலைப்புலி சிவஜெயம் 1988 செப்டம்பரில் இந்திய இராணுவத்தினால் சுற்றி வளைக்கப்பட்ட பொழுது சயனைட் அருந்தி வீரமரணத்தைத் தழுவிக்கொண்டார்.

கவிஞர் உயிருக்குயிராக நேசித்த தம்பி சிவஜெயத்தின் வீரமரணம் இவரைக் குலுக்கிற்று.

அட என் தம்பி!

அண்ணனை மறந்தா

இடம் நீ பெயர்ந்தாய்?

எப்படி முடிந்தது?

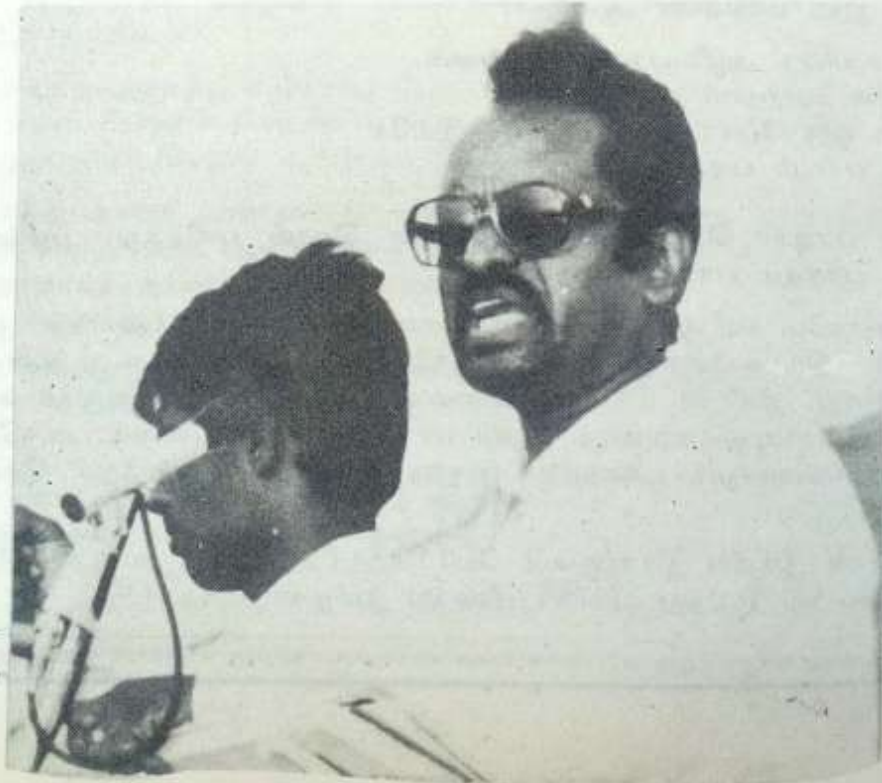

நஞ்சை உண்டு  
நாடு காத்தவனே  
நெஞ்சம் எரிய  
நிற்கின் ரேனடா

மண்ணுக் காய்நீ  
மடிந்த சாலினை  
எண்ணி மகிழ்கிறேன்  
இருந்தும் அழுகின்றேன்.

கண்ணீர்க் கவிதை வடித்தும் கவிஞரின் கவலை தீரவில்லை. மண்ணுக்குள் மறைந்து போன தம்பிக்குக் கடிதங்கள் வரைந்தார். அதுவே ஓர் இலக்கியமாயிற்று.

கவிஞரின் இன்னொரு தம்பியான சிவநாதன் தாயக மண்ணில் வாழ முடியாமல் ஜெர்மன் நாட்டுக்குத் தப்பிச் சென்று அகதியாக வாழ்கிறார். 1992ஆம் ஆண்டு நானும் நண்பர் மணியரசனும் ஜெர்மனிக்குச் சென்றபொழுது தம்பி சிவநாதன் இயக்கப்பணியில் தீவிரமாக ஈடுபட்டிருப்பதைக் கண்டு மகிழ்ந்தோம்.

சொந்த வாழ்வில் இத்தனை சோகங்களுக்கு ஆளானபொழுதிலும் கவிஞரும் அவருடைய குடும்பத்தினரும் சிறிதும் மனந் தளராது தமிழீழத்திற்குத் தாங்கள் ஆற்ற வேண்டிய கடமைகளையாற்றி வருகிறார்கள்.

1990ஆம் ஆண்டு தமிழீழத்தில் சுற்றுப்பயணம் செய்த வேளையில் பெரும்பாலும் கவிஞரும் நானும் இணைந்தே சென்றோம்.

அவ்வமயம் மட்டக்களப்பில் உள்ள தன் வீட்டிற்கு என்னை அவர் அழைத்துச் சென்றார். அவரைப் பெற்ற அன்னையும், அன்புத் தங்கை சிவமலரும் கண்கலங்க எங்களை வரவேற்றார்கள்.

மறைந்த அண்ணன் சிவஜெயத்தைப் பற்றிச் சொல்லிச் சொல்லி சிவமலர் கண்ணீர் பெருக்கினாள். ஒரு மகனை இழந்து மற்றொரு மகனைக் கண்காணாத நாட்டிற்கு அனுப்பிவிட்டு, மூத்த மகனுக்கு எந்த நேரத்தில் என்ன நேருமோ என்ற கவலையுடன், மகளையே துணையாகக் கொண்டு வாழ்ந்துவரும் அந்த மூதாட்டி அதிகம் பேசவில்லை. சிறிதே பேசினாலும் அவருடைய இதயத்தில் குடி கொண்டிருந்த துயரம் வார்த்தைகளின் வழியாக வெளிவந்தது.

அவருக்கும், தங்கை சிவமலருக்கும் ஆறுதல் கூறினேன். அவர்களின் மனப்புண் வெறும் வார்த்தைகளால் ஆறக் கூடியதா? ஆனால், அதையெல்லாம் அடக்கிக்கொண்டு எங்களுக்காக அவசர அவசரமாக அறுகவை விருந்தொன்று தயாரித்து அளித்தார்கள் இருவரும்.

விருந்துண்ட பின்பு கவிஞரும் நானும் காற்றாட வெளியே வந்தோம். கவிஞரின் வீடு வாவிக்கரையில் அமைந்திருந்தது. அந்த இரவு வேளையில் அலைகள் வீசிக்கொண்டிருந்த வாவியும், கரையோரம் செழித்து வளர்ந்திருந்த மரங்களும் அவற்றுக்கு மேலாக ஒளி வீசி நின்ற நிலவும் மிக அழகாகக் காட்சி தந்து உள்ளத்தைக் கொள்ளை கொண்டன.

எழில் கொஞ்சம் அந்த வாவிக்கரையில் துரோகப் படையினருக்கும் புலிகளுக்கும் நடந்த கடுமையான சண்டையைக் கவிஞர் விவரித்தார் :

“கிழக்கு மாநிலத்தில் எங்களுக்குத்தான் செல்வாக்கு. புலிகளுக்கு இல்லை” என இறுமாப்புடன் பேசி வந்த துரோகக் கும்பலை மூன்றே நாள்களில் முறியடித்துக் கிழக்கு மாநிலத்தைப் புலிகள் தங்கள் கட்டுப்பாட்டில் கொண்டுவந்தனர். துரோகப் படையினருக்கு இந்திய இராணுவம் வழங்கியிருந்த ஏராளமான ஆயுதங்களைப் புலிகள் கைப்பற்றினார்கள். புலிகளுக்கு ஆயுதம் தர மறுத்த இந்திய அரசு, புலிகளை ஒழிக்கத் துரோக இயக்கங்களுக்கு



வாரி வாரி வழங்கி மறைமுகமாக அந்த ஆயுதங்கள் புலிகளுக்குக் கிடைக்கும்படி செய்தது. இந்த விவரங்களைக் கவிஞர் கூறிய பொழுது இராஜீவ் அரசின் மடமையை எண்ணி இருவரும் வாய்விட்டுச் சிரித்தோம். அமைதி குடிகொண்ட அந்த வாவிக்கரையில் எங்கள் சிரிப்பு எதிரொலித்தது.

“மீன் பாடும் தேனாடு என்று மட்டக்களப்பைப்பற்றி உங்கள் கவிதையில் வருணித்து இருக்கிறீர்களே, அதைப்பற்றி அறிய விரும்புகிறேன்” என்றேன்.

“இந்த வாவிடில் ஒரு வகையான மீன்கள் உள்ளன. நல்ல நிலவொளியில் அமைதியான இரவில் படகில் சென்று நடு வாவிடில் நீர்ப்பரப்போடு காதை வைத்துக் கேட்டால் மீன்கள் பாடுவது கேட்கும்” என்றார் கவிஞர்.

அதைக் கேட்ட நான் ஆச்சரியத்துடன் “மீனாவது பாடுவதாவது! தமிழ்க் கவிஞர்களுக்கே உரிய மிதமிஞ்சிய கற்பனைத்திறன் உங்களையும் விடவில்லை போலும்” என்றேன்.

“இது கற்பனை அன்று; உண்மை. அதுவும் அறிவியல் அடிப்படையிலான உண்மை. குறிப்பிட்ட வகையான மீன்கள், குறிப்பிட்ட காலங்களில் ஒரு வகையான ஒலியை எழுப்புகின்றன. அதைத்தான் கற்பனையாக மீன்கள் பாடுவதாகக் கூறுகிறோம்” என்றார்.

“அப்படியானால் என்னைப் படகில் அழைத்துச் சென்று மீன்கள் பாடுவதைக் கேட்க வைப்பீர்களா?” எனக் கேட்டேன்.

“துப்பாக்கிகள் முழங்கும் இந்தச் சமயத்தில் மீன்கள் பாடவா செய்யும். எல்லாம் ஒடி ஒளிந்திருக்கும்” என்றார்.

மருதமும் நெய்தலும் மயங்கிக் கிடக்கும் மட்டக்களப்பின் இயற்கை அழகைக் கண்ட வண்ணம் நாங்கள் மெய்மறந்திருந்த வேளையில் திடீரெனக் கவிஞர் பெருமூச்செறிந்தார். திகைப்புடன் அவர் பக்கம் திரும்பினேன்.

“தமிழ் நாட்டிலிருந்து தமிழீழத்திற்கு நான் புறப்பட்டபொழுது என் இரு குழந்தைகளும் கூறியதை நினைத்துக்கொண்டேன்” என்றார்.

“குழந்தைகள் என்ன கூறின” என்று வினாவினேன்.

“அப்பா, நீயும் குப்பி அடித்து விடமாட்டாயே” என்று என் புதல்விகள் இருவரும். தேம்பும் குரலில் கேட்டபொழுது என்னால் என்னையே அடக்க முடியவில்லை. அழுது விட்டேன்” என்றார் கவிஞர்.

தங்கள் சித்தப்பா சிவஜெயம் நச்சுக்குப்பி கடித்து உயிர் துறந்ததைப் போல அப்பாவும் செய்துவிடப் போகிறார் என்ற அச்சத்தில் குழந்தைகள் கேட்டதை நினைத்துக் கொண்ட கவிஞரின் கண்களில் நீர் கோத்து நின்றது. அவருக்கு ஆறுதல் கூறினேன். இரவு நெடு நேரம்வரை இருவரும் பேசிக் கொண்டிருந்தோம்.

மறுநாள் கவிஞர் மட்டக்களப்பிலுள்ள மாமாங்கேசுவரர் கோவிலுக்கு என்னை அழைத்துச் சென்றார். கிழக்கு மாநிலத்திலேயே பெரிய கோவிலான அஃது ஓர் அழகிய குளக்கரையில் அமைந்துள்ளது.

நாங்கள் சென்றபொழுது மாலை மணி ஐந்தை நெருங்கிக் கொண்டிருந்தது. இரவு கோவில் நடை சாத்தும் பொழுது செய்யப்பட வேண்டிய அர்த்த சாமப்பூசை நடந்து கொண்டிருந்தது. கோவில் குருக்கள் கவிஞரை அடையாளம் கண்டு கொண்டார். கவிஞர் என்னை அவருக்கு அறிமுகம் செய்து வைத்தார். வழிபாடு முடிந்து கோவில் மண்டப மொன்றில் அமர்ந்து பேசத் தொடங்கினோம்.

“இஃதென்ன தூரியன் மறைவதற்கு முன்பே அர்த்தசாமப் பூசையை முடித்து விட்டீர்களே?” என்று கோவில் குருக்களிடம் கேட்டேன்.

“இந்திய இராணுவம் இங்கிருந்தபொழுது மாலை 6 மணிக்குமுன் கோவிலைப் பூட்டிவிட வேண்டும். மறுநாள் காலை தான் திறக்க வேண்டும் என்று ஆணையிட்டிருந்தது. அதன்படி இன்னமும் செய்து வருகிறோம்” என்றார்.

“இதைத் தவிர வேறென்ன உத்தரவு போட்டார்கள்?” எனக் கேட்டேன்.

“கோவில் மணியையே அடிக்கக் கூடாதென்றுகூட உத்தரவு போட்டார்கள். இந்திய இராணுவம் புலிகளை வேட்டையாட வரும்பொழுது நாங்கள் கோவில் மணியை அடித்து அவர்களை எச்சரித்து விடுவதாக எண்ணிய இந்திய அதிகாரிகள் இவ்வாறு உத்தரவு போட்டார்கள்” என்று கூறிவிட்டு மீண்டும் தொடர்ந்தார்.

“சிங்கள இராணுவம் எமக்குச் செய்யாத அக்கிரமங்களை இந்திய இராணுவ அதிகாரிகள் செய்தார்கள். ஒருநாள் இந்தக் கோவிலுக்குள் புலிகள் ஓடி வந்ததாகக் கூறிக்கொண்டு இந்திய இராணுவ வீரர்கள் காலணிகளுடன் கோவிலுக்குள் ஓடிவந்தார்கள். கோவிலுக்குள் கண்முடித்தனமாகச் சுட்டார்கள். கோவில் குருக்களான என்னையும் பிற ஊழியர்களையும் துப்பாக்கிக் கட்டைகளால் அடித்து மிரட்டினார்கள். புலிகள் வந்தால் தகவல் கொடுக்க வேண்டும். இல்லாவிட்டால் உங்கள் தலைகள் உருளும் என்று எச்சரித்துவிட்டுப் போனார்கள். ஆனால், நாங்கள் இதற்கெல்லாம் பயப்படவில்லை. புலிகள் எங்கள் பிள்ளைகள். எங்களுக்காகப் போராடுகின்றார்கள். அவர்களை நாங்கள் ஒரு பொழுதும் காட்டிக்கொடுக்கமாட்டோம். எங்கள் உயிர் போனாலும் கவலையில்லை. புலிகளுக்கு உதவியாக இருக்க வேண்டுமென முடிவு செய்தோம். வழக்கத்திற்கும் அதிகமாகவே கோவிற் பிரசாதம் செய்து துணிகளில் கட்டி கோவில் மண்டபத்தின் மீது வைத்துவிடுவோம். நள்ளிரவில் புலிகள் எப்படியோ வந்து அவற்றை எடுத்துச் சென்று விடுவார்கள்” என்றார்.

ஏழ்மை தவழ்ந்த அந்தக் குருக்களிடம் குடிக்கொண்டிருந்த துணிவையும் நாட்டுப் பற்றையும் மனமாறப் பாராட்டினேன்.

கவிஞருடன் மட்டக்களப்பில் கழித்த நாள்கள் மிக இனிமையானவை. என்றும் நினைவில் நிற்பவை. எழிலும் அமைதியும் தவழும் மட்டக்களப்பு ஈன்றெடுத்த கவிஞரின்



வாழ்க்கையில் வீசிய சோகப் புயல்கள் போதாதெனப் பிற்காலத்தில் தமிழ் நாட்டிலும் அவருக்குச் சொல்லொணாத கொடுமைகள் இழைக்கப்பட்டன.

1990 ஆம் ஆண்டின் பிற்பகுதியில் மீண்டும் கவிஞர் தமிழகம் வந்தார். அப்பொழுது கலைஞர் கருணாநிதி அவர்கள் தமிழக முதல்வராக இருந்தார். அவருடன் தனக்கிருந்த நெருக்கமான நட்பைப் பயன்படுத்தி தி.மு.க. அரசின் ஆதரவைப் பெறும் நோக்கத்துடன் தமிழகம் வந்த கவிஞருக்கு ஏமாற்றம்தான் காத்திருந்தது. அப்பொழுது வி.பி.சிங் பிரதமராக இருந்தார். பாரதிய ஜனதாக் கட்சியின் 90 நாடாளுமன்ற உறுப்பினர்களின் ஆதரவிலேயே அவர் ஆட்சி நடத்த வேண்டிய நிலையில் இருந்தார். இந்தச் சூழ்நிலையில் தமிழ்நாட்டில் விடுதலைப்புலிகள் தாராளமாக நடமாடுவதாகப் பாரதிய ஜனதாக் கட்சியின் தமிழ் நாட்டுக்கிளை குற்றம் சாட்டியது. இதன் விளைவாக முதல்வர் கருணாநிதி உடனடியாக விடுதலைப்புலிகளைக் கைதுசெய்யும்படி ஆணையிட்டார்.

போர்க்களத்தில் படுகாயமடைந்து பல வேறு தனியார் மருத்துவமனைகளில் சிகிச்சை பெற்றுவந்தவர்கள் உட்படப் பல விடுதலைப்புலிகள் தேசியப் பாதுகாப்புச் சட்டத்தின்கீழ் கைது செய்யப்பட்டுச் சிறை வைக்கப்பட்டனர். கவிஞரும் திருச்சியில் கைது செய்யப் பட்டுப் பின்பு விடுதலை செய்யப்பட்டார். எனினும், உளவுத்துறை அவரை இடை விடாமல் கண்காணித்தது. இதற்கிடையில் இந்திய அரசியலில் பல மாற்றங்கள் ஏற்பட்டன. வி.பி.சிங்கின் அரசு கவிழ்ந்தது. புதிய பிரதமராகச் சந்திரசேகர் பதவி ஏற்றார். அவரைச் சந்தித்துப் பேச நானும் கவிஞரும் திட்டமிட்டோம்.

நான், காங்கிரசில் இருந்த காலத்திலிருந்து சந்திரசேகருடன் நெருங்கிப் பழகியுள்ளேன். 'ஈழப் போர்முனையில் புலிகளுடன்' என்ற தலைப்பில் நான் எழுதிய நூல் வெளியீட்டு விழா பெங்களூர் தமிழ்ச் சங்கத்தில் நடைபெற்ற பொழுது அவ்விழாவில் கலந்து கொண்டு அதை வெளியீட்டுப் பேசியவர் சந்திரசேகர் ஆவார். பலமுறை அவரைச் சந்தித்து ஈழப் பிரச்சினை பற்றிய விவரங்களை அவருக்குத் தெரிவித்து வந்திருக்கிறேன். அவர் பிரதமரான பின்பு அவரை நேரில் சந்தித்துப் பாராட்டவும், விடுதலைப்புலிகளின் சில நடவடிக்கைகள் பற்றிய அவருடைய ஐயங்களைப் போக்கவும் விரும்பினேன். கவிஞரும் என்னுடன் வருவதாகக் கூறிய பொழுது எனக்கு அளவற்ற மகிழ்ச்சி ஏற்பட்டது.

அதன்படி பிரதமரின் அலுவலகத்துடன் தொடர்புகொண்டு சந்திப்பிற்கு ஏற்பாடு செய்யும்படி கேட்டேன். 1991 ஆம் ஆண்டு, சனவரி இரண்டாம் வாரத்தில் ஒரு நாள் குறிக்கப்பட்டது. நானும் கவிஞரும் தில்லி செல்வதற்காகத் தொடர்வண்டிப் பயணச் சீட்டுக்கூட வாங்கிவிட்டோம். நாங்கள் புறப்பட விருந்ததற்கு முதல் நாள் பிரதமர் அலுவலகத்தில் இருந்து தொலைபேசி மூலமாகச் சந்திப்பிற்கான நேரம் மாற்றப்பட்டதாகவும், அதைப் பின்னர் தெரிவிப்பதாகவும் கூறப்பட்டது. நாங்களும் எங்கள் பயணத்தை ஒத்தி வைத்தோம். எப்பொழுது நான் சந்திக்க விரும்பினாலும் உடனடியாக நேரம் ஒதுக்கித் தரும் சந்திரசேகர் அவர்களுடைய இந்த நடவடிக்கை என் உள்ளத்தில் பல ஐயங்களை ஏற்படுத்திற்று. என்னைச் சந்திக்க ஒப்புக்கொண்டு பின்பு அதைத் திடீரெனத் தள்ளிவைக்க நேர்ந்ததற்குப் பின்னணி என்னவென்பது எனக்குப் புரியவில்லை. ஆனாலும், பின்னர் நடைபெற்ற நிகழ்ச்சிகள் அப்பின்னணியைப் புரியவைத்தன.

இதற்கிடையே காங்கிரசு, அ.தி.மு.க. தலைவர்கள் விடுதலைப்புலிகளால் தமிழ் நாட்டில் சட்டமும் ஒழுங்கும் சீர்குலைந்துவிட்டதாகவும், விடுதலைப் புலிகளுக்குத் தி.மு.க. அரசு உதவி வருவதாகவும் பொய்யான குற்றச் சாட்டுகளை அடுக்கினார்கள்.

முதல்வர் கருணாநிதி "விடுதலைப்புலிகளுக்கும் தி.மு.க.விற்கும் எவ்விதத் தொடர்பும் இல்லை. உண்மையில் புலிகளைக் கைது செய்து காவலில் வைத்த அரசு தி.மு.க. அரசே" என்று கூறித் தப்பித்துக் கொள்ள முயன்றாரே தவிர, "புலிகளுக்கு உதவுவது தமிழனாகப் பிறந்த ஒவ்வொருவரின் கடமையாகும்" என ஆணித்தரமாகக் கூறவில்லை.

ஆனாலும், அவருடைய ஆட்சியைக் காப்பாற்றிக் கொள்ளமுடியவில்லை. 1991 சனவரி 30ஆம் நாளன்று தி.மு.க. அரசு பதவி நீக்கம் செய்யப்பட்டது.

பிரதமர் சந்திரசேகர் எங்களைச் சந்திப்பதைத் தவிர்த்த காரணம் புரிந்து போயிற்று. புலிகள் பிரச்சினையைக் காரணம் காட்டி தி.மு.க. அரசைப் பதவி விலக்குவதென முடிவெடுத்த நிலையில் எங்களைச் சந்திப்பது பல பிரச்சினைகளை உருவாக்கும் என்பதால் அவர் தவிர்த்துவிட்டார்.

ஆனாலும், 5.4.91இல் கவிஞர் காசி ஆனந்தன் முன்னாள் பிரதமர் இராஜீவ் காந்தியைச் சந்தித்து ஏறத்தாழ ஒரு மணி நேரம் பேசினார்.

“தமிழீழ மக்கள் தொடர்ந்து பலமுறை சிங்களத் தலைவர்களால் ஏமாற்றப்பட்டுள்ளார்கள். பல உடன்பாடுகளை எங்கள் தலைவர்கள் சிங்கள அரசுகளுடன் செய்தார்கள். அவை எல்லாமே நீரின் மேல் எழுதிய எழுத்தாயின. எனவேதான், சிங்கள அரசியல் சட்டத்தையோ சிங்களத் தலைமையையோ எங்களால் நம்ப முடிவதில்லை. இது வரலாறு எங்களுக்குக் கற்றுத் தந்திருக்கும் பாடமாகும். இதை ஒரு பொழுதும் மறக்க முடியாது” எனக் கவிஞர் இராஜீவிடம் கூறினார். இராஜீவும் அதை ஒப்புக்கொண்டார் “நீங்கள் சொல்வது உண்மைதான். சிங்களத் தலைவர்களைப் பற்றிய எனது அனுபவமும் அதையேதான் கூறுகிறது” என்று கூறிய அவர் மனந்திறந்து தமிழீழ மக்களின் உண்மையான பிரதிநிதிகள் விடுதலைப்புலிகளே என்பதை உணர்ந்துகொள்ளாமல் கடந்த காலத்தில் தவறுசெய்து விட்டதாகவும் ஒப்புக் கொண்டார்.

இறுதியாகக் கவிஞரிடம் அவர் “பிரபாகரனுக்கு எனது வாழ்த்துகளைக் கூறுங்கள்” என்று கூறினார்.

இராஜீவின் சந்திப்பு கவிஞருக்கு அளவற்ற மகிழ்ச்சியைத் தந்தது. இச்சந்திப்பிற்கு ஏற்பாடு செய்த இந்துப் பத்திரிகையைச் சேர்ந்த மாலினி பார்த்த சாரதிக்குக் கவிஞர் நன்றி கூறினார். பத்திரிகையாளர் மாலினி பார்த்தசாரதி தமிழீழ விடுதலைப் போராட்டத் திற்கு இந்திய மக்கள் உறுதுணையாக இருக்க வேண்டுமென மனமாற விரும்பியவர் ஆவார்.

ஆனால், இராஜீவ் படுகொலை நிகழ்ந்த பின்பு அதற்கான பழி விடுதலைப்புலிகள் மீது சுமத்தப்பட்டது. சி.பி.ஐ.சிறப்புப் புலனாய்வுக் குழுவினர் கவிஞரையும் அவருடைய குடும்பத்தினரையும் பாடாய்ப் படுத்தினார்கள்.

30 தடவைகளுக்கு மேல் அவரையும் அவருடைய துணைவி சரோஜினியையும் அழைத்துச் சென்று விசாரணை என்ற பெயரால் பல கொடுமைகளுக்கு ஆளாக்கினார்கள். தங்கள் தாயகத்திற்குத் திரும்பிப் போகவிடாமலும், வேறு வெளிநாடுகளுக்குச் செல்ல விடாமலும் தடுத்து நிறுத்திவைத்துள்ளார்கள். சிறையில் அடைத்து வைக்கவில்லையே தவிர சிறைவைத்திருப்பது போன்ற தூழ்நிலையிலேயே அவர்களை வைத்திருக்கிறார்கள். இத்தனைக்கும் நடுவே சிறிதும் கலங்காமல் அத்தனையையும் இன்முகத்துடன் ஏற்றுக் கொண்டு கவிஞரும் அவருடைய குடும்பத்தினரும் இலட்சிய வாழ்வு வாழ்ந்து வருகிறார்கள்.

தமிழீழப் போராட்டம் ஈன்றெடுத்த கவிஞர் காசி. ஆனந்தன் களம் பல கண்ட கவிஞர் மட்டுமல்லர். தன்னுடைய வாழ்க்கையையே களமாக்கிக் கொண்டவர். உரமேறிய அவருடைய உள்ளத்திலிருந்து பிறக்கும் கவிதை வரிகள் களத்தில் நின்று போராடும் புலிகளுக்கு உத்வேக மூட்டுகின்றன. புதிய முறுக்கோடு எதிரிகள் மீது பாயவைக்கின்றன. அவருடைய கவிதைகள் சாகா வரம் பெற்றவை. காலங் காலமாகத் தமிழரை எழுச்சி பெறவைக்கும் அமரத்தன்மை கொண்டவையாகும்.

## 2. குருதி தோய்ந்த பேனா

தலைவர் பிரபாகரன் அவர்களுடன் கானகத்தில் தங்கியிருந்த பொழுது கவிஞர் புதுவை இரத்தினதுரை அவர்களை அறிமுகப்படுத்தி வைத்தார். அவருடைய கவிதைகளைப் படித்திருக்கின்றேனே அன்றி அவரைச் சந்தித்ததில்லை. எனவே, அவரைக் கண்டதில் மிக்க மகிழ்ச்சி அடைந்தேன். இச்சந்திப்பு மிகவும் பயனுள்ளதாக இருந்தது.

இந்திய இராணுவத்தின் அட்டுழியங்கள் பலருக்கும் பல உண்மைகளைப் புரியவைத்தன. அன்னிய ஏகாதிபத்திய விரிவாக்க வாதத்தின் தோற்றத்தை மார்க்சிய எழுத்தாளர்கள் முதன் முதலாக அடையாளம் கண்டு கொண்டனர். அதைப் போல மார்க்சிய இயக்கமாகக் கருதப்பட்ட ச.பி.ஆர்.எல்.எப். போன்ற இயக்கங்களின் போலித்தன்மையையும் இனம் கண்டு கொண்டனர். உதட்டளவில் மார்க்சியம் பேசி செயலளவில் கடைந்தெடுத்த பிற்போக்கு வாதிகளாகவும், துரோகிகளாகவும் திகழ்வதைப் புரிந்து கொண்டனர்.

தமிழ் மக்களின் உண்மையான தேசிய விடுதலை இயக்கமாகக் களத்தில் நின்று போராடிவருவது விடுதலைப்புலிகள்தாம் என்பதையும் உணர்ந்தனர். "இந்தியப் படை யுடனான இப்போராட்டம் மார்க்சிய வாதிகளின் விழிகளைத் திறந்து விட்டுள்ளது." எனக் கவிஞர் புதுவை இரத்தினதுரை கூறினார்.

"உங்கள் நாட்டு மார்க்சிய வாதிகளுக்குத் தெளிவு பிறந்துவிட்டது. ஆனால், தமிழ் நாட்டு மார்க்சிய வாதிகளுக்குத் தெளிவு பிறக்கவே பிறக்காது போலத் தெரிகிறது. இலங்கையின் ஒருமைப்பாட்டைக் கீழ்ப்பாற்றுவதில் சிங்களத் தலைவர்களுக்குள்ள



அக்கறையைவிட இவர்கள் அதிக அக்கறை கொண்டிருக்கிறார்கள். தமிழீழ விடுதலைப் போராட்டத்தைக் கண்மூடித்தனமாக எதிர்த்து வருகிறார்கள்" என்று நான் கூறிய பொழுது, தம்பியும் கவிஞரும் சிரித்தார்கள்.

"நானும் முன்பு மார்க்சியவாதியாக இருந்தவன்தான். என் கண்முன் நடைபெற்றுக் கொண்டிருக்கும் இந்த விடுதலைப் போராட்டம் பல உண்மைகளை எனக்குப் போதித்தது. அண்டை நாட்டின் மேலாதிக்கத்தை உண்மையான மார்க்சியவாதி ஏற்றுக் கொள்ள மாட்டான். அமெரிக்கப் படைகள் வியட்நாமை ஆக்கிரமித்தபொழுது அதற்கு எதிராக இந்திய மார்க்சிய வாதிகள் குரல் எழுப்பினார்கள். உலகம் முழுவதிலும் உள்ள மார்க்சிய வாதிகள் கண்டனம் செய்தார்கள். அதைப் போலத் தமிழீழ மண்ணை ஆக்கிரமிக்க வந்திறங்கிய இந்திய இராணுவத்தைக் கண்டிக்க இந்தியாவில் உள்ள மார்க்சியவாதிகள் தவறியதை வரலாறு ஒருபொழுதும் மன்னிக்காது" எனக் கவிஞர் இரத்தினதுரை கூறினார்.

"இந்தியாவில் உள்ள பொதுவுடைமைக் (கம்யூனிஸ்டு) கட்சிகள்தாம் விரோதமாக இருக்கின்றன. ஆனால், முன்னாள் உச்சநீதிமன்ற நீதிபதியான வி.ஆர். கிருஷ்ணய்யர், மெயின்ஸ்ட்ரீம் பத்திரிகை ஆசிரியரான என். சித்தரஞ்சன் பிரபல எழுத்தாளரான நிகில் சக்கரவர்த்தி போன்ற மார்க்சிய ஆதரவாளர்கள் இந்திய ஆக்கிரமிப்புக்கு எதிரான கண்டனக் குரலை எழுப்பி வருகின்றனர்" என நான் கூறினேன்.

"முன்பு தமிழீழத்திலுள்ள அறிவாளிகள், 'தங்கள் கட்டுப்பாட்டிலேயே அனைத்து இயக்கங்களும் இருக்க வேண்டுமென விரும்பினார்கள். ஆனால், இப்பொழுது அவர்களும் விடுதலைப்புலிகளின் தலைமையை விரும்பி ஏற்கின்றனர். படித்த கூட்டமாகக் கருதப் பட்ட ஈ.பி.ஆர்.எல்.எப். போன்றவை தேசத்துரோகக் கும்பல்கள் என்பதையும் அவர்கள் அறிந்து கொண்டனர்" என அவர் கூறினார்.

கவிஞர் இரத்தினதுரை கிளிநொச்சியில் கலைக் கோவில் ஒன்றை உருவாக்கி வருகிறார். அங்கு என்னை அழைத்துச் சென்றார். தமிழர்களின் தொன்மைச் சிறப்பு வாய்ந்த இசை, நடனம், மற்றும் நுண்கலைகளை வளர்க்கும் சிறந்த கலைக்கல்லூரியாக இதை உருவாக்கத் திட்டமிட்டுச் செயற்பட்டுவருகிறார்.

அங்கு ஓர் இளம் நாதசுரக் கலைஞர் புலிகளின் போர்ப் பாடல்களை நாதசுரம் மூலம் இசைத்தது கேட்டு மகிழ்ந்தேன்.

"நாதசுரம் தமிழர்களுக்கே உரிய சிறப்பான இசைக்கருவியாகும். எனவே, தமிழீழத் தேசிய கீதம் பாடும்பொழுது அதற்குப் பின்னணியாக நாதசுரம் மட்டும் ஒலிக்கும் வகையில் செய்வது அற்புதமாக இருக்கும்" என்று என் ஆசையை அவரிடம் வெளியிட்டேன்.

"நல்ல யோசனை நாங்கள் முயன்று பார்க்கிறோம்" என அவர் கூறினார்.

போர்க்கால நிகழ்ச்சிகளை 'கவடுகள் பதித்த நினைவுகள்' என்ற தலைப்பில் நூலாக அவர் எழுதிக் கொண்டிருக்கிறார்.

'தம்பி' பிரபாகரன் அவர்களுடனிருந்து அவரின் போராட்ட அனுபவங்களை எழுதும்படி நான் கவிஞர் இரத்தினதுரை அவர்களுக்கு ஆலோசனை வழங்கினேன். தம்பியின் திட்டமிட்ட செயற்பாட்டினை அவர் புகழ்ந்தார்.

"இந்திய இராணுவம் வெளியேறிய உடனேயே அந்தந்த இடங்களை மின்னல் வேகத்தில் புலிகள் கைப்பற்றினார்கள். எங்குப் பார்த்தாலும் சீருடை அணிந்த புலிகள் நடமாடினார்கள். எங்கும் புலிக்கொடிகள் கம்பீரமாகப் பறந்தன. புலிகளின் போர்ப் பாடல்கள் அடங்கிய ஒலிப்பேழைகள் எங்கும் ஒலித்துக்கொண்டிருந்தன. கண்டோரை வியப்பில் ஆழ்த்தும் மந்திர - தந்திரக் காட்சிகள் போல இவை அமைந்திருந்தன. இவற்றிற்கான முன்னேற்பாடுகள் இரகசியமாக செய்யப்பட்டு, உரிய வேளையில் வெளிக்கொண்டுவரப்பட்டன. தம்பியின் திட்டமிடலுக்கும் செயல் திறமைக்கும் ஓர்

எடுத்துக்காட்டாகும்'' என்று கவிஞர் இரத்தினதுரை கூறினார்.

## கவிஞர் பாண்டியூரான்

மீன்பாடும் தேனாடான மட்டக்களப்பு நகரம் தந்த மற்றொரு கவிஞர் பாண்டியூரான் ஆவார். கணபதிப்பிள்ளை என்ற இயற்பெயர் கொண்ட இவர் தமிழ் மீதும் தமிழீழத்தின் மீதும் மாறாத பற்றுக்கொண்டவர். இவரையும் இவருடைய இரு புதல்வர்களையும் சிங்கள இராணுவ வெறியர்கள் பதைக்கப் பதைக்க வெட்டிப் படுகொலை செய்தனர்.

மரணசாசனம் போன்ற இவருடைய கடைசிக் கவிதையில் 'தம்பி' பிரபாகரன் மீது ஆணையிட்டுப் பின்வருமாறு கூறுகிறார்.

முக்கொடித் தமிழருக்கும்  
முடிவேந்தன் மறவேங்கை முதல்வன் கீழைச்  
செக்கர்வான் செம்பரிதி  
செந்தமிழின் காப்பியம், எம்சிந்தைச் செல்வன்  
பக்குவத்தின் திருப்பாடு  
படைக்கரசன் தம்பி பிரபாகரன் நா  
எக்காலம் பணிக்கிறதோ  
எம்கையாயுதம் வைக்கும் இதுவே சத்தியம்.

## குயிலின் கழுத்தைத் திருகியவர்கள்

தமிழீழ விடுதலைக்காகக் கூவிய கவிக் குயில்களுள் புத்தொழில் மு. திருஞானசேகரம் என்பவர் குறிப்பிடத் தக்கவர். இவர் புத்தொழில் என்னும் ஒரு பத்திரிகையை நிறுவி, தமிழீழ விடுதலைக்கு ஆதரவு திரட்டிவந்தார். தாழ்த்தப்பட்ட சமூகத்தைச் சேர்ந்த திரு



ஞானசேகரம் ஆசிரியராகப் பணிபுரிந்தவர். இவரது வரலாற்று ஒரு சோக வரலாறாகும். எந்தக் கவிஞனாக இருந்தாலும் அவன் அதிகாரத்திற்கு அடிபணிய மறுப்பான். அடிமைத் தனத்தை வெறுப்பான். இதற்குக் கவிஞர் திருஞானசேகரம் விதிவிலக்கல்லர்.

'கிராமிய உழைப்பாளர் சங்கம்' என்னும் சங்கத்தில் தம்மை ஈடுபடுத்திக்கொண்டு தன்னலமற்ற தொண்டுபுரிந்தார். தன்னுடைய தொண்டு விழலுக்கு இறைத்த நீராகிக் கொண்டிருக்கிறதீ என்பதை அவர் அப்பொழுது புரிந்துகொள்ளவில்லை. இச்சங்கம் ஈ.பி.ஆர்.எல்.எப். தொழிற்சங்க இயக்கங்களுள் ஒன்றாக இருந்தது. தாழ்த்தப்பட்ட மக்களுக்கு ஈ.பி.ஆர்.எல்.எப். இயக்கம்தான் பாதுகாப்பினை அளிக்கமுடியும் என்று இவர் நம்பினார். அந்த நம்பிக்கையின் அடிப்படையில் தாழ்த்தப்பட்ட மக்களை அவர் களுக்கு ஆதரவாக அணிதிரட்டினார். ஆனால், இந்திய இராணுவத்தை எதிர்த்துப் போராட்டம் மூண்டபொழுது இவர் ஓர் உண்மையைத் தெளிவாகப் புரிந்துகொண்டார். தான் சேர்ந்திருக்கிற ஈ.பி.ஆர்.எல்.எப். இயக்கம் உட்படப் பல இயக்கங்கள் அந்நியப் படையின் கைக்கூலிகளாகத் திகழ்வதைப் பார்த்தார். உண்மையான இயக்கம் விடுதலைப் புலிகளின் இயக்கம்தான் என்பதை உணர்ந்தார். விடுதலைப்புலிகள் சிலருக்குத் தனது இல்லத்தில் இடமளித்துப் பாதுகாத்தார். இதைக் கண்டு அவர்மீது துரோகிகள் ஆத்திர மடைந்தனர்.

## சிறையிருந்த சிவநாயகம்

'மேலோர்கள் வெஞ்சிறையில்  
வீழ்ந்து கிடப்பதுவும்  
நூலோர்கள் செக்கடியில்  
நோவதுவுங் காண்கிலையோ'

என மனம் நொந்து பாடினான் பாரதி. சிதம்பரனார், சிவா போன்ற கற்றறிந்தவர்களை அன்னியராட்சி சிறையில் தள்ளிக் கொடுமைப்படுத்துவது கண்டு அந்த மகாகவி மனங் குமுறினான்.

இன்று அவன் உயிருடன் இருந்திருந்தால் எந்தச் சுதந்திர பாரதத்தைக் காண அவன் துடித்தானோ அந்தச் சுதந்திர பாரதத்தில் மேலோர்களும் நூலோர்களும் கொடிய சிறைகளில் வார்ட்டப்படுவதைக் கண்டு திகைத்து ஊமையாகியிருந்திருப்பான்.

'தமிழ் நேஷன்' என்னும் ஆங்கில ஏட்டின் நிறுவன ஆசிரியர் சிவநாயகம். இலண்டன் தமிழ்ப் பேரரங்கின் ஆதரவில் வெளிவந்த இவ்விதழ் சிவநாயகம் தமிழகத்திற்கு அகதியாக வந்த பின்பு சென்னையிலிருந்து அவரால் வெளியிடப்பட்டது.

தமிழீழ விடுதலைப் போராட்டத்திற்கு ஆதரவாக இவ்விதழ் அவரால்



தமிழீழம் சிவக்கிறது • 319



1989 ஆம் ஆண்டு, நவம்பர் மாதம், 27 ஆம் நாள் மாவீரர் தினம் தமிழீழம் முழுவதிலும் கொண்டாடப்பட்டது. தமிழீழ விடுதலைப் போராட்டத்தில் உயிர்நீத்த தியாகசீலர்களைப் பற்றிய பிரசுரங்களை எடுத்துக்கொண்டு அவ்விழாவிற்கு அவர் வந்துகொண்டிருந்த பொழுது கோப்பாய் சந்திப்பில் ஈ.பி.ஆர்.எல்.எப். இயக்கத்தைச் சேர்ந்தவர்கள் அவரைப் படுகொலை செய்தனர்.

தாழ்த்தப்பட்ட மக்களுக்காக நீலிக் கண்ணீர் வடித்தவர்களே தாழ்த்தப்பட்ட மக்களின் கவிஞனைக் கொன்றனர்.

## செங்குட்டுவன் எழுதும் சிலப்பதிகாரம்

தமிழீழ விடுதலைப் போராட்டம் பல கவிஞர்களை உருவாக்கி இருக்கிறது. தமிழீழப் போர்க்களத்தில் நின்று பாடும் குயில்களின் எண்ணிக்கை கணக்கிலடங்காது. எனினும், சிலரை இங்கு குறிப்பிட வேண்டும்.

கவிஞர்கள் காசி ஆனந்தன், புதுவை இரத்தினதுரை, பாண்டியூரான், காரை சுந்தரம், முருகையன், மு.வே.யோ. வாஞ்சிநாதன், கஜன் போன்ற பலர் தமது கவிதைகளால் எழுச்சியூட்டி வருகின்றனர். மற்றொரு கவிஞரான 'இராதேயன்' தமிழகத்துச் சிறையில்

நடத்தப்பட்டது. அவருடைய அறிவாற்றலையும், ஆங்கிலப் புலமையையும் தனது தாயக விடுதலைக்காக மட்டுமே அவர் முழுமையாகப் பயன்படுத்தினார். அவர் நினைத்திருந்தால் இந்தியாவில் இருந்து வெளியாகும் ஆங்கிலப் பத்திரிகைகளில் பொறுப்பான வேலை தேடிக்கொண்டிருக்க முடியும். வாரந்தோறும் கட்டுரைகள் எழுதித் தந்தாலே கைநிறைய பணம் கிடைக்கும். ஆனால், அவர் அதையெல்லாம் விரும்பினார் இல்லை.

தனது பத்திரிகையில் இந்திய அரசியலைப் பற்றியோ தமிழக அரசியல் பற்றியோ ஒருநாளும் விமர்சித்தது இல்லை. தமிழீழ விடுதலையைப் பற்றி மட்டுமே எழுதிவந்தார்.

ஆனாலும், தமிழக அரசின் கொடுங்கரங்கள் அவரை நோக்கி நீண்டன. 1991ஆம் ஆண்டு துலை மாதம் 18ஆம் நாள் சிவநாயகமும் குகதாசனும் அச்சு உரிமையாளரும் ஓவியரும் தேசியப் பாதுகாப்புச் சட்டத்தின் கீழ் கைதுசெய்யப்பட்டு வேலூர் சிறையில் அடைக்கப்பட்டனர். 15 நாட்களுக்கு ஒரு முறை விலங்கு இடப்பட்டு சென்னை நீதி மன்றத்திற்குக் கொண்டுவரப்பட்டனர்.

பத்திரிகையாளர்கள் இவ்விதம் கொடுமைப்படுத்தப்பட்டதைக் கண்டிக்க தமிழ்நாட்டுப் பத்திரிகைகள் முன்வரவில்லை. பத்திரிகைச் சுதந்திரம் பற்றி வாய்கிழியப் பேசுபவர்களும் வாயடைத்துப் போனார்கள்.

தமிழீழ விடுதலை ஆதரவாளர் ஒருங்கிணைப்புக் குழுவில் அங்கம் வகிக்கும் கட்சிகளும் அமைப்புகளும் கண்டனக் குரல் எழுப்பின. உலகெங்கும் உள்ள தமிழர்கள் சிவநாயகம் அவர்களை விடுவிக்கும்படி இந்திய அரசுக்கும் தமிழக அரசுக்கும் வேண்டுகோள் விடுத்தனர்.

பாரத அரசு மனமிரங்கவில்லை. பல மாத சிறைவாசக் கொடுமைகளுக்குப் பிறகு சிவநாயகம், குகதாசன் ஆகியோரை உயர் நீதிமன்றம் விடுதலை செய்தது.

தஞ்சம் எனத் தமிழகத்திற்கு வந்த நம்முடைய சகோதரத் தமிழர்களுக்கு இழைக்கப்பட்ட இந்த அநீதி தமிழக வரலாற்றில் படிந்துவிட்ட அவமானக்கறையாகும்.

அடைபட்டுக் கிடந்தாலும் அவருடைய கவிதைத் தொண்டு நான்கு சுவர்களுக்குள்ளே தொடர்கிறது.

ஐஜர்மனியில் அகதியாக வாழ நேர்ந்தபொழுதிலும் அங்கிருந்தே தாயக விடுதலைக் காகக் கவிக்குயிலொன்று கூவிவருகிறது. கவிஞர் முகில்வாணன் அற்புதமான கவிஞர். அவருடைய பாடல்கள் ஒலிக்காத தமிழர் வீடு மேற்கு நாடுகளில் இல்லை எனலாம்.

தொலைதூரத்தில் அன்னிய மண்ணில், முற்றிலும் மாறுபட்ட தழ்நிலையில் வாழ நேர்ந்தபொழுதும் தாயகத்தின் துன்பங்களை, அங்கு நடைபெறும் விடுதலைப் போராட்டத்தைப் பற்றியே சிந்தித்து, மனத்தால் அப்போராட்டத்துடன் ஒன்றியிருந்து, கவிஞர் முகில்வாணன் பாடும் கவிதைகள், அவர் களத்தில் நின்று பாடுவது போன்ற உணர்வைத் தான் ஊட்டுகின்றன.

எலிக் கொரு வளையுண்டு—சிறு  
எறும்புக்கும் பொந்துண்டு  
ஏழு கோடித் தமிழனுக்கு—இந்த  
உலகிலோர் நாடுண்டா?  
உலகத் தமிழ் மகனே—இதை  
உணரத் தவறியதேன்.

என அவர் ஏங்கும்பொழுது நமதுள்ளங்களும் சேர்ந்து ஏங்குகின்றன.

கவிஞர் முகில்வாணன் இசை நுட்பங்கள் அறிந்தவர். ஐரோப்பிய நாடுகளில் இடம் பெயர்ந்து வாழும் தமிழ் இசைக் கலைஞர்களின் துணையோடு வெளியிடப்பட்டுள்ள ஒலிப்பேழைகளான 'புலிகளின் புயலிசை, புலிகளின் புரட்சியிசை, திலீபனின் இரங்கலிசை, அன்னை பூபதியின் இரங்கலிசை, நெருப்புப் பறவைகளின் நவீன நாட்டிய இசை, புலிகளின் விடுதலைக் கீதம்' ஆகியவற்றில் ஒலிக்கும் பாடல்கள் அனைத்தும் இவரால் எழுதப்பட்டவையாகும். கேட்கக் கேட்கத் திகட்டாமல் கருத்தாழத்துடனும், உணர்ச்சிப் பெருக்குடனும் முகில்வாணன் பாடியுள்ள இப்பாடல்கள் தமிழர் வாழும் அனைத்து நாடுகளிலும் ஒலிக்கின்றன. களத்திலே போராடும் புலிகளின் பாசறைகளிலும் ஒலிக்கின்றன.

### கவிதைப் புலிகள்

ஒரு கையில் துப்பாக்கியும் மற்றொரு கையில் பேனாவுமாகத் திரியும் கவிதைப் புலிகளும் உளர். பெண்புலிகளான கஸ்தூரி, வானதி, பாரதி போன்றோர் அற்புதமான



காய்ப்பட்டபோராளிகள் பயிற்சி  
கல்வூர்  
கலித்தூர் மாண்புமிகு தினம் 21.11.92 27.11.

கவிதைகளை எழுதியுள்ளனர்.

கலிங்கத்துப்பரணி பாடிய கவிச்சக்கரவர்த்தி ஜெயங்கொண்டார் களத்திலே பரண் அமைத்து அதிலிருந்தபடியே போர்புரியும் வீரர்களின் திறன்கண்டு வியந்துபாடினாரே யன்றி ஒரு கையில் வாளும் மற்றொரு கையில் எழுத்தாணியுமாகத் திரிந்து பாடவில்லை.

ஆனால், நமது பெண்புலிகளோ துப்பாக்கியும், பேனாவுமாகத் திரிகிறார்கள். துப்பாக்கியின் மூலம் வீரத்தை நிலைநிறுத்துகிறார்கள். பேனாவின்மூலம் வீரஉணர்வை மக்களுக்கு ஊட்டுகிறார்கள்.

விடுதலைப் புலிகளின் மத்தியகுழு உறுப்பினரான திலகர் ஒரு நல்ல கவிஞர் ஆவார். வெளிநாடுகளில் சுற்றித் திரிந்து புலிகளின் போராட்டத்திற்கு ஆதரவு திரட்டும் ஓய்வற்ற பணிகளுக்கு நடுவே கவிதைகள் புனைகிறார். தாயகத்தைப் பற்றிய நினைவுகளை ஒருகவிதையில் அற்புதமாக வடித்திருக்கிறார். "தூரியனைத் தேடுகிறேன்" என்னும் அவருடைய கவிதை தாயகத்தை நினைத்து ஏங்கும் அவரின் உள்ளத்தைப் படம் பிடித்துக் காட்டுகிறது.

சிறு பிராயத்தில் தமது சொந்த மண்ணில் இயற்கை அழகோடு விளையாடித் திளைத்த காட்சிகளை நினைத்து நினைத்துப் பாடிவிட்டு அந்தக் காட்சிகளெல்லாம் ;

நினைவில் மட்டும் நிலைத்திருக்க  
எம்மண்ணைப் பிரிந்து  
அந்நியம் ஆனபோது  
வாழ்க்கையைத் தொலைத்துவிட்டேன்.  
பனைமரக் கறுப்பினூடு  
எம் மண்ணில் எழுகின்ற  
எனது தூரியனைத் தேடுகின்றேன்  
ஏழு வண்ணங்களுக்காக ஏங்குகின்றேன்.

ஐரோப்பாவின் பனிமூடிய மலைகளுக்கு நடுவே தனது தூரியனை அவர் தேடுவது உள்ளத்தை நெருடுகிறது.

தமிழீழவிடுதலைப் போரின் நாயகனான தலைவர் பிரபாகரனே ஒரு கவிஞர் என்னும் உண்மை பலருக்குத் தெரியாது. 'தம்பி' பிரபாகரன் தமிழீழப் போர்பற்றிப் பாடுவது சேரன் செங்குட்டுவன் சிலப்பதிகாரம் எழுதுவது போன்றதாகும்.

இளம் வயதில் அவர் எழுதிய கவிதையொன்றில் பின்வருமாறு கூறுகிறார்:

எதிரியின் ஆயுதமோ பலம் பொருந்தியது  
எதிரியின் குண்டுகள் வெடிக்கும்  
ஆனால்  
எமது விடுதலை நெஞ்சங்கள்  
எரிமலையென வெடிக்கும் சத்தத்தில்  
அதன் சத்தம் அமுங்கிவிடும்  
நாம் அணிவகுத்துள்ளோம்...

ஆர்ப்பாட்டமற்ற எளிய சொற்களால் போராளியின் உள உறுதியை எடுத்துக் காட்டுகிறார்.

"களத்தில் போராடுவது என்பது வேறு. கவிதை புனைவது என்பது வேறு" என்ற தத்துவத்தைப் புலிகள் பொய்யாக்கி இருக்கிறார்கள். இமயவெற்பில் கொடிபொறித்து, கனக-விசயர் தலையில் கல்லேற்றிக் கொண்டு வந்த செங்குட்டுவனின் வெற்றிச் சிறப்பைப் பாட ஓர் இளங்கோவடிகள் வேண்டியிருந்தது. ஆனால், பிரபாகரன் முதல் பெண்புலி பாரதிவரை பகைவரை வெல்லும் வல்லமையும், தம் மக்களை எழுச்சிபெறவைக்கும் கவிதை புனையும் திறனும் ஒருங்கே கொண்டிருக்கிறார்கள்.

## பேனாமுனைப் போராளி

இனிய நண்பர் கோவை மகேசன் அவர்களை நினைக்கும் போதெல்லாம் என் நெஞ்சம் நெக்குருகிறது. தனது பேனாவையே பேராயுதமாகக் கொண்டு போராடியவர் அவர். மரணப் படுக்கையில் விழுந்து கைகள் செயலற்றுப் போகும்வரை போராடிய மாவீரர் அவர்.

தந்தை செல்வா தொடங்கிய 'சுதந்திரன்' பத்திரிகையில் துணையாசிரியராகப் பணிபுரிந்து அதன் ஆசிரியராக உயர்ந்தவர். 'சுதந்திரன்' இதழ் வாயிலாக அவர் மூட்டிய தேசபக்திக்கனல் எதிரியைச் சுட்டெரித்தது. தமிழ் இளைஞர்களைக் கொதித்தெழ வைத்தது. தமிழீழ இளைஞர்களுக்கு விடுதலை வேட்கையைத் தனது எழுத்துகளால் ஊட்டியவர் அவர். அவருடைய பேச்சு பல்லாயிரவரை ஈர்த்தது. பேசிப் பேசி, எழுதி எழுதித் தமிழர்களைத் தட்டி எழுப்பினார். அதனால், சிங்கள இனவெறி அரசின் கோபத்திற்கும் அடக்குமுறைக்கும் ஆளானார். ஆனால், எதற்கும் அவர் அஞ்சவில்லை, கலங்கவில்லை.

1962 முதல் எங்களிடையே நட்பு உண்டு. நான் நடத்திய 'குறிஞ்சி' இதழை அவருக்கு அனுப்புவேன். அவர் நடத்திய 'சுதந்திரன்' இதழை எனக்கு அனுப்புவார் அவ்வப்போது கடிதங்கள் மூலம் கருத்துகளைப் பரிமாறிக்கொள்வோம். நேரில் ஒரு வரை ஒருவர் சந்தித்ததில்லை. கோப்பெருஞ் சோழன் - பிசிராந்தையர் நட்பு போல எங்கள் நட்பு இருந்தது. 1981ஆம் ஆண்டு யாழ் நூலகத்தைச் சிங்கள இராணுவ வெறியர்கள் தீக்கிரையாக்கிய செய்தி கேட்டு அதிர்ந்து போன நான் அதுபற்றிய உண்மை விவரங்களை அறிய யாழ்ப்பாணம் சென்றபோது அவரைச் சந்தித்தேன். அப்போதுதான் முதன் முதலாக

அவரைச் சந்தித்தாலும் அத்தகைய உணர்வு அவருக்கும் இல்லை, எனக்கும் இல்லை. நீண்டகாலம் நெருங்கிப் பழகிய நண்பர்களைப்போலப் பேசி மகிழ்ந்தோம். அவர் இல்லத்துக்கு அழைத்துச் சென்று அன்புடன் விருந்தளித்து உபசரித்தார்.

1983ஆம் ஆண்டு வெலிக்கடைச் சிறையில் சிங்களக் காதையர்களால் கொலை செய்யப்பட்ட தமிழ்க் கண்மணிகளின் பட்டியலில் கோவை மகேசன் பெயரும் வெளியானபோது அளவிலாத துயரமடைந்தேன். பல நாள்களுக்குப் பிறகே அவர் உயிருடன் இருக்கும் தகவல் எனக்குக் கிடைத்தது.

மட்டக்களப்புச் சிறையை உடைத்துப் புலிகள் மீட்டெடுத்தவர்களுள் நண்பர் கோவை மகேசனும் ஒருவர் என்ற செய்தி கிடைத்தபோது மகிழ்ந்தேன். பிறகு தனது துணைவியாரோடு கடல்வழியே தப்பித் தமிழகம் வந்து சேர்ந்தார். சிறைவாசம் அவரின் உடல் நிலையைப் பெரிதாகப் பாதித்திருந்தது. இரத்த அழுத்தம், முடக்குவாதம், நீரழிவு போன்ற நோய்கள் அவரைத் தாக்கி இருந்தன. மதுரைக்கு அவரை அழைத்துச் சென்று சிகிச்சைகள் செய்து ஓரளவு குணப்படுத்தினோம். ஆனாலும், முழுமையாக அவர் குணமடையவில்லை.

தமிழரசுக் கட்சியின் தொண்டனாகத் தனது அரசியல் வாழ்வைத் தொடங்கிய அவர் தமிழர் விடுதலைக் கூட்டணியின் வளர்ச்சிக்கும் பெரும் பங்காற்றினார். தமிழீழ இலட்சியப் பாதையில் இருந்து கூட்டணித் தலைமை விலகத் தொடங்கியபோது கடுமையாகக் கண்டனம் செய்தார்.

தமிழகம் வருவதற்கு முன்பே தலைவர் பிரபாகரனுடனும் மற்ற போராளிகளிடமும் அவருக்குத் தொடர்பு இருந்

தது. தமிழகம் வந்த பிறகு பிரபாகரனுடன் அவரது நெருக்கம் அதிகரித்தது. பிரபாகரன் தலைமையில்தான் தமிழீழத்தை வென்றெடுக்க முடியும் என்பதை உறுதியாக நம்பினார்.

'வீரவேங்கை' என்ற பெயரில் பத்திரிகையொன்றைத் தொடங்கினார். விடுதலைப் புலிகளுக்கும் இந்திய இராணுவத்திற்கும் மோதல் ஏற்பட்ட காலத்தில்கூட இந்திய அரசைக் கண்டித்து எழுத அவர் கொஞ்சமும் தயங்கவில்லை. நோயினால் அவதிப்பட்டுக் கொண்டே எழுதி, அச்சகத்திற்குக் கொண்டுசென்று அச்சடிக்கும் வரை அவ்வளவு பணிகளையும் அவரே மேற்கொண்டார். அவரது வாழ்க்கைத் துணைவி திரும்பி விசாலாட்சி அவர்கள் கணவனுக்கேற்ற இலட்சியத் துணைவி. அச்சடிக்கப்பட்ட பத்திரிகைகளைச் சென்னை நகரக் கடைகளுக்குக் கொண்டுசென்று போடும் வேலையை

அவர் செய்தார்.

கணவனும் மனைவியுமாகக் கைகோத்து நின்று நெருக்கடியான காலகட்டத்தில் தமிழீழ விடுதலைப் போருக்கு ஆதரவு திரட்டியதை யாரும் மறக்கமுடியாது.

வாழ்க்கையே போராட்டமாகக் கொண்டு வாழ்ந்த அவர் 7-4-92 அன்று சென்னையில் காலமானார். பேனாவையே ஆயுதமாகக் கொண்டு போராடிய போராளி அவர். இந்திய மண்ணில் அகதியாக வாழ்ந்த போதிலும் இந்திய அரசைக் கண்டனம் செய்ய அஞ்சாத வீர வேங்கை அவர். சேய்நாடான தமிழீழத்தில் பிறந்து தாய்நாடான தமிழக மண்ணில் மறைந்தார். இலட்சிய வாழ்வு வாழ்ந்த உண்மையான தேசபக்தரைத் தமிழீழம் மட்டும் இழக்கவில்லை. தமிழகமும் ஒரு வீரமெந்தனை இழந்துவிட்டது.



### 3. புலிகள் வளர்க்கும் புதுமைக்கலைகள்

“கலை கலைக்காக அல்லாமல், மக்களுக்காகவே படைக்கப்பட வேண்டும். கலை, இலக்கியப் படைப்புகள் மக்களைச் சிந்திக்கத் தூண்ட வேண்டும். பழைமையிலும் பொய்மையிலும் பல்வேறு மாயைகளிலும் சிறைப்பட்டுக் கிடக்கும் மக்கள் மனத்தில் புரட்சிகரப் பார்வையைத் தோற்றுவிக்கவேண்டும். சமூக விழிப்புணர்வை உருவாக்க வேண்டும்.

இன்றைய காலத்தின் தேவைக்கேற்ப, வரலாற்று ஓட்டத்துக்கு அமைய கலை, இலக்கியக் கர்த்தாக்கள் புதுமையான - புரட்சிகரமான படைப்புகளைப் படைக்க வேண்டும். இந்தப் புனித விடுதலைப் போராட்டத்திற்கு உரமூட்டுவதாக அவை அமையவேண்டும்.

...சமூகப் புரட்சி என்பது பண்பாட்டு மறுமலர்ச்சியை உள்ளடக்கியதாக இருக்க வேண்டும் என்பதே எனது கருத்தாகும். சமூகப் புற நிலையில் மாற்றம் ஏற்படும்பொழுது அக நிலையிலும் மாற்றம் ஏற்படுவது அவசியமாகிறது. முரண்பாடுகள் நிறைந்த பழைய சமூக உறவுகளை உடைத்தெறிந்து, புதிய சமூக உறவுகளைக் கட்டியெழுப்பும்பொழுது இந்தச் சமூக மாற்றத்திற்கு ஏற்ப மக்களின் மனவுலகிலும் ஒரு புரட்சி நிகழவேண்டும். புதிய சமுதாயத்தில் புதிய உறவுகளைக் கொண்ட புதிய வாழ்க்கையைத் தழுவும் மக்கள் ஒரு புரட்சிகரமான உலகப் பார்வையைக் கொண்டவர்களாக இருக்கவேண்டும். இங்கு தான் பண்பாட்டு மறுமலர்ச்சி முக்கியமாகிறது.



...மிகத் தொன்மை வாய்ந்த நீண்ட வரலாறுடைய எந்தவொரு பண்பாட்டு அம்சங்களிலும் பழைமைவாதக் கருத்துகள் வேரூன்றியிருப்பது இயல்பாகும். எமது பண்பாடும் இதற்கு விதி விலக்கன்று. பண்பாடு என்ற கோலத்தில் எமது சமூக வாழ்வில் ஊடுருவியுள்ள பிற்போக்கான பண்புகளை, வழக்குகளை, கருத்தோட்டங்களை நாம் இனம் கண்டுகளைதல் அவசியமாகும்.

முத்தமிழ் விழாவுக்குத் தலைவர் பிரபாகரன் அளித்த வாழ்த்துச் செய்தியில் மேற்கண்டவாறு குறிப்பிட்டிருந்தார். ஆண்டுதோறும் தூன் மாதம் 5ஆம் நாள் முதல் 15ஆம் நாள் வரை தமிழீழப் பகுதிகளில் முத்தமிழ் விழா சிறப்பாகக் கொண்டாடப்பட்டு வருகிறது.

போர்க்காலச் சூழ்நிலையில் கலை, இலக்கிய ஈடுபாடு என்பது பல்வேறு தடைகளுக்கு இடையே நடைபெறவேண்டிய ஒன்றாகும். அமைதிக்காலத்தில் கலை, இலக்கிய வெளிப்பாட்டிற்கும், போர்க்காலத்தில் கலை, இலக்கிய வெளிப்பாட்டிற்கும் இடையே பெரும் வேறுபாடு உண்டு. இதைப் பற்றியும் மற்றோர் இடத்தில் தலைவர் பிரபாகரன் பின்வருமாறு குறிப்பிட்டுள்ளார்.

“ஒரு தேசிய விடுதலைப் போராட்டத்தில் கலை-இலக்கிய வெளிப்பாடுகள் என்பவை மகத்தானவையாகும். தேசிய உணர்வைத் தட்டி எழுப்பித் தேசியப் போராட்டத்திற்கு உலகத்தினை ஊக்குவிப்பவர்கள் கலைஞர்கள் ஆவர். தேசிய உருவாக்கத்திற்குச் செழுமையும் முழுமையும் கொடுப்பவர்களும் அவர்களே. சுதந்திரப் போராட்டத்தில் கலை-இலக்கியப் படைப்பாளிகள் கணிசமான பங்கினைச் செய்து வருகின்றனர்”.

தமிழீழத்தில் அமைதிக்காலத்தில் இருந்த கலை-இலக்கிய வளர்ச்சியைவிட, விடுதலைப் போராட்டக் காலத்தில் கலை-இலக்கிய வளர்ச்சி புதுமையான பாய்ச்சலில் முன்னோக்கிச் செல்கிறது. தமிழர்களுடைய பழைமையான நுண்கலைகளுக்குப் புதிய வடிவமும் புத்துணர்வும் கொடுத்துப் பண்டைய மரபு கெடாமலும் விடுதலைப் போராட்டத்திற்கு ஆக்கம் தரும் வகையிலும், நுண்கலைகளைப் புலிகள் வளர்த்து வருகிறார்கள். விடுதலைப் புலிகளின் கலை-பண்பாட்டுக் கழகம் இதற்கான பல்வேறு நடவடிக்கைகளை மேற்கொண்டு வருகிறது.



தமிழீழச் சமூக-பண்பாட்டுச் சூழலில் விடுதலைப் போராட்டத்தினால் ஏற்பட்டுள்ள பாதிப்பு படைப்பாளிகள் மத்தியிலும் பெரும் தாக்கத்தினை ஏற்படுத்தியுள்ளது. போர்க் காலச் சூழ்நிலையில் சமூகம் எதிர்கொள்ள வேண்டிய பிரச்சினைகளுக்கு முகம் கொடுக்காத வகையில் சில படைப்பாளிகள் ஒதுங்கிக் கொண்டிருக்கின்றனர். அதற்குக் காரணம் போராட்டத்தைப் பற்றிப் பாடுவதற்கு அது பற்றிய பட்டறிவும் இருக்கவேண்டும். பட்டறிவு இல்லாதவர்கள் போராட்டத்தைப் பற்றிய படைப்பாக்கம் செய்யமுடியாது. இன்றைய தலைமுறைக்குப் பட்டறிவு நிறைய உண்டு. அதனாலேயே இளைய தலைமுறை போராட்டத்தைப் பற்றி அற்புதமான, உள்ளத்தைத் தொடும் படைப்புகளை உருவாக்க முடிந்திருக்கிறது. போராளிகளுள் பலர் நல்ல கலைஞர்களாக உருப்பெற்று இருக்கிறார்கள். சிங்களச் சிறைகளிலும் இந்திய இராணுவச் சிறைகளிலும் இருந்து பல்வேறு துன்பங்களை நேரில் அனுபவித்த பலரும் நல்ல அற்புதமான கலைஞர்களாக வெளிவந்திருக்கிறார்கள். ஒரு கால கட்டத்திலே ஒவ்வொரு சமூகத்திற்கு எத்தகைய படைப்புகள் தேவை என்பதை அந்தந்தக் காலம்தான் நிருணயிக்கிறது. அந்த வகையில் இன்றைக்குத் தமிழீழ மக்களுக்கு விடுதலைப் போராட்டத்தைப் பற்றிய படைப்பாக்கங்கள் மிகவும் தேவையானதாக அமைந்துள்ளன. இந்தத் தேவையை நிறைவு செய்யாமல் எந்தப் படைப்பாளியும் ஒதுங்கிக் கொள்ள முடியாது. அவ்வாறு ஒதுங்கிக் கொண்டவர்களைக் காலமும் சமுதாயமும் ஒதுக்கித் தள்ளிவிடும். அமைதிக் காலச் சூழ்நிலைக்கு ஏற்ப முன்பு வெவ்வேறு விதமான படைப்புகளை உருவாக்கியவர்கள்கூட இன்றைக்குக் கால வேகத்திற்கு ஈடு கொடுக்கும் வகையில் தங்களை மாற்றிக் கொண்டு வருகிறார்கள்.

இசை, நடனம், ஓவியம், சிற்பம், நாடகம் போன்ற பல்வேறு துறைகளில் புரட்சிகரமான சிந்தனை பரவிப் புதிய புதிய வடிவங்களுடனும் மாற்றங்களுடனும் அற்புதமான படைப்புகள் உருவாக்கப்பட்டு வருகின்றன.

## தமிழீழத் திருப்பள்ளி எழுச்சி

இந்துக் கோவில்களில் அதிகாலையில் இறைவனுக்குத் 'திருப்பள்ளி எழுச்சி' பாடுவார்கள். மார்கழி மாதத்தில் குளிர் நடுக்கினாலும் பக்தர்கள் காலை இளம்பொழுதில் 'திருப்பள்ளி எழுச்சி'ப் பாடல்களைப் பாடியவாறு கோவில்களை வலம் வருவார்கள்.

அரசர்களின் அரண்மனைகளிலும் திருப்பள்ளியெழுச்சி பாடப்பட்டதாகக் குறிப்புகள் உண்டு.

ஆனால், இது ஜனநாயக யுகமல்லவா? இந்த யுகத்தில் மக்கள்தாம் மகேசர்கள். மக்கள்தாம் மன்னர்கள்.

எனவே, மக்களுக்குத் திருப்பள்ளி எழுச்சி பாட புலிகளின் இசைக் குழுவினரான 'தேனீ'க்கள் முடிவு செய்தனர்.

நாட்டில் விடுதலைப் போர் நடைபெற்று வரும்போது இன்னும் உறக்கமா? மக்களே விழிப்புற்று எழுங்கள்! என மக்களைத் தட்டியெழுப்பும் கருத்தைக் கொண்ட புதுமையான 'தமிழீழத் திருப்பள்ளி எழுச்சி'ப் பாடல்களைப் பாடியவாறு அதிகாலைப் பொழுதில் யாழ்ப்பாண நல்லூர் நகரில் வலம் வந்தனர். தீவர்த்தியொளியில் வாத்தியங்களும் சேமக்கலங்களும் முழங்க அவர்கள் வந்த காட்சி பழந் தமிழகத்தை நினைவுபடுத்தியது.

'தேனீ'க்களின் இந்தத் திருப்பள்ளி எழுச்சி மக்களைப் பெரிதும் கவர்ந்தது.



## சிற்பம்

தமிழர்களின் தொன்மையான கலைகளுள் சிற்பக்கலை மிக முக்கியமானது. தமிழர்களின் சிற்பத்திறனுக்குச் சான்றாக எழுந்துநிற்கும் கோவில்களும் சிற்பங்களும் உலகில் நமக்கென்று ஒரு தனிப் பெருமையைத் தேடித் தந்திருக்கின்றன. புராணக் கதைகளைச் சிற்பங்களாக வடித்துக் கோவில்கள், தேர்கள் போன்றவற்றை நம் முன்னோர்கள் உருவாக்கினார்கள். வீர மன்னர்களான இராசராசன், இராசேந்திரன் போன்றவர்கள், பல்வேறு நாடுகளை வென்றடக்கி அங்கெல்லாம் புலிக் கொடியை நாட்டியதைப் பற்றிய சிற்பங்களை, இந்த மாமன்னர்கள் எழுப்பிய தஞ்சைக் கோவிலிலோ அல்லது கங்கை கொண்ட சோழபுரம் கோவிலிலோ நாம் பார்க்க முடியாது. ஏனெனில், அவற்றை அங்கு சிற்பமாக அவர்கள் செதுக்கவில்லை..

வடநாட்டு ஹர்ஷ சக்கரவர்த்தி தென்நாட்டின் மீது படையெடுத்தபொழுது வாதாபி மன்னரான இரண்டாம் புலிகேசி நர்மதை நதிக்கரையில் அவர் படையணைத் தோற்கடித்தார். அந்தப் புலிகேசியைப் பல்லவ மன்னரான நரசிம்மவர்மனும் அவருடைய படைத் தளபதி பரஞ்சோதியும் வெற்றி கொண்டனர். அந்த நரசிம்மவர்மன் உருவாக்கிய மாமல்லபுரத்துச் சிற்பக் கோவிலில் இந்த மகத்தான வெற்றியைக் குறிக்கும் சிற்பங்களின் சுவடே கிடையாது.

சேரன் செங்குட்டுவன் இமயம் வரை படையெடுத்துச் சென்று கனக-விசயர் என்னும் வடநாட்டு மன்னரைத் தோற்கடித்தான். இமயத்தில் கல் எடுத்து அதைக் கனக - விசயர் தலையில் ஏற்றித் தமிழகத்திற்குக் கொண்டுவந்து பத்தினித் தெய்வம் கண்ணகிக்குக் கோவில் எடுத்தான் என்ற வீர வரலாற்றைச் சிற்பங்களில் அவன் செதுக்கவில்லை. பழந் தமிழ் மன்னர்கள் யாருமே தங்கள் வெற்றிகளைச் சிற்பங்களாகச் செதுக்கி வைக்கவில்லை.

மாறாக, தாங்கள் கட்டிய கோவில்களில் இறைவனின் திருவிளையாடல்கள் பற்றிய சிற்பங்களை மட்டுமே செதுக்கிவைத்தார்கள். இந்தப் பழைமையான முறையிலிருந்து விடுதலைப் புலிகள் விலகிச் சென்று தங்களுடைய போராட்ட வெற்றிகளையும், விடுதலைப் புலிகளின் தியாகங்களையும் சிற்பங்களாகச் செதுக்கி வருகின்றார்கள்.

தமிழீழ மாவீரர் சிற்பக் கலைக் கூடம் ஒன்றினை விடுதலைப் புலிகள் உருவாக்கியிருக்கிறார்கள். மாவீரர் மேஜர் ஜேம்ஸ் இந்தக் கலைக்கூடத்தின் சிற்பங்களின் உருவாக்கத்

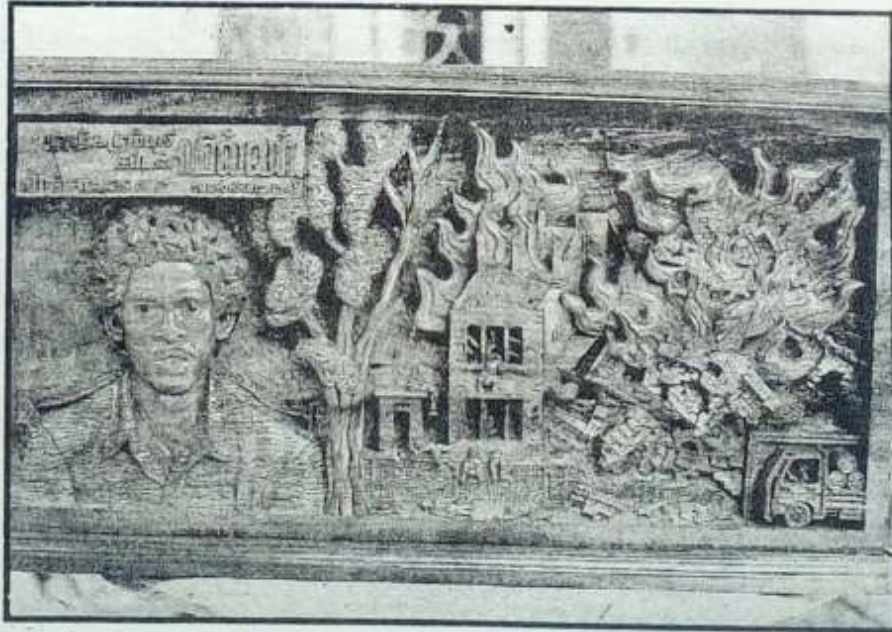

## தங்கப் பதக்கம் பெற்ற 'தேனிசை'

தமிழீழ விடுதலைப் புலிகளின் பிரச்சார வரலாற்றில் தமிழ்நாட்டைச் சேர்ந்த இசைக்கலைஞர் தேனிசைச் செல்லப்பா அவர்களுக்குச் சிறப்பான இடம் உண்டு. தமிழர் தலைவர் சி.பா. ஆதித்தனாரால் கண்டெடுக்கப் பட்டவர் இவர். "செந்தமிழ் நாடெனும் போதினிலே இன்பத் தேன் வந்து பாயுது காதினிலே" என்ற பாரதியின் வாக்கு இவருக்கு முற்றிலும் பொருந்தும். இனிய இவரது குரல்வளத்தைக் கேட்க நேரும் யாவருமே 'தங்கள் காதுகளில் தேன் பாய்வது போன்ற உணர்வுதான் பெறுவார்கள்.

புரட்சிக் கவிஞர் பாரதிதாசன், உணர்ச்சிக் கவிஞர் காசி ஆனந்தன் ஆகியோரின் பாடல்களை உணர்ச்சி யோடு இவர்பாடுவதைக் கேட்பவர்கள் துள்ளி எழுவார்கள். புலிகள் வெளியிட்டுள்ள ஒலிப் பேழையில் இவர் குரல் ஒலிக்காத ஒலிப்பேழை கிடையாது எனலாம். இவரின் குரல் புலிகளின் குரலாகவே ஒலித்து வருகிறது. அதனால் தமிழ் நாட்டு வானொலியில் இவருக்கு வாய்ப்பு மறுக்கப் பட்டது. காவல் துறையினரின் அடக்கு முறைகளுக்கும் இவர் ஆளானதுண்டு.

ஆனாலும், 'தமிழர் எழுச்சிப் பாடல்களைப் பாடும் எனது வாயினால் வேறு எதுவும் பாடமாட்டேன்'

என உறுதியாக இருந்துவரும் இசைவாணரான இவரைத் தமிழகம் கௌரவிக்கத் தவறிவிட்டாலும் தமிழீழம் பெருமைப்படுத்தத் தவறவில்லை.

இவரது இசையில் தன் உள்ளத்தைப் பறிகொடுத்திருந்த தலைவர் பிரபாகரன் அவர்கள் இவரைத் தமிழீழம் வரும்படி அழைத்தார். அதற்கிணங்க 19.4.90 முதல் 20.5.90 வரை கிட்டத்த ஒருமாத காலம் இவர் தமிழீழத்தில் சுற்றுப் பயணம் செய்து தனது இசைத்திறமையால் தமிழீழ மக்களை மகிழ்வித்தார். ஒலிப் பேழைகளின் மூலம், இவரது குரலோசை கேட்டு மகிழ்ந்த மக்கள் நேரில் கேட்டு மகிழும் வாய்ப்புப் பெற்றார்கள்.

யாழ் முற்றவெளித்திடலில் 5 இலட்சத்திற்கு மேற்பட்ட மக்கள் கூடியிருந்து இவரின் இசையைச் செவிமடுத்து இன்பம் அடைந்தார்கள்.

இந்நிகழ்ச்சியின் பொழுது தளபதி மாத்தையா இவருக்கு விடுதலைப் புலிகளின் இலச்சினை பொறிக்கப் பட்ட தங்கப் பதக்கத்தை அணிவித்தார். மக்களின் கரவொலி வாணைப் பிளந்தது.

தலைவர் பிரபாகரன் அவர்களும் இவரை அழைத்து நேரில் பாராட்டினார். தமிழீழத்தில் பாராட்டுப் பதக்கம் பெற்ற முதல் தமிழர் இவரே.



தமிழீழம் சிலக்கிறது • 329

திற்கு மூல காரணராக இருந்தார். கூடல் கொண்ட குமரிக் கண்டம் முதல் விடுதலைப் புலிகள் வீரப் போராட்டம் வரை தமிழர்களின் வரலாற்றினை விவரிக்கும் சிற்பங்கள் இக் கலைக் கூடத்தில் அமைக்கப்பட்டு வருகின்றன. விடுதலைப் புலிகள் மூத்த உறுப்பினரான இளங்குமரன் (பேபி சுப்ரமணியம்) அவர்கள், இதற்கான குறிப்புகளை திரட்டித் தருகிறார்.

இந்தியப் படையுடனான மோதலில் இரசிய நாட்டுத் தயாரிப்பான இந்திய டாங்கிகள் இரண்டை அடியோடு தகர்த்து எறிந்த மேஜர் ஜேம்ஸ் அவர்களின் வீரச் செயல் அங்குச் சிற்பமாகச் செதுக்கி வைக்கப்பட்டுள்ளது.

மாவீரர் நாளைக் குறிக்க மாவீரர் சிற்பம் ஒன்றும் அங்கே செதுக்கப்பட்டுள்ளது. இச் சிற்பம் மத வேறுபாடு இன்றி ஈழப் போராட்டத்தில் ஈடுபட்ட மாவீரர்களின் ஆன்மாக்கள் மலரும் தமிழீழத்தை நோக்கி வருவது போன்று சித்திரிக்கப்பட்டுள்ளது. கவிஞர் புதுவை இரத்தின துரையின் "புதைந்த குழியிலிருந்து நீங்கள் எழுந்து வாருங்கள்" "எரிந்த இடத்திலிருந்து நிமிர்ந்து வாருங்கள்" என்னும் கவிதை வரியைக் கருவாகக் கொண்டதே இந்தச் சிற்பங்கள் ஆகும்.

சார்லஸ் அன்ரனி சிறப்புப் படை அணி, மரபு வழி இராணுவமாக மாறி சிங்கள இராணுவத்துடன் நேருக்கு நேர் போராடிய ஆணையிறவுப் போர்க்களம் சிற்பமாகக் காட்சி தருகிறது.

அடுத்த சிற்பம் விடுதலைப் புலிகள் பயிற்சி முகாம் பற்றியது. இச்சிற்பத்தின் நடுவே பயிற்சி முகாமின் பொறுப்பாளராக இருந்த லெப்-கர்னல் பொன்னம்மானின் உருவச் சிலை செதுக்கப்பட்டுள்ளது.

மற்றொரு சிற்பம் பெண் புலிகள் பற்றிய சிற்பமாகும். இந்திய யுத்த டாங்கியை பெண் புலிகள் தகர்த்து எறிந்த காட்சியும், மாவீரர் படைப் பிரிவின் முதல் பெண் தளபதியான மேஜர் சோதியாவின் உருவமும் அங்குச் சிற்பமாகச் செதுக்கப்பட்டுள்ளன.

கரும்புலித் தாக்குதல் பற்றிய சிற்பம் எல்லோரையும் கவரும் சிற்பமாகும். கரும்புலி காப்டன் மில்லர் வெடிமருந்து ஏற்றப்பட்ட வாகனத்தில் சென்று சிங்கள இராணுவ முகாம் மீது மோதி அதைச் சிதறடித்த காட்சி சிற்பமாகச் செதுக்கப்பட்டுள்ளது. அதைப் போலவே மாங்குளம் முகாம் மீது லெப்-கர்னல் போர்க் நடத்திய கரும்புலித் தாக்குதல் சிற்ப வடிவம் பெற்றுள்ளது. இவ்வாறாக விடுதலைப் போராட்டத்தின் பல்வேறு முக்கிய நிகழ்ச்சிகளையும் தமிழர் வரலாற்றின் பல்வேறு முக்கிய நிகழ்ச்சிகளையும் கொண்டதாகத் தமிழீழ மாவீரர் கலைக் கோட்டம் ஒன்றை அமைக்கத் திட்டமிட்டு வேலைகள் நடைபெற்றுக்கொண்டிருக்கின்றன. இக்கலைக் கோட்டம் தமிழர்க்களின் பாரம்பரியமான சிற்பக் கலையுடன் கூடிய அம்சங்களிலிருந்து சிறிதும் விலகாமல் புதுமைக் கோலத்துடன் உருவாக்கப்படுகிறது.

## புலம் பெயர்ந்த கலைஞர்கள்

தமிழீழத்தில் உள்ள கலைஞர்கள் இசை, நாடகம், நடனம், ஓவியம், சிற்பம், இலக்கியம் போன்ற பல்வேறு துறைகளில் மக்களின் உணர்வுகளையும் போராட்ட நிகழ்வுகளையும் கலை வெளிப்பாட்டுடன் எதிரொலித்துக் கொண்டிருப்பதைப் போலவே புலம் பெயர்ந்து சென்றுள்ள கலைஞர்களும் அத்தகைய ஆக்கங்களில் ஈடுபட்டு வருகிறார்கள். சொந்த மண்ணில் வாழ்வதற்கு வகையின்றி வெளியேறி அகதிகளாக அயல்நாடுகளில் அடைக் கலம் புகுந்திருந்தபொழுதிலும் கூட அவர்கள் தங்கள் தாயக மண்ணையும் அங்கு நடைபெற்றுக்கொண்டிருக்கும் விடுதலைப் போராட்டத்தையும் ஒருபொழுதும் மறக்கவில்லை. ஐரோப்பாவில் நான் சுற்றுப்பயணம் சென்றபொழுது அங்கு விடுதலைப் புலிகளால் நடத்தப்பட்ட பல்வேறு கலை விழாக்களில் பங்கு கொள்ளும் வாய்ப்பு கிடைத்தது.

அங்கும் தமிழீழ விடுதலைப் போராட்டத்தை உணர்வுடன் சித்திரிக்கும் வகையில் இசை, நடனம், நாடகம் ஆகியவற்றை நடத்துவதைப் பார்த்து நான் வியப்படைந்தேன். தாயகத்தில் இருக்கக்கூடிய வசதிகளும் வாய்ப்புகளும் வெளிநாடுகளில் வாழும் இந்தக் கலைஞர்களுக்குக் கிடையாது.

தங்கள் வாழ்க்கையோடு நாள்தோறும் போராடிக்கொண்டிருக்கும் அவர்களால் எப்படி இத்தகைய அற்புதமான கலை உணர்வை வெளிப்படுத்த முடியும் என்பதைப் பார்த்தபொழுது நான் உள்ளபடியே மகிழ்ச்சி அடைந்தேன். அவர்களின் இந்தக் கலை வெளிப்பாடு பொருளாதார அடிப்படையில் அவர்களுக்கு எத்தகைய நலன்களையும் அன்னிய நாடுகளில் பெற்றுத் தர முடியாது. தாங்கள் வாழ்வதற்காகப் போராடிக்கொண்டிருக்கும் அவர்கள் தமக்கு நேரம் கிடைத்தபொழுது மட்டுமே இத்தகைய கலை ஆக்கங்களில் ஈடுபட முடியும். ஜெர்மனியில் கலை விழா நடந்தபொழுது புலம் பெயர்ந்த கவிஞர் முகில்வாணன் ஒரு நாட்டிய நாடகத்தினை அற்புதமாக உருவாக்கியிருந்ததைப் பார்த்தேன்.

தமிழ்த்தாயைச் சிங்கள வல்லரசுக்கர்கள் சிறைப்படுத்தியதையும், 'என்னை மீட்க யாரும் இல்லையா' என்று அந்தத் தாய் கதறுவதாகவும், அவருடைய பிள்ளைகளான புலிகள் சிங்கள வல்லரசுக்கர்களை அடித்து விரட்டி தாயின் விலங்கொடித்து மீட்டதையும் அற்புதமாக இசை-நடன-நாடகமாக அவர் உருவாக்கியிருந்தார். அதில் பாடியவர்களும் நடித்தவர்களும் மிகச் சிறப்பாக அதைச் செய்திருந்தார்கள். அவர்கள் எல்லோருமே புலம் பெயர்ந்த கலைஞர்கள்தாம். அந்த நாடகம் முடிந்து கவிஞர் முகில்வாணன் தான் பணிபுரியும் தொழிற் சாலைக்குக் குறித்த நேரத்தில் செல்ல முடியாமல் போனதன் விளைவாக அவரை வேலையிலிருந்து விலக்கிவிட்டார்கள். ஆனாலும், அவர் மனம் தளர்வடைய



வில்லை. இப்படி நெருக்கடியான நிலைகளுக்கிடையேயும் புலம்பெயர்ந்த கலைஞர்கள் தாங்கள் வாழ்வுக்காக போராடிக் கொண்டிருந்தாலும் கூட அதைப்பற்றிக் கவலைப் படாமல், தாயக விடுதலைக்கான ஆக்கங்களை அற்புதமாக உருவாக்கி வருகிறார்கள். தமிழீழத்தில் இன்று நடைபெற்றுக் கொண்டிருக்கும் விடுதலைப் போராட்டம் வெற்றி பெறுவதன் மூலம் மட்டுமே புலம்பெயர்ந்த மக்களின் வாழ்வில் விடியல் பிறக்கும் என்பதைப் புலம் பெயர்ந்த கலைஞர்கள் உணர்ந்து அதற்கேற்ற வகையில் செயல்பட்டு வருகிறார்கள்.

## தெருக்கூத்து

தமிழீழ விடுதலைப் போராட்டம் விடியலை நோக்கி உறுதியாக முன்னேறிக் கொண்டிருக்கும் இவ்வேளையில், மக்கள் மத்தியில் விழிப்புணர்ச்சி ஏற்படுத்துவதற்கான தெருக்கூத்து நிகழ்ச்சிகளையும் விடுதலைப் புலிகளின் கலை பண்பாட்டுக் கழகம் நடத்தி வருகிறது. தமிழீழத்தின் பல்வேறு பகுதிகளிலும் நடத்தப்படும் இத்தெருக்கூத்துக்கள் தமிழீழ விடுதலைப் போர்க்களத்தில் அவ்வப்பொழுது நடைபெறும் வீர நிகழ்ச்சிகள் குறித்தும், சிங்கள இராணுவத்திற்கு எதிரான போராட்டத்தில் மக்களுடைய பங்களிப்பு மகத்தானது என்பதை விளக்கும் வகையிலும் அமைந்துள்ளன. இது தவிர, வில்லுப் பாட்டு, கரகாட்டம், பொய்க்குதிரை ஆட்டம் போன்ற பழந்தமிழ்க் கலைகள் புது மெரு குடன் புலிகளால் கையாளப்பட்டு வருகின்றன.

தமிழீழ விடுதலைப் போராட்டத்தை முன்னடத்திச் செல்வதற்குரிய வலிமை வாய்ந்த சாதனமாக நுண்கலைகளைப் புலிகள் திறமையுடன் கையாண்டு, பெருமளவில் வெற்றியும் பெற்றிருக்கிறார்கள்.



## அண்ணாக்களுக்கு ஓர் அறைகூவல்

உனது

சின்னத் தங்கை சிரித்த முகத்துடன்  
 துள்ளித் திரிந்தபின் பள்ளிக்குப் போனதும்  
 பாதி வழியினில் பாசறை சேர்ந்ததும்  
 பயிற்சி முடிந்தபின் எதிரி வாசலில்  
 காவலில் நின்று கடமை செய்வதும்  
 அம்மா சென்று அழைப்பு விடுத்ததும்  
 சிரித்துக் கொண்டவள் மறுப்புச் சொன்னதும்  
 மொத்த மாகவே தெரிந்த பின்பும்  
 மெத்தன மாகத் திரியும் அண்ணா!  
 வெட்கம் உனக்குத் துளியும் இல்லையா?  
 வேளா வேளைக்குச் சோறும் வேறா?  
 மீசை மட்டும் முளைத்த உனக்கு  
 ரோசம்:.....ஏனோ?  
 கலட்டி மண்ணை நேசிக்காத உனக்குக்  
 கனடா மீது காத லாமே?  
 கனடா போகும் பயணம் மறந்து  
 களத்தில் இறங்கு கடமை உணர்ந்து.  
 நாளை பிறக்கும் ஈழம் அதனில்  
 நிறைய உண்டு உனக்கும் பங்கு!

- சின்னத்தங்கை -

### வேங்கைகளின் வேந்தன்

தமிழினம்  
 தொலைத்துவிட்ட  
 சுதந்திரத்தைத் தேட  
 தமிழினம் விற்றுவிட்ட  
 தன் மானத்தை மீண்டும்  
 மீட்க  
 தலைநிமிர்ந்த  
 மனிதனை  
 தமிழீழம் காண,  
 வீரத்தாயின்  
 பிரசவ வேதனையின் பின்னால்  
 ஒரு ஜனனம்  
 அன்றைய குழந்தைதான்  
 இன்றைய  
 வேங்கைகளின் வேந்தன்.

- வானதி

### சாவைச் சந்திப்போம்

சாவா? நாம்  
 சந்திப்போம்  
 வாழ்க்கை எமக்கென்ன  
 புவா? நாம்  
 போராடுவோம்

- மேஜர் பாரதி

### அக்னிக் குஞ்சுகளின் அணிவகுப்பு

வேறுபாடற்ற  
 விடியலை வென்றெடுக்க  
 துப்பாக்கிகளோடு இவர்கள்  
 துயிலெழுந்து விட்டார்கள்  
 பாகுபாடு இல்லாது  
 படைதிரண்டு செல்கிறது  
 அந்தோ....  
 இந்த அக்னிக் குஞ்சுகளின்  
 அணிவகுப்பில் - எதிரிப்படை  
 எரியுண்டு போயிற்று.

- கஸ்தூரி



PHOTO

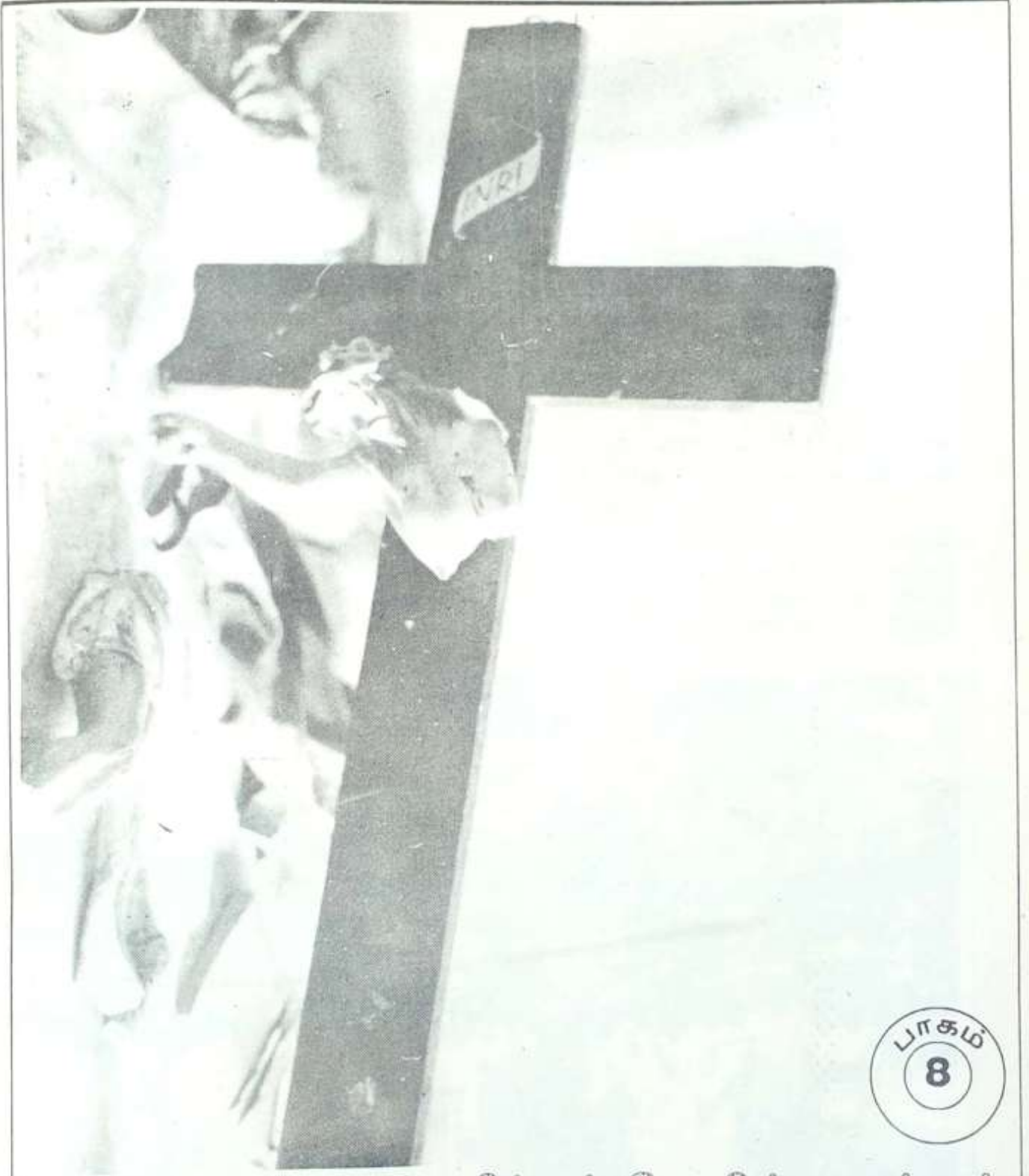

## மண் மீட்புப் போரில் மதங்கள்

1. புலிகளும் மத சுதந்திரமும் • 2. தமிழீழத்தில் முசுலிம்கள் • 3. முசுலிம் கிராமங்களில் பயணம் • 4. தமிழீழப் போரில் கிறித்துவர்கள்



## 1. புலிகளும் மத சுதந்திரமும்

மதம் தொடர்பாக, விடுதலைப் புலிகள் இயக்கத்தின் நிலைப்பாடு என்ன? மத வழிபாட்டிற்கு அவர்கள் எதிரானவர்களா? மதம் பற்றிய அவர்கள் கருத்தென்ன? என்பது போன்ற வினாக்கள் அவ்வப்பொழுது சிலரால் எழுப்பப்படுகின்றன.

தலைவர் பிரபாகரன், விடுதலைப் புலிகளின் முக்கிய தளபதிகள், இயக்கப் பேச்சாளர்கள், எழுத்தாளர்கள், கவிஞர்கள் ஆகியோரோடு இவ்விடயம் குறித்து நான் விவாதித்துள்ளேன். புலிகள் இயக்கத்தில் தமிழீழத்திலுள்ள அனைத்து மதங்களைச் சேர்ந்தவர்களும் இருக்கிறார்கள். மதத்தில் நம்பிக்கை இல்லாத நாத்திகர்களும் இருக்கிறார்கள். ஓர் உண்மையான தேசிய விடுதலை இயக்கம், அனைத்துத் தரப்பினரையும் தன்னுள்ளடக்கியதாகவே விளங்க முடியும். இதற்குப் புலிகளின் இயக்கம் ஒரு சரியான எடுத்துக்காட்டாகும்.

மதம் தொடர்பாகப் புலிகள் இயக்கத்தின் நிலைப்பாடு என்ன என்பதை அவர்களின் கொள்கைத் திட்டப் பிரகடனம் தெளிவாக விளக்குகின்றது. அதில் கீழ்க்காணுமாறு சொல்லப்பட்டுள்ளது:

“தமிழீழ விடுதலைப் புலிகள் இயக்கம் மதச் சார்பற்ற நிலைப்பாட்டைக் கடைப்பிடிக்கும். அதே வேளையில் அனைத்து மதங்களைச் சார்ந்த மக்களின் வழிபாட்டு உரிமைக்கு எமது இயக்கம் உத்தரவாதம் அளிக்கும். அனைத்து மதத்தினரும் தமது ஆன்மிக வேட்கைகளை நிறைவு செய்யவும், மத, கலாச்சாரப் பண்புகளைப் பேணி வளர்க்கவும் எமது இயக்கம் ஊக்கம் அளிக்கும்”



## தாயின் வேண்டுகல்

இந்துக் கோவில் திருவிழாக்கள் சிறப்பாக நடைபெறவும் புலிகள் உதவுகிறார்கள். போர்களினால் தடைபட்டிருந்த திருவிழாக்களை மீண்டும் நடத்த மக்கள் விரும்பியபோது, அவர்களுக்கு வேண்டிய உதவிகளைப் புலிகள் செய்கிறார்கள். மன்னாரில் உள்ள திருக்கேதீச்சரம் கோவிலுக்கு நான் சென்றிருந்தேன். இந்திய இராணுவம் இலங்கையை விட்டு வெளியேறிக் கொண்டிருந்த வேளை. அதற்கு முன்னால் சிங்கள இராணுவத்தின் தாக்குதலினால் அந்தக் கோவில் சிதைந்து இருந்தது. நாயன்மார்களால் பாடப் பெற்ற திருத்தலங்களில் இதுவும் ஒன்று. இந்தக் கோவில் அறங்காவலர் பெரியவர் திரு. ஆர். நமசிவாயம் தற்போது தமிழகத்தில் அகதியாக வாழ்ந்து கொண்டிருந்த போதிலும் கூட, இங்கிருந்தபடியே இந்தக் கோவிலைப் புனர் நிருமாணம் செய்வதற்காக உரிய உதவிகளைத் திரட்டி அதைச் செய்துவருகிறார். இக்கோவில் ஓரளவு புனர் நிருமாணம் செய்யப்பட்டிருந்த கட்டத்தில், மகா சிவராத்திரி விழா வந்தது. பல ஆண்டுகளுக்குப் பின்னர் நடைபெறும் இந்த விழாவைச் சிறப்பாகக் கொண்டாடு

வது என்று மக்கள் முடிவு செய்தார்கள். இதற்குத் தேவையான சகல பாதுகாப்பு ஏற்பாடுகளையும் புலிகள் செய்து கொடுத்ததை நான் நேரில் பார்த்தேன். அந்தத் திருவிழாவில் கலந்துகொள்ள வந்திருந்த மக்களிடம் இரண்டறக் கலந்து அவர்களிடம் நான் பேசிப் பார்த்தேன். அங்கிருந்த தாய்மார்களிடம் இறைவனிடம் உங்களுடைய வேண்டுகல் என்ன? என்று நான் கேட்டேன். ஒரு தாய் கூறிய பதில் என்னைச் சிலிர்த்த வைத்தது.

“இந்திய இராணுவத்தின் கொடுமைக்கு ஆளாகி எங்கள் வீடு வாசல்களை இழந்தோம். உற்றார் உறவினரைப் பறிகொடுத்தோம். எங்களுள் பலர் கணவன்மார்களையும், பிள்ளைகளையும் இழந்தோம். ஆனால், அதைப்பற்றி யெல்லாம் நாங்கள் கவலைப்படவில்லை. எங்களைப் பாதுகாக்க, எங்கள் மண்ணை மீட்க, நாங்கள் சுதந்திர மனிதர்களாக வாழ தங்கள் உயிரையே பணயமாக வைத்துப் போராடும் எங்கள் பிள்ளைகளான புலிகளைப் பாதுகாத்திடும் படியும், போரில் வெற்றிபெற அவர்களுக்கு அருளும்படியும்தாம் இறைவனிடம் நாங்கள் வேண்டிக்கொண்டோம்” என்று அந்தத் தாய் கூறினாள்.



புலிகளின் கொள்கைப் பிரகடனத்தில் இரத்தினச் சுருக்கமாகச் சொல்லப்பட்டுள்ள இந்த விளக்கம் மூன்று முக்கிய அம்சங்களை முதன்மைப்படுத்துகிறது.

1. மதச்சார்பற்ற நிலை
2. மக்களுக்கு வழிபாட்டுச் சுதந்திரம்
3. தமிழரின் தேசியப் பண்பாட்டு வாழ்வு.

இம் மூன்று அம்சங்களையும் நாம் விரிவாகப் பார்ப்போம்.

விடுதலைப் புலிகளின் இயக்கம் மதச் சார்பற்றது என்று கூறும்பொழுது எந்த ஒரு குறிப்பிட்ட மதத்தையும் சார்ந்ததாக நிற்கவில்லை என்பதுதான் அதன் பொருளாகும். தமிழீழ மக்கள் தழுவிக்கொண்டுள்ள அனைத்து மதங்களையும் சமமாகப்பாவித்து அவைகளைக் கௌரவித்து எல்லா மதத்தினருக்கும் பொதுவாக நின்று நடுநிலையான கொள்கையைக் கடைப்பிடிப்பதுதான் மதச் சார்பற்ற நிலையாகும்.

தமிழின ஒருமைப்பாட்டினையும் நாட்டு விடுதலையையும் தனது இலட்சியமாக வரித்துக்கொண்ட ஒரு விடுதலை இயக்கம் மதச் சார்பான கொள்கையைக் கடைப்பிடிக்க முடியாது. அவ்வாறு செய்வது தமிழின ஒற்றுமைக்கும் தமிழ்த்தேசிய எழுச்சிக்கும் பெரும் முட்டுக்கட்டையாக அமையும். இதனைக் கருத்தில் கொண்டுதான் புலிகள் இயக்கம் ஆரம்ப





காலத்திலிருந்தே மதச் சார்பற்ற நிலைப்பாட்டை எடுத்துள்ளது.

தமிழீழ மக்களின் விடுதலை இயக்கம் என்னும் முறையில் விடுதலைப் புலிகள், தமது மக்களின் அடிப்படைச் சுதந்திரத்திற்காகவும் உரிமைகளுக்காகவும் போராடி வருகிறார்கள் இதில் வழிபாட்டுச் சுதந்திரமும் ஒன்றாகும். இந்த உரிமையை விடுதலைப் புலிகள் இயக்கம் மதிக்கின்றது. எந்த வழியிலோ, எந்த வடிவத்திலோ மெய்ப்பொருளைத் தேடும் உரிமை மனிதனுக்கு உண்டு. இஃது அவனுடைய ஆன்மிக உரிமையாகும். தனது ஆன்மிக வேட்கைகளை நிறைவேற்றிக்கொள்ளும் வகையில் ஒரு மனிதன் சிந்திப்பதும், செயற்படுவதும், நம்புவதும், நம்பாமல் இருப்பதும், வழிபடுவதும், வழிபடாமல் இருப்பதும் அவனுக்கே உரித்தான தனி மனித உரிமையாகும். அந்த வகையில் மனிதனின் இந்தச் சிந்தனை உரிமையை விடுதலைப் புலிகள் இயக்கம் மதிக்கின்றது. மத வழிபாடு என்பது மக்களின் பண்பாட்டு வாழ்வுடன் இழையோடிக் கலந்திருக்கிறது. பண்பாட்டு வாழ்வு தேசிய வாழ்வுக்கு ஆதாரமானதாகும். எனவே, தேசிய ஒருமைப்பாட்டின் அடிப்படையில் ஒரு விடுதலைப் போராட்டத்தை நடத்தி வருகின்ற இயக்கம் என்னும் முறையில் மக்களை, தேசிய அடிப்படையில் ஒரு சக்தியாக அணி திரட்டும் முயற்சியில் ஈடுபட்டுள்ள விடுதலைப் புலிகள் மக்களின் பண்பாட்டு வடிவங்களைப் பேணிக்காப்பது இன்றியமையாதது என்பதை உணர்ந்திருக்கிறார்கள். இதைப்பற்றி 1992ஆம் ஆண்டு, செப்டம்பர் மாத விடுதலைப்புலிகள் இதழில் பின்வருமாறு கூறப்பட்டுள்ளது :

“அடிப்படையான தனி மனித உரிமைகளும் சுதந்திரங்களும் பேணப்படும் சமூக உலகிலேயே மனித வாழ்க்கை சிறப்புறும். மனித விடுதலை சாத்தியமாகும். தனி மனித சுதந்திரத்தினைப் பின்பற்றாமல் சமூக நீதியுடைய சமத்துவச் சமுதாயத்தைக் கட்டி எழுப்ப முடியாது. தனி மனித சுதந்திரத்தை மறுத்துப் பொருள் உலகத்தைச் சீரமைக்க முயன்ற முயற்சிகள் தோல்விகளையே சந்தித்துள்ளன. தமிழீழச் சமுதாயம் அன்னிய ஆதிக்கத் தளைகளிலிருந்து தன்னை விடுவித்துக் கொள்ள விழைகிறது. இந்த விழைதல் மண்ணின் விடுதலையை மட்டும் நோக்கமாகக் கொண்டதன்று. தனி மனிதன் ஒவ்வொருவனும் தனது ஆளுமையையும் ஆன்மிக வேட்கைகளையும் நிறைவு

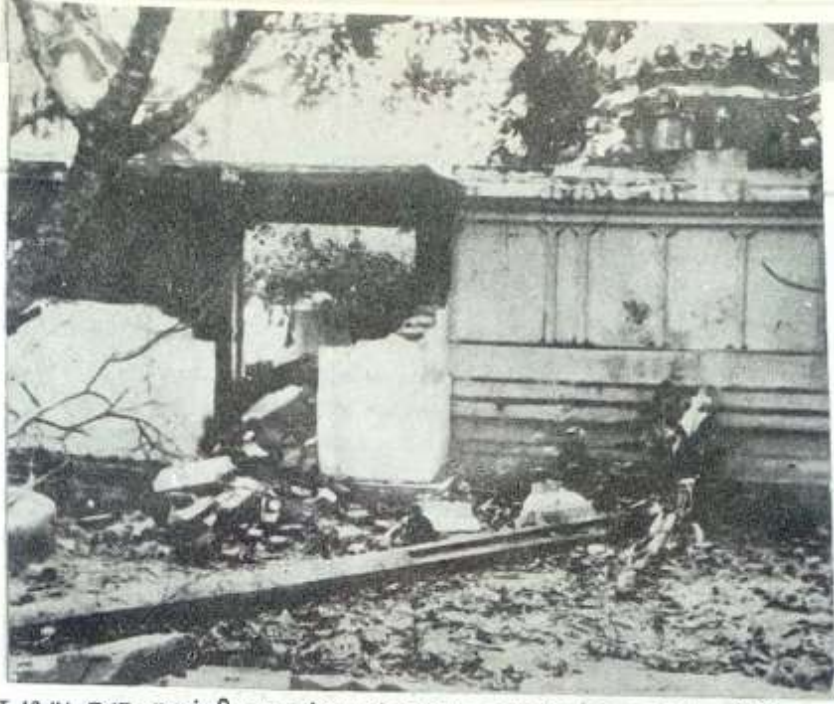

செய்யக்கூடிய ஒரு சுதந்திர நாட்டைக் கட்டி எழுப்புவதுதான் விடுதலைப்புரட்சியின் இலட்சியம் ஆகும்."

இந்த அடிப்படையில் புலிகள் மதப்பிரச்சினையை அணுகுவதாலேயே மத வேறுபாடு இல்லாமல் அனைத்து மக்களும் அவர்கள் இந்துக்களாக இருந்தாலும், கிறித்துவர்களாக இருந்தாலும், முசுலீம்களாக இருந்தாலும் அல்லது மதங்களையே நம்பாத நாத்திகர்களாக இருந்தாலும் விடுதலைப் புலிகளுக்கு ஆதரவாகத் திரண்டு நிற்கிறார்கள். தமிழீழ மக்களின் உண்மையான தேசிய விடுதலை இயக்கமாக விடுதலைப் புலிகளின் இயக்கம் விளங்குவதற்கு அவர்களின் இந்த அணுகுமுறையே காரணமாகும்.

தமிழீழ விடுதலைப் போரில் சைவக் குருக்கள்மார், கிறித்துவப் பாதிரியார்கள் மற்றும் இசுலாமிய முல்லாக்கள் தங்கள் உயிர்களைத் தியாகம் செய்திருக்கிறார்கள். இத் தியாக உணர்வில் மத வேறுபாடு ஒருபொழுதும் குறுக்கிட்டதில்லை. நான் தமிழீழத்தில் சுற்றுப் பயணம் மேற்கொண்டபொழுதுதெல்லாம் இந்த ஒற்றுமை அம்சம் என்னை மிகவும் கவர்ந்தது. சாதி மத வேறுபாடு இல்லாமல் தமிழர்கள் என்ற உணர்வோடு அந்த மக்கள் வீறுகொண்டு எழுந்து நின்ற காட்சியும், அதன் எதிரொலியாக விடுதலைப் புலிகள் இயக்கத்தின் சாதி மத வேறுபாடுகள் இல்லாமல் அனைவரும் உடன்பிறப்புகள் என்ற உணர்வோடு தங்கள் குருதியை ஒன்றாகக் கலந்து பெருகவிட்டுத் தாயக மண்ணைச் சிவக்கச் செய்த நிகழ்ச்சிகளையும் நான் பார்த்தேன்.

தமிழீழ விடுதலைப் போராட்டத்திற்கு அனைத்து மதங்களும் துணைநிற்க வேண்டுமெனப் புலிகள் விரும்புகிறார்கள். இதுபற்றியும் அதே கட்டுரையில் பின்வருமாறு கூறப்பட்டுள்ளது :

"எமது மக்களின் அடிப்படைச் சுதந்திரங்களுக்காகப் போராடும் எமது விடுதலை இயக்கத்தின் இலட்சியப் போருக்கு, மதங்களும் துணை நிற்கவேண்டும். ஒடுக்கப்பட்ட மக்களின் விடிவுக்காக எமது நாட்டில் ஓர் அறப் போர் நிகழ்ந்து வருகிறது. இந்த அறப் போருக்கு ஆதரவாக எமது மத நிறுவனங்கள் குரல் எழுப்ப வேண்டும். இஃது அனைத்து மதங்களதும் தவிர்க்க முடியாத தார்மீகப் பொறுப்பாகும்" மதத்தின் பெயரால் அல்லது சாதியின் பெயரால் உயர்வு தாழ்வு கற்பிக்கப்படுவதையோ மதவெறியையோ சாதி வெறியையோ புலிகள் ஒருபொழுதும் அனுமதிப்பதில்லை. அனைவரும் சமம் என்ற உணர்வைப் புலிகள் வளர்க்கின்றனர். மத வேறுபாடு இல்லாத வகையில் தமிழர்களின் பண்பாட்டுக் கூறுகளைப் போற்றுகின்றனர். புலிகள் இயக்கத்தில் மதத்தில் நம்பிக்கை இல்லாத நாத்திகர்களும் இருக்கிறார்கள். அவர்களுக்கும் இயக்கம் முழுமையான சுதந்திரம் அளித்துள்ளது.

## 2. தமிழீழத்தில் முசுலீம்கள்

இலங்கையின் வடக்கு-கிழக்கு மாநிலங்களில் வாழும் முசுலீம்கள் அனைவரும் தமிழ் பேசுபவர்களே. உருது பேசும் முசுலீம்கள் அங்கு அறவே கிடையாது. அவர்களுடைய தாய்மொழி தமிழே. அவர்களுடைய தாயகமும் தமிழீழமே. தமிழீழத்தில் வாழும் முசுலீம்களும் 'அரசியல், பொருளாதார, சமூக அடிப்படையில் சிங்கள அரசினால் ஒடுக்கப் படுகின்றனர்.

சிங்களப் பேரினவாத ஒடுக்குமுறைக்கு எதிராகத் தமிழர்கள் நடத்திவரும் விடுதலைப் போராட்டத்தில் முசுலீம் மக்களை இணையவிடாமல் தடுப்பதற்காகச் சிங்கள அரசு பல தூழ்ச்சிகளையும், சதிகளையும் தொடர்ந்து செய்து வருகிறது. தமிழீழ விடுதலைப் போராட்டத்தில் முசுலீம்களும் சேர்ந்து கொண்டால், இப்போராட்டம் மேலும் வலிமை பெறும். உலகம் முழுவதுமுள்ள முசுலீம் நாடுகளின் ஆதரவையும், உதவியையும் இப்போராட்டம் பெற்று விரைவில் வெற்றி பெறும். எனவேதான், இப்போராட்டத்திலிருந்து முசுலீம்களைப் பிரித்துவைக்கக் காலங் காலமாகச் சிங்கள அரசு பல்வேறு தூழ்ச்சிகளைக் கையாண்டு வருகிறது.

முசுலீம்கள் அதிக எண்ணிக்கையுடன் வாழும் கிழக்கு மாநிலத்தைத் தமிழர்களிடமிருந்து பிரித்து அதைச் சிங்கள மயமாக்குவது சிங்களப் பேரினவாதிகளின் நீண்டகாலத் திட்டமாகும். கிழக்கு மாநிலத்துத் தமிழர்களும் முசுலீம்களும் இணைந்து நின்றால் சிங்கள அரசின் இந்த நோக்கம் ஒருபொழுதும் நிறைவேறாது. எனவே, முசுலீம்களைத் தமிழர்களிடமிருந்து பிரித்துத் தன்னுடன் இணைத்துக் கொள்வதுடன், தமிழர்களுக்கெதிராக அவர்களைத் திருப்புவதற்கும் சிங்கள அரசு மேற்கொண்ட பல்வேறு தூழ்ச்சிகளுக்கு முசுலீம் தலைவர்கள் சிலர் இரையானார்கள். கொழும்பு நகரில் வணிகம் மற்றும் தொழில் துறைகளில் ஈடுபட்டுப் பெரும் செல்வர்களாக விளங்கும் முசுலீம் முதலாளித்துவ வர்க்கம் சிங்கள அரசின் இச்சூழ்ச்சிக்குத் துணைபோகின்றது. இந்த முசுலீம் முதலாளிகள் மூலம் முசுலீம் அரசியல் தலைவர்களையும், முசுலீம் மதத் தலைவர்களையும் தனது கட்டுப்பாட்டுக்குள் கொண்டு வருவதில் சிங்கள அரசுக்கு எவ்விதத் தடையும் இருக்கவில்லை. ஏனெனில், முசுலீம் முதலாளிகள் தங்கள் சொந்த நலனுக்காகச் சிங்கள அரசைச் சார்ந்தே இருக்கவேண்டியிருந்தது. எந்தக் கட்சி ஆட்சி செய்தாலும் அந்தக் கட்சிக்கு ஆதரவாகவே அவர்கள் நிற்கின்றனர்.

கிழக்கு மாநிலத்தில் வாழும் முசுலீம்களுள் பெரும்பகுதியினர் சிறு விவசாயிகளும், விவசாயத் தொழிலாளர்களுமே ஆவர். இவர்கள் அரசியல் தூழ்ச்சிகளைப் புரிந்து கொள்ளாத அப்பாவிகள். மதஉணர்வின் அடிப்படையில் பாமர முசுலீம் மக்களை ஏமாற்றுவது முசுலீம் தலைமைக்கு எளிதாக இருந்தது.

1985ஆம் ஆண்டு அம்பாறை மாவட்டத்தில் உள்ள காரைத்தீவு என்னும் தமிழ்க் கிராமத்தின்மீது, அருகேயுள்ள முசுலீம் கிராமங்களில் வாழும் முசுலீம்கள் தாக்கித் தமிழர்களைக் கொன்று குவித்தனர். சிங்கள இராணுவமும், காவல் துறையும் தமிழர்களுக்கு எதிரான இந்த வன்முறைகளை வேடிக்கை பார்த்தன. இதைத் தொடர்ந்து மஞ்சம் தொடுவாய் என்னும் தமிழ்க் கிராமத்தைக் காத்தான்குடி முசுலீம்கள் தாக்கினார்கள். முசுலீம்களுடன் வந்த சிங்கள அதிரடிப்படையினர், புலிகளை அழைத்து வந்து முசுலீம்களைத் தாக்குமாறு பாதிக்கப்பட்ட தமிழர்களுக்கு ஆலோசனை கூறினார்கள். ஆனால், அதிரடிப்படையினரின் நயவஞ்சக நோக்கத்திற்குப் புலிகள் இரையாகவில்லை. இதைத் தமிழ்மக்களுக்கு அம்பலப்படுத்தி, தமிழர்களுக்கும் முசுலீம்களுக்கும் இடையே அமைதியை ஏற்படுத்தப் புலிகள் முயற்சி செய்தனர். முசுலீம்களுக்கு எதிராகக் கலவரம் செய்த தமிழர்களையும் விடுதலைப் புலிகள் கைது செய்தனர். இவர்கள் அனைவருமே முசுலீம்களால்

## புலிகள் - முசுலீம்கள் உடன்பாடு

இந்திய இராணுவத்துடன் விடுதலைப் புலிகள் போராடிக் கொண்டிருந்த கால கட்டத்தில் ஆக்கபூர்வமான காரியங்களையும் அவர்கள் செய்தனர்.

தமிழர்களுக்கும் முசுலீம்களுக்கும் இடையே பிளவு ஏற்படுத்த இந்திய இராணுவம் செய்யும் முயற்சிகளை முறியடிக்க தளபதி கிட்டு திட்டமிட்டார். அதன் விளைவாக 1988-ஆம் ஆண்டு ஏப்ரல் 3ஆம் வாரத்தில் இலங்கையில் இருந்து முசுலீம் ஐக்கிய விடுதலை முன்னணியின் சார்பில் ஒரு தூதுக் குழுவினர் சென்னைக்கு வந்து கிட்டுவுடன் பேச்சுவார்த்தை நடத்தினர். இத்தூதுக் குழுவிற்கு எம்.ஐ.எம். மொகைதீன் தலைமை தாங்கினார். இலங்கையின் முன்னாள் கல்வி அமைச்சர் டாக்டர் பதியூதின் முகமது உட்பட பல முசுலீம் தலைவர்கள் இக்குழுவில் அங்கம் வகித்தனர். இரண்டு நாட்கள் தளபதி கிட்டுவுடன் பேச்சுவார்த்தை நடத்திய இக்குழுவினர் இறுதியில் உடன்பாடு ஒன்றில் கையெழுத்திட்டனர். விடுதலைப் புலிகள் சார்பில் கிட்டுவும், முசுலீம் ஐக்கிய விடுதலை முன்னணியின் சார்பில் எம்.ஐ.எம். மொகைதீனும் கையெழுத்திட்டு வெளியிடப்பட்ட இந்த உடன்பாடு மிக முக்கியமான ஒரு சாசனமாகும். தமிழர்களும், முசுலீம்களும் இணைந்து வாழவேண்டிய அவசியத்தை இந்த உடன்பாடு வலியுறுத்திற்று.

விடுதலைப் புலிகளும், முசுலீம்களும் செய்துகொண்ட இந்த உடன்

பாடு கண்டு இந்திய உளவுத்துறை 'ரா' ஆத்திரம் அடைந்தது. இந்த உடன்பாட்டை முறியடிப்பதற்கான முயற்சிகளில் ஈடுபட்டது.

துரோக இயக்கத்தைச் சார்ந்தவர்கள் முசுலீம் தூதுக்குழுவினரை மிரட்டுவதற்கும் முயற்சி செய்தார்கள். சென்னையில் முசுலீம் குழுவினர் தங்கியிருந்த பிரசிடெண்ட் ஹோட்டலுக்குச் சென்று அவர்களை மிரட்டினார்கள். "புலிகளிடம் மட்டும் ஆயுதம் இல்லை, எங்களிடமும் ஆயுதங்கள் உள்ளன. நாங்கள் நினைத்தால் எதையும் செய்வோம்" என்று மிரட்டிப் பார்த்தனர். முசுலீம் தலைவர்கள், அமைதியாக, ஆனால் உறுதியாக இதற்குப் பதில் அளித்தார்கள். "தம்பிமார்களே; புலிகளிடமிருக்கும் ஆயுதங்களுக்காகப் பயந்து நாங்கள் அவர்களிடம் பேச வரவில்லை ஆயுதங்களுக்கு நாங்கள் பயந்தவர்களும் அல்லர். தமிழர்களின் உண்மையான பிரதிநிதிகளாக விடுதலைப் புலிகள் திகழ்கிறார்கள் என்பதால்தான் அவர்களுடன் பேச வந்தோம். எங்களுக்கும் ஆயுதங்கள் தேவையென்றால் முசுலீம் நாடுகளிலிருந்து ஏராளமாகப் பெற முடியும். அப்படி நாங்கள் ஆயுதம் ஏந்திப் போராடவேண்டிய கட்டம் வந்தால் உங்களைப் போல இந்திய இராணுவத்தின் பின்னால் ஒளிந்து கொண்டு போராட மாட்டோம். எங்களை மிரட்டுகிற வேலையெல்லாம் வைத்துக்கொள்ளாதீர்கள்" என்று துடாகப் பதில் கூறினார்கள்.





1990 ஆம் ஆண்டு, துன் மாதத்திற்கு முன்னால் தமிழர்-முசுலீம்கள் மோதல் ஏற்பட்ட பொழுதெல்லாம், புலிகள் இப்பிரச்சினையை சமாதானமாகத் தீர்ப்பதற்கு முயற்சி செய்தனர். இதன் காரணமாக ஒரு பகுதித் தமிழர்களின் கோபத்திற்கும் ஆளாயினர்.

இந்தக் கலவரங்களுக்குப் பின்பு காத்தான்குடியில் முதன் முதலாக ஆயுதம் தாங்கிய ஊர்காவல் படையை முசுலீம்கள் அமைத்தனர். இத்தகைய ஊர் காவல் படை படிப்படியாகக் கிழக்கு மாநிலத்தில் உள்ள பெரும்பாலான முசுலீம் கிராமங்களில் அமைக்கப்பட்டது. இவ்வூர் காவல் படைக்கு ஏராளமான ஆயுதங்களைச் சிங்கள அரசு கொடுத்தது. இதற்கிடையே கிழக்கு மாநிலத்தில் புலிகளின் போராட்ட நடவடிக்கைகள் முடுக்கிவிடப்பட்டபொழுது (1984 முதல் 1985 வரை) புலிகளைக் காட்டிக் கொடுக்கும் செயல்களில் முசுலீம்களைச் சிங்கள இராணுவம் ஈடுபடுத்தியது. காட்டிக் கொடுப்போராகவும், சமூக விரோதிகளாகவும் உள்ள முசுலீம்களைப் புலிகள் கண்டுபிடித்துக் கைது செய்தாலும் அவர்களுக்கு எதிராக எந்த நடவடிக்கையும் எடுக்காது. அந்தந்தப் பகுதிகளிலிருந்து பள்ளி வாசல்களில் அவர்களை ஒப்படைத்து உரிய நடவடிக்கை எடுக்கும்படி கேட்டுக்கொண்டார்கள். ஆனால், இத்தகைய துரோகிகள் மீது எந்த நடவடிக்கையும் எடுக்கப்படவில்லை. இதன்விளைவாகக் கிழக்கு மாநிலத்தில் பல புலிகள் காட்டிக் கொடுக்கப்பட்டுச் சிங்கள இராணுவத்திடம் பிடிபட்டுள்ளனர். சில முசுலீம் கிராமங்களில் விடுதலைப் புலிகளைப் பிடித்துச் சிங்கள இராணுவத்திடம் ஒப்படைத்த நிகழ்ச்சிகளும் நடைபெற்றன. இவ்விதம் விடுதலைப் போராட்டத்திற்கு எதிராக முசுலீம்களுள் சிலர் செயல்பட்ட பொழுதிலும், புலிகள் முசுலீம்களுக்கு எதிராகக் கடுமையான போக்கைக் கடைப்பிடிக்கவில்லை. அதிகளவு சலுகைகளை வழங்கியும், விட்டுக்கொடுத்தும், முசுலீம் மக்களின் நம்பிக்கையைப் பெற்று அவர்களையும் விடுதலைப் போராட்டத்தில் இணைத்துச் செல்வதற்கு அரும்பாடு பட்டனர். இந்த நிலைமையில் 1987 ஆம் ஆண்டு, துலை 29 ஆம் நாள் இந்திய இராணுவம் தமிழீழத்தில் நுழைந்தது. சிங்கள அரசுடனும், சிங்கள இராணுவத்துடனும், ஒட்டிக் கொண்டிருந்த முசுலீம் தலைமை, இந்திய இராணுவத்துடனும் ஒட்டிக்கொள்ளத் தொடங்கியது.

### இந்தியாவின் நயவஞ்சகம்

இந்திய இராணுவமும் புலிகளும் நேருக்கு நேராக மோதிக்கொள்ளும் கட்டம் பிறந்த பொழுது இந்திய இராணுவம் முசுலீம்-தமிழர் முரண்பாட்டினை மேலும் வளர்த்துவிடும் முயற்சியில் ஈடுபட்டது. தமிழர் விரோத சக்திகளான முசுலீம் காங்கிரசு, ஜிகாத் ஆகியன வற்றுக்கு ஆயுதங்களை வழங்கிப் புலிகளுக்கு எதிராகப் போராடும்படி துண்டியது. அதே வேளையில் தனது கையாட்களாக இயங்கிக்கொண்டிருந்த ஈ.பி.ஆர்.எல்.எப்., டெலோ,



பாதிக்கப்பட்டவர்கள் என்பது குறிப்பிடத்தக்கது. ஆனாலும், புலிகள் முசலீம்களுக்கு எதிராகக் கலவரங்கள் நடைபெற அனுமதிக்கவில்லை. ஈ.பி.ஆர்.எல்.எப்., டெலோ போன்ற பிற போராளி இயக்கங்கள் முசலீம்களைத் தாக்குவதற்கு முயன்ற பொழுதும் புலிகள் அவர்களைத் தடுத்து விரட்டியிருக்கிறார்கள்.

காரைதீவில் தொடங்கிய கலவரம், ஏறாவூர், காத்தான்குடி, வாழைச்சேனை ஆகிய பகுதிகளிலும் பரவி ஏராளமான தமிழர்கள் தாக்கப்பட்டனர். அவர்களுடைய வீடுகள் தீக்கிரையாயின. மட்டக்களப்பு மாவட்டத்தில் பெரிய முசலீம் கிராமங்களை அண்டியிருந்த சிறிய தமிழ்க் குடியிருப்புகள் தாக்கப்பட்டு எரியூட்டப்பட்டன. அதே வேளையில் பெரிய தமிழ்க் கிராமங்களுக்கு அருகில் இருந்த சிறிய முசலீம் குடியிருப்புகள் விடுதலைப் புலிகளால் பாதுகாக்கப்பட்டன.

## வடபகுதி முசலீம்கள்

கிழக்கு மாநிலத்தில் வாழும் தமிழர்கள் முசலீம் வெறியர்களால் தாக்குதலுக்கு ஆளாகி உயிரிழக்கும் செய்திகள் வட பகுதியில் பரவப் பரவ அங்குப் பதட்ட நிலை உருவாகத் தொடங்கியது. வட பகுதியில் உள்ள தமிழர்களின் உடன்பிறந்தவர்களும், உறவினர்களும் கிழக்கில் பாதிப்பிற்குள்ளாகும்போது அதற்கு எதிர் நடவடிக்கைகள் தோன்றுவது இயற்கையே. வடபகுதியில் வாழும் முசலீம்களுக்கு எதிராகத் தமிழர்கள் கிளர்ந்தெழக்கூடிய அபாயம் உருவானது. ஆனால், விடுதலைப் புலிகள் தலையிட்டுக் கலவரங்கள் ஏற்படுவதைத் தவிர்த்தனர். கிழக்கு மாநிலத்தில் 5000க்கு மேற்பட்ட தமிழர்கள் முசலீம்களால் படுகொலை செய்யப்பட்டிருந்தும் கூட வடபகுதியில் ஒரு முசலீமுக்குக்கூட எத்தகைய அபாயமும் நேரிடவில்லை என்பது குறிப்பிடத்தக்கதாகும். இதற்குப் புலிகளே காரணமாகும்.

வட பகுதியில் மன்னார், யாழ்ப்பாணம் போன்ற இடங்களில் முசலீம்கள் வாழ்கிறார்கள். இவர்களுள் யாரும் இதுவரை தமிழர்களால் கொல்லப்பட்டதாகவோ, தாக்கப்பட்டதாகவோ முசலீம்கள்கூடக் குற்றம் சாட்டியதில்லை.

நிலைமையைப் புலிகள் கட்டுப்படுத்தி வைத்திருந்தாலும் தமிழர்களிடையே பதட்டம் தணியவில்லை. அதே வேளையில் முசலீம்களிடையே துரோகிகள் முளைத்தனர். வட பகுதி

யில் புலிகளின் முகாம்கள், நடமாட்டங்கள் குறித்து சிங்கள இராணுவத்திற்கு வாக்கி - டாக்கி மூலம் தகவல்கள் கொடுத்துக்கொண்டிருந்த 2 முசலீம் இளைஞர்களைப் புலிகள் கையும் களவுமாகப் பிடித்துவிட்டனர். அவர்களைப் புலன்விசாரணை செய்த போது பல பயங்கரமான உண்மைகள் வெளிவந்தன. கிழக்கு மாநிலத்தைப் போல வடக்கு மாநிலத்திலும் தமிழர் - முசலீம் கலவரங்களை ஏற்படுத்த சதித்திட்டம் வகுக்கப்பட்டிருந்தது தெரியவந்தது.

புலிகளின் கட்டுப்பாட்டில் முழுமையாக உள்ள வட பகுதியில் முசலீம்கள் தாக்கப்பட்டால் அதற்கான பழி புலிகள் மீதுதான் சுமத்தப்படும். மேலும் முசலீம்களிடையே துரோகிகள் ஊடுருவியிருப்பதை அவர்களாலேயே தடுக்க முடியவில்லை. எனவே, முசலீம்களின் பாதுகாப்பு கருதியும், துரோகிகளின் ஊடுருவலைத் தடுக்கவும் வடமாநிலத்தில் உள்ள முசலீம்கள் அனைவரையும் வெளியேற்றித் தீர்வேண்டிய கட்டாயத்திற்குப் புலிகள் ஆளானார்கள். இதைத் தவிர வேறுவழி அவர்களுக்கு இருக்கவில்லை.

வட பகுதி வாழ் முசலீம்கள் திரும்பி வருவதைத்தான் புலிகளும் விரும்புகிறார்கள். இது பற்றி முசலீம் பிரதிநிதிகளுடன் பேசுவதற்குத் தயார் எனவும் புலிகள் அறிவித்துள்ளனர். இது சம்பந்தமாக யாழ்ப்பொதுமக்கள் குழு ஒன்று புத்தளம் சென்று முசலீம்களுடன் பேச இருக்கிறது.

பிளாட் போன்ற துரோகக் கும்பல்களை. முசலீம்களைத் தாக்கும்படி ஏவிவிட்டது. இந்திய இராணுவத்தின் தூண்டுதலால்தான் துரோகக் கும்பல்கள் தங்களைத் தாக்குகிறார்கள் என்பதை முசலீம் மக்கள் புரிந்துகொள்ளவில்லை. மாறாகத் தமிழர்களையே தங்கள் பகைவர்களாகக் கருதத் தொடங்கினார்கள். இந்திய இராணுவத்தின் கடுமையான நடவடிக்கைகளுக்கு முசலீம்களும் ஆளானபொழுதுதான் இந்திய அரசின் உள்நோக்கத்தை அவர்கள் புரிந்த கொள்ளத் தொடங்கினார்கள்.

கிழக்கு மாநிலத்தில் உள்ள முசலீம் மக்கள், விடுதலைப் புலிகளுக்குப் பாதுகாப்பு கொடுத்து வருகிறார்கள் என்ற காரணத்தினால் இந்திய இராணுவம் முசலீம் பகுதிகளில் அப்பாவி மக்களைத் தாக்கியும், கொன்றும், பெண்களைக் கற்பழித்தும் அட்டுழியங்களைச் செய்தது. துரோக இயக்கங்கள் இக்கொடுமைகளுக்குத் துணை ரின்றுனர். 1988ஆம் ஆண்டு, ஏப்ரலில் சம்மாந்துறை, மல்லிகைக் காடு என்ற முசலீம் ராமங்களில், துரோக இயக்கங்கள் தாக்கி 17 அப்பாவி முசலீம்களைக் கொன்றனர். நூற்றுக்கும் மேற்பட்ட வீடுகள் எரித்து நாசமாக்கப்பட்டன.

அம்பாறையில் உள்ள சிங்கள இராணுவத் தளபதியிடம் அங்குள்ள முசலீம்கள் பின்வருமாறு முறையிட்டுள்ளனர்:-

“வீடு வீடாகச் சோதனை நடத்துவதற்கு இந்திய அமைதிப்படை வரும்பொழுது துரோக இயக்கங்களைச் சேர்ந்தவர்களையும் உடன் அழைத்து வருகிறார்கள். இவர்கள் பணக்கார முசலீம் வீடுகளைப் பார்த்து வைத்துக்கொண்டு பின்னர் தனியாக வந்து கொள்ளையடிக்கிறார்கள். இந்தக் கொடுமைக்கு முற்றுப்புள்ளி வைக்கவேண்டும்”

## முசலீம் மக்கள் பற்றிய புலிகளின் நிலைப்பாடு பி.பி.சி.க்குத் தலைவர் பிரபாகரன் பேட்டி

பி.பி.சி. தமிழோசைக்கு 1993ஆம் ஆண்டு, பிப்ரவரி மாதம் பிரபாகரன் அளித்த பேட்டியில் முசலீம்கள் பற்றிய புலிகளின் நிலைப்பாடு என்ன என்பதை விளக்கினார்.

**கேள்வி:** முசலீம் மக்கள் பற்றிய உங்களது நிலைப்பாடு என்ன?

**பதில்:** முசலீம் மக்கள் தனித்த பண்பாடுடைய ஓர் இனக்குழு என்ற வகையில் அவர்களது பிரச்சினை அணுகப்பட வேண்டும். முசலீம் மக்களின் தனித்துவம், நில உரிமைப்பாடு பேணப்படும். அதே வேளை அவர்கள் தமிழ் மக்களோடு ஒன்றிணைந்து வாழ்வதே அவர்களது சமூக, அரசியல், பொருளாதார வாழ்வைச் சிறப்பிக்கும் என நாம் கருதுகிறோம். சிங்களப் பேரினவாதிகளும் சுயநலம் கொண்ட முசலீம் அரசியல்வாதிகளும், தமிழ்-முசலீம் மக்களிடையே வேற்றுமையையும்

விரோதத்தையும் வளர்த்துவிட முயலுகிறார்கள். இந்தச் சூழ்ச்சிக்கு முசலீம் மக்கள் பலிக்கடா ஆகக்கூடாது.

**கேள்வி:** யாழ்ப்பாணத்தில் இருந்து முசலீம் மக்களை ஏன் வெளியேற்றினீர்கள்? அவர்களும் யாழ்ப்பாண மக்கள்தானே!

**பதில்:** 1990ஆம் ஆண்டு அம்பாறை மாவட்டத்தில் இனக்கலவரம் வெடித்துப் பெரும் தொகையில் தமிழ்மக்கள் கொல்லப்பட்டபொழுது யாழ்ப்பாணத்திலும் கலவரம் பரவும் ஆபத்து எழுந்தது. அந்த வேளையில் முசலீம் மக்களின் பாதுகாப்பைக் கருதி நாம் அவர்களை யாழ்ப்பாணத்தில் இருந்து தற்காலிகமாக வெளியேற்றும்படி கேட்டுக்கொண்டோம். ஆயினும், யுத்தம் முடிவடைந்து சமாதான சூழ்நிலை ஏற்படும் பட்சத்தில் அவர்களை மீண்டும் யாழ்ப்பாணத்தில் குடியமர அனுமதிப்போம்.



30.12.87 அன்று காத்தான்குடியில் புலிகள் இயக்கத்தைச் சேர்ந்த நசீர் என்ற முசுலீம் இளைஞனும் மற்றும் நான்கு தமிழர்களும் துரோக இயக்கங்களினால் சுட்டுக் கொல்லப்பட்டனர்.

3.12.1987 அன்று மட்டக்களப்பு மாவட்டம் சியாவெட்டுவான் என்ற இடத்தில் உள்ள பாலத்தடி இசுலாமியப் பள்ளிவாசலில் இந்திய அமைதிப்படை புகுந்து அங்கு தொழுகையில் ஈடுபட்டிருந்த பெண்கள் குழந்தைகள் உட்பட 13 முசுலீம் மக்களைச் சுட்டுக் கொன்றனர்.

அதே நேரத்தில் வாழைச்சேனை என்ற இடத்திலுள்ள பிறந்தரச்சேனையில் 2 முசுலீம் களை இந்திய அமைதிப்படை சுட்டுக் கொன்றது.

வாழைச் சேனையில் உள்ள குரான் பாட்சாலையும் முசுலீம்களுக்குச் சொந்தமான பன்னிரண்டு கடைகளும் இந்திய இராணுவத்தால் எரியூட்டி நாசம் ஆக்கப்பட்டன.

4.12.87 அன்று காலை 6 மணிக்குக் கொழும்பிலிருந்து மட்டக்களப்பு நோக்கி வந்துகொண்டிருந்த பேருந்து ஒன்றினைக் கிரான் என்ற இடத்தில் இடைமறித்து இந்திய இராணுவம் சுட்டதன் விளைவாக 12 முசுலீம்கள் படுகொலை செய்யப்பட்டனர். மூவர் படுகாயம் அடைந்துள்ளனர்.

11.4.89 அன்று திருகோணமலை மாவட்டத்திலுள்ள குறிஞ்சாக் கேணி என்னும் இடத்தில் பல முசுலீம் பெண்கள் இந்திய இராணுவத்தால் கற்பழிக்கப்பட்டுப் படுகொலை செய்யப்பட்டனர். ஒரு பெண்ணின் 3 குழந்தைகளுள் ஒன்றுகூடத் தப்பவில்லை. இதே பகுதியில் இருபதுக்கு மேற்பட்ட முசுலீம்கள் ஒருவார இடைவெளிக்குள் இந்திய இராணுவத்தால் சுட்டுக் கொல்லப்பட்டார்கள். இதன் விளைவாக மூவாயிரத்திற்கு மேற்பட்ட முசுலீம் குடும்பங்கள் கிண்ணியர், வானாறு போன்ற இடங்களில் அகதிகளாகத் தஞ்சம் புகுந்தனர்.

இந்தியப் படை அம்பாறை மாவட்டத்தை விட்டு வெளியேறியவுடன் அம்மாவட்டத்திலுள்ள கல்முனை, சவளக்கடை, காரைத்தீவு, சம்மாந்துறை, அக்கரைப்பற்று ஆகிய இடங்களிலிருந்த காவல் நிலையங்களை ஈ.பி.ஆர்.எல்.எப். இயக்கம் சுற்றி வளைத்துத் தாக்கியது. காரைத்தீவில் மட்டும் 43 முசுலீம் காவலர்கள் சுட்டுக் கொல்லப்பட்டனர்.

இவ்வாறு ஆத்திரமூட்டிக் கலவரத்தை ஏற்படுத்தினால், அதைச் சாக்காக வைத்துக் கொண்டு இந்திய இராணுவத்தை மேலும் அங்கு நிலைகொள்ள வைக்கலாம் என்பது இந்திய - ஈ.பி.ஆர்.எல்.எப் குழுவின் கூட்டுச் சதித்திட்டமாகும். அவர்களால் கூட்டுக் கொல்லப்பட்ட 43 முசுலீம் காவலர்களின் புகைப்படங்களையும், அவர்களைப் பற்றிய விவரங்களையும் விடுதலைப் புலிகள் பத்திரிகைகளில் வெளியிட்டு இந்தச் சதியை அம்பலப்படுத்தினார்கள்.

காத்தான்குடியில் இருந்து கல்முனைக்குச் சென்றுகொண்டிருந்த 'வேன்' ஒன்றினை ஆயுதம் தாங்கிய கும்பலொன்று வழிமறித்து அதில் பயணம் செய்த 19 முசுலீம்களைப் படுகொலை செய்தது. இதற்கான பழியை விடுதலைப் புலிகள் மீது சிங்கள அரசு சுமத்தியது. உண்மையில் இச் செயல் சிங்கள இராணுவத்தினாலேயே செய்யப்பட்டிருக்க வேண்டுமென முசுலீம் காங்கிரசு தலைவர் எம்.எச்.எம். அஷரப்புக்கு அய்யம் ஏற்பட்டு, அவர் இதுபற்றி 1992ஆம் ஆண்டு, துலை மாதம் விடுத்துள்ள அறிக்கையில் பின்வருமாறு கூறியுள்ளார்:

“முசுலீம்-தமிழ்ச் சமூகங்களை நிரந்தரமாகப் பிரித்து வைப்பதில் அக்கறையுடைய சில சக்திகள்தாம் இந்தப் படுகொலையில் தொடர்பு பட்டிருக்கவேண்டும். இப்படுகொலையில் ஈடுபட்டோர் சீருடை அணிந்து இருந்ததாகவும், சிங்கள இராணுவத்திடம் உள்ள டி.56 வகைத் துப்பாக்கிகளால் சுட்டதாகவும் தெரிகிறது. எனவே, வடக்கு-கிழக்கு இணைப்புக்கு எதிராக ஒரு சூழ்நிலையை உருவாக்கும் வகையில் தமிழர்-முசுலீம் கலவரத்தை ஏற்படுத்துவதற்காக இந்தப் படுகொலைகள் செய்யப்பட்டுள்ளன.”

சிங்கள அரசின் கைப்பாவையான அஷரபுகுடப் புலிகள் மீது குற்றம் சுமத்த முடியவில்லை. இக்கொலைகளைச் செய்தவர்கள் சிங்கள இராணுவத்தினரே என்ற உண்மை முசுலீம் மக்களிடையே அம்பலமாகிவிட்டதே இதற்குக் காரணமாகும்.

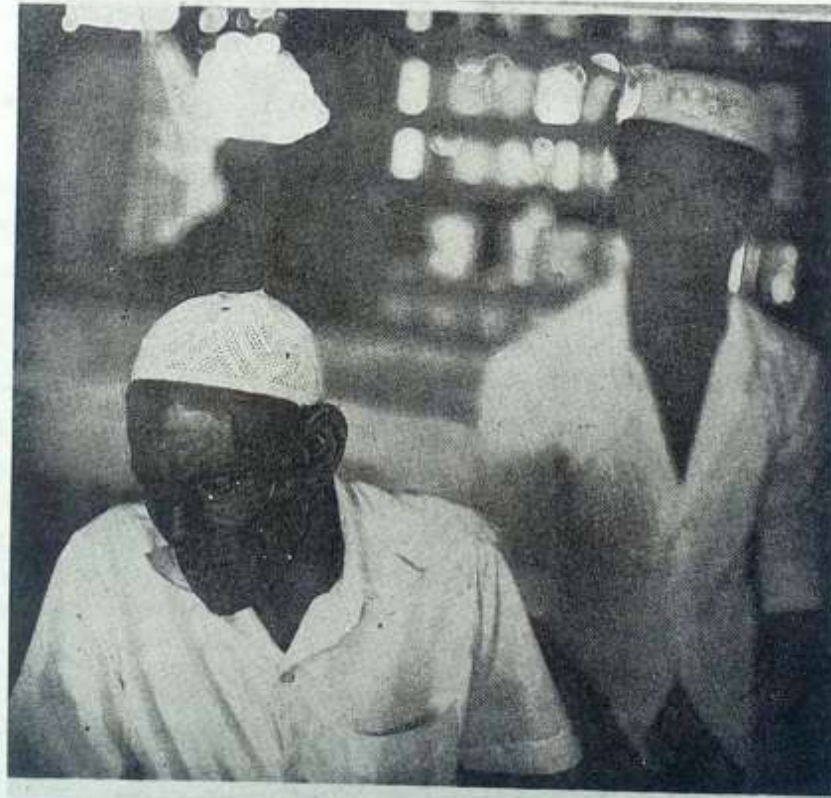

### 3. முசலீம் கிராமங்களில் பயணம்

இந்திய இராணுவம் வெளியேறிய பின்பு சிங்கள அரசுடன் விடுதலைப்புலிகள் பேச்சுவார்த்தை நடத்திக் கொண்டிருந்த காலகட்டத்தில் (1989-90) முசலீம் மக்களை விடுதலைப் போராட்டத்திற்கு ஆதரவாகத் திருப்பப் புலிகள் பெருமுயற்சி செய்தனர். போராட்டத்திற்குத் தேவையான நிதியை வரிகள் மூலமும், வசதிபடைத்த தமிழர்களிடமிருந்து நன்கொடையாகவும் விடுதலைப் புலிகள் பெற்றுவந்த அந்த வேளையிலும் முசலீம் மக்களிடமிருந்து அந்த நிதியைப் பெற முயற்சி செய்யவில்லை.

இந்தக் காலகட்டத்தில்தான், கிழக்கு மாநிலத்தில் உள்ள முசலீம் கிராமங்களில் நான் சுற்றுப் பயணம் செய்தேன். அப்பொழுது முசலீம்கள், எனக்கும் என்னுடன் வந்த கவிஞர் காசி ஆனந்தன், நடேசன் போன்றவர்களுக்கும் சென்றவிடமெல்லாம் பெரும் வரவேற்பு அளித்தார்கள். இந்திய இராணுவம் அவர்களுக்குச் செய்த கொடுமைகளை எடுத்துக் கூறினார்கள்.

முதலில் ஏறாவூர் என்ற முசலீம் கிராமத்திற்குச் சென்றிருந்தேன். அங்குள்ள முசலீம் இளைஞர்களும், தமிழ் இளைஞர்களும் இணைந்து நின்று எனக்கு வரவேற்புக் கொடுத்தார்கள். என்னுடன் வந்திருந்த கவிஞர் காசி ஆனந்தன் ஏற்கெனவே அம்மக்களுக்கு நன்கு அறிமுகமானவர். ஜாபர் முகமது என்ற முசலீம் இளைஞர் என்னை வரவேற்றுப் பேசினார். ஜனாப் காதர் என்ற பெரியவரும் உரையாற்றினார். அங்குள்ள பள்ளி ஆசிரியர் விஜயரத்தினம் அக்கிராம மக்களுக்கு ஏற்பட்ட துயரங்களை எடுத்துக் கூறினார். தமிழர்களும், முசலீம்களும் தமிழ் உணர்வோடு ஒன்றுபட்டு நிற்பதை நான் அங்குப் பார்த்தேன்.

பின்பு கல்முனை என்ற முசலீம் கிராமத்திற்குச் சென்றேன். இங்குள்ள முசலீம்களுள் பெரும்பாலோர் வியாபாரிகள். அவர்களுடைய இன்னல்களை எடுத்துரைத்தார்கள். அவர்களுடைய சரக்குகளை ஏற்றிக் கொண்டு வரும் வாகனங்களை இந்திய அமைதிப் படையும், துரோக இயக்கங்களும் வழிமறித்துக் கொள்ளையடித்ததாகக் கூறினார்கள். விடுதலைப்புலிகள் பற்றி முசலீம்களுக்கு முதலில் அச்சம் இருந்தது. பிற இயக்கங்களைப் போல அவர்களும் சமூக விரோதிகளாக இருப்பார்கள் என நினைத்தார்கள். ஆனால், நடைமுறையில் பழகிப் பார்த்த பின்பு விடுதலைப் புலிகள் பற்றிய மிக உயர்வான எண்ணம் அங்குள்ள முசலீம்களுக்கு ஏற்பட்டது. அதை அவர்கள் என்னிடம் வெளிப் படையாகவும் கூறினார்கள். எம்.எச்.இராஜா முகமது என்பவர் எங்களை வரவேற்றுப் பேசினார். தமிழ்-முசலீம் மக்கள் முன்னணி என்ற அமைப்புக்கு அவர் தலைவராக இருக்கிறார். முசலீம் மக்களிடையே இந்த அமைப்புக்கு நல்ல செல்வாக்கு உள்ளது. அவர் பேசும்பொழுது "தந்தை செல்வா அவர்கள் தலைமையில் தமிழர்களும் முசலீம்களும் இணைந்து செயல்பட்டார்கள். ஆனால், அவர் மறைவுக்குப் பின்பு வந்த தலைமை முசலீம்களைப் புறக்கணித்தது. இதன் விளைவாகச் சிங்கள அரசின் வஞ்சக வலையில் முசலீம்கள் சிக்க நேர்ந்தது. சிங்கள இராணுவத்திடமிருந்தும் இந்திய இராணுவத்திடம் இருந்தும் நாங்கள் நிறையப் பாடங்களைக் கற்றுக்கொண்டோம். எதிர்காலத்தில் இத்தகைய தவறுகளை நாங்கள் செய்யமாட்டோம். தந்தை செல்வா காலத்திற்குப் பின்பு இப் பொழுது தலைவர் பிரபாகரன் தலைமையில் தமிழர்களும் முசலீம்களும் ஒன்றுபட்டு நிற்கும் நிலைமை ஏற்பட்டிருக்கிறது. இதை மேலும் வளர்ப்போம்."

அடுத்து அக்கரைப்பற்று என்ற கிராமத்திற்கு நாங்கள் சென்றிருந்தோம். அங்கு ஈஸ்டர்ன் இப்ராகிம் என்பவர் என்னை வரவேற்றுப் பேசினார். அவர் பேச்சில் பல உண்மைகளைக் குறிப்பிட்டார்.

“அம்பாறை மாவட்டத்தில் முதல் இடத்தில் இருந்த முசுலீம்கள் திட்டமிட்ட சிங்களக் குடியேற்றத்தின் விளைவாக இன்று இரண்டாம் இடத்திற்குத் தள்ளப்பட்டுவிட்டார்கள். இந்த நிலைமை தொடருமேயானால் மொத்தத்தில் கிழக்கு மாநிலத்தில் முசுலீம்களின் நிலைமை மோசமாகிவிடும். முசுலீம்களுக்காகத் தனி மாநிலம் தேவையில்லை. அது சிங்களரின் சூழ்ச்சி. தமிழர்களும், முசுலீம்களும் மதத்தால் வேறுபட்டு இருந்தாலும், மொழியால் ஒன்றுபட்டவர்கள். இருவரும் இணைந்து வாழ்ந்தே தீரவேண்டும். வேறு வழியில்லை. கிழக்கு மாநிலம் வடக்கு மாநிலத்துடன் இணைந்து இருப்பதா, வேண்டாமா என்பது பற்றிய வாக்கெடுப்பு முசுலீம் மக்களுக்கு ஆபத்தைத்தான் கொண்டுவந்து சேர்க்கும்” என்று மிகத் தெளிவாகப் பேசிய அவர் இறுதியில் எழுப்பிய முழுக்கம் என்னை மிகவும் சுவர்ந்தது.

“இசுலாம் எங்கள் மார்க்கம் - இன்பத் தமிழ் எங்கள் மொழி”

### வாழைச்சேனை

வாழைச்சேனை என்னும் கிராமம் முசுலீம்களும் தமிழர்களும் இணைந்து வாழும் கிராமமாகும். அங்கு கடந்த காலத்தில் முசுலீம் காங்கிரசை ஆதரித்தவர்கள் கூட இப்பொழுது விடுதலைப் புலிகளை ஆதரிக்கிறார்கள். தமிழ்த் தேசிய இராணுவத்திற்கு முசுலீம்கள் மத்தியில் கடும் எதிர்ப்பு இருக்கிறது. வறுமையின் காரணமாகவும், வலுக் கட்டாயத்தின் பேரிலும் அதில் சேர்ந்திருந்த இளைஞர்களை அவர்களுடைய தாய்மார்களே அழைத்துக்கொண்டு வந்து புலிகளிடம் ஒப்படைத்துப் பின் மீட்டு எடுத்துச் செல்கிறார்கள்.

### திடீர்திருப்பம்

முசுலீம் மக்கள் மத்தியில் காணப்பட்ட இந்த நல்ல மனமாற்றத்தில் திடீர் திருப்பம் ஏற்பட்டது. விடுதலைப்புலிகளின் கடும் எதிர்ப்பின் காரணமாகவும், அவர்கள் மேற் கொண்ட இராசதந்திர நடவடிக்கைகளின் காரணமாகவும் தமிழீழத்திலிருந்து வெளியேற வேண்டிய கட்டாயத்திற்கு உள்ளான இந்திய இராணுவம் வியட்நாமில் அமெரிக்கப்படை செய்த அதே சூழ்ச்சியைக் கடைப்பிடித்தது. அமெரிக்கப்படை வெளியேறிய பொழுது



நிரந்தரமான உள்நாட்டுப் போர் வியட்நாமில் மூள என்னென்ன செய்ய வேண்டுமோ அதையெல்லாம் செய்துவிட்டே வெளியேறியது. அதைப் போலவே தமிழீழத்தில் ஒருபுறம் துரோக இயக்கங்களுக்கும், மறுபுறம் ஜிகாத் படைக்கும் ஏராளமான ஆயுதங்களையும் பணத்தையும் இந்திய அரசு அள்ளித்தந்தது. இதன்மூலம் விடுதலைப் புலிகளுடன் மோதுவதற்கு இவர்களைத் தயார் செய்துவிட்டே இந்திய இராணுவம் வெளியேறியது.

சிங்கள அரசும் இதையே விரும்பியது. தமிழர்கள் - முசுலீம்கள் மோதலுக்கு அது தூண்டுதலாக இருந்தது.

சிங்கள அரசு-விடுதலைப் புலிகள் பேச்சுவார்த்தை முறிவடைந்து மீண்டும் போர் மூண்டபொழுதுயாருமே எதிர்பாராத வகையில் பொத்துவில் பகுதியில் வாழ்ந்துவந்த தமிழர்களை முசுலீம் வெறியர்கள் தாக்கினார்கள். தமிழர்களின் வீடுகள் எரிக்கப்பட்டன. சொத்துகள் கொள்ளையடிக்கப்பட்டன. தமிழ்ப் பெண்கள் பாலியல் வன்முறைக்கு உட்படுத்தப்பட்டார்கள். பொத்துவிலில் தொடங்கிய முசுலீம் இனவாதவெறி அம்பாறை மாவட்டம் எங்கும் பரவி, தமிழ் மக்களை கொன்றுகொடுக்கத் தொடங்கியது. சிங்களப் படைகளுடன் பெரிய அளவில் போராடிக்கொண்டிருந்த விடுதலைப் புலிகளால் முசுலீம் வெறியர்களிடம் இருந்து தமிழ்க் கிராமங்களை பாதுகாக்க முடியாமல் போய்விட்டது. கிழக்கு மாநிலத்தில் சிங்கள ஆயுதப் படைகள், சிங்களக் குடியேற்ற வாசிகள், முசுலீம் வெறியர்கள் ஆகியோரின் தமிழருக்கு எதிரான தாக்குதல்கள் தொடர்ந்து நடைபெற்றன. சிங்கள இராணுவம் கொடுத்த ஆயுதங்களை முசுலீம் ஊர் காவல்படையும், இந்திய இராணுவம் கொடுத்த ஆயுதங்களை 'ஜிகாத்' இயக்கமும் எடுத்துக்கொண்டு, சிங்கள இராணுவத்துடன் சேர்ந்து தமிழர்களை வேட்டையாடின. அம்பாறை மாவட்டம் தமிழர்களின் சுடுகாடாகியது. அம்பாறை மாவட்டம், இலங்கைத் தீவிலேயே முசுலீம்களைப் பெரும்பான்மையாகக் கொண்ட மாவட்டம் ஆகும். அந்த மாவட்டத்தில், திட்டமிட்டு, நடத்தப்பட்ட சிங்களக் குடியேற்றத்தினால் பெருமளவு நிலப்பரப்பையும், பொருளாதார வாய்ப்புகளையும், உரிமைகளையும் இழந்தது தமிழர்கள் அல்லர், முசுலீம்களே ஆவார்கள் விடுதலைப் புலிகள் எடுத்துக் கொண்ட நடவடிக்கைகளின் விளைவாகத்தான் அம் பாறையில் ஓரளவாவது திட்டமிட்ட சிங்களக் குடியேற்றம் தடுக்கப்பட்டது. முசுலீம்களின்



நிலம்பாதுகாக்கப்பட்டது. இம்மாவட்டத்தில் விடுதலைப் புலிகள் சிந்திய குருதியின் விளைவாக முசலீம் மக்களே கூடுதல் நன்மைகள் அடைந்தனர். ஆனால், இன அழிப்பு நடவடிக்கைகளில் ஈடுபட்ட சிங்கள வெறியர்களைத் தம்முடைய நண்பர்களாகவும், முசலீம்களின் உரிமைகளைக் காப்பாற்றுவதற்காக எண்ணற்ற தியாகங்கள் புரிந்த தமிழர்களை, எதிரிகளாகவும் முசலீம்கள் கருதுவது வருந்தத்தக்கதாகும். அம்பாறை மாவட்டத்திலிருந்து மட்டும் ஏறத்தாழ 75 ஆயிரம் தமிழர்கள் அடித்து விரட்டப்பட்டுள்ளனர். சுமார் 6 ஆயிரம் தமிழர்கள் படுகொலை செய்யப்பட்டுள்ளனர். இவர்களுள் சுமார் 5 ஆயிரம் பேர் முசலீம் வெறியர்களாலேயே கொல்லப்பட்டுள்ளனர்.

அம்பாறைமாவட்டத்தில் வாழும் தமிழர்கள் அவர்களுடைய வீடுகளில் வாழ்ந்தாலும், அகதி முகாம்களில் வாழ்ந்தாலும் சிறைக்கைதிகள் போலவே வாழ்ந்து வருகின்றனர். கைது செய்யப்பட்டுக் கொண்டுசெல்லப்பட்ட ஆயிரக்கணக்கான தமிழர்கள் கதி என்ன ஆயிற்று என்று இன்னமும் தெரியவில்லை.

அம்பாறை மாவட்டத்தில் பழந்தமிழ்க் கிராமங்கள் பல அடியோடு அழிக்கப்பட்டு விட்டன. நூற்றுக்கு மேற்பட்ட தமிழ்க் கிராமங்களைக் கொண்டிருந்த அந்த மாவட்டத்தில் இன்று கீழ்க்காணும் அய்ந்து கிராமங்களில் மட்டும் தமிழர்கள் வாழ்கிறார்கள்.

1. பாண்டிருப்பு, 2. காரைதீவு, 3. கோமாரி, 4. தம்பிலுவில், 5. திருக்கோவில்.

இந்தக் கிராமங்கள்கூட, அகதி முகாம்களாகவே இருக்கின்றன. சிங்கள வெறியர்களுடன் சேர்ந்து தமிழர்களை அழிப்பதன் மூலமே தங்கள் நலன்கள் பாதுகாக்கப்படுமென முசலீம்கள் கருதினால் அது மாபெரும் தவறாகும். சிழக்கு மாநிலத்திலிருந்து தமிழர்களை ஒழித்துக் கட்டி, அம்மாநிலத்தை வடக்கு மாநிலத்திலிருந்து தனியாகப் பிரித்துவிட்டால் அதற்குப் பின்பு அங்குள்ள முசலீம்களைச் சிங்களர்கள் அடியோடு ஒழிப்பார்கள் என்பதில் அய்யமில்லை. சிங்களத் தலைவரான வில்சன் கெட்டியாராச்சி என்பவர் 1992.10.20ஆம் நாளிட்ட ஐலேண்டு பத்திரிகையில் வெளியிட்டுள்ள ஒரு வேண்டுகோளில் பின்வருமாறு கூறியிருக்கிறார்:

“முசலீம்கள் தமிழை அடியோடு மறந்துவிட்டுச் சிங்களத்தினைத் தங்கள் தாய் மொழியாக ஏற்றுக்கொள்ளவேண்டும். அவ்வாறு அவர்கள் செய்தால்தான் சிங்களர்கள்-முசலீம்கள் ஆகிய இரு சமுதாயங்களிலும் ஒற்றுமையும், நல்லெண்ணமும் நீடிக்கும்”

இது சிங்களரின் உள்நோக்கத்தைத் தெளிவாகக் காட்டுகிறது. என்னதான் சிங்கள வெறியர்களும், முசலீம்களும் இணைந்து அவர்கள் ஆட்டிவைத்தபடியெல்லாம் ஆடினாலும், முசலீம்களை அவர்கள் ஒருபொழுதும் நம்பப்போவதில்லை. இதற்குக் கீழ்க்காணும் நிகழ்ச்சி சரியான எடுத்துக்காட்டாகும்.

“1983ஆம் ஆண்டு, துலை மாதம் கொழும்பில் தமிழர்களுக்கு எதிராகப் பெரும் கலவரம் வெடித்தபொழுது குடியரசுத் தலைவராக இருந்த ஜெயவர்த்தனாவிற்கு திடீரென ஏதாவது நேர்ந்துவிட்டால் என்ன செய்வதென்பது பற்றி ஆலோசனை செய்யப்பட்டது. சிங்கள அரசின் உயர்மட்டத் தலைவர்கள் கூடி இது பற்றி ஆராய்ந்தார்கள். இலங்கை அரசியல் அமைப்புச் சட்டப்படி குடியரசுத் தலைவர் திடீரென மறைந்தால், அடுத்துப் பதவி ஏற்க அங்கு குடியரசுத் துணைத்தலைவர் பதவி கிடையாது. இலங்கை நாடாளுமன்றத்தின் சபாநாயகராக இருப்பவர்தாம் இடைக்காலக் குடியரசுத் தலைவராகப் பதவி ஏற்க வேண்டும். அதற்குப் பின்னர் தேர்தல் நடத்திப் புதிய குடியரசுத்தலைவர் பதவி ஏற்கும் வரை சபாநாயகரே பதவியில் இருக்க வழிவகை செய்யப்பட்டுள்ளது. அப்பொழுது இலங்கை நாடாளுமன்றத்தின் சபாநாயகராக இருந்தவர் தமிழ் முசலீமான மரைக்காயர் ஆவார். ஜெயவர்த்தனாவிற்கு ஏதாவது நேர்ந்தால் ஒரு தமிழர் அதுவும் ஒரு முசலீம் அந்தப் பதவியில் இடைக்காலத்திற்குக்கூட அமருவதைச் சிங்கள வெறியர்கள்



விரும்பவில்லை. எனவே, என்னதான் மரைக்காயர் ஐயவர்த்தனாவின் கட்சியாகிய ஐக்கிய தேசியக் கட்சியைச் சேர்ந்தவர் ஆக இருந்தும் தமிழ்மொழி பேசும் அவர் குடியரசுத் தலைவராக வரக்கூடாது என்பதற்காக அவரைச் சபாநாயகர் பதவியில் இருந்து பதவி துறக்க வைத்தனர். அவருக்குப் பின்பு ஒரு சிங்களர் சபாநாயகராக்கப்பட்டார். இதற்குப் பின்பு அரசியல் சட்டத்திலிருந்த இப்பிரிவும் மாற்றப்பட்டது.

சிங்கள அரசோடு எல்லா வகையிலும் ஒத்துழைத்த ஒரு முசுலீமிற்கே இந்தக் கதி என்றால் பாமர முசுலீம் மக்கள் கதி என்னவாகும் என்பதை இனியாவது முசுலீம் மக்கள் புரிந்துகொள்ள வேண்டும். முசுலீம் மக்களைப் பொறுத்த வரையில் அவர்களுடைய அரசியல் எதிர்காலமும், பொருளாதார மேன்மையும் அவர்கள் வாழும் மண்ணாகிய தமிழீழத்தில்தான் இருக்கப் போகிறது. அந்த மண்ணே அவர்கள் தாயகமண்ணாகும். தமிழ்த் தேசிய இனத்தின் ஓர் அங்கமான முசுலீம்கள் தமிழர்களின் விரோதிகள் அல்லர். தமிழர்களுடன் காலம் காலமாகப் பாரம்பரியம் பாரம்பரியமாக இணைந்து வாழ வேண்டியவர்கள். அதைப்போலவே தமிழர்கள் முசுலீம்களின் விரோதிகள் அல்லர். உடன் பிறப்புக்களேயாவர். முசுலீம்களின் உண்மையான விரோதிகள் சிங்கள வெறியர்களே என்ற உண்மையை உணர்ந்து தமிழர்களுடன் ஒன்றிணைந்து வாழ்வதற்கு முசுலீம் சமூகம் முன்வரவேண்டுமென விடுதலைப் புலிகள் விரும்புகின்றனர்.

விடுதலைப்புலிகளின் நன் நோக்கத்தை உணர்ந்து கொண்டுள்ள முசுலீம்களும் உள்ளனர். சிங்களரின் சூழ்ச்சிக்கு முசுலீம்கள் இரையாகக் கூடாது என அவர்கள் அறிவுரை கூறிவருகின்றனர்.

வடக்கு-கிழக்கு மாநிலம் பிரிக்கப்படவேண்டும் என்பதற்கு முசுலீம் காங்கிரசு ஆதரவு அளித்ததைப் பிரபல முசுலீம் எழுத்தாளர் எம்.எச். முனீர் கண்டனம் செய்து இருக்கிறார். அவர் வெளியிட்ட அறிக்கையில் பின்வருமாறு கூறியுள்ளார் :

“வடக்கு-கிழக்குப் பிரிவினைக்கு முசுலீம் காங்கிரசு ஆதரவு வழங்கியிருப்பது தமிழ் மக்களின் உரிமைகளுக்கு எதிரான செயல் மட்டுமன்று. கூடவே தன்னுடைய சொந்தச் சமூகத்தின் உரிமைகளுக்கும் எதிரான செயலுமாகும். வடக்கு-கிழக்குப் பிரிவுக்கு ஆதரவு வழங்கியிருப்பதன் மூலம் அங்கு வாழும் தமிழ் மக்களையும் முசுலீம் மக்களையும் நிரந்தரமான பகையாளிகளாக்கும் நிலைக்கு முசுலீம் காங்கிரசு இட்டுச் சென்றிருக்கிறது”.

இதனால் முசுலீம்களின் எதிர்காலம் நிச்சயமாகப் பாதிக்கப்படும்.

நெருக்கடியான இந்தக் காலகட்டத்தில் இசுலாமியத் தமிழர்களின் தனித்துவப் பண்பாடு, மற்றும் உரிமைகள் பேணிப்பாது காக்கப்படும் என்று தலைவர் பிரபாகரன் வெளிப்படையாக அறிவித்தார்.

இலண்டன் பி.பி.சிக்கு அளித்த பேட்டியில் அவர் பின்வருமாறு குறிப்பிட்டார் : “முசுலீம் மக்கள் தனித்துவப் பண்பாடுடைய ஓர் இனக்குழு என்ற வகையில் அவர்களின் பிரச்சினை அணுகப்படவேண்டும். முசுலீம் மக்களின் தனித்துவ நிலை மற்றும் உரிமைகள் பேணப்படும். அதே வேளையில் அவர்கள் தமிழ் மக்களோடு ஒன்றிணைந்து வாழ்வதே அவர்களின் சமூக, அரசியல், பொருளாதார வாழ்வைச் சிறப்பாக்கும்”.

பிரபாகரனின் இந்த விளக்கம் இதுவரை முசுலீம்களுக்கு இருந்து வந்த அரசியல் அநாதை நிலையை அடியோடு மாற்றியுள்ளது. இதை உணர்ந்து முசுலீம் மக்கள் தமிழ் மக்களுடன் இணைந்து செயற்படவேண்டும். அரசியல் உண்மை நிலையினை முசுலீம் மக்கள் உணர்ந்து தமிழ்த் தேசியவிடுதலைப் போராட்டத்தை முன்னடத்திச் சென்று தமது தனித்துவப் பண்பாடுடைய இனக்குழுத் தன்மையைப் போற்றவேண்டும்.

## 4. தமிழீழப் போரில் கிறித்துவர்கள்

தமிழீழத்தில் கிறித்துவர்களும் இந்துக்களும் இரண்டறக்கலந்து ஒற்றுமையுடன் வாழ்கிறார்கள். இவர்களுக்கிடையே திருமண உறவுகளும் உண்டு. கணவன் இந்துவாகவும் மனைவி கிறித்துவராகவும் அப்படியே மனைவி இந்துவாகவும் கணவன் கிறித்துவராகவும் இருப்பதுண்டு. ஒரே குடும்பத்தில் சிலர் கிறித்துவராகவும் சிலர் இந்துவாகவும் இருப்பார்கள். தமிழ்க் காங்கிரசுத் தலைவரான ஜி.ஜி. பொன்வம் பலம் அவர்களின் தம்பி போதகர் பாலசுந்தரம் ஒரு கிறித்துவர்.

சைவப் பேரறிஞரான ஆறுமுக நாவலர் அவர்களே பைபிளை முதன் முதலாகத் தமிழில் மொழிபெயர்த்தவர். கிறித்துவத் துறவிகளின் வேண்டுகோளுக்கிணங்க அவர் இப்பணியினை மேற்கொண்டார்.

அதைப் போலவே தாயுமானவர் பாடல்களை அருட் தந்தை செல்வரத்தினம் என்னும் கிறித்துவத் துறவி ஆங்கிலத்தில் மொழிபெயர்த்தார். அத்துடன் தமிழர்களின் சமூகப் பண்பாடு குறித்து ஆய்வு செய்து நூல்களும் இயற்றியுள்ளார்.

கிறித்துவத் துறவிகள் தமிழ் வளர்ச்சிக்குப் பல வகையிலும் தொண்டு புரிந்திருக்கிறார்கள். காலத்தால் அழியா வண்ணம் அவர்களது தொண்டு அமைந்துள்ளது.

சொற்பிறப்பியல் துறையில் மறைந்த பேரறிஞர் தேவ நேயப்பாவாணர் அவர்களுக்கு முன்னோடியாக வாழ்ந்த பெருமைக்குரியவர் யாழ்ப்பாணத்தைச் சேர்ந்த அருட் தந்தை ஞானப்பிரகாசம் ஆவார். இத்துறையில் பல நூல்களை இயற்றியுள்ளார். சிங்கள மொழி ஆதிக்கத்தால் பல பகுதிகளில் வாழ்ந்த தமிழர்கள் சிங்களர்களாக மாறியதை விளக்கும். வகையில் Tamils Turn Sinhalese என்னும் தலைப்பில் இவர் எழுதிய நூல் தமிழர்களின் கண்களைத் திறந்தது.

தென்னாசியாவின் பெரிய நூலகமான யாழ் நூலகத்தை உருவாக்கியவர்களுள் ஒருவரான அருட் தந்தை தாவீது அடிகள் 1981ஆம் ஆண்டு அந்நூலகம் சிங்கள இராணுவத்தால் தீயிட்டுக் கொளுத்தப்பட்ட செய்தி கேட்ட அதிர்ச்சியினால் படுத்த படுக்கையாகி இறந்து போனார்.

அருட் தந்தை தனிநாயகம் அடிகளாரின் தமிழ்த் தொண்டு இணையற்றது ஒப்புமை இல்லாதது. "யாதும் ஊரே! யாவரும் கேளிர்" என்னும் தமிழரின்





உன்னத தத்துவத்தின் அடிப்படையில் ஓர் உலகக் கண்ணோட்டத்தைத் தமிழர் களுக்கு ஏற்படுத்திய பெருமை அவரையே சாரும். உலகெங்கும் உள்ள தமிழறிஞர் களை ஒன்று கூட்டித் தமிழாராய்ச்சி பற்றிய கருத்துப் பரிமாற்றத்தை ஏற்படுத்து வதற்கு வழி வகுத்தவர். அவர் இட்ட வித்து இன்று தழைத்து வளர்ந்து இரண் டாண்டுகளுக்கு ஒருமுறை உலகத் தமிழாராய்ச்சி மாநாடாக வெவ்வேறு நாடுகளில் நடைபெற்றுவருகிறது. உலகத் தமிழர் ஒற்றுமைக்கு இம்மாநாடுகள் வழிவகுத்தன.

தென்னிந்தியத் திருச்சபையின் யாழ் மறைமாவட்டப் பேராயர்களாகப் பணி புரிந்த பேராயர் குலேந்திரன், பேராயர் அம்பலவாணர் ஆகியோரின் தொண்டு களும் இங்கு குறிப்பிடத் தக்கவையாகும்.

கத்தோலிக்கத் திருச்சபையின் யாழ் மறைமாவட்டம் பேராயராக இருந்த தியாகுப் பிள்ளை அவர்கள் தமிழீழ விடுதலைப் போராட்டத்திற்குப் பல வகையிலும் உறு துணையாக இருந்தார். 1985ஆம் ஆண்டு யாழ்ப்பாணத்திற்கு நான்சென்றிருந்த பொழுது அவரைச் சந்தித்துப் பேசியிருக்கிறேன். அவரும் அவருடைய சக துறவி களும் தமிழீழ மக்களின் துயர்துடைக்கும் பணியை இயேசுபிரானுக்கு உகந்த பணியாகக் கருதிக் கடமை யாற்றிவருவதைக் கண்டு நான் மகிழ்ந்தேன்.

தமிழீழ விடுதலைப் போராட்டத்தில் கிறித்துவ மக்கள் இரண்டறக் கலந்திருக் கிறார்கள். "தமிழர் பிரச்சினைகளுக்குரிய ஒரே தீர்வு தமிழீழமே" எனத் திட்ட வட்டமாக அறிவித்துத் தமிழர்களைச் சாதி-மத வேறுபாடுகளுக்கப்பால் ஒன்று திரட்டிய தந்தை செல்வா என அன்போடு அழைக்கப்பட்ட எஸ்.ஜே.வி. செல்வ நாயகம் ஒரு கிறித்துவர் ஆவார்.

## சிங்களருக்குப் புலிகள் அளித்த வரவேற்பு

சகல மதத்தினரும் நடத்தும் திரு விழாக்களுக்குத் தேவையான உதவிகளையும், அவை சிறப்பாக நடைபெறவும் புலிகள் உதவுகிறார்கள். மன்னாரில் கிறித்துவத் திருவிழா ஒன்றை நான் பார்த்தேன். அத்திருவிழா பற்றிய மறக்கமுடியாத நிகழ்ச்சி ஒன்றினை இங்கு குறிப்பிட விரும்புகிறேன்.

மன்னார் மாவட்டத்தில் உள்ள மடுமாதா தேவாலயம் இலங்கைத் தீவிலேயே மிகப் பெரிய கிறித்துவ தேவாலயம் ஆகும். அந்தத் தேவாலயத்திலும் அதைச் சுற்றியுள்ள விடுதிகளிலும் பல்லாயிரக் கணக்கான தமிழர்கள் அகதிகளாகத் தங்கியிருப்பதை நான் பார்த்தேன். அவர்களுக்கு அங்குள்ள கிறித்துவப் பாத்திரியர்களும், கன்னிமார்களும் தூய்மையான அன்போடு உணவளித்தும் மருத்துவ சிகிச்சை செய்தும் உதவி வருவதை நான் நேரில் கண்டேன்.

அங்கிருந்த அகதிகளுள் பெரும்பான்மையோர் இந்துக்கள்தாம். ஆனாலும், அவர்களுக்கு ஏசுபிரானின் ஆலயம் தான் அடைக்கலம் தந்து பாதுகாக்கிறது. மனிதாபிமான அடிப்படையில் இந்த உதவிகள் செய்ததற்காகக் கிறித்துவத் துறவிகளும், கன்னிமார்களும் சிங்கள இராணுவத்தின் கோபத்திற்குப் பலமுறை ஆளாகி இருக்கிறார்கள். அவர்கள் தங்கள் உயிர்களைக் கூட இழந்திருக்கிறார்கள். ஆனாலும், அவர்களின் தொண்டு இன்னமும் தொடர்கிறது. அந்தத் துறவிகளிடமும், கன்னிமார்களிடமும் நான் பேசியபொழுது மனிதாபிமான உணர்வு மட்டுமல்லாமல் தமிழ்த் தேசிய உணர்வில் அவர்கள் எந்த அளவுக்குத் திளைத்து இருக்கிறார்கள் என்பதை நான் பார்த்து வியந்து போனேன். புலிகளுக்கு உதவுவதையும் அவர்களைப் பாதுகாப்பதையும் தங்களின் கடமையாக அவர்கள்

கருதுகிறார்கள்.

கிறித்துவத் துறவிகள் பலரும் இன்னால் சிங்கள அரசின் கோபத்திற்கு ஆளாகியுள்ளனர். பல துறவிகள் இன்னால் சிறைவாசக் கொடுமைகளைக் கூட அனுபவித்துள்ளனர். சித்திரவதைகளுக்கும் ஆளாகியுள்ளனர்.

மடுமாதா தேவாலயத்திற்கு நான் சென்றிருந்தபோது அங்கிருந்த ஆயர் என்னிடம் ஒரு சிக்கலான பிரச்சினை பற்றிப் பேசினார்.

“ஆண்டு தோறும் பிப்ரவரி மாதத்தில் பெரிய திருவிழா நடைபெறுவது வழக்கம். அதற்குச் சிங்களக் கிறித்துவர்களும் திரண்டு வருவார்கள். கடந்த 10 ஆண்டு காலமாகச் சிங்களக் கிறித்துவர்கள் வருவதில்லை. இப்போது புலிகளும் - அரசும் சமரசப் பேச்சுகளில் ஈடுபட்டிருப்பதால் இவ்வாண்டு அமைதி நிலவுகிறது. எனவே, சிங்களக் கிறித்துவர்கள் இவ்வாண்டு விழாவிற்கு வர விரும்புகிறார்கள்” என ஆயர் தெரிவித்தார்.

“இதில் என்ன பிரச்சினை இருக்கிறது?” என நான் கேட்டேன்.

“சிங்களக் கிறித்துவர்கள் வரும்போது அவர்களுக்குப் பாதுகாவலாகச் சிங்கள இராணுவம் வர ஏற்பாடாகி உள்ளது. இதற்குப் புலிகள் சம்மதிக்க மறுக்கிறார்கள். நீங்கள் தலைவர் பிரபாகரனுடன் பேசி ஏதாவது செய்ய முடியுமா?” என்று ஆயர் கேட்டார்.

“புலிகள் சம்மதிக்க மறுத்தால் அதற்குத் தகுந்த காரணமிருக்கும். காரணமில்லாமல் அவர்கள் எதையும் செய்யமாட்டார்கள். ஆனாலும், நீங்கள் கூறியதைத் ‘தம்பிக்குத் தெரிவீக்கிறேன்’ என்று மட்டும் கூறினேன்.

மறுநாள் ‘தம்பி’ அவர்களைச் சந்தித்தபோது இந்த விவரங்களைக் கூறினேன்.

“அண்ணா! எங்கள் நாட்டில் நடைபெறும் திருவிழாவிற்குச் சிங்கள மக்கள் தாராளமாக வரட்டும். கோவிலுக்குப் போகட்டும். கும்பிடட்டும். அதை நாங்கள் ஒருபோதும் தடுக்க மாட்டோம். சிங்கள மக்களை நாங்கள் எதிரிகளாக எப்போதும் பார்த்த தில்லை. பார்க்கவும் மாட்டோம். சிங்களப் பேரினவாத அரசுடன் தான் நாங்கள் போராடுகிறோமே தவிர, சிங்கள மக்களுடன் அன்று. மன்னார் திருவிழாவிற்கு வரும் சிங்கள மக்கள் எங்களை நம்பி வரட்டும். அவர்களுக்குத் தேவையான பாதுகாப்பை நாங்கள் கொடுப்போம். ஆனால், எங்கள் மண்ணில் அன்னிய இராணுவம் நுழைவதை நாங்கள் அனுமதிக்க முடியாது” என்றார்.

அவர் கூறுவதில் உள்ள நியாயம் எனக்குப் புரிந்தது. எத்தகைய மனிதாபிமான உணர்வுடனும் பொதுப் புணர்வுடனும் அவர் பேசுகிறார் என்பதைப் பார்த்துப் பெருமிதம் அடைந்தேன்.

‘தம்பி’யின் ஆணை மன்னாருக்கு அனுப்பப்பட்டது. தமிழீழ எல்லைப் பகுதியில் புலிகள் காத்திருந்து திருவிழாவிற்கு வருகைதந்த சிங்களரை வரவேற்று அழைத்துச் சென்றனர். பேருந்துகளிலும் வேன்களிலும் சாரை சாரையாக வந்த சிங்கள மக்களுக்குப் புலிகள் பாதுகாப்பு மட்டும் அளிக்கவில்லை. அவர்களுக்கு வழிநெடுகக் குளிப்பானம், இளநீர் போன்றவையும் அளித்து உபசரித்தனர். வழிநெடுக இருந்த கிராமங்களில் வாழ்ந்த தமிழர்கள் பகையை மறந்து தங்கள் மீது காட்டிய அன்பையும் புலிகளின் கட்டுப்பாட்டையும் கடமை உணர்வையும் கண்டு சிங்களர்கள் திகைப்பும் வியப்பும் அடைந்தனர். மன்னார் திருவிழாவிற்கு வந்து சென்ற சிங்களர் அனைவரும் தங்கள் ஊர்களுக்குத் திரும்பிச் சென்று புலிகளின் புகழ்பாடினார்கள்.



தொலைநோக்கு வாய்ந்த அவருடைய தலைமை ஈழத் தமிழர்களுக்கு கிடைத்த ஒப்பற்ற தலைமையாகும். அகில இலங்கைத் தமிழ்க் காங்கிரசுத் தலைவராக இருந்த ஜி.ஜி. பொன்னம்பலம் சிங்களர் தந்த பதவியில் மயங்கி மலையகத் தமிழர்களுக்குத் துரோகம் செய்த பொழுது அதைக் கண்டித்துத் தமிழ்க் "காங்கிரசிலிருந்து விலகித் தமிழரசுக் கட்சியைத் தந்தை செல்வா தொடங்கினார்.

"இன்று மலையகத் தமிழர்களுக்கு ஏற்பட்ட கதி ஈழத் தமிழருக்கும் ஏற்படப் போகும் நாள் அதிக தூரத்தில் இல்லை" என அவர் கூறிய வார்த்தைகள் நூற்றுக்கு நூறு அப்படியே பலித்தன.

தந்தை செல்வாவின் தலைமையில் தமிழரசுக் கட்சியும் பின்னர் தமிழர் விடுதலைக் கூட்டணியும் பலம் பொருந்திய சக்தியாக வளர்ந்தன. இந்த இயக்கங்களிலும் அவை நடத்திய போராட்டங்களிலும் கிறித்துவ மக்கள் திரளாகப் பங்கேற்றனர்.

நாடாளுமன்ற உறுப்பினராக இருந்து சிங்களருக்குச் சிம்ம சொப்பனமாக விளங்கிய நாகநாதன் ஒரு கிறித்துவர். மன்னார் நாடாளுமன்ற உறுப்பினர்களாக விருந்த அழகக் கோன் மற்றும் துசைதாசன், முல்லைத் தீவு நாடாளுமன்ற உறுப்பினராகவிருந்த செல்லத்தம்பு, யாழ்ப்பாண நாடாளுமன்ற உறுப்பினராகவிருந்த மார்ட்டின் ஆகியோரும் கிறித்துவர்களேயாவர். கிறித்துவத் துறவியரும் விடுதலைப் போரில் சிறந்த பங்காற்றினார்கள். சிங்கள இராணுவத்தினால் சுட்டுக் கொல்லப் பட்டவங்காலை அன்னம்மாள் தேவாலயத்தைச் சேர்ந்த பஸ்டியன் பாதிரியார் ஒரு சிறந்த எடுத்துக் காட்டாவார். பல கிறித்துவத் துறவிகளைச் சிங்கள அரசு கைது செய்து சிறையில் அடைத்துக் கொடுமைப்படுத்தியது. மற்றும் பலர் நாட்டை விட்டுத் தப்பியோட வேண்டிய நிலையேற்பட்டது.

ஆனால், அவர்கள் இதற்கெல்லாம் அஞ்சாது தங்கள் கடமையைச் செய்தனர். கிறித்துவக் கோவில்கள் அகதிகளின் புகலிடமாயிற்று. இலங்கைத் தீவிலே மிகப் பெரிய கிறித்துவத் தேவாலயமான மன்னாரில் உள்ள மடு மாதா தேவாலயத்தில் ஆயிரக்கணக்கான அகதிகள் இருப்பதை நான் பார்த்தேன். அவர்களுள் பெரும் பாலோர் இந்துக்கள். கிறித்துவத் துறவிகளும், கன்னிகளும் அகதிகளுக்கு மனங்



## சிலுவையில் இயேசுவின் சீடர்

மட்டக்களப்பில் நான் இருந்த பொழுது அப்பகுதியின் கிறித்துவ பேராயர் (ஆர்ச்சிபிஷப்) வணக்கத்திற்குரிய கிங்ஸ்லி சுவாம்பிள்ளை என்பவரைச் சந்திக்கும் வாய்ப்பு எனக்குக் கிடைத்தது. அவர் தங்கியிருந்த கிறித்துவத் துறவிகள் மடத்தில் நடைபெற்ற ஒரு படுகொலையைப் பற்றி நேரில் விசாரிக்கவே நான் அவரைச் சந்தித்தேன். அம்மடத்தில் தங்கியிருந்த கிறித்துவத் துறவியான வணக்கத்திற்குரிய சந்திரா பெர்னாண்டோ அடிகள் துரோக இயக்கத்தைச் சார்ந்தவர்களால் படுகொலை செய்யப்பட்டார். இந்நிகழ்ச்சி பற்றி ஆயர் என்னிடம் மிகுந்த சோகத்துடன் விவரித்தார். துறவி சந்திரா பெர்னாண்டோ மக்கள் பணிக்குத் தன்னை முழுமையாக அர்ப்பணித்துக் கொண்டவர். இந்திய இராணுவத்தின் தாக்குதலால் துயறற்று பாதிக்கப்பட்ட மக்களின் துயர்துடைக்கும் பணிகளில் முழுமையாக ஈடுபட்டு இருந்தார். இதன் காரணமாக மட்டக்களப்பு மக்கள் குழுவின் தலைவராகவும் அவர் தேர்ந்து எடுக்கப்பட்டார். இந்தியப் படைகள் மக்களுக்கு இழைத்த கொடுமைகளைக் கண்டு அவர் பெரிதும் வருந்தினார். அவ்வப்போது அவர் இந்திய அதிகாரிகளைச் சந்தித்து பாதிக்கப்பட்ட மக்களுக்கு நிவாரணம் தேட முயற்சி செய்தார். இந்திய இராணுவத்தால் பிடித்துச் செல்லப்பட்ட இளைஞர்களை விடுவிக்க ஆவன செய்தார். இந்தக் காலகட்டத்தில் 1988 துன் மாதத்தில்



முதல் நாள் வெளியிடப்பட்ட 'இந்தியா - டுடே' இதழுக்கு அவர் ஒரு பேட்டி அளித்தார் அந்தப் பேட்டியில் பின்வருமாறு அவர் கூறியிருந்தார்:

“மக்களுள் பலர் இந்திய அமைதிப்படையைச் சகித்துக்கொண்டாலும் தங்களின் சொந்தத் தாய்மண்ணிலேயே இந்தியப் படைகளால் தாங்கள் இரண்டாம் தரக் குடிமக்களாக ஆக்கப்படுவதைக் கண்டு அவர்கள் நெஞ்சம் வெந்து கொண்டிருக்கிறது. உதவி நடவடிக்கைகள் சிலவற்றால் அதை மாற்ற இந்தியப் படை முயற்சி செய்தாலும் மக்கள் அவர்கள் மீது காட்டும் மதிப்பு நிலையானது அன்று.”

மட்டக்களப்பு மக்கள் தலைவர் என்னும் முறையில் தனது கருத்தை ஒளிவு மறைவு இன்றி அவர் கூறியதைக் கேட்ட இந்திய அதிகாரிகள் அவர் மீது ஆத்திரம் அடைந்தார்கள். இதன் காரணமாகத் துரோக அமைப்பான டெலோ இயக்கத்தைச் சேர்ந்த சிலர் ஒருநாள் மடாலயத்திற்குள் புகுந்து ஆயர் உள்பட சகல துறவிகளையும் மரியாதையற்ற முறையில் நடத்தி முற்றத்தில் நிற்க வைத்து அவர்களுடைய முன்னிலையில் துறவி சந்திரா பெர்னாண்டோவைச் சுட்டுக் கொன்றனர்.

அன்னை பூபதியின் உண்ணா விரதப் போராட்டத்திற்குப் பின்னணியாக அவர் இருந்ததும் அவர்களின் கோபத்திற்கு மற்றொரு காரணம் ஆகும்.

மனித நேயத்தின் உருவமாகத் திகழ்ந்த துறவி சந்திராவைப் படுகொலை செய்ததன் மூலம் தாங்கள் எத்தகையவர்கள் என்பதைத் துரோக இயக்கத்தினர் வெளிக்காட்டி விட்டனர். துறவி சந்திராவின் உயிர்த்தியாகம் மட்டக்களப்பு மக்கள் மத்தியில் அழியாத துக்கத்தை ஏற்படுத்தியிருக்கிறது.

கோணாமல் தொண்டு செய்கிறார்கள். இதனால், சிங்கள அரசின் கோபத்திற்கு ஆளாகி இருக்கிறார்கள்.

சிங்களச் சிறைகளில் சொல்லொணாத சித்திரவதைகளுக்கு ஆளான கிறித்துவத் துறவி சிங்கராயர் இயேசு பிரானின் உண்மையான சீடராகத் திகழ்ந்து அத்தனை கொடுமைகளையும் தாங்கிக் கொண்டார். தமிழீழ விடுதலைப் போராட்ட வரலாற்றில் என்றும் அழியாத இடம் அவருக்குண்டு.

இந்திய இராணுவம் இருந்த காலத்திலும் கிறித்துவத் துறவிகளுக்கு கெதிரான நடவடிக்கைகள் தொடர்ந்தன.

1987 ஆம் ஆண்டு, ஆகஸ்டு மாதம், 7 ஆம் நாள் இரவு 10.30 மணிக்கு உடுவில் பகுதியில் வேன் ஒன்றில் கிறித்துவத் துறவியர் சிலர் பயணம் செய்துகொண்டிருந்தனர். பிளாட் இயக்கத்தைச் சேர்ந்தவர்கள் அந்த வேளை நிறுத்தி உள்ளே இருந்த துறவியரைச் சுட்டார்கள். நான்கு துறவியர் கொல்லப்பட்டார்கள். மூவர் படுகாய மடைந்தார்கள். விடுதலைப்புலிகளுக்கு ஆதரவாக இவர்கள் செயற்படுவதாகக் கருதிய பிளாட் இயக்கத்தவர்கள் இப்படுகொலையைச் செய்தனர்.

மட்டக்களப்பைச் சேர்ந்த சந்திரா பெர்னாண்டோ பாதிரியாரும் இவ்விதமே துரோக இயக்கத்தவரால் படுகொலை செய்யப்பட்டார்.

விடுதலைப் புலிகள் இயக்கத்திலும் ஏராளமான கிறித்துவ இளைஞர்களும் யுவதிகளும் சேர்ந்திருக்கிறார்கள். தாயக விடுதலைக்காகத் தங்கள் இன்னுயிரை அர்ப்பணித்திருக்கிறார்கள்.

தலைவர் பிரபாகரனின் ஆரம்பகாலத் தோழரான சீலன் என்று அழைக்கப்படும் லூகாஸ் சார்லஸ் அன்ரனி ஒரு கிறித்துவர் ஆவார். தன்னுயிருக்குயிரான தோழனின் பெயரையே தன் மகனுக்குப் பிரபாகரன் தட்டியுள்ளார்.

லெப்-கர்னல் விக்டர் புலிகள் இயக்கத்தை வளர்த்தெடுப்பதில் பெரும்பங்காற்றி வீர மரணத்தைத் தழுவிக்கொண்டவர். இவரும் ஒரு கிறித்துவரே. இன்றும் ஏராளமான கிறித்துவ இளைஞர்களும் யுவதிகளும் பலவேறு முக்கிய பொறுப்புகளில் உள்ளனர்.

தமிழீழத்திலுள்ள கிறித்துவர்கள் தம்மை முதலில் தமிழர்களாகவும் பின்பே கிறித்துவர்களாகவும் நினைக்கின்றார்கள். இந்த உணர்வு இருந்ததாலேயே மிகப் பெரும்பான்மையான இந்துக்களைக் கொண்ட காங்கேயன் துறைத் தொகுதி மக்கள் கிறித்துவரான தந்தை செல்வாவைத் தமது நாடாளுமன்ற உறுப்பினராகத் தொடர்ந்து தெரிவுசெய்து வந்தார்கள். இந்து என்று கூறிப் போட்டியிட்ட சி. சுந்தரலிங்கம் உட்படப் பல இந்துக்களைத் தோல்வியுறச் செய்தார்கள். இதைப் போலவே மிகப் பெரும்பான்மையான இந்துக்களைக் கொண்ட, நல்லூர்த் தொகுதியிலிருந்து கிறித்துவரான நாகநாதனும், முல்லைத்தீவுத் தொகுதியிலிருந்து கிறித்துவரான செல்லத் தம்புவும் தெரிவு செய்யப்பட்டார்கள். இவை எல்லாவற்றிற்கும் மேலாக ஈழத்தமிழ் மக்கள் கிறித்துவரான தந்தை செல்வாவைத் தங்கள் தலைவராக ஏற்றிருந்தார்கள்.

மதபேதம் ஒருபொழுதும் ஈழத்தமிழர்களைப் பிரித்ததில்லை. மறைந்த தளபதி கிட்டு காதலித்து மணந்த பெண்ணான சில்வியா கிறித்துவ மதத்தைச் சேர்ந்தவர். அவர்களுடைய காதலுக்கு மதம் குறுக்கே நிற்கவில்லை. தமிழ் வளர்ச்சியிலும் தமிழீழ விடுதலைப் போராட்டத்திலும் கிறித்துவத் தமிழர்கள் தங்களை முழுமையாக அர்ப்பணித்திருக்கின்றார்கள். குருதி சிந்தியிருக்கின்றார்கள். அவர்களுடைய இந்த உணர்வுக்கு மதம் ஒரு பொழுதும் தடையாக இருந்ததில்லை.





## சுதந்திர அரசு உருவாகிறது

1. தமிழீழக் காவல் துறை ● 2. துயர் துடைக்கும் தொண்டுக்கரங்கள் ● 3. மண் மீட்பு நிதி ● 4. பொருளாதாரத்தடைக்கு எதிரான போர்

## 1. தமிழீழக் காவல் துறை

தமிழீழத்தில் காவல் துறை அமைக்கப்பட்டுள்ளது. இந்தக் காவல் துறையைத் தமிழீழத் தேசியத் தலைவர் பிரபாகரன் தொடங்கி வைத்தார். இவ்விழாவில் தளபதி மாத்தையா, தளபதி தமிழ்ச் செல்வன், இளங்குமரன், யோகி ஆகியோர் கலந்துகொண்டனர்.

இதன் தொடர்பாக நடைபெற்ற பத்திரிகையாளர் கூட்டத்தில் தமிழீழக் காவல் துறையின் பொறுப்பாளர் நடேசன் பேசும்பொழுது "பல நூற்றாண்டுகளுக்குப் பின்னர் தமிழீழத்திற்கென்று தனியானதொரு காவல் துறை அமைக்கப்பட்டுள்ளது. தமிழீழத்தில் சட்ட ஒழுங்கைப் பராமரிப்பது மாத்திரமன்றித் தமிழீழ மக்களின் வாழ்க்கைத் தர மேம்பாட்டிற்கும், தேசிய விடுதலைப் போராட்டத்திற்கும் காவல் துறை ஒத்துழைப்பு வழங்கும்" என்று குறிப்பிட்டார்.

யாழ்குடா நாட்டில் யாழ்ப்பாண நகரம், கோப்பாய், கன்னாகம், சங்கானை, பருத்தித்துறை, வல்வெட்டித்துறை சாவகச்சேரி, பளை ஆகிய இடங்களில் காவல் நிலையங்கள் திறக்கப்படும் என்றும், காவல் துறையின் நகரப் போக்குவரத்துப் பிரிவு விரைவில் தொடங்கப்படும் என்றும், யாழ்குடா நாட்டின்பல பகுதிகளிலும் இடம்பெறும் போக்குவரத்து மற்றும் விபத்துத் தொடர்பான பிரச்சினைகளை இது கவனிக்கும் என்றும் அவர் தெரிவித்தார். காவல் துறையின் செயற்பாட்டினைத் தொடர்ந்து தமிழீழ நீதித்துறை ஆரம்பிக்கப்படும் என்றும், அனைத்துச் சட்ட ஒழுங்குப் பிரச்சினைகளையும் காவல் துறையும், நீதித் துறையும் இணைந்து கையாளும் என்றும், படிப் படியாக இந்த அமைப்பு முறைகள் பிற மாவட்டங்களுக்கும் விரிவுபடுத்தப்படும் என்றும் அவர் கூறினார்.



தமிழீழப் போராட்ட வரலாற்றில் தனியானதொரு காவல்துறை அமைக்கப்பட்டுள்ளது மாபெரும் முன்னேற்றமாகும். ஒரு நாடு தனது சுயநிர்ணய உரிமைக்கு அங்கீகாரம் வேண்டிப் போராட்டத்தை முன்னடத்திச் செல்லும்பொழுது சர்வதேசச் சமுதாயம் அதனுடைய நடவடிக்கைகளைக் கூர்மையாகக் கவனிக்கிறது. தம்மை ஆக்கிரமிக்கும் நாட்டிலிருந்து விடுதலை பெற்றால் அந்த நாடு சுயமாகத் தன்னை நிருவகித்து வாழ முடியுமா என்ற வினா, அங்கீகாரம் வழங்க இருக்கும் நாடுகள் மத்தியில் எழுவது தவிர்க்க முடியாததும் நியாயமானதும் ஆகும். தமிழீழத்தைப் பொறுத்தவரை இதில் ஐயத்திற்கு இடமே இல்லை. வவுனியாவிலிருந்து அதாவது, சிங்கள இராணுவக் கட்டுப்பாடு உள்ள பகுதியிலிருந்து வெளியேறி தமிழீழத்தில் அடியெடுத்து வைக்கும்பொழுதே தமிழீழ எல்லைக் காவல்படை, தமிழீழ இராணுவம், தமிழீழ உள்வரவு-வெளியேற்றப் பதிவுப் பணியகம் ஆகியவற்றில் வழங்கப்படும் அடையாள அட்டை, பொது நிருவாகம் போன்ற வற்றிலிருந்து தமிழீழம் என்ற ஒரு புதிய நாட்டிற்குள் நுழைகிறோம் என்பது அனைவருக்கும் புரிந்துவிடுகிறது. இவை அத்தனைக்கும் சிகரம் வைத்தாற்போலத் தமிழீழக் காவல்துறை அமைக்கப்பட்டு அதற்கென்று தனித்துவமான சீருடை, அதில் இடம்பெற்றுள்ள அடையாளச் சின்னம், தமிழீழத்திற்கென உருவாக்கப்பட்டுள்ள சட்டம் ஆகியவை தமிழீழத்தில் தனியான நிருவாகம் நடைபெறுவதனைத் தெளிவாகக் காட்டுகின்றன. தமிழீழத்தைப் பிறப்பிடமாகவும், தமிழ் மொழியைத் தாய் மொழியாகவும் கொண்ட ஆண்/பெண் இரு பாலாரையும் கொண்டதாகத் தமிழீழ நாட்டின் காவல்துறை இயங்குகிறது. சிங்கள நாட்டிலிருந்து எல்லா வகையிலும் வேறான நாடு என்ற உணர்வு அதனுள் அடியெடுத்து வைக்கும் ஒவ்வொருவருக்கும் ஏற்படுகிறது. சிங்கள நாட்டிலிருந்து விடுதலைப் புலிகளுடன் பேச்சு வார்த்தை நடத்த வந்திருந்த பௌத்தமதக் குருமாரே இவை அனைத்தையும் பார்த்துவிட்டு "நாம் வேறு ஒரு நாட்டிற்குள் நிற்பது போன்ற உணர்வு தோன்றுகிறது" என்று கூறினார்கள்.



364 • தமிழீழம் சிவக்கிறது



உள் நாட்டில் கிடைக்கும் மூலப் பொருள்களை முழுமையாகப் பயன்படுத்தியே தமிழீழக் காவல்துறையின் தேவைகள் நிறைவு செய்யப்படுகின்றன. எடுத்துக்காட்டாகத் தமிழீழத்தின் தேசிய விருட்சமான பனை மரத்தின் ஓலையால் செய்யப்பட்ட தொப்பியை நீல நிறத் துணியால் உறையிட்டுக் காவலர்கள் அணிகின்றனர். தமிழீழத்தின் கால நிலைக்கு ஏற்றதாகவும், சுகாதாரத்திற்கு உகந்ததாகவும் இஃது அமைந்திருக்கிறது. தமிழீழக் காவல்துறையிடம் கொண்டுவரப்படும் சிறு முறைபாடுகளைக் காவல்துறையே விசாரணை செய்கிறது. பெரிய முறைபாடுகளைக் காவல்துறைப் பொறுப்பாளரான நடேசன் விசாரிக்கிறார். அவசியம் ஏற்பட்டால் சட்டத்தரணிகளின் ஆலோசனைகளைப் பெற்றுக் கொள்கிறார். முறையிடுபவர்களும் தங்கள் உதவிக்குச் சட்டத்தரணிகளை வைத்துக் கொள்ள அனுமதிக்கப்படுகிறார்கள். அரசியல் தொடர்பான எல்லாத் தேசத் துரோகக் குற்றங்களும் புலனாய்வுத் துறையிடம் ஒப்படைக்கப்படுகின்றன.

சட்டத்திற்கு முன்னால் யாவரும் சமமே என்பதற்கேற்ப காவல்துறையினர் தமது கடமைகளைச் செய்கின்றனர். மாவீரர் குடும்பத்தைச் சேர்ந்தவர்களாக இருந்தால் அல்லது விடுதலைப் புலிகளின் குடும்பத்தைச் சேர்ந்தவர்களாக இருந்தால் அவர்களுக்கு என்று விசாரணையில் ஏதாவது முன்னுரிமை காட்டப்படுகின்றதா என்ற வினாவுக்குக் காவல் துறைத் தலைவர் நடேசன் பின்வரும் பதிலை அளித்தார்.

“காவல்துறை தனது கடமைகளைச் செய்யும்பொழுது மாவீரர் குடும்பம் அல்லது போராளிகள் குடும்பம் என்று விசாரணையில் எத்தகைய வேறுபாடும் காட்டுவதில்லை. மாவீரர்கள் தங்களை முழுமையாக இந்த நாட்டின் தேசிய விடுதலைக்காக அர்ப்பணித்துக் கொண்டவர்கள். அதைப் போலவே போராளிகளும் விளங்குகிறார்கள்.” அவர்களைத் தமிழீழ மக்கள் மதிக்கிறார்கள். இந்த மண்ணின் மீட்புக்காக அவர்களைத் தந்து தேச விடுதலைக்காக அளப்பரிய தியாகம் புரிந்த குடும்பங்களைக் கௌரவிக்கும் நோக்கத்துடன் இந்தக் குடும்பங்களுக்கு இலவசப் போக்குவரத்து வசதிகள் போன்ற சலுகைகளைத் தமிழீழ விடுதலைப் புலிகள் வழங்குகிறார்கள். ஆனால், அவர்கள் மீது முறைபாடுகள்

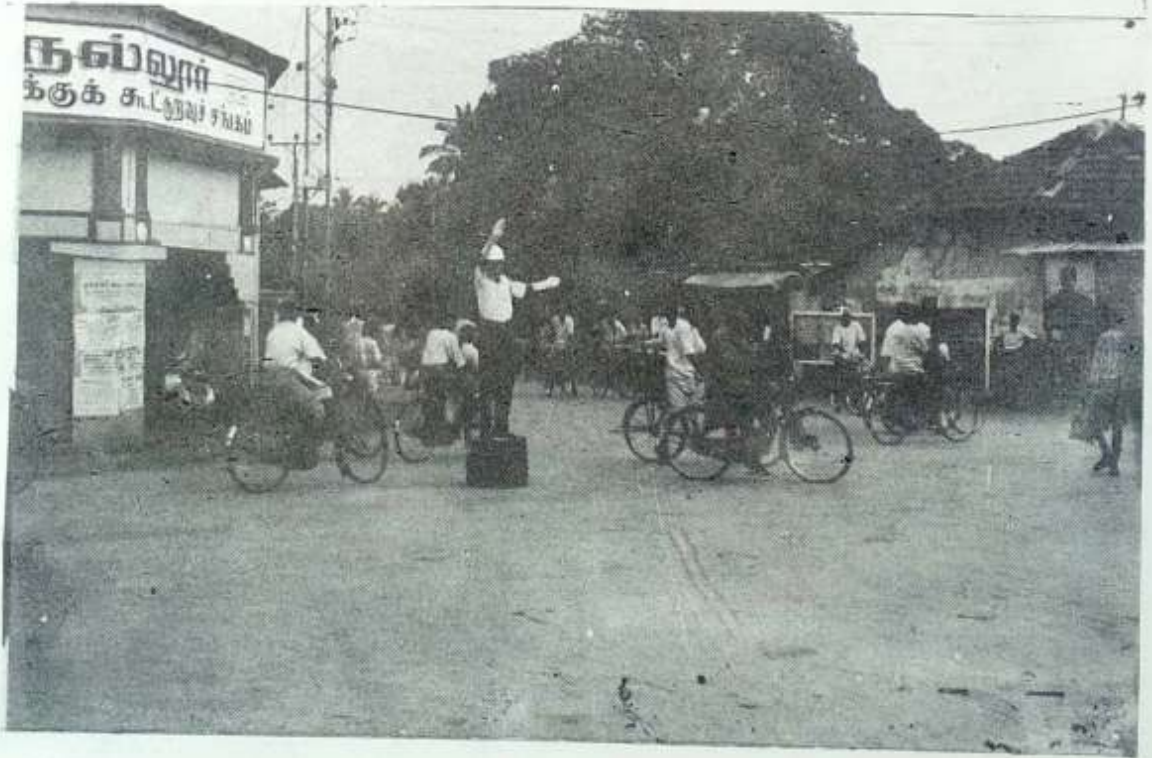

வந்தால் அதை விசாரிக்கக் கூடாது என்றோ அவர்களுக்கு விசாரணைக் கட்டளைகள் அனுப்பக் கூடாது என்றோ சட்டம் இல்லை. அவர்களை விசாரிக்காது விட்டால் அம்மாவீரர்களின் அர்ப்பணிப்புகள் மற்றும் தியாகங்களுக்குத் தீங்கு விளைவித்ததாகவே அமையும் "

தமிழீழக் காவல்துறையில் பணியாற்றும்பவர்களுக்கு அடிப்படை மாதச் சம்பளமாக ரூ.1500/- வழங்கப்படுகிறது. இது தவிர, தங்கும் வசதிகள், மருத்துவ வசதிகள், சீருடைகள், ஆகியவை அளிக்கப்படுகின்றன. விடுமுறை மற்றும் இடமாற்ற வசதிகளும் உண்டு. தமிழீழக் காவல்துறையில் பணியாற்றும் ஆண்களும் பெண்களும் ஆங்கிலேய பாணியில் நெற்றியில் கையை வைத்துச் சலாம் இடுவதில்லை. தமிழர் பண்பாட்டிற்கு ஏற்ப இரு கை கூப்பி வணக்கம் செய்கிறார்கள். இவ்வாறு எல்லா வகையிலும் தமிழர் பண்பாட்டிற்கேற்ப இந்தக் காவல்துறை இயங்கிவருகிறது.

## சட்டக் கல்லூரி

காவல்துறை அமைக்கப்பட்டதையொட்டி அடுத்த கட்ட நடவடிக்கையாக நீதித் துறையை அமைக்கும் பணி நடைபெற்று வருகிறது. தமிழீழத்தில் அரசியல்துறை, இராணுவத்துறை, காவல்துறை ஆகியவை சிறப்புக்காகச் செயற்படுவது போன்று நீதித் துறையும் சிறப்பாகச் செயற்படவேண்டுமெனத் தலைவர் பிரபாகரன் விரும்புகிறார். அதில் பணியாற்றச் சட்டம் தெரிந்தவர்கள் தேவை. இதன் பொருட்டாகத் தமிழீழத்தில் சட்டக் கல்லூரி ஒன்று தொடங்கப்பட்டுக் கடந்த ஓராண்டுக் காலத்திற்கு மேலாக இயங்கி வருகிறது. தமிழீழச் சட்டக் கல்லூரியில் ஆண்களும் பெண்களும் 40 மாணவர்கள் கல்வி பயிலுகின்றனர். இவர்களுள் பலர் போராளிகளாவர். முறைப்படி மாதத்தேர்வுகள், தவணைத் தேர்வுகள், ஆண்டுத் தேர்வுகள் நடத்தப்பட்டு வருகின்றன. அனுபவம் வாய்ந்த



## எங்கள் தேசியக் கொடியிது

ஏறுதுபார் கொடி ஏறுதுபார்  
ஏறுதுபார் கொடி ஏறுதுபார் - இங்கு  
ஏறுதுபார் கொடி ஏறுதுபார் - தமிழ்  
ஈழத்தின் வேதனை நீர்த்தகொடி  
எட்டுத்திக்கிலும் மானத்தைச் சேர்த்தகொடி  
காலத்தை வென்றுமே நின்றகொடி - புலி  
காட்டிய பாதையில் சென்றகொடி.  
(ஏறுதுபார்)

செக்க நிறத்திலே வேங்கை நடுவிலே  
சீறிடும் கொடியிது - தமிழ்  
மக்களைக் காத்த நம்மான மாவீரரை  
வாழத்திடும் கொடியிது - புலி  
வீரத்தின் கொடியிது  
மாவீரனின் கொடியிது. (ஏறுதுபார்)  
சாதிகள் சண்டைகள் சாய்த்து விழுத்திய  
சாதனைக் கொடியிது - சங்கு  
ஊதி முழங்கிட ஊர்மனை யாவிலும்  
உலவிய கொடியிது - சம  
தர்மத்தின் கொடியிது - எங்கள்  
தாயவள் கொடியிது. (ஏறுதுபார்)

ஆயிர மாயிரம் பேரென் வேங்கைகள்  
ஆக்கிய கொடியிது - பிர  
பாகரன் என்றிடும் காவிய நாயகன்  
போற்றிடும் கொடியிது - தமிழ்த்  
தேசத்தின் கொடியிது - எங்கள்  
தேசியக் கொடியிது. (ஏறுதுபார்)

- புதுவை இரத்தின துரை



சட்டத்தரணிகள் கல்லூரியின் விரிவுரையாளர்களாக இருந்து சட்டம் கற்பிக்கிறார்கள். சிறீலங்காவில் இருப்பதுபோல் இல்லாமல் சட்ட மாணவர்களுக்கான பாடத் திட்டங்கள் தமிழீழத்திற்கு ஏற்ற வகையில் அமைக்கப்பட்டுள்ளன. தமிழீழப் பகுதியில் நீண்ட காலமாகப் பின்பற்றப்பட்டுவரும் தேச வழமைச் சட்டம், குற்றவியல் சட்டம் ஆகியவற்றில், காலச் சூழலுக்கேற்ப மாற்றங்கள் செய்யப்பட்டுள்ளன. சட்டக் கல்லூரியில் இரண்டு ஆண்டுகள் படித்துப் பட்டம் பெற்றவர்கள் நீதிபதிகளாக நியமிக்கப்படுவர். இதனைத் தொடர்ந்து நீதிமன்றங்கள் செயற்படத் தொடங்கும்.

### தமிழீழத் தேசியக்கொடி

தமிழீழத்தின் தேசியக்கொடி உருவாக்கப்பட்டுள்ளது. 1990ஆம் ஆண்டு மாவீரர் நாளில் (27-11-90) தேசியக் கொடி அறிவிக்கப்பட்டது.

1977ஆம் ஆண்டு முதல் தமிழீழ விடுதலைப்புலிகள் இயக்கத்தின் கொடியாக இருந்து வரும் புலிக்கொடியில் உள்ள எழுத்துகள் நீக்கப்பட்ட கொடியே தமிழீழத்தின் தேசியக் கொடியாகும். தமிழீழத்தில் புலிகளின் கட்டுப்பாட்டில் உள்ள அரசு கட்டிடங்கள், காவல் நிலையங்கள், கல்வி நிலையங்கள் ஆகியவற்றில் தற்போது தமிழீழத் தேசியக்கொடி கம்பீரமாகப் பறக்கிறது.

தமிழீழ தேசியக் கொடியை மூன்று நிறங்கள் அலங்கரிக்கின்றன. ஒவ்வொரு நிறமும் ஒவ்வொரு காரணத்தைப் பிரதிபலிக்கின்றன.

**மஞ்சள்:** தமிழீழ மக்கள் ஒரு தனித்த தேசிய இனம். அவர்களுக்கென்ற தனித் தாயகம் உண்டு. தன்னுரிமை அவர்களின் பிறப்புரிமை. தாயகத்தை விடுதலைபெற வைப்பதற்கும் தன்னுரிமையை நிலைநாட்டுவதற்கும் தமிழீழ மக்கள் மேற் கொண்டுள்ள

போராட்டம் அறத்தின்பாற்பட்டது. மனித தர்மத்தை அடிப்படையாகக் கொண்டது என்பதை மஞ்சள் நிறம் குறிக்கிறது.

**சிவப்பு:** தமிழீழச் சமுதாயத்தில் ஏற்றத்தாற்புகள் ஒழிக்கப்படவேண்டும். வடகிழக்கு - சாதிய முரண்பாடுகள் அகற்றப்பட வேண்டும். பெண் அடிமைத்தனம் நீக்கப்படவேண்டும். இதற்குச் சமுதாய அமைப்பில் புரட்சிகரமான மாற்றங்களைக் கொண்டுவர வேண்டும். சமத்துவமும் சமதர்மமும், சமூக நீதியும் நிலைநாட்டப்பட வேண்டும். இத்தகு புரட்சிகரமான சமுதாய மாற்றத்தை வேண்டிநிற்கும் எமது அரசியல் இலட்சியத்தைச் சிவப்பு நிறம் குறிப்பிடுகிறது.

**கறுப்பு:** விடுதலைப்பாலை கரடுமுரடானது. சாவும், அழிவும் தாங்கொணாத் துன்பங்களும் நிறைந்தது. இத்தனையையும் தாங்கிக்கொள்ள இரும்பு போன்ற இதயம் வேண்டும். அசைக்கமுடியாத நம்பிக்கை வேண்டும். என்றும் தளரான உறுதிவேண்டும் என்பதைக் கறுப்பு நிறம் குறிக்கிறது.

## 2. ஜூயர் ஜூடைக்கும் தொண்டுக்கரங்கள்

இடம் பெயர்ந்தோர் நலனுக்காகத் தமிழர் புனர்வாழ்வுக் கழகம் என்ற அமைப்பு சிறப்பாகச் செயற்பட்டு வருகிறது. இக்கழகத்தின் வேலைத் திட்டங்களில் கீழ்க் காண்போருக்கு முன்னுரிமை அளிக்கப்படுகிறது.

1. இடம் பெயர்ந்தோர்
2. விதவைகள்
3. ஆதரவற்றவர்கள்
4. தொழில் இழந்தோர்.

சுய சார்புத் தொழில் முயற்சி நிதியம் என்ற அமைப்பை ஏற்படுத்தி, சுழற்சி முறையில் தொழில் முயற்சிகளுக்கு உதவி வழங்கப்படுகிறது. இதன் மூலம் பல்லாயிரக்கணக்கான குடும்பங்களுக்கு வேலை வாய்ப்பு கிடைத்துள்ளது. அகதி முகாமில் தரப்படும் உதவியை மட்டுமே நம்பி வாழ்ந்துவந்த மக்கள், இந்த நிதியத்தின் மூலம் உதவிபெற்றுச் சுய தொழில் புரிந்து, தங்கள் வாழ்க்கையைச் செம்மைப் படுத்தியுள்ளனர்.

தமிழர் புனர்வாழ்வுக் கழகத்தின் செயற்பாடுகளுக்கு உலகத்தின் பல்வேறு நாடுகளில் வாழும் தமிழர்களும் பிற வெளிநாட்டு அமைப்புகளும் உதவி செய்கின்றன. இப்படித் திரட்டப்படும் நிதியிலிருந்து புனர்வாழ்வுக் கழகம் தன்னுடைய திட்டங்களைச் செயற்படுத்துகிறது.





## புனர்வாழ்வு பணிக் கூட்டமைப்பு

தமிழீழத்தில் இடம் பெயர்ந்த மக்களுக்குத் தொண்டாற்றி. வரும் அரசு சார்பற்ற நிறுவனங்கள் ஒன்றுகூடித் தங்கள் பணிகளை ஒருங்கிணைத்துச் செயற்படுத்துவதற்கு அரசு சார்பற்ற நிறுவனங்களின் ஒருங்கிணைப்புப் பேரவை என்ற அமைப்பை அமைத்துள்ளனர். இதற்கு டாக்டர் கா. சிவத்தம்பி அவர்கள் தலைவராகவும், ரெட்பானாவைச் சேர்ந்த சக்தி சர்மா அவர்கள் செயலாளராகவும், ஓய்.எம்.சி.ஏயைச் சேர்ந்த எம். தம்பி துரை அவர்கள் பொருளாளராகவும், செயற்படுகின்றார்கள். இதில் கீழ்க் காணும் நிறுவனங்கள் அங்கம் வகிக்கின்றன.

1. ரெட்பானா, 2. யூ.கே. குழந்தைகள் சார்பு நிதியம், 3. சர்வோதய சங்கம், 4. தமிழர் புனர்வாழ்வுக் கழகம், 5. போர்ட், 6. மெதடிஸ் திருச்சபை, 7. செஞ்சிலுவைச் சங்கம், 8. தமிழ் அகதிகள் புனர்வாழ்வுக் கழகம், 9. தென்னிந்தியத் திருச்சபை, 10. அகதிகள் புனர்வாழ்வு நிதியம், 11. கியூடெக், 12. அறவழிப் போராட்டக் குழு.

தமிழீழ விடுதலைப் புலிகளின் கட்டுப்பாட்டிலுள்ள பகுதிகளில் மேற்கண்ட அமைப்புகள் சுதந்திரமாக இயங்குவதற்கு அனுமதிக்கப் பட்டுள்ளனர். தாம் மட்டுமல்லாமல் மற்றைய தொண்டு நிறுவனங்களையும் செயற்பட அனுமதித்துள்ளதை இந்தத் தொண்டு நிறுவனங்கள் மிகவும் பாராட்டியுள்ளன.

## தமிழீழப் பெண்கள் ஆய்வு நிறுவனம்

தமிழீழப் பெண்கள் ஆய்வு நிறுவனம் என்ற ஓர் அமைப்பு விடுதலைப் புலிகளின் மகளிர் முன்னணியின் கட்டுப்பாட்டின் கீழ் இயங்கி வருகிறது. காலம் காலமாகத் தமிழீழப் பெண்கள் சமூக, அரசியல், பொருளாதார அடிப்படையில் பல்வேறு ஒடுக்கு முறைகளைச் சந்தித்து வருகின்றார்கள். அரசு பயங்கரவாத அடக்குமுறை, தொடர்ந்து நடைபெற்றுவரும் போர்ச் சூழ்நிலை ஆகியன பெண்களுக்கு எதிராக ஒடுக்குமுறைகளை மேலும் தீவிரப்படுத்துகின்றன. இந்த நெருக்கடியான சூழ்நிலையில் பெண்கள் எதிர் கொள்ளும் அவர்களுக்கே உரிய பிரச்சினைகளை இனம் கண்டு, அவற்றிற்குத் தீர்வு காணும் வகையில் வேலைத்திட்டங்கள் அமைத்து மகளிர் முன்னணி செயற்பட்டு வருகிறது. பெண்களின் பிரச்சினைகளைத் தீர்ப்பதற்கான திட்டங்களை வகுத்து அவற்றைச் செயற்படுத்த வேண்டுமானால் முதலில் அவர்கள் எதிர்நோக்கும் பிரச்சினைகள் அறிவியல் அடிப்படையில் ஆய்வு செய்யப்பட வேண்டும். இந்த அறிவியல் ஆய்வின் இன்றியமையாமையையும் தேவையுமையும் உணர்ந்ததன் விளைவாகவே ஓர் ஆய்வு நிறுவனத்தை அமைக்க மகளிர் முன்னணி முடிவெடுத்தது.

இந்த ஆய்வு நிறுவனத்தின் நோக்கங்களும் குறிக்கோள்களும்:

1. பெண்கள் எதிர்கொள்ளும் பிரச்சினைகள் தொடர்பான புள்ளி விவரங்கள், தரவுகள், பட்டறிவு விவரங்கள் ஆகியவற்றைச் சேர்த்துத் தொகுத்தல்.
2. சமூகவியல் ஆய்வுக்கான பிரச்சினைகளை இனம் காணுதல். கோட்பாடுகளுக்கும் கருத்துருவங்களுக்கும் தெளிவான வரைவிலக்கணங்களை வகுத்தல், ஆய்வுமுறையை நெறிப்படுத்தல், வேலைத் திட்டங்களின் செயற்பாட்டுத் தன்மையைப் பரிசீலனை செய்தல்.
3. தமிழீழப் பெண்களின் சமூக, அரசியல், பொருளாதார வாழ்க்கைநிலையை ஆய்வு செய்து அறிதல்.
4. இந்த ஆய்வு நிறுவனம் தமிழீழப் பெண்கள் பற்றிய தகவல் நிலையமாகவும் செயற்படும்.

5. இந்த ஆய்வு நிறுவனம் சர்வதேசப் பெண்கள் ஆய்வு நிறுவனங்கள் மற்றும் பெண் உரிமைக்காகப் போராடும் உலக மகளிர் அமைப்புகளுடன் தொடர்புகளை ஏற்படுத்திச் செயற்படும்.

## தமிழீழ-பொருண்மிய மேம்பாட்டுக் கழகம்

தமிழீழ விடுதலைப் புலிகள் இயக்கத்தின் துணை அமைப்புகளுள் ஒன்றாகச் செயற்பட்டு வரும் தமிழீழ ஆய்வு நிறுவனம் என்ற அமைப்பின் பெயர் தமிழீழப் பொருண்மிய

### வேளாண்மைக் களத்தில் புலிகள்

யாழ் குடா நாட்டில் சிறீலங்கா அரசினால் காலங் காலமாகப் புறக்கணிக்கப்பட்டிருந்த குளங்களும், வாய்க்கால்களும், உவர்நீர்த் தடுப்பு அணைகளும் புலிகளின் மேற்பார்வையில் மக்களின் விடா முயற்சியின் விளைவாகச் செப்பனிடப்பட்டிருக்கின்றன.

- 31 குளங்கள்
- 32 வாய்க்கால்கள்
- 5 உவர்நீர்த்தடுப்பு அணைகள்
- 2 வடிகால் அமைப்புகள்

ஆகியவை மிகக் குறுகிய காலத்தில் அதாவது 90 நாள் களில் திருத்தியமைக்கப்பட்டன. எரிபொருளோ, இயந்திர சாதனங்களோ இல்லாத இன்றைய நிலைமையில் மனித உழைப்பை மட்டுமே கொண்டு குறுகிய

காலத்தில் புரியப்பட்ட இந்தச் சாதனை வியக்கத்தக்க சாதனையாகும்.

சிங்கள அரசின் கொடுமையால் வேலையிழந்து பட்டினியால் வாடிய 1300 குடும்பங்களுக்கு வேலை வாய்ப்பு அளிக்கப்பட்டது. மக்களின் சிரமதானமும் பெறப்பட்டது. தமிழீழ ஆய்வு நிறுவனத்தினரும் தமிழீழத்தில் கடமையாற்றிவரும் தொழில்நுட்ப இயலாளர்களும் தங்களின் பரிபூரண ஒத்துழைப்பை நல்கினார்கள்.

இந்த வேலைத்திட்டங்கள் நிறைவேற்றப்பட்டதன் விளைவாக சுமார் 5844 ஏக்கர் நிலம் பயனடைகிறது. சுமார் 8500 குடும்பங்களின் வாழ்வு வளமாகும்.



மேம்பாட்டுக் கழகம் எனப் பெயர் மாற்றம் செய்யப்பட்டுள்ளது. தமிழீழ மூல வளங்களை இனம் கண்டு ஆய்வு செய்து உள்ளூர் உற்பத்தியைப் பெருக்குதல், தமிழீழப் பொருளாதார மேம்பாட்டிற்குத் திட்டமிடல், சந்தைப்படுத்தல், தொழில்நுட்பம், பயிற்சி, வர்த்தகம் என்னும் பல துறைகளில் வழிகாட்டும் நடவடிக்கைகளை இவ்வமைப்பு மேற்கொண்டு வருகிறது.

### கண்காட்சி

நல்லூர்க் கந்தசாமி கோவில் உற்சவத்தின்பொழுது தமிழீழத்தின் பல்வேறு பகுதி களிலிருந்தும் மக்கள் திரளாக வருவதையொட்டி நல்லூரில் தமிழீழப் பொருண்மிய மேம்பாட்டுக் கழகம் ஒரு கண்காட்சியையும் விற்பனைக் கூடங்களையும் ஏற்பாடு செய்திருந்தது. இக்கழகத்தினால் உருவாக்கப்பட்ட பொருள்கள் கண்காட்சியில் வைக்கப்பட்டிருந்தன. இக்கழகத்தினால் உருவாக்கப்பட்ட பொருள்கள் கண்காட்சியில் வைக்கப்பட்டிருந்தன. வேலைத்திட்டமும், அவற்றின் விளைவாகக் கிடைத்த பயன்களும் மக்களுக்கு விளக்கப்பட்டன. தமிழீழத்தில் பொருளாதாரத் தடையினால் மின்சாரம், எரிபொருள் ஆகியவை அறவே கிடைப்பதில்லை. இதிலிருந்து விடுபட இயற்கையாகக் கிடைக்கும் தூரிய சக்தியை எப்படியெல்லாம் பயன்படுத்த முடியும் என்பதை இக்கழகம் விளக்கியது. வலுவைக் கொண்டு நீர் இறைக்கும் இயந்திரம் எப்படிச் செயல்படுகிறது என்பது விளக்கப்பட்டது. தமிழீழத்தில் கிடைக்கக் கூடிய கனிமங்கள் எவை எவை என்பவற்றை விளக்கி அவற்றைக்கொண்டு தமிழீழத்தின் பொருளாதார வளத்தை எவ்வாறு அதிகரிக்க முடியும் என்பதையும் இந்தக் கண்காட்சி விளக்கியது. இக்கழகத்தின் உதவியுடன் தமிழீழத்தின் பல்வேறு பகுதிகளில் இவை போன்ற கண்காட்சிகள் நடத்தப்பட்டு வருகின்றன.

### கொத்தணிக் கிராமங்கள்

விடுதலைப் புலிகளின் சமூக, பொருளாதார வளர்ச்சித் திட்டத்தின் கீழ் 7000 அகதிக் குடும்பங்களைச் சேர்ந்த முப்பதாயிரத்திற்கு மேற்பட்ட மக்கள் ஒன்றிணைக்கப்பட்டு அவர்களுக்காகப் புதிய குடியிருப்புகள் உருவாக்கப்பட்டுள்ளன. இந்தக் குடியிருப்புகள் கொத்தணிக் கிராமங்கள் என்று அழைக்கப்படுகின்றன. சுகாதார வசதியின்மை, உணவின்மை, உளநிலைத் தாக்கங்கள் ஆகியவற்றால் பாதிக்கப்பட்டு, உதவிகளை எதிர்பார்த்து ஏங்கும் அகதி முகாம் வாழ்க்கையிலிருந்து இந்த மக்கள் விடுவிக்கப்பட்டிருக்கின்றார்கள். அவர்களே உழைத்து வாழும் வாழ்க்கை முறையாகக் கொத்தணிக் கிராம முறை அமைந்துள்ளது.

வறுமைக் கோட்டிற்குக் கீழே மிகவும் பின்தங்கிய நிலையில் வாழ்ந்து, தங்கள் சொந்த வீடுகளையும், ஊர்களையும் விட்டு இடம் பெயர்ந்து வந்துள்ள மக்களுக்காக, விடுதலைப் புலிகள் உருவாக்கியுள்ள சமூக, பொருளாதார வளர்ச்சித் திட்டம் 7 அம்சங்களை உள்ளடக்கியதாகும். கல்வி, சுகாதாரம், வீடமைப்பு, விவசாயம், தொழில்முயற்சி, மறுவாழ்வு, பொதுத்திட்டம் என்ற நிறுவன வடிவங்களை ஏற்படுத்தி இடம் பெயர்ந்த மக்களுக்காகக் கொத்தணிக் கிராமங்கள் உருவாக்கப்பட்டுள்ளன.

முல்லைத்தீவு மாவட்டத்தில் மூங்கிலாறு, பிரமந்தனாறு, உடையார் கட்டு, வள்ளி புரம், சுதந்திரபுரம், தேசிபுரம், கைவேலி, பொக்கணை, கேப்பாபிலவு, முத்தையன்கட்டு, கெருடமடு போன்ற இடங்களில் சுமார் 1540 குடும்பங்களுக்கு வீடுகள் கட்டிக் கொடுக்கப்பட்டு சுய தொழில் வாய்ப்புகளும் அளிக்கப்பட்டுள்ளன.

இதைப்போலத் தென் தமிழீழம், முல்லைத்தீவு ஆகிய மாவட்டங்களிலிருந்து சிங்கள இராணுவப் படையெடுப்புகளின் விளைவாக இடம் பெயர்ந்து யாழ் - மாவட்டத்தில் தஞ்சம் புகுந்துள்ள சுமார் 700 குடும்பங்களுக்கு மானிப்பாய், நவாலி, அரியாலை,

கைதடி, மட்டுவில், நாகர்கோவில், செம்பியன்பற்று, தும்பளை, ஆகிய இடங்களில் வீடுகள் கட்டிக் கொடுக்கப்பட்டுள்ளன.

கிளிநொச்சி மாவட்டத்தில் இடம் பெயர்ந்த 432 குடும்பங்களுக்கு ஸ்கந்தபுரம், புளியம்பொக்கணை, கோணாவில், பத்தாம்கட்டை ஆகிய பகுதிகளில் வீடுகளும் சுயதொழில்களும் வழங்கப்பட்டுள்ளன. முல்லைத்தீவு மாவட்டத்தில் நடந்த சிங்கள இராணுவப் படையெடுப்பினால் இடம் பெயர்ந்த மக்களுக்கு மாத்தளன், இடைக்காடு, பொக்கணை, வலையர் மடும், பனையடி, முள்ளிவாய்க்கால், மந்துவில், புதுக்குடியிருப்பு, சிவநகர், இரணைப்பாலை, புதுபிலவு, ஒட்டுசுட்டான் ஆகிய பகுதிகளில் வீடுகளும் சுய வேலை வாய்ப்பும் அளிக்கப்பட்டுள்ளன.

இந்த ஒவ்வொரு குடியிருப்புக்கும் மறைந்த மாவீரர்களின் பெயர்கள் தூட்டப்பட்டுள்ளன.

குழந்தைகளின் எதிர்கால நலனைக் கருதிக் கொத்தணிக் கிராமங்களில் அயம்பதுக்கும் மேற்பட்ட பாலர் பள்ளிகளும், அயம்பதுக்கும் மேற்பட்ட கல்வி வளர்ச்சிக் கழகங்களும் அமைக்கப்பட்டுள்ளன. அவற்றின் மூலம் ஆயிரத்திற்கும் மேற்பட்ட மழலையர்களும் இரண்டாயிரத்திற்கும் மேற்பட்ட மாணவர்களும் கல்வி வசதிகளைப் பெறுகின்றனர். இத்துடன் சிறுவர் பாடசாலை, ஆசிரியர் பயிற்சி நெறி, தையற் பயிற்சி நெறி, சுகாதாரத் தொண்டர் பயிற்சிநெறி, கால்நடைப் பயிற்சிநெறி போன்ற பல்வேறு பயிற்சி நெறிகளை உள்ளடக்கிய பல்கலைப் பயிற்சித் திட்டம் செயற்படுத்தப்படுகின்றது. இதன் மூலம் மக்கள் தொழிற் பயிற்சி பெற்றுச் சுய தொழில் புரிய அணியமாகும் வேலைத்திட்டமாக இத் திட்டம் கொத்தணிக் கிராமங்களில் அறிமுகம் செய்து வைக்கப்பட்டுள்ளது.

சுகாதார வேலைத்திட்டத்தின் கீழ் 25க்கு மேற்பட்ட பயிற்சி பெற்ற தொண்டர்கள் சுகாதாரச் சேவையில் ஈடுபடுத்தப்பட்டுள்ளனர். கர்ப்பிணித் தாய்மார், குழந்தைகளுக்கு சத்துணவு மற்றும் பால்மா வழங்கப்பட்டு வருகிறது.

500க்கு மேற்பட்ட குடும்பங்களுக்கு நெல் விவசாயம் செய்வதற்கான உதவிகளும் 1500க்கு மேற்பட்ட குடும்பங்களுக்குப் புஞ்சையில் விவசாயம் செய்வதற்கான உதவிகளும் 700க்கு மேற்பட்ட குடும்பங்களுக்குத் தோட்டப் பயிர்கள் செய்வதற்கான உதவிகளும் வழங்கப்பட்டுள்ளன. கூட்டுப் பண்ணை முறையானது பல கிராமங்களில் வெற்றி கரமாகச் செயற்படுத்தப்பட்டு வருகிறது.

உடையார்கட்டுக் குளத்திலிருந்து உற்பத்தியாகும் மூங்கில் ஆற்றுக்குக் குறுக்கே கொத்தணிக் கிராம மக்கள் ஒன்று சேர்ந்து தங்களுடைய கூட்டு உழைப்பினால் ஓர் அணையை அமைத்து சுமார் 80 ஏக்கர் நிலத்தில் இருபோக விவசாயம் செய்வதற்கு வழி வகை செய்திருக்கிறார்கள். சுய தொழில் செய்ய முன்வருவோருக்குக் கடன்கள் வழங்கப் படுகின்றன. கோழி வளர்ப்புத் திட்டம், சிறு வியாபாரம் போன்றவற்றிற்கும் உதவி அளிக்கப்படுகின்றது.

கணவனை இழந்த பெண்கள், பெற்றோரைப் பிரிந்த குழந்தைகள், உடல் ஊன முற்றோர், ஆதரவற்ற முதியோர், நோயாளிகள் ஆகியோருக்கு மறு வாழ்வுத் திட்டங்கள் அமல் நடத்தப்படுகின்றன.

15க்கு மேற்பட்ட விளையாட்டுக் கழகங்களும் 40க்கும் மேற்பட்ட படிப்பகங்களும் இக்கிராமங்களில் இயங்கி வருகின்றன.

இம்மக்களின் கலை, இலக்கிய ஆர்வத்திற்கு ஊக்கம் அளிக்கப்படுகிறது. அவர்களே இசை நிகழ்ச்சிகள், நாடகங்கள் போன்றவற்றை நடத்துகின்றனர்.

மொத்தத்தில் அகதிகள் முகாம்களில் சீரழிந்த நம்பிக்கையற்ற வாழ்க்கை வாழ்ந்த மக்கள், கொத்தணிக் கிராமங்களின் மூலம், புதிய நம்பிக்கையையும் புதிய வாழ்வையும் பெற்றிருக்கின்றனர்.

## சிந்தைக்கினிய செஞ்சோலை

1987 ஆம் ஆண்டு, செப்டம்பர் மாதம் தில்பனின் மகத்தான உயிர்த்தியாகம் நடந்தபோது நான் தமிழீழத்தில் இருந்தேன்.

அப்போது ஒருநாள் 'தம்பி' என்னை அவருடன் அழைத்துச் சென்றார். எங்கே என்பதை அவரும் கூறவில்லை. நாணும் கேட்கவில்லை. காரில் தம்பியும் மாத்தையாவும் வேறு ஏதோ முக்கிய விஷயமாகப் பேசிக் கொண்டிருந்ததால் நான் குறுக்கிட விரும்பவில்லை.

சந்தடியும் நெருக்கடியும் மிக்க யாழ்ப்பாண நகரின் எல்லையைத் தாண்டிக் கிராமப்புறம் எனக் கருத்தக்க ஓரிடத்தில் சோலை ஒன்றுக்குள் நாங்கள் சென்ற கார் புகுந்தது. காலை விட்டு நாங்கள் இறங்கும்போது தம்பி "அண்ணா! ஓயாத வேலைத் தொல்லைகளுக்கு இடையே எனக்கு நிம்மதியையும் மனநிறைவையும் அளிக்கக்கூடிய இடம் இதுதான்" என்று கூறினார்.

தமிழீழத்தின் தன்னிகரில்லாத தலைவனுக்கு மனநிம்மதி அளிக்கக்கூடிய விஷயம் அங்கு என்ன இருக்கிறது என்பதைப் புரிந்து கொள்ள முடியாமல் சுற்றும் முற்றும் பார்த்தேன்.

அழகான சோலை. அதன் நடுவே

ஒரு கட்டடம். அமைதியர்ன சூழ்நிலை இவற்றைத் தவிர வேறு எதையும் நான் காணவில்லை.

'தம்பி' சிரித்தவண்ணம் "உள்ளே போவோம். அங்குத்தான் எல்லாமே இருக்கிறது" என்றார்.

அவருடன் அந்தக் கட்டடத்துக்குள்ளே சென்றோம். தம்பியைப் பார்த்ததும் கலகலவெனச் சிரித்தவண்ணம் ஓடோடி வந்த ஏராளமான குழந்தைகள் அவரைச் சூழ்ந்துகொண்டன. அவரும் அக்குழந்தைகளைத் தூக்கியும், கொஞ்சியும் அளவளாவி மகிழ்ந்தார். காரிலிருந்து பிஸ்கட், சாக்லெட் போன்ற தின்பண்டங்கள் நிறைந்த கூடைகளைத் தோழர்கள் உள்ளே கொண்டு வந்து வைத்தனர். ஆசிரியைகளைப் போலக் காணப்பட்ட அங்கிருந்த இரு பெண்களைக் கூப்பிட்டுக் குழந்தைகளுக்கு அவற்றைக் கொடுக்குமாறு அவர் கூறினார்.

பிறகு பின்புறம் உள்ள ஓர் அறைக்குச் சென்றோம். அங்கு சில குழந்தைகள் உடல்நலமின்றிப் படுத்திருந்தன. அந்தக் குழந்தைகள் ஒவ்வொன்றையும் அணுகி ஆதரவாகப் பேசினார்.

ஆசிரியைகளை அழைத்துக் குழந்தைகளின் உணவு மற்றும் தேவை ஆகிய



வற்றைக்கேட்டறிந்தார். மாத்தையாவை அழைத்து உடனே ஆவன செய்யும்படி கூறினார்.

பிறகு வெளியே வந்து மரநிழலில் போடப்பட்டிருந்த நாற்காலிகளில் அமர்ந்தவண்ணம் பேசத் தொடங்கினோம்.

“அண்ணா! இந்தக் குழந்தைகளின் பெற்றோர் போரில் இறந்துவிட்டதால் ஆதரவற்று நின்றன. இவர்களை வளர்த்தெடுக்கும் பொறுப்பை நாங்கள் ஏற்றுக்கொண்டோம். இயக்கத்தின் நீங்காத கடமை அது. தாங்கள் அனாதைகள் என்ற உணர்வு இந்தக் குழந்தைகளுக்கு ஒருபோதும் ஏற்படக்கூடாது. உடலில் ஊனம் ஏற்பட்டாலும் ஏற்படலாம். உள்ளத்தில்மட்டும் ஊனம் ஏற்பட்டுவிடக்கூடாது. பிஞ்சுக் குழந்தைகளின் உள்ளத்தில் ஊனம் ஏற்பட்டால் அவர்களின் எதிர்காலம் பாழாகும். எனவே, இந்தக் குழந்தைகளுக்குத் தாயும்-தந்தையுமாக இயக்கமே விளங்குகிறது. இவர்களை நல்லமுறையில் வளர்த்துக் கல்வி கற்றுத் தந்து ஆளாக்குவதன் மூலம் எதிர்காலப் புரட்சித் தலைமுறையைச் செவ்வனே உருவாக்குகிறோம்” என்றார்.

எதிரிகளுடன் வாழ்வா! சாவா என்ற போராட்டத்தில் ஈடுபட்டிருக்கும் போதுகூட எதிர்காலத் தலைமுறையைப் பற்றிச் சிந்திக்கும் அவரை வியப்புடன் பார்த்தேன். தன்னுடைய ஏராளமான பணிகளுக்கு நடுவேகூட ஆதரவற்ற இந்தக் குழந்தைகளைத் தேடித் தாயன்போடு வந்திருக்கும் அவரைப் பார்த்தபொழுது பெருமிதம் கொண்டேன்.

இனவெறி அரசின் அழிப்புக் கரங்களால் பாதிக்கப்பட்டு எதிர்காலமே தமக்கு இல்லை என நொந்துபோன இளம் உள்ளங்களைத் தட்டிக்கொடுத்து வளமான எதிர்காலத்தைப் பற்றிய நம்பிக்கையை ஊட்டித் தன்னம்பிக்கையுடன் புதிய வாழ்வை நோக்கி அவர்களை அடியெடுத்து வைக்க தலைவர்

பிரபாகரன் வகுத்த திட்டம்தான் ‘செஞ்சோலைச் சிறார் இல்லம்’ ஆகும்.

அன்று என்னை அழைத்துக்கொண்டு போய் அவர் காட்டியபோது சிறிய அளவில் இருந்த இவ்வில்லம் இன்று பெரியதொரு நிறுவனமாக உருவாகி இருக்கிறது.

விடுதலைப் புலிகள் மகளிர் படைப் பிரிவின் நேரடிப் பார்வையில் இது இயங்குகிறது. செஞ்சோலை வளாகத்தில் மகளிர் பாடசாலை, சிறார் இல்லம் ஆகியவை அமைந்துள்ளன. இந்த நிறுவனத்தின் முதுகெலும்பாக விளங்குபவர் ஜனனி. ஒழுங்கமைப்பைக் கவனிப்பவர் தனுஜா. பாடசாலையின் முதல்வராக கிரிஜா உள்ளார். 3 வயது முதல் 15 வயது வரை உள்ள பெண் குழந்தைகள் இங்குக் கல்வி பயிலுகின்றனர். இக் கல்வியின் நோக்கம் மாணவர்களைத் தேர்வுக்குத் தயாரிப்பது அன்று. வாழ்க்கைக்குத் தேவையான பூரண ஆளுமை உள்ளவர்களாக உருவாக்குவதேயாகும். மகத்தான பணியில் செஞ்சோலை ஈடுபட்டுள்ளது.

இங்கு செயல்முறைக் கல்விக்கு முக்கியத்துவம் தரப்படுகிறது. பிள்ளைகளின் தனியாற்றல் இனம் காணப்பட்டு அதற்கேற்ற முறையில் வாய்ப்புகள் வழங்கப்படுகின்றன. இசை, நடனம் போன்ற நுண்கலைகளுக்குப் பாடத்திட்டத்தில் முக்கியத்துவம் தரப்பட்டுள்ளது.

விடுதலை பெற்ற நாட்டுக்குப் பயன்படும் வகையில் உதவுதல், நாட்டின் பிரச்சினைகளுக்குத் தீர்வு காணப்பாடுபடுதல் போன்றவை பற்றியும் இங்குச் சொல்லிக் கொடுக்கப்படுகிறது.

இங்கு ஆசிரியர்கள், நிருவாகிகள் பிள்ளைகள் ஆகிய அனைவருமே ஒரே குடும்பமாகச் செயல்படுகிறார்கள்.

அவ்வப்போது மருத்துவப் பரிசோதனையும் நடத்தப்படுகிறது. சிறுவர் பூங்கா, விளையாட்டு அரங்கு ஆகியவையும் உண்டு.

கற்பித்தலுக்குரிய உபகரணங்கள், விளையாட்டுப் பொருள்கள் ஆகியவை இங்கேயே உற்பத்தி செய்யப்படுகின்றன.

சுயதேவை பூர்த்தி செஞ்சோலையின் முக்கிய திட்டமாகும். கோழிப் பண்ணை, மாட்டுப் பண்ணை, காய்

கறித் தோட்டம் ஆகியனவும் இங்கு உண்டு.

செஞ்சோலைக் குழந்தைகளும் போராளிக் கலைஞர்களுமாகச் சேர்ந்து 'இசைமாலை' என்னும் இன்னிசை நிகழ்ச்சிகளைப் பல ஊர்களிலும் நடத்தி நிதி திரட்டுகிறார்கள்.

பிரபாகரனின் அற்புதக் கனவுகளுள் ஒன்று செஞ்சோலை. நாளை பிறக்கும் தமிழீழத்துக்கு வளம் சேர்க்கப் போகும் இளைய தலைமுறை இங்கு உருவாக்கப்படுகிறது.

### மக்கள் பண்ணைகள்

தமிழீழப் பகுதியில் காலம் காலமாகச் சமுதாயத்தின் அடித்தளத்தில் கிடந்து உழலும் ஏழை எளிய மக்களின் வாழ்வில் மறுமலர்ச்சியை ஏற்படுத்த விடுதலைப் புலிகள் திட்டமிட்டுச் செயற்பட்டு வருகின்றார்கள். இதற்காகத் தமிழீழ விடுதலைப் புலிகளின் அரசியல் பிரிவு மக்கள் பண்ணைத் திட்டங்களை உருவாக்கியுள்ளது. இதில் அங்கம் வகிக்கும் குடும்பங்களின் பொருளாதார மேம்பாட்டினையும் சமூக வளர்ச்சியையும் கருத்தில் கொண்டு மக்கள் பண்ணைத் திட்டங்கள் உருவாக்கப்பட்டுள்ளன.

தொழில் தெரிந்தும் தொழில் புரியாத தேவையான பொருளாதார அடித்தளம் இல்லாமல் தவிக்கும் ஏழை மக்களுக்குத் தேவையான பொருளாதார அடித்தளத்தை அமைத்து அவர்களுடைய வாழ்க்கையில் ஒரு தன்னிறைவினை உருவாக்குவதற்குப் புலிகள் மேற்கொண்ட திட்டமே இந்த மக்கள் பண்ணைத் திட்டமாகும்.

மக்கள் பண்ணைத் திட்டத்தில் நிலம் அதிலுள்ளவர்கள் அனைவருக்கும் பொதுவானதாக இருக்கும். குறிப்பிட்ட அளவுள்ள குடும்பங்கள் இதில் பங்காளர்களாக இணைத்துக் கொள்ளப்படுவார்கள். அவர்களின் அடிப்படைத் தேவைகளை நிறைவு செய்ய பங்காளர்களாக இருக்கும் குடும்பத்தவர்கள் பங்கீட்டு அடிப்படையில் மனித உழைப்பை வழங்குவார்கள். அதற்குரிய கூலியையும் பெறுவார்கள். ஆனால், இதன் மூலம் கிடைக்கும் வருமானம் இப்பண்ணையில் அங்கம்வகிக்கும் அனைத்து உழைப்பாளர்களுக்கும் பொதுவானதாக இருக்கும்.

இந்தப் பண்ணைத் திட்டம் பல்வேறு அம்சங்களைத் தன்னுள் கொண்டு இயங்குகின்றது.

1. பண்ணைத் திட்டமானது பங்காளர்களின் அடிப்படைப் பொருளாதார முன்னேற்றத்திற்கு வழி வகுக்கிறது.
2. அவர்களின் அரசியல் விழிப்புணர்வு வளர்ச்சிக்குத் துணை நிற்கிறது.
3. அவர்களின் வாழ்வுத் தேவைகளையும், சுகாதாரத் தேவைகளையும் நிறைவு செய்வதில் ஒத்துழைக்கிறது.
4. அவர்கள் உழைப்பிற்கும் அதற்கேற்ற ஊதியம் பெறுவதற்கும் உத்தரவாதம் அளிக்கிறது.
5. அவர்களின் உழைப்பினால் கிடைக்கும் பயன் மற்றவர்களால் சுரண்டப்படுவதைத் தடுத்து அந்தப் பயன் முழுவதுமே உழைப்பாளிகளுக்குக் கிடைக்க வழி வகுக்கிறது.

இப்பண்ணைகளின் பங்காளிகள் மிகவும் ஏழ்மை நிலையில் வாழ்ந்தவர்கள். வாழ்க்கையைத் திட்டமிட்டு நடத்தாமல், அதற்குரிய அறிவைப் பெறாமல், கல்வி கற்பதற்கு வசதி இல்லாமல் இருந்தவர்கள். சுகாதார வசதிகள் என்றால் என்ன? அஃது எப்படிப்பட்டது என்பதை அறியாமல் வாழ்ந்தவர்கள். இத்தகைய எளிய மக்களை வைத்துக் கொண்டு மந்துவில் என்னும் ஊரில் முதன் முதலாகப் பண்ணைத் திட்டம் உருவாக்கப் பட்டது. இத்திட்டத்தின் வெற்றியைத் தொடர்ந்து 6 மாதங்களில் மேலும் 8 இடங்களில் மக்கள் பண்ணைகள் அமைக்கப்பட்டன.

இப்பொழுது மந்துவில், கோப்பாய், ஊரெழு, கன்னாகம், அச்சவேலி, கோண்டாவில், மண்டமட்டான், அந்திரான் என்னும் 8 இடங்களில் மக்கள் பண்ணைகள் செயற்பட்டுவருகின்றன. இந்த 8 பண்ணைகளிலும் 184 குடும்பங்கள் பங்காளர்களாக இணைந்து செயற்பட்டு வருகிறார்கள். 531 ஏக்கர் நிலத்தில் இப்பண்ணைகள் இயங்குகின்றன.

இப்பண்ணைகளில் தானியங்கள், காய்கறி வகைகள், கிழங்கு வகைகள் எனப் பல்வேறுபட்ட பயிர்வகைகள் நிலங்களுக்கு ஏற்றவாறும், தேவை, காலநிலை ஆகிய வற்றைக் கருத்தில் கொண்டும் பயிரிடப்படுகின்றன. இந்நிலங்களைப் பண்படுத்துதல் முதல் விளைந்த பொருள்களைச் சந்தைப்படுத்துதல் வரை சகல வேலைகளையும் இவர்களே செய்கிறார்கள். போர்க்கால நிலைமையில் எரிபொருள் அல்லது மின்சாரம் கிடைக்காததைக் கருத்தில் கொண்டு மனித உழைப்பே பெரிதும் பயன்படுத்தப்படுகிறது.

இப்பண்ணைகளின் பங்காளர்களின் சமூக வாழ்வில் ஒரு மாபெரும் மாற்றம் ஏற்பட்டுள்ளது. வீடில்லாத தொழிலாளர்களுக்கு வீடுகள் கட்டிக் கொடுக்கப்படுகின்றன. வேறு சிலருடைய வாழ்விடங்களைத் திருத்தி அமைக்க உதவிகள் வழங்கப்படுகின்றன. அவர்களின் குடிநீர் பிரச்சினையைத் தீர்க்கக் கிணறுகள் வெட்டிக்கொடுக்கப்பட்டுள்ளன. பண்ணைக் குடும்பங்களைச் சேர்ந்த குழந்தைகளுக்கு இலவச மாலை நேரக் கல்வி புகட்டப்படுகிறது. பண்ணைகளில் ஒவ்வொரு வாரமும் கலந்துரையாடல் நடைபெற்று கிறது. பண்ணைகளின் செயற்பாடுகள் பற்றி முழுமையாக விவாதிக்கப்பட்டுக் குறை நிறைகளின் மேல் உடனுக்குடன் நடவடிக்கைகள் எடுக்கப்படுகின்றன. பண்ணைகளில் வாழும் குடும்பங்களின் நலன்கள், தேவைகள் ஆகியவற்றை அறிந்து அவர்களின் இன்ப துன்பங்களில் பங்கெடுத்துக்கொள்வதிலே புலி வீரர்கள் முன் நிற்கிறார்கள்.

இந்த ஏழை மக்களின் சொந்த வாழ்விலே ஒழுக்கங்களைப் புலிகள் ஏற்படுத்தியிருக்கிறார்கள். ஒரு காலத்தில் மதுப்பழக்கத்திற்கு அடிமையாகி இருந்த பலரும், மக்கள் பண்ணைத் திட்டத்தில் சேர்ந்து பின்பு அந்தப் பழக்கத்தைத் துறந்துவிட்டார்கள். தேவையற்ற வழிகளில் பணத்தைச் செலவிடாமல் திட்டமிட்ட வாழ்க்கை முறையை வகுத்து பொருளாதார மேம்பாட்டை அடைய அவர்கள் கற்றுக்கொள்ளத் தொடங்கியுள்ளனர்.

இந்தப் பண்ணைகள் உண்மையில் இதன் பங்காளர்களுக்கே சொந்தமானது என்ற உணர்வு அவர்களுக்கு ஊட்டப்படுகிறது. இதன் விளைவாகத் தங்கள் உழைப்பின் பலன்கள் தங்களுக்கே கிடைக்கின்றன என்ற மன நிறைவுடன் அவர்கள் மேலும் மேலும் உழைக்கிறார்கள். காலப்போக்கில் இந்தப் பண்ணைகளை நிருவகிக்கும் பொறுப்பும் உழைக்கும் மக்களின் கைகளிலேயே சென்றடையும், இத்தகைய பண்ணைகள் அனைத்திலும், நூல் நிலையங்கள், சுகாதார நிலையங்கள் ஆகியவை அமைக்கப்பட்டுள்ளன. ஒரு சமதருமச் சமுதாயம் உருவாவதற்கான படிப்படியான முயற்சிகளுள் மக்கள் பண்ணைத் திட்டமும் ஒன்று. இத்திட்டத்தின் வெற்றி புலிகளின் வெற்றியாகும்.

### மக்களின் சாதனைகள்

தமிழீழப் பகுதியில் குளங்களையும், வாய்க்கால்களையும் நீண்ட காலமாகச் சிங்கள அரசு புறக்கணித்து வந்திருக்கிறது. தமிழீழத்தின் வடபகுதியில் குறிப்பாக யாழ்குடா நாட்டில் குளங்களையும் கிணறுகளையுமே பாசன வசதிக்கு விவசாயிகள் நம்பியிருக்கி



றார்கள். தமிழ் மன்னர்கள் ஆண்ட காலத்தில், பெரிய குளங்களை உருவாக்கினார்கள். இக் குளங்களில் மழை நீர் தேக்கிவைக்கப்பட்டு அதன் மூலம் விவசாயம் நடைபெற்றது. ஆனால், சிங்கள அரசு இந்தக் குளங்களைச் செப்பனிடவோ அல்லது திருத்தி அமைக்கவோ எத்தகைய முயற்சியும் செய்யவில்லை. திட்டமிட்டே இவற்றைப் புறக்கணித்தது. பல இடங்களில் சிங்கள இராணுவம் இந்தக் குளக்கட்டுகளை வேண்டுமென்றே தகர்த்தது. விவசாயம் நடைபெறாமல் தடுத்தால் அதன் மூலம் தமிழர் பகுதிகளில் உணவுப் பஞ்சம் ஏற்பட்டும் என்பதற்காக இவ்வாறு செய்தார்கள்.

சிங்கள அரசின் நிருவாகக் காலத்தில் கவனிக்கப்படாமல் விடப்பட்ட குளங்களையும் அணைக்கட்டுகளையும் சீரமைக்கும் பணியில் மக்கள் உதவியுடன் விடுதலைப்புலிகள் ஈடுபட்டுள்ளனர்.

இந்தக் குளங்களும் அணைக்கட்டுகளும் பராமரிக்கப்படவேண்டிய அவசியத்தை மக்களுக்கு உணர்த்தி அவர்களின் உதவியோடு ஏராளமான குளங்களும், வாய்க்கால்களும் விடுதலைப் புலிகளால் சீரமைக்கப்பட்டுள்ளன.

யாழ்குடா நாட்டில் நிலத்தடி நீர்வளம்தான் முக்கியமானது. இதனைப் பேணுவதற்குக் குளங்கள் மிகவும் முக்கியமானவை. மேலும் கடல்நீர் ஏரியையும், சுண்ணாம்புப் பாறை அமைப்பையும் கொண்ட யாழ்குடா நாட்டில் உவர் நீர்த் தடுப்பு அணைகள் மிகவும் முக்கியமானவையாகும். இந்த அணைகள் சேதம் அடையுமானால் உவர் நீர் உட்புகுந்து நிலத்தடி நீரைப் பாழடித்துவிடும்.

அரியாலையில் 150 அடி நீளமான உவர் நீர்த் தடுப்பு அணைக்கட்டு முற்றிலுமாகத் திருத்தி அமைக்கப்பட்டுப் பயன்படுத்தப்படுகின்றது. அராலியில் 4 மைல் நீளமான 1-ஆவது மற்றும் 2-ஆவது அணைக்கட்டுகள் திருத்தியமைக்கப்பட்டுள்ளன. இதன் காரணமாக 350 ஏக்கர் விவசாய நிலம் முழுப்பயன் பெற்றிருக்கிறது. தனங் கிளப்பில் 3 மைல் நீளமான உவர்நீர்த் தடுப்பு மறு சீரமைக்கப்பட்டு 400 ஏக்கர் நிலம் இதன் மூலம் பயன்படுத்தப்படுகின்றது.

ஆயுதம் தாங்கிப் போரிடுவது மட்டுமல்லாமல் நாட்டின் வளத்தைக் காக்கவும் புலிகள் போராடி வருகிறார்கள் என்பதை இவை காட்டுகின்றன.

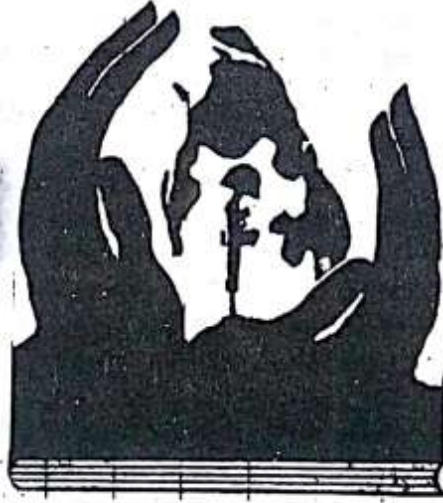

### 3. மண் மீட்பு நிதி

தமிழீழ விடுதலைப் போராட்டத்திற்கான நிதியை மக்களிடமிருந்து புலிகள் திரட்டுகின்றனர். இந்த நிதிக்கு மண் மீட்பு நிதி என்று பெயரிட்டுள்ளனர். தமிழீழ விடுதலைப் போராட்டமானது வளர்ச்சி அடைந்த கட்டத்திற்கு வந்திருக்கிறது. விரல் விட்டு எண்ணக் கூடிய சில இளைஞர்களைக் கொண்ட கொள்கையில்லாப் படையாக இருந்த இயக்கம், இன்று பல்லாயிரக்கணக்கான இளைஞர்களைக் கொண்ட பெரியதோர் இராணுவமாக வளர்ந்திருக்கிறது. சிறீலங்கா அரசின் முப்படைகளையும் நேருக்கு நேர் எதிர்த்துப் போராடும் அளவிற்குப் புலிகளின் படைத் திறமையும் வலிமையும் உயர்ந்திருக்கின்றன. அதற்கேற்ப செலவினங்களும் கூடியுள்ளன.

சிறீலங்கா அரசு ஆண்டுக்கு ரூபாய் 1500 கோடிக்கு மேல் தனது இராணுவத்திற்காகச் செலவிடுகிறது. அந்த அரசின் வரவு செலவுத் திட்டத்தில் 20 சதவீதத்திற்கு மேலான தொகை, இராணுவத்திற்காகச் செலவிடப்படுகிறது. சராசரியாக, ஒரு மாதத்திற்கு, 125 கோடி ரூபாய் போருக்காகச் செலவிடுகிறது. அதாவது, நாள் ஒன்றுக்கு 4 கோடி ரூபாய் செலவு செய்து தமிழீழ மக்களை ஒடுக்குவதற்கான போரை நடத்திக் கொண்டிருக்கிறது. ஆனால், அதே வேளையில் விடுதலைப் புலிகளுக்காக எவ்வளவு பணம் செலவிடப்படுகிறது? ஒரு மாதத்திற்கு ஏறத்தாழ 8 கோடி ரூபாய் விடுதலைப் புலிகளுக்காகத் தேவைப்படுகிறது.

சிங்கள இராணுவத்திற்கு ஒரு நாளைக்கு 4 கோடி ரூபாய் செலவிடப்படுகின்றது. ஆனால், விடுதலைப் புலிகளுக்கு ஒரு மாதத்திற்கு 8 கோடி ரூபாய் செலவிடப்படு



கின்றது. இதனை ஒப்பிட்டுப் பார்த்தால் மலைக்கும் மடுவுக்கும் உள்ள வேறுபாடு புரியும். சிறீலங்காவைப் பொறுத்தவரையில் அஃது ஒரு நாடாகும். அந்த நாட்டின் அரசு தனது இராணுவச் செலவுகளைத் தனது வருமானத்திலிருந்தே பெற்றுக் கொள்கிறது. ஓர் அரசின் வருமானம் என்பது அந்த நாட்டு மக்களிடம் இருந்து வரிகள் மூலம் பெறப்படுகிறது. அத்துடன் ஓர் அரசு என்னும் முறையில் வெளிநாட்டு அரசுகளிடமிருந்து கடனாகவும், உதவியாகவும் பெறப்படும் பணத்தின் மூலமும் ஆயுதங்களை வாங்கிக் குவிக்க முடிகிறது. அதேநேரத்தில் சிறீலங்கா அரசு தொடுத்துள்ள இந்தப் போரிலிருந்து தமிழ் மக்கள் விலகி இருக்கவும் முடியாது. தமிழர்கள் மீது திணிக்கப்பட்ட இந்தப் போரைத் தமிழர்கள் எதிர்கொண்டே ஆகவேண்டும். தமிழ் மண்ணிலிருந்து எதிரிகளை விரட்டி அடித்துத் தமிழ் மக்களைச் சுதந்திர மனிதர்களாக வாழவைக்க வேண்டிய பெரும் கடமை விடுதலைப் புலிகளைச் சார்ந்திருக்கிறது. எதிரியின் பெரும் படையினை எதிர்த்துப் போராடப் புலிகளுக்குப் பெருமளவு நிதி தேவைப்படுகிறது. சிங்கள அரசுக்கு இருப்பதுபோல வசதிகளும் வாய்ப்புகளும் புலிகளுக்கு இல்லை. தமிழீழ மண்ணில் கணிசமான பகுதியைப் புலிகள் தங்கள் வசம் வைத்திருந்தாலும் ஒரு சுதந்திர அரசை இன்னமும் அமைக்கவில்லை. அதனால், அரசுக்குரிய வருமானங்கள் அவர்களுக்கு இல்லை.

. போர்ச் சூழலின் காரணமாகத் தமிழீழ மக்கள் தங்கள் நாட்டின் வளங்களை முழுமையாகப் பயன்படுத்த முடியாத நிலையில் இருக்கிறார்கள். அந்த வளங்களைப் பயன்படுத்த விடாமலும் எதிரிகள் தடுக்கிறார்கள். ஆகவே, தமிழீழத்தின் மூல வளங்களிலிருந்து இந்தப் போராட்டத்திற்கு நிதியை இந்தக் கட்டத்தில் திரட்டுவதென்பது இயலாத ஒன்றாகும். மேலும், தமிழீழம் ஒரு நாடாகப் பரிணமிக்காத வரையில் வெளிநாடுகளிலிருந்து நிதியுதவிகளைப் பெற்றுக்கொள்ளும் சாத்தியமும் இல்லை. சிறிய கொளியல்லாப் படையாக இருந்தபொழுது புலிகளுக்குப் பெருமளவில் நிதி தேவைப்படவில்லை. ஆனால், பெரும் வளர்ச்சி அடைந்துள்ள இந்நிலையில் படையணியைப் பராமரிக்கவும், அப்படைக்குத் தேவையான ஆயுதங்களைக் கொள்வனவு செய்யவும் பெருமளவு நிதி தேவைப் படுகின்றது. மேலும், விடுவிக்கப்பட்ட பகுதிகளில் சட்ட ஒழுங்கைப் பராமரிக்கும் தமிழீழக் காவல்துறை, நிருவாகத்துறை போன்றவற்றைப் பராமரிப்பதற்கும் சிங்கள இராணுவத்தின் தாக்குதலினால் சேதமடைந்துள்ள பள்ளிகள், மருத்துவமனைகள் போன்றவற்றைச் சீர்திருத்தி அமைக்கவும், அகதிகளாகியுள்ள இலட்சக்கணக்கான மக்களுக்கு மறுவாழ்வு அளிக்கவும் நிதி தேவைப்படுகிறது.

எதிரியின் ஆயுத பலத்திற்கு நாமும் ஈடுகொடுத்துப் போராடவேண்டுமானால், நமது ஆயுத பலமும் அதிகரிக்கப்படவேண்டும். நவீன ஆயுதங்களின் விலை நம்மால் கற்பனை செய்து பார்க்கமுடியாத அளவிற்கு அதிகமாயிருக்கின்றது.

ஒரு ஆர்.பி.ஜி வகை ஏவுகணை ஏவியின் விலை 40 ஆயிரம் ரூபாய். அதற்குப் பயன்படுத்தப்படும் ஏவுகணையின் விலை 12 ஆயிரம் ரூபாய். சாதாரண எவுகணை ஒன்றின் விலை 5 ஆயிரம் ரூபாய். ஒரு ஏ.கே. ரகத் துப்பாக்கியின் விலை 15 ஆயிரம் ரூபாய். இத் துப்பாக்கிகளுக்குப் பயன்படுத்தப்படும் ரவை ஒன்றின் விலை 10 ரூபாய்.

விமான எதிர்ப்புத் துப்பாக்கிகளின் ரவை ஒன்று 800 ரூபாய்.

ஒரு ஜோனி மிதி வெடியைத் தயாரிக்க ஆகும் செலவு 200 ரூபாய்.

ஒரு படகின் விலை 25 இலட்சம் ரூபாய்.

சிறீலங்கா கடற்படையை எதிர்க்கும் டோரா எனப்படும் போர்ப் படகின் விலை 5 கோடி ரூபாய்.

இந்நிலையில் வசதியும் வாய்ப்பும் உள்ள ஒவ்வொரு குடும்பமும், இரண்டு பவுன் தங்கம் அல்லது 10 ஆயிரம் ரூபாயை மண் மீட்பு நிதிக்கு அளிக்குமாறு புலிகள் வேண்டுகோள் விடுத்திருக்கிறார்கள். இது நன்கொடை அன்று. மாறாக, மக்கள் அளிக்கும்



இலட்சம் ரூபாய்க்கும் கூடுதலான பெறுமதியுள்ள நகைகள் அவருக்கு முன்னால் குவிக்கப் பட்டன. தங்கள் நகைகளை மனமுந்து நேதாஜியிடம் அளித்தவர்களுள் பெரும்பாலோர் தமிழ்ப் பெண்கள் ஆவர். இன்னொரு சுவையான நிகழ்ச்சியும் நேதாஜி வரலாற்றில் உண்டு. பர்மாவின் தலைநகரான இரங்கூனில் நேதாஜி இருந்தபொழுது அங்கிருந்த பணம் படைத்த இந்தியர்களை அழைத்துப் பேசினார். இந்திய சுதந்திரப் போராட்டத் திற்கு நிதி தேவைப்படுவதைப் பற்றி எடுத்துக் கூறி உதவ வேண்டுமென மனமுருக வேண்டிக் கொண்டார். இந்தியாவின் மாபெரும் தலைவரான அவர் நேருக்கு நேர் கையேந்தி நின்றபொழுதுகூடச் செல்வர்கள் தயங்கினார்கள். அவர்களுள் முதன்மையாக இருந்த ஒருவர் முகத்தையே எல்லோரும் பார்த்தார்கள். ஆனால், அவரோ நேதாஜியையே ஏமாற்ற நினைத்தார்.

“இங்கு இருப்பவர்களுள் பெரும்பாலோர் முதலாளிகள் அல்லர். முதலாளிகள் இந்தியாவில் இருக்கிறார்கள். நாங்கள் அவர்களுடைய முகவர்களாக இருந்து முதலாளிகளின் சொத்துகளை நிருவகிக்கிறோம். நிதி அளிக்க வேண்டுமானால் இந்தியாவிலுள்ள முதலாளிகளைத்தான் கேட்கவேண்டும். நாங்களாக எதுவும் செய்யமுடியாது” என்று அவர் மிகவும் தந்திரமாகக் கூறினார். அவர்கள் தன்னை ஏமாற்ற முயல்கிறார்கள் என்பதை நேதாஜி புரிந்துகொண்டார். மீண்டும் ஒருமுறை அவர்களை வேண்டிக் கொண்டார். ஆனாலும், அவர்கள் மசியவில்லை. உடனடியாக அவர்களையெல்லாம் கைது செய்து சிறையில் வைக்குமாறும் அவர்களின் சொத்துகளையெல்லாம் பறிமுதல் செய்யுமாறும் நேதாஜி ஆணையிட்டார். சுதந்திரப் போராட்டத்தை நடத்தும்பொழுதும் இப்படியெல்லாம் செய்யவேண்டிய நிலை ஏற்படுகிறது.

தமிழீழ விடுதலைப் போராட்டத்தில் இதுவரை 5 ஆயிரத்திற்கும் மேற்பட்ட புலிகள் தங்கள் உயிரைத் தியாகம் செய்திருக்கிறார்கள். அதாவது 5000 குடும்பங்கள் தாங்கள் பெற்று வளர்த்த பிள்ளைகளைத் தமிழீழ விடுதலைக்காக அர்ப்பணித்து இருக்கிறார்கள். 10 மாதம் சுமந்து பாசத்தைப் பொழிந்து வளர்த்து ஆளாக்கப்பட்ட தங்களின் குழந்தைகளையே அந்தக் குடும்பங்கள் நாட்டுக்காகத் தியாகம் செய்திருக்கின்றன. ஆனால், அதே வேளையில் பணம் படைத்தவர்கள் தங்கள் செல்வத்தில் ஒரு சிறு பகுதியை நாட்டின் விடுதலைக்காகத் தியாகம் செய்யக்கூட முன்வரவில்லை என்றால் அது பெரும் துரோகமாகும். சிங்கள அரசு விமானங்களின் குண்டு வீச்சினால் வீடுகளும் சொத்துகளும் சேதம் அடையும்பொழுது அந்தச் செல்வர்கள் தங்களின் மொத்த செல்வத்தையே இழக்கிறார்கள். அவ்வாறு அவர்களின் சொத்துகள் சேதமடையாமல் தடுக்க சிங்கள இராணுவத்துடன் விடுதலைப்புலிகள் போரிடுகின்றார்கள். இவ்வேளையில் உயிரையும் தியாகம் செய்கிறார்கள். ஆகவே, செல்வம் படைத்தவர்கள் மண் மீட்பு நிதிக்கு ஒரு சிறிதளவாவது கொடுக்கவேண்டும் என்று புலிகள் கேட்டுப் பெறுகிறார்கள்.

தமிழீழ மீட்புக்கான நிதியைக் கடனாகப் புலிகள் திரட்டத் தொடங்கிய பொழுது இந்தக் கடனை அவர்கள் திருப்பித் தருவார்களா என்ற அய்யம் கொண்டவர்களும் உண்டு. மாதந்தோறும் 100 குடும்பங்களுக்கு அந்தக் கடன் திரும்பக் கொடுக்கப்பட்ட பொழுது பலர் வியப்படைந்தார்கள். மீண்டும் கூடுதலாகக் கடன் பெறுவதற்காகவே முன்பு வாங்கிய இரண்டு பவுன் தங்கத்தைத் திரும்பக் கொடுக்கிறார்கள் என்றுகூடச் சிலர் கூறினார்கள். இதன் காரணமாகக் கடனைத் திரும்ப அளிப்பதற்காகத் தேர்ந்தெடுக்கப்பட்டவர்களுள் சிலர் அதனைப் பெறுவதற்குத் தயங்கினார்கள். உண்மை நிலையை அவர்களுக்குத் தெரிவித்து அந்தக் கடன்கள் அவர்களிடம் திருப்பிக் கொடுக்கப்பட்டன.

ஒவ்வொரு குடும்பமும் மண் மீட்பு நிதிக்காகத் தங்களின் பங்கினைத் தருவதற்கு முன் வந்தார்கள். மக்களின் ஆதரவோடு மண் மீட்பு நிதித் திட்டம் வெற்றிகரமாகச் செயற்பட்டு வருகிறது.

#### 4. பொருளாதாரத்தடைக்கு எதிரான போர்

1990 ஆம் ஆண்டு, துன் மாதம் போர் ஆரம்பித்த சிறிது காலத்திலேயே தமிழீழ விடுதலைப் போராட்டத்திற்கு எதிரான தனது இராணுவ நடவடிக்கைகள் ஒரு பொழுதும் வெற்றிபெறப் போவதில்லை என்பதைச் சிங்கள அரசு தெளிவாக உணர்ந்து கொண்டது. எனவே, இப்போராட்டத்தை முறியடிக்க வேண்டுமானால், பொருளாதாரத் தடையைத் தீவிரமாகச் செயற்படுத்துவதே எளிதான வழியெனச் சிற்றலங்கா அரசு தீர்மானித்தது. இதன் விளைவாக வடபகுதி மீது தீவிரமான பொருளாதாரத் தடை விதித்தது. அனைத்துப் பண்டங்களும் தமிழர் பகுதிகளுக்குச் செல்லாமல் தடை செய்யப்பட்டன. தடை செய்யப்பட்ட பொருள்களை எடுத்துவர முயன்றவர்கள் தேசத் துரோகக் குற்றம் புரிந்தவர்களாகக் கருதி அவர்களைச் சிங்கள இராணுவம் கைது செய்து சிறையில் அடைத்தது. பொருளாதாரத் தடையை மிகத் தீவிரமாகச் செயற்படுத்தி மக்களைப் பணிய வைக்க சிங்கள அரசு முயற்சி செய்தது. ஆனால், இந்த நெருக்கடியைக் கண்டு மக்கள் கலங்கவில்லை. இப்போராட்டத்திற்கு எதிராக ஒருபொழுதும் செல்லவுமில்லை. துரோகம் இழைக்க முயலவுமில்லை. மாறாக இனவெறி அரசின் பொருளாதாரத் தடையை உடைத்தெறிவதற்கு மக்கள் துடித்தனர். அரசின் இராணுவ நடவடிக்கைகளை விடுதலைப் புலிகள் முறியடித்துக் கொண்டிருந்த அந்தக் கால கட்டத்தில் பொருளாதாரத் தடைகளை முறியடிப்பதில் அறிவாளிகளும் மக்களும் இணைந்து செயல்பட்டனர்.



உணவுப் பொருள்களின் மீது விதிக்கப்பட்ட தடையின் விளைவாக யாழ் மாவட்டத் திற்குத் தேவையான உணவுப் பொருள்களுள் 40 சதவீதம் மட்டுமே வெளியிலிருந்து கொண்டுவர அனுமதிக்கப்பட்டது. 30 சதவீதம் உள்ளூரில் உற்பத்தி செய்யப்பட்டது. எனவே, பற்றாக் குறையான 30 சதவீதத்தை மக்கள் பட்டினி மூலமும் குறைநுகர்வு மூலமும் சந்தித்தனர். ஆனால், பட்டினி நிலையிலேயே தொடர்ந்து வாழ்வதற்கு மக்கள் விரும்பவில்லை. உள்ளூரிலேயே உணவுப் பொருள்களை அதிக அளவு உற்பத்தி செய்வதற்கு அணியமானார்கள். இதன் விளைவாக 30 சதவீதமாக இருந்த உள்ளூர் உணவு உற்பத்தி படிப்படியாக அதிகரிக்கப்பட்டது.

இராணுவ விமானங்களின் குண்டு வீச்சினால் கல்வி நிறுவனங்கள் சேதமாக்கப்பட்ட பொழுதிலும், பொருளாதாரத் தடையினால் புத்தகங்கள், காகிதங்கள், ஆய்வுக்கூட உபகரணங்கள் ஆகியவை கிடைக்காத நிலையிலும், தமிழ் மாணவர்களின் கல்வி சீர்குலைய வில்லை. கல்வி நிறுவனங்கள் பல இன்னல்களுக்கிடையே தொடர்ந்து செயற்பட்டன.

மின்சாரம் முழுமையாகத் துண்டிக்கப்பட்டதால் விவசாயம், கைத்தொழில் போன்றவை ஆரம்பக் கட்டத்தில் பெருமளவு பாதிக்கப்பட்டாலும், பின்னர் கைவசமுள்ள சக்தி வளங்களைக் கொண்டும், பாரம்பரிய முறைகளைக் கையாண்டும் இத்துறைகள் மீண்டும் இயங்கத் தொடங்கின.

பொருளாதாரத் தடையில் மிகவும் மோசமானது உயிர்காக்கும் மருந்து வகைகளுக்கு விதிக்கப்பட்ட தடையாகும். இதன் காரணமாக மருத்துவ சேவை முற்றிலும் சீர்குலைந்தது. ஆனாலும், மக்கள் இதைக் கண்டு மனம் உடைந்துவிடவில்லை. உள்நாட்டு மருத்துவ முறையான சித்த மருத்துவ முறைக்கு மீண்டும் புத்துயிர் அளிக்கப்பட்டது. சித்த மருத்துவத்திற்குத் தேவையான மூலிகைச் செடிகள் பயிரிடப்பட்டன. பழந்தமிழ் மருத்துவ முறையான சித்த மருத்துவம் தமிழீழப் பகுதியெங்கும் புத்துயிர் பெற்றுப் பரவி நிற்கிறது.



## ஒரே நேரத்தில் இரு போர் முனைகள்

“தற்பொழுது ஈழத் தமிழர்கள் இரண்டு யுத்தங்களை ஒரே நேரத்தில் நடத்திக் கொண்டிருக்கிறார்கள். முதலாவது எமது தாயகத்தை எதிரியிடமிருந்து மீட்பதற்கான விடுதலைப் போராட்டம். இரண்டாவது போதிய உணவை உற்பத்தி செய்து பொருளாதாரத்தை என்ற பெயரில் சிங்கள அரசால் உணவுப் பொருள்களை வடகிழக்குக்கு அனுப்புவதற்கு ஏற்படுத்தப் பட்டுள்ள தடையை முறியடிப்பது. இந்த இரு போராட்டத்திலும் நாம் வெற்றி பெற்று எமது இலட்சியமான தமிழீழத்தை அடைவோம் என்பதில் உறுதியுடன் இருக்கின்றோம்.

எமது தாயக வரலாற்றை எடுத்து நோக்கின் அந்நியர்கள் காலனித்துவ ஆட்சியைத் தொடங்கி எமது சுய பொருளாதாரத்தை அழிக்கும்வரை எமது தாயகம் கலப்புப் பொருளாதார அமைப்பில் தன்னிறைவைப் பெற்றிருந்தது. அந்நிய உணவுவகைகளும் அந்நியர் உணவுகளை உண்ணும் பழக்கமும் எம் மக்கள் மேல் திணிக்கப்பட்டது.

ஏகாதிபத்திய ஆங்கிலேய ஆட்சியாளர்கள் தேயிலை, இரப்பர் போன்ற பெருந்தோட்டப் பயிர்களை அறிமுகம் செய்து உணவு வகைகளை உற்பத்தி செய்த நிலங்களைக் கைவிட்டனர். அவர்கள் நிர்வாக வசதிக்காக தமிழீழத்தை இலங்கையின் மற்றைய பகுதிகளையும் ஒருங்கிணைத்தனர். அவர்களே கொழும்பை உணவுச் சந்தைப்படுத்தலின் பிரதான மையமாக மாறினர். இதன் விளைவாகத் தன்னிறைவுடன் இருந்த தமிழ்ப்

தமிழீழம் தனது தன்னிறைவுத் தன்மையை இழந்து கொழும்புச் சந்தையில் தங்கி வாழவேண்டிய நிலைக்குத் தள்ளப்பட்டது. பிரித்தானியரைப் பின்தொடர்ந்த சிங்கள அரசாங்கங்கள் தமிழர்கள் கொழும்பில் தங்கி வாழும் தன்மையை ஊக்கப்படுத்தி வளர்த்தன.

தென்னிலங்கையில் வாழும் தமிழர்கள் தமது வருமானத்தைக் கொழும்பில் உள்ள வர்த்தகத்திலும் தொழில் முயற்சிகளிலும் இருந்து பெறுவதனாலும் தமிழர்களுடைய விடுதலைக்கான போராட்டம் வெற்றி பெறமுடியாது எனச் சிங்கள இனவெறி அரசியல் வாதிகள் கருதிவந்தனர். இதன் காரணமாகவே விடுதலைப் போராட்டம் வெற்றிபெறும் நிலையை அடையும் ஒவ்வொரு முறையும் சிறீலங்காவின் அரசாங்கம் பொருளாதாரத் தடையை எமது பகுதிகள் மேல் மேற்கொண்டு வருகிறது.

சிறீலங்கா அரசின் பொருளாதாரப் பயமுறுத்தல் எமது விடுதலைப் போராட்டத்திற்கான ஒரு சவால். நாம் இந்தச் சவாலை ஏற்று எமது பொருளாதாரத்தில் உணவு உற்பத்தியில் சீரான-முறையான வளர்ச்சி பெற்று தன்னிறைவு அடைந்து அவர்களில் தங்கி வாழுவோம் என்னும் அவர்களின் எதிர்பார்ப்பை முறியடிப்போம். எம்முடைய விடுதலைப் போராட்டத்தின் இன்றைய நிலையில் உணவு உற்பத்தியில் தன்னிறைவு அடைதல் நாம் தமிழீழத்தை அடைவதற்கான மிக அத்தியாவசிய முன் தேவையாக உள்ளது.”

— வே. பிரபாகரன்.



எரிபொருள் தடையினால் நவீன போக்குவரத்துச் சாதனங்கள் இயங்க இயலாத நிலைமை ஏற்பட்டது. இதன் விளைவாகச் சைக்கிள்கள் மற்றும் சைக்கிள் ரிக்ஷாக்கள் முதன்மை பெறத் தொடங்கின. எரிபொருள் தட்டுப்பாட்டின் விளைவாகவும், மின்சாரத் தடை காரணமாகவும் மண்ணெண்ணெய் முக்கிய பொருளாயிற்று, இதுவும் ஒரு கட்டத்தில் தடை செய்யப்பட்ட பின்பு மண்ணெண்ணெய் அடுப்புகளும் செயலற்றுப் போயின. எனவே, விறகைப் பயன்படுத்துவதன் மூலம் எரிபொருள் பற்றாக்குறையை மக்கள் ஈடுகட்டினார்கள். சைக்கிள் வண்டிகளில் விறகுகளைக் கட்டிக் கொண்டுவந்து விற்பனை செய்வது அதிகமாயிற்று. இதன் விளைவாக வேலை வாய்ப்பு இல்லாமல் இருந்த கிராமப்புற மக்களுக்கு வேலைவாய்ப்பு கிடைத்தது. இஃது இரு விதங்களில் நன்மை செய்தது. முதலாவதாக எரிபொருள் பிரச்சினை தீர்க்கப்பட்டது. இரண்டாவதாகக் கிராமப்புற மக்களின் வேலையில்லாப் பிரச்சினையும் தீர்க்கப்பட்டது.

மின்சாரத் தடையின் காரணமாகவும் மின்கலங்கள் தடையின் காரணமாகவும் வானொலி, தொலைக்காட்சி போன்றவை முற்றிலுமாகச் செயல்பட முடியவில்லை. ஆனால், 'சைக்கிள் டைனமோக்களை' இயங்க வைத்து அவற்றிலிருந்து மின்சாரம் பெற்று வானொலிப் பெட்டிகளை மீண்டும் இயங்கவைத்தனர். மின்சாரம் இல்லாததால் பஞ்ச விளக்குகள் மக்களின் உபயோகத்திற்கு வந்தன. ஜாம் புட்டியில் பஞ்ச இட்டு இவ் விளக்குகள் ஏற்றப்படுவதன் காரணமாக இவற்றுக்குப் பஞ்ச விளக்கு எனப் பெயர் வந்தது.

சவர்க்காரத் தடையின் காரணமாக மக்கள் பனம்பழத்தைப் பிழிந்து அதன் சாற்றைக் கொண்டு உடைகளைச் சலவை செய்தனர். இதற்குச் சாம்பலைப் பாவித்தவர்களும் உளர்.

எதிரி விதித்த பொருளாதாரத் தடை ஒவ்வொன்றையும் தமிழ் மக்கள் தங்கள் மன உறுதியாலும், விடுதலை வேட்கையாலும், தளராத முயற்சியாலும் முறியடித்துவருகின்றனர். புலிகளின் கட்டுப்பாட்டிற்கு வெளியேயுள்ள தமிழீழப் பகுதியில் சிறீலங்கா அரசு தனது அரசு பயங்கரவாதத்தின் மூலம் மக்களைச் சொந்த வீடுகளிலிருந்தும் நிலங்களிலிருந்தும் அப்புறப்படுத்தி அகதிகள் ஆக்கியது. மக்கள் அகதி முகாம்களில் தஞ்சம் புகுந்தனர். அகதிகள் முகாம்களில் வாழும் அந்த மக்களுக்கு நிவாரணங்கள் வழங்காது விடுதல் அல்லது காலதாமதமாகக் கொடுத்தல் போன்ற நடவடிக்கைகளால் கொஞ்சம் கொஞ்சமாக அவர்களைப் பிச்சைக்கார நிலைக்குக் கொண்டு செல்கிறது.

சிங்கள இராணுவக் கட்டுப்பாட்டில் உள்ள பகுதிகளுள் வாழும் மக்கள் தங்கள் துயரம் நீங்க வேண்டுமானால் தங்கள் பகுதிகளும் புலிகளால் விடுதலை செய்யப்படவேண்டும் என்பதை உணர்ந்துள்ளனர். புலிகளும் படிப்படியாக அப்பகுதிகளை மீட்டு வருகின்றனர்.





PPNSS



## பெரியாரின் பேரன்

1. களம் காணும் கண்ணகிகள் ● 2. சாதிகளற்ற சமுதாயம் ● 3. தமிழ்த் தேசிய உணர்வு ● 4. புலிகளும் சமூக மாற்றமும்

## 1. களம் காணும் கண்ணகிகள்

தமிழர்களிடையே விழிப்புணர்வை ஏற்படுத்த பெரியார் அவர்கள் தமது வாழ்வையே அர்ப்பணித்தார். தமிழர் சமுதாயத்தில் மாற்றம் காண ஓயாது உழைத்தார். எழுதி எழுதிக் குவித்தார். பேசிப் பேசி உணர்வூட்டினார். 95 வயது வரையிலும் அயராது தொண்டாற்றினார்: ஆனாலும், தமிழகத்தில் அவர் எதிர்பார்த்த மாற்றங்கள் எதிர்பார்த்த அளவுக்கு இன்னமும் ஏற்படவில்லை. பெண்கள் விடுதலை பற்றிப் பெரியார் அவர்கள் கண்ட கனவு இன்னமும் கனவாகவே இருக்கிறது.

தமிழர் சமுதாயத்தைப் பீடித்திருக்கிற பெருநோயாக சாதிக் கொடுமையைப் பெரியார் கருதினார். தமிழகத்தில் சாதிவாரியான சங்கங்கள் பெருகி இந்த நோயை வளர்க்கின்றனவே தவிர குறைந்த பாடில்லை.

ஆனால், பெண்கள் விடுதலை, சாதி ஒழிப்பு என்னும் இரு முக்கிய துறைகளில் பிரபாகரனின் தலைமையில் விடுதலைப் புலிகள் புரிந்துள்ள சாதனை மகத்தானது. எண்ணி வியக்கத் தக்கது.

முதல் நாள் போரில் தந்தையையும், இரண்டாம் நாள் போரில் சகோதரனையும், மூன்றாம் நாள் போரில் கணவனையும் இழந்த பெண் நான்காம் நாள் போருக்குத் தன்னுடைய பச்சிளம் பாலகனை உச்சி முகர்ந்து முத்தமிட்டுக் கையில் வேலினைக் கொடுத்துக் கண்கலங்க அனுப்பி வைத்த கர்ட்சியினை நமது புறநானூறு பெருமிதத்துடன் கூறுகிறது. ஆயிரமாயிரம் ஆண்டுகளாக இன்று வரை நமது இலக்கியங்கள் இத்தகைய காட்சிகளைத் தான் வருணிக்கின்றன.

போரில் கணவனை இழந்த தமிழ்ச்சி அடுத்த நாள் தானே ஆயுதம் தூக்கிக் களம் நோக்கிச் சென்றாள் என எந்த ஓர் இலக்கியமும் கூறியதில்லை. காரணம் வீரத் தமிழ்க் குடியில் பெண்கள் ஆயுதம் தூக்கியதில்லை. தூக்கவும் அனுமதிக்கப்பட்டதில்லை. வீரம் என்பது ஆண்களுக்கு மட்டுமே உரியதாகப்பட்டிருந்தது. தங்கள் கணவன்மார்களையும் புதல்வர்களையும் போர்க்களத்திற்குப் புன்னகையுடன் வழியனுப்பி வைக்கும் பெண்கள் வீர மனைவிகளாகவும் வீரத் தாய்களாகவும் போற்றப்பட்டார்கள். ஆனால், அவர்கள் வீராங்கனைகளாகவில்லை.

ஆனால், தமிழர் வரலாற்றில் தலைகீழ் மாற்றத்தைப் பிரபாகரன் ஏற்படுத்தினார்.

சுகபோராளிகளுடன் மகளிர் படைப் பிரிவின முதற்தலைமைப் பொறுப்பாளர் மேஜர் சோதியா



# அனைத்துலகப் பெண்கள் நாள்

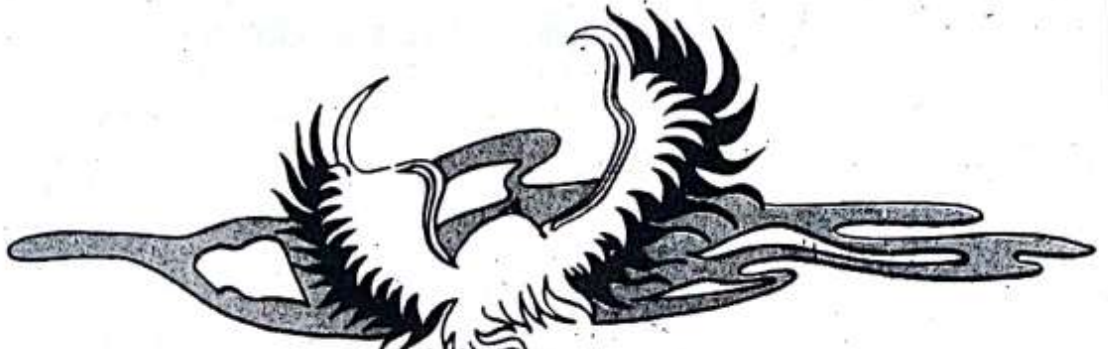

## மார்ச் 8 1993

பெண்ணின் இளம்  
விண்ணில் விடுதலைப்  
மண்ணை மீட்க  
உன்னை மீட்கப்

சந்ததி-இனி  
பறவை பார்!  
உயிரைக்கொடு!!  
புரட்சித்தீயில் குக்

விடுதலைப்புலிகள் மகளிர் அமைப்பு

விடுதலைப்புலிகள் இயக்கத்தில் பெண்களையும் சேர்த்து ஆயுதப் பயிற்சி கொடுத்து விடுதலைப் போரில் ஈடுபடுத்த பிரபாகரன் முடிவு செய்தார்.

அதுவரை விடுதலைப்புலிகள் இயக்கத்தில் சேரத் தங்கள் சகோதரர்களையும், கணவர்களையும் மட்டும் அனுப்பி வந்த தமிழீழப் பெண்கள் தாங்களும் விடுதலைப் போரில் குதிக்கப் போட்டி போட்டுக் கொண்டு முன் வந்தனர்.

ஆண்களுக்குக் கொடுக்கப்பட்ட அத்தனை பயிற்சிகளும் பெண்களுக்கும் அளிக்கப் பட்டன. பெண் புலிகளின் படை பிறந்தது. உலகின் ஐந்தாவது வல்லரசான இந்திய

இராணுவத்தில்கூட பெண்கள் பிரிவு அண்மையிலேயே அமைக்கப்பட்டது. ஆனால், அதற்குப் பல ஆண்டுகள் முன்பாகவே பெண்கள் படையைப் பிரபாகரன் அமைத்தார்.

பெண்களின் பயிற்சி முகாம் ஒன்றை நான் பார்வையிட்டபொழுது திகைத்துப் போனேன். சகலவிதமான நவீன ஆயுதங்களையும் அவர்கள் இலாவகமாகக் கையாளுதல் கண்டு பிரமித்தேன். இப்பெண்களுக்குப் பிரபாகரனே பயிற்சி அளித்தார்.

நாங்கள் நின்ற இடத்திலிருந்து கிட்டத்தட்ட 2 கிலோ மீட்டர் தொலைவில் ஒரு பெரும் பாறை செங்குத்தாக உயர்ந்து நின்றது. அதைக் குறி வைத்து ராக்கெட் லாஞ்சரை ஏவுப்படி ஒரு பெண்ணுக்குப் பிரபாகரன் ஆணையிட்டார். அந்தப் பெண்ணும் மண்டியிட்டு உட்கார்ந்து குறி பார்த்து அதை ஏவினாள். மறுகணம் அந்தப் பாறை சுக்கு நூறாகச் சிதறியது.

பாரதியும், பாரதிதாசனும் கனவுகண்ட புதுமைப் பெண்ணை, புரட்சிப் பெண்ணை பிரபாகரன் உருவாக்கிய விதம் கண்டு மகிழ்ச்சி அடைந்தேன்.

பாயவந்த புலியை முறத்தினால் அடித்துத் துரத்திய தமிழ் மறத்தியைக் கவிஞர்களின் கவிதைகளில் மட்டுமே படித்த எனது கண்கள் நேரடியாக அத்தகைய வீர மறத்திகளைக் கண்ட பொழுது நான் கொண்ட பெருமித உணர்வுக்கு எல்லையே இல்லை.

அன்றிரவு பெண் புலிகள் நடித்த நாடகம் ஒன்றைப் பிரபாகரனுடன் அமர்ந்து பார்க்கும் வாய்ப்பு கிடைத்தது. வீராங்கனைகளாக மட்டும் அப்பெண்கள் திகழவில்லை. கலைச்செல்விகளாகவும் விளங்குவதைப் பார்த்தேன். அந்நிகழ்ச்சியில் நான் பேசும் பொழுது அப்பெண்களுக்கு எனது பாராட்டுதலைத் தெரிவித்தேன்.

பிரபாகரன் பேசும்பொழுது பெண்ணுரிமை பற்றி மனந்திறந்து பேசினார். பெண்கள் பற்றிய அவருடைய பார்வை எத்தகையது என்பதை இப்பேச்சு வெளிப்படுத்தியது.

“எமது சுதந்திர இயக்கத்தின் ஆரம்ப காலந்தொட்டே பெண் விடுதலையை ஒரு முதன்மையான இலட்சியமாக நாம் வரித்துக் கொண்டோம். பெண்கள் விழிப்புற்று எழுச்சி கொண்டு தமது சொந்த விடுதலைக்காகவும் நாட்டின் விடுதலைக்காகவும் போராட முன்வரும் பொழுதுதான் அந்தப் போராட்டம் ஒரு தேசிய விடுதலைப் போராட்டமாக முழு வடிவத்தைப் பெறும் என்ற உண்மையை நாம் அன்று தொட்டே உணர்ந்திருந்தோம்.

நாம் ஒடுக்கப்பட்டு வரும் ஒரு தேசிய இனம். அன்னியரின் அடக்குமுறையால் நாம் அழிக்கப்பட்டு வந்த பொழுதும், எமக்குள்ளே எமது சமூக வாழ்விலே நாம் ஏம்மவர்களை மோசமான முறையில் அடக்கி ஒடுக்கி வருகிறோம். இப்படியாக எம்மத்தியில் நிலிவி. வரும் ஓர் ஒடுக்குமுறை வடிவம்தான் பெண் ஒடுக்குமுறை. பழைமைவாதத்திலும் மூட நம்பிக்கையிலும் ஊறிப்போன எமது சமூக அமைப்பில் நீண்ட நெடுங்காலமாகப் பெண்ணினம் ஒடுக்கப்பட்டு வருகிறது. எமது வேதாந்தங்களும் மத சித்தாந்தங்களும், மனுநீதி சாத்திரங்களும் அந்தக் காலந்தொட்டே பெண் அடிமைத்தனத்தை நியாயப்படுத்தி வந்திருக்கின்றன. ஆணாதிக்கம், சீதனம், சாதி என்று பலவேறு பரிமாணங்களில் இந்த ஒடுக்குமுறையானது பெண்களின் வாழ்க்கையில் ஊடுருவி அவர்களைச் சிதைத்து வருகிறது. எமது குடித்தொகையில் பெரும்பான்மை இடத்தை வகிக்கும் பெண்கள் தொடர்ந்தும் அடிமைத்தனத்தில் வாழ்ந்து வந்தால் எமது விடுதலைப் போராட்டத்தை முன்னெடுப்பது கடினம். இதனை உணர்ந்துதான் எமது இயக்கம் பெண் விடுதலையை முதன்மைப்படுத்தியது. பெண்களை அரசியல் மயப்படுத்திப் போராட்டத்திற்கு அவர்களை அணி திரட்டியது. இந்த வகையில் நாம் தமிழீழப் பெண் சமூக மத்தியில் ஒரு பெரிய புரட்சியை நிகழ்த்தி யிருக்கிறோம். தமிழர் வரலாற்றிலேயே நடைபெறாத புரட்சி ஒன்று தமிழீழத்தில் நடைபெற்றிருக்கிறது.

காலங்காலமாக அடுக்களையில் அடங்கிப் போயிருந்த தமிழீழப் பெண்ணினம் இன்று

## விடுதலை இயக்கத்தின் அக்கினிக் குழந்தை

இன்று அனைத்துலக மகளிர் தினம். உலகப் பெண்ணினத்தின் எழுச்சி தினமாகிய இப்புரட்சிநாள் தமிழீழ மெங்கும் கொண்டாடப்படுவதையிட்டு நான் மகிழ்ச்சி அடைகிறேன். எமது சமூகம் மாறிக் கொண்டிருக்கிறது. விடுதலைப் போராக வீசிக் கொண்டிருக்கும் வரலாற்றுப் புயல், எமது மண்ணில் காலங் காலமாக நிலைத்திருந்த பழைமைவாத விருட்சங்களை வேரோடு பிடுங்கி வீழ்த்தி வருகின்றது. எமது மனக்குகையில் குடியிருந்த மூட நம்பிக்கைப் பேய்கள் விரட்டப்பட்டு வருகின்றன. எமது சமூகக் கருத்துலகில் புதிய பார்வை மலர்கிறது. புதிய விழிப்புணர்வு தோன்றிவருகின்றது. சமூக உறவுகளில் புரட்சிகரமான மாற்றம் நிகழ்ந்து கொண்டிருக்கின்றது.

எமது போராட்டத்தினுள் ஒரு போராட்டமாகப் பெண் விடுதலைப் போர் இன்று முனைப்புற்று வருகின்றது. பெண் விடுதலை என்ற இலட்சியப் போராட்டமானது; எமது விடுதலை இயக்கத்தின் மடியில் பிறந்த அக்கினிக் குழந்தை. அதன் வளர்ச்சியும் எழுச்சியும் ஒப்பில்லாத ஒரு தனிச் சரித்திரம் மண்ணின் விடிவிற்காகவும், பெண்ணின் விமோசனத்திற்காகவும் இன்று தமிழீழப் பெண் புரட்சிப் புலியாக மாறிவிட்டாள். அநீதிக்கு எதிரான ஆவேச நெருப்பாக அவள் இன்று ஆயுதமேந்தி நிற்கின்றாள். இந்த வரலாற்றுத் திருப்பத்திற்கு எமது இயக்கமே வழி அமைத்துக் கொடுத்தது.

சமத்துவத்தை நோக்கிய, பயணமாகப் பெண் உரிமைப் போராட்டம் தொடர்கின்றது. பாலியல் வேறுபாட்டின் அடிப்படையில் சமத்துவமற்ற சமூக உறவுகள் உருவாக்கம் பெற்றுள்ளன. எல்லாக் காலங்களிலும் எல்லாச் சமூகங்களிலும், எல்லாப் பண்பாட்டு வடிவங்களிலும் இந்தச் சமத்துவமற்ற மனித உறவு நிலவி வருகின்றது. பெண்ணைத் தாழ்ந்த நிலைக்குத் தள்ளிவிட்டு இருக்கும்

இந்தச் சமூக அநீதியை எதிர்த்து இன்று உலகப் பெண்ணினம் போர்க்கொடிய உயர்த்தி நிற்கிறது. பாலீதியான உடற்கூற்று வேறுபாடென்பது இயற்கையின் திருவிளையாடலாக, இனவிருத்திக்கு அளிக்கப்பட்ட கொடை உயிர்ப்படைப்பிற்காகச் சிருஷ்டிக்கப்பட்ட உடற்கூற்றின் அடிப்படையில் ஆணையும், பெண்ணையும் வேறுபடுத்திச் சமத்துவமற்ற உறவுகளைச் சமூகம் பின்னிவிட்டிருக்கிறது. பாலியல் வேறுபாடும் அதன் அடிப்படையில் தோன்றிய பண்பாட்டு நியமங்களும் அவை பெண்மீது பதித்துவிட்ட படிமங்களும், பார்வைகளும் ஆண்-பெண் சமத்துவத்திற்கு முட்டுக்கட்டைகளாக நிற்கின்றன. மனித ஆளுமை பாலியல் வேறுபாட்டிற்கு அப்பாலானது. ஆண்மைக்கும் பெண்மைக்கும் அப்பால் மனிதம் இருக்கின்றது. அது மனிதப் பிறவிகளுக்குப் பொதுவானது. அந்த மனிதத்தின் ஆற்றல்களை உடற்கூறு நிருணயிப்பதில்லை. பெண்ணிடமும் மனிதம் இருக்கிறது. அதன் அற்புதமான ஆற்றல்களைப், பாலியல் அளவுகோலால் நிருணயிக்க முடியாது. எதையும் பெண்ணால் சாதித்து விட முடியும் என்பதற்கு எமது போராட்டம் ஓர் உன்னத உதாரணமாகத் திகழ்கிறது.

பாலியல் வேறுபாட்டிற்குப் புறம்பாக, ஆண்மைக்கும் பெண்மைக்கும் அப்பாலான; இந்த மனிதத்தை இனம் கண்டு கௌரவிக்குமாறு பெண்ணினம் ஆணினத்திடம் அன்புக் கரம் நீட்டுகின்றது. ஆழமர்ன புரிந்துணர்வுடன் ஆணினம் இந்த அன்புக்கரத்தைப் பற்றிக்கொள்ளும் பொழுது தான் ஆண்-பெண் சமத்துவம் சாத்தியமாகும்.

அனைத்துலக மகளிர் தினத்தை முன்னிட்டு விடுதலைப் புலிகளின் மகளிர் அமைப்பு இன்று நடத்தும் தமிழீழப் பெண்கள் எழுச்சி வைபவத்திற்கு எனது நல்லாசிகளைத் தெரிவித்துக் கொள்கிறேன்.

— வே. பிரபாகரன்

ஆயுதம் ஏந்தி நிற்கிறது. சீருடை தரித்து நிற்கிறது. எதிரியைக் களத்தில் சந்திக்கத் துடிக்கிறது.

வீரத்திலும், தியாகத்திலும், விடுதலையுணர்விலும் ஆண்களுக்கு எவ்வகையிலும் சளைத்தவர்கள் இல்லை என்பதை எம் பெண் போராளிகள் தமது வீரச் சாதனைகள் மூலம் நிரூபித்துக் காட்டியுள்ளனர். புதுமைப் பெண்களை, புரட்சிகரப் பெண்களை எமது விடுதலை இயக்கம் படைத்திருக்கிறது. தமிழீழத்தில் இந்தப் பெண் புரட்சி தொடர வேண்டும். மேலும் மேலும் புரட்சிப் பெண்கள் எமது விடுதலை இயக்கத்தின் பின்னால் அணி திரள வேண்டும். போராட்டம் மூலமாகவே நாம் தேச விடுதலையையும் பெண்கள் விடுதலையையும் வென்றெடுக்க முடியும்”.

இளம் வயதுப் பெண்கள் பிரபாகரனின் அழைப்பை ஏற்று விடுதலைப் புலிகள் பெண்கள் முன்னணியில் ஏராளமாகச் சேர்ந்த வண்ணம் இருக்கிறார்கள்.

ஆனாலும், சென்ற தலைமுறையைச் சேர்ந்த தாய்மார்களுள் சிலர், பெண்கள் ஆயுதம் தூக்கி ஆண்களோடு சரிநிகர் சமானமாகப் போரிடுவதைக் கண்டு திகைப்பு அடைந்துள்ளனர். ஆண்களுக்கு அடங்கி, வீட்டிற்குள் முடங்கிக் கிடக்க வேண்டியவர்கள் பெண்கள் என்ற தத்துவத்தில் காலங் காலமாக ஊறிப்போன தாய்மார்கள் திடுக்கிடுவதில் ஆச்சரியம் இல்லை.

### நவீன துர்க்கைகள்

அண்மையில் கனடாவில் நான் சுற்றுப்பயணம் செய்தபொழுது பெண்கள் கூட்ட மொன்றில் பேசினேன். பெண் புலிகளின் வீரச் செயல்கள் குறித்துப் பாராட்டினேன். இறுதியில் கேள்வி நேரத்தின் பொழுது ஒரு வயதான தாய் எழுந்து கீழ்வரும் கேள்வியைக் கேட்டார்:

“பெண்கள் ஆயுதம் தூக்கிப் போராடுவது நமது பண்பாட்டிற்கே விரோதமாயிற்றே! அதைப் பாராட்டி நீங்கள் பேசலாமா?”



நான் என்ன யூதில் கூறப் போகிறேன் என்பதைக் கூட்டமே ஆவலுடன் எதிர் பார்த்தது.

கேள்வி கேட்ட அம்மையாரைப் பார்த்தேன். நெற்றி நிறைந்த திருநீறு, குங்குமப் பொட்டுடன் காட்சி தந்தார். பரம பக்தையாக அந்த அம்மையார் இருக்க வேண்டும் என்பதைப் புரிந்து கொண்டு பின்வரும் பதிலை அளித்தேன்.

“அம்மா உங்கள் கேள்விக்கு உங்கள் வழியிலேயே பதில் கூறுகிறேன். பெண்கள் ஆயுதம் தூக்கிப் போராடுவது நமது பண்பாட்டிற்கு எதிரானது என்றால் தனது எட்டுக் கரங்களிலும் ஆயுதம் தூக்கி அரக்கரை எதிர்த்துப் போராடும் துர்க்கா தேவியை நீங்கள் வழிபடுவது ஏன்? அது மட்டும் பெண்மைக்கு விரோதமில்லையா? எனவே, இன்று சிங்கள அரக்கர்களை எதிர்த்துப் போராடத் தமிழ்த் துர்க்கைகள் ஆயுதம் தூக்கி இருக்கிறார்கள். எனவே, துர்க்கையை வழிபடும் நீங்கள் பெண் புலிகளைப் பாராட்ட வேண்டுமே தவிர, நமது பண்பாட்டிற்கு விரோதமென்று கூறக்கூடாது” என்றேன்.

கூடியிருந்த பெண்கள் மகிழ்ச்சியுடன் கை தட்டினார்கள். கேள்வி கேட்ட அம்மையாரும் கரவொலியில் மகிழ்ச்சியுடன் கலந்து கொண்டார்.

பெண்புலிகள் வெறும் அலங்காரமாக இருக்கவில்லை. சகல தாக்குதல்களிலும் ஆண்களோடு அவர்களும் கலந்து கொள்கிறார்கள்.

பெண் புலிகள் தனித்த படையணியாக வளர்ந்துள்ளனர். போர்முனையில் வியத்தகு சாதனைகளைப் படைத்துவருகின்றனர். கொரில்லாத் தாக்குதல் மட்டுமின்றி எதிரியின் இராணுவ முகாம்களையே சுற்றி வளைத்து அழிக்கும் நேரடி மரபுவழிப் போர்களிலும் இவர்கள் முன்நிற்கின்றனர்.

பெண் புலிகளுக்கான பயிற்சி முகாம்கள் நடத்துதல், அணிகள் உருவாக்குதல், இராணுவ நடவடிக்கைகளுக்கான திட்டங்களை வரைதல், பெண் அணிகளுக்கான நிர்வாகம், பராமரிப்பு, தலைமைத்துவம் எனப் பலவகைகளிலும் முழு வளர்ச்சி பெற்றுள்ளனர். சிறந்த இராணுவத் தளபதிகளும் இவர்கள் மத்தியில் உருவாகி உள்ளனர்.

எதிரி முகாம் ஒன்றினைத் தாக்கி அழிக்கும் வாய்ப்பினைப் பெண் புலிகளுக்களித்து அவர்களின் தன்னம்பிக்கையையும் திறமையையும் வளர்க்கப் பிரபாகரன் திட்டமிட்டார். அதற்கிணங்க மாவிட்டபுரத்தில் அமைந்திருந்த சிங்கள இராணுவ முகாம் ஒன்றினைத் தாக்கும் பொறுப்பு பெண் புலிகளுக்கு அளிக்கப்பட்டது. அவர்களும் உற்சாகத்துடன் பாய்ந்து சென்று பல எதிரிகளை வீழ்த்தி இறுதியில் அம்முகாமை அழித்து வெற்றிக் கொடியை நாட்டினர். ஆனால், இத்தாக்குதலுக்குத் தலைமை தாங்கிய மேஜர் சஞ்சிதர், காப்டன் அர்ச்சனா ஆகியோர் வீர மரணத்தைத் தழுவினார்கள். பெண்புலிகளின் வீரத்தையும் தியாக உணர்வையும் இத்தாக்குதல் வெளிப்படுத்தியது.

யாழ்-கோட்டை மீதான தாக்குதலின் பொழுது கோட்டையின் பிரதான வாயிற் பகுதியை ஆண் புலிகளும் பெண் புலிகளும் சேர்ந்து உச்சத் தாக்குதல் நடத்திக் கைப்பற்று வதற்கான திட்டம் வகுக்கப்பட்டது. ஆனால், அப்பொறுப்பைத் தங்களிடமே தரும்படி பெண் புலிகள் வற்புத்திக் கேட்டனர். அவர்களின் மன உறுதியைக் கண்ட பிரபாகரன் அவ்விதமே அனுமதித்தார்.

கோட்டை வாசலைச் சிங்கள இராணுவம் மிகவும் பலப்படுத்தியிருந்தது. கோட்டை வாசல் பகுதியிலிருந்தும் அதற்கு மேலுள்ள கொத்தளத்திலிருந்தும் இடைவிடாது கைக் குண்டுகளை எதிரி வீசிக் கொண்டிருந்தான். எதிரியின் விமானங்கள் கோட்டை வாயிலை யாரும் நெருங்க முடியாதபடி குண்டுகளை வீசிக் கொண்டிருந்தன. இந்த அபாயங்களைக் கண்டு கொஞ்சமும் அஞ்சாமல் லெப்.சங்கீதாவின் தலைமையில் பெண் புலிகள் வீரா வேசத்துடன் முன்னேறித் தாக்குதல் நடத்தினார்கள்.

வெட்ட வெளியில் காற்றையே காப்பரணாக்கிக் கொண்டு கோட்டைக்கு 10 அல்லது



15 அடி வரை துணிச்சலாக முன்னேறிய வீராங்கனைகளான லெப். சங்கீதா, மாதங்கி, அனுரா, மாதூரி ஆகியோர் கோட்டை வாயிலிலேயே தீர்த்துடன் வீழ்ந்தார்கள்.

காயமடைந்த பெண் புலி ஒருவர் மயங்கிய நிலையில் கோட்டை வாயிலருகே விழுந்து கிடந்தார். மயக்கம் தெளிந்த பின்பும் ஏறத்தாழ 15 மணி நேரம் அங்கேயே கிடந்து சக தோழிகளால் உயிருடன் மீட்கப்பட்டார்.

யாழ்-கோட்டையைக் கைப்பற்றும் போரில் பெண் புலிகளின் பங்கு மகத்தானது. ஆண் புலிகளுக்குத் தாங்கள் எந்த விதத்திலும் சளைத்தவர்கள் அல்லர் என்பதைப் பெண் புலிகள் இப்போரில் நிரூபித்தனர்.

விடுதலைப் புலிகளின் இராணுவ வெற்றிகளுள் மிகச் சிறந்ததாகக் கருதப்படும் மாங்குளம் இராணுவ முகாம் மீதான தாக்குதலின் பொழுது 15 பெண் புலிகள் உயிர் தியாகம் செய்து அம்முகாமின் வீழ்ச்சிக்குத் தங்கள் பங்கினைச் செலுத்தினார்கள்.

கொக்காவில் இராணுவ முகாம் மீதான தாக்குதல், மன்னார்-கொக்குப்புடையான் இராணுவ முகாம் மீதான தாக்குதல் முதலியவற்றில் பெண் புலிகள் காட்டிய வீரம் எதிரிகளை நடுங்க வைத்தது. பெண் புலிகளின் தாக்குதல்கள் சிங்கள இராணுவத்தினரை உளவியலடிப்படையில் பெரும் தாக்கத்திற்குள்ளாக்கி இருப்பதாகச் சிங்களப் பத்திரிகைகளே செய்திகள் வெளியிடுகின்றன.

இயக்கத்தில் சேர்ந்துள்ள தங்கள் பிள்ளைகளைத் தேடித் தாய்மார்கள் வருகின்ற நிலைமை மாறி, இயக்கத்தில் சேர்ந்துள்ள தங்கள் தாயைச் சந்திக்கக் குழந்தைகள் வருகின்ற நிகழ்வுகளைத் தமிழீழ மண் சந்தித்துக் கொண்டிருக்கிறது.

இந்திய இராணுவத்துடனான போரில் வீர மரணத்தைத் தழுவிய முதல் பெண் புலியான மாலதியிலிருந்து இன்று வரை நூற்றுக்கு மேற்பட்ட பெண் புலிகள் களப்பலி ஆகியுள்ளனர். இதனால், உத்வேகம் பெற்ற ஆயிரக்கணக்கான தமிழீழப் பெண்கள் இயக்கத்தில் சேர்ந்து வருகிறார்கள். தற்கொலைப் படைப் பிரிவான கரும்புலிகள்

## கடல் புலிகள்



பெண்கள் அணியினர்

அமைப்பிலும் பெண்கள் உள்ளனர் என்பது குறிப்பிடத்தக்கதாகும்.

வெளிநாட்டில் நான் சுற்றுப்பயணம் செய்தபொழுது இலண்டன் பி.பி.சி. நிலையம் ஒளி பரப்பிய புலிகள் பற்றிய படம் ஒன்றைப் பார்த்தேன்.

இரு சுரங்களையும் இழந்த பெண் புலி ஒருத்தியை பி.பி.சி. செய்தியாளர் பேட்டி காண்கிறார். கைகள் இல்லாத அந்தப் பெண்ணுக்கு அவளுடைய தோழி உணவு ஊட்டி விடுகிறாள். தானாக உண்ண முடியாத நிலைக்கு ஆளான போதிலும் அந்தப் பெண் புலி கொஞ்சமும் மன உறுதி குன்றாமல் உறுமுகிறது.

“போர்க்களத்தில் கைகளை இழந்தேன். ஆனால், என்ன? இரு கால்கள் இருக்கின்றன. வாய் இருக்கிறது. கால்களினால் துப்பாக்கி சுடுவேன். பல்லினால் கடித்துக் கால்களினால் கைக்குண்டு எறிவேன். தொடர்ந்து போராடுவேன்” என்கிறாள். அந்தக் காட்சியைப் பார்த்தபொழுது எனது கண்கள் பனித்தன.

ஒரு சொட்டு நீர்கூட அருந்தாது சாகும் வரை உண்ணா நோன்பிருந்து திலீபன் உயிர் நீத்த பொழுது நான் யாழ்ப்பாணத்தில் இருந்தேன். அவ்வமயம் நூற்றுக்கணக்கான பெண் புலிகள் பிரபாகரனின் அலுவலகத்திற்கு முன் கூடியிருந்தனர்.

திலீபனுக்கு அஞ்சலி செலுத்திவிட்டு நானும் கவிஞர் காசி ஆனந்தன் அவர்களும் அப்பொழுதுதான் திரும்பினோம். வெளியே கூடி இருந்த கூட்டத்தைப் பார்த்த வண்ணம் ஒன்றும் புரியாமல் நாங்கள் உள்ளே சென்றோம்.

தம்பி பிரபாகரன் சிந்தனையில் தோய்ந்த முகத்துடன் அங்கு வீற்றிருந்தார். எங்களைப் பார்த்ததும். “அண்ணா உங்களைத்தான் எதிர்பார்த்துக் கொண்டிருந்தேன். நீங்கள் இருவரும் வெளியே கூடியிருக்கும் பெண்களைச் சமாதானப் படுத்துங்கள்” என்றார்.

விவரம் புரியாமல் நாங்கள் திகைப்பதைப் பார்த்த அவர் “தாங்களும் உண்ணா நோன்பிருந்து உயிர்விடத் தயாராக இப்பெண்கள் வந்திருக்கிறார்கள்” என்றவுடன்தான் எங்களுக்கு விடயம் புரிந்தது. வெளியே வந்து பெண் புலிகளைச் சந்தித்தோம்.

“திலீபன் அண்ணாவைத் தொடர்ந்து உண்ணாநோன்புப் போராட்டத்தில் ஈடுபட எங்களில் ஒருவருக்குத்தான் அனுமதி தர வேண்டும்” என அவர்கள் பிடிவாதமாகக் கூறினார்கள். உயிர்த் தியாகம் செய்யப் போட்டி போடும் அந்த இளம் குருத்துகளைப் பார்த்து எங்கள் உள்ளங்கள் கசிந்தன.

“உரிய நேரத்தில் தலைவர் பிரபாகரன் உரிய முடிவெடுப்பார்” அது வரை பொறுத் திருங்கள்” எனச் சமாதானம் கூறி அவர்களை அனுப்பி வைத்தோம்.

சில மாதங்கள் கழித்துத் தென் தமிழீழத்தில் உள்ள மட்டக்களப்பில் ஒரு வீரத் தாய் திலீபன் வழியைப் பின்பற்றி உண்ணாநோன்பிருந்து உயிர்த் தியாகம் செய்தார்.

போர் நிறுத்தத்தை இந்திய இராணுவம் கடைப்பிடிக்க வேண்டும் என்ற கோரிக்கையை முன் வைத்து அன்னை பூபதி உண்ணா நோன்பு இருந்தார். 19.03.1988இல் தொடங்கப் பட்ட இந்த உண்ணாநோன்பு 17.04.1988 வரை, 31 நாட்களுக்கு நீடித்தது. அன்னையின் கோரிக்கையை ஏற்பதற்குப் பதில் அவரை மிரட்டிப் பணிய வைக்க இந்திய இராணுவ அதிகாரிகள் முயன்றனர். ஆனாலும், அன்னையின் உறுதியைக் குலைக்க அவர்களால் முடியவில்லை. உலகிலேயே உண்ணா நோன்பிருந்து உயிர் துறந்த முதல் பெண்மணி என்ற புகழை நிலை நிறுத்தி உயிர் துறந்த அன்னை பூபதியின் பெருமையைத் தமிழால் செதுக்கினான் இளங்கவிஞன் ஒருவன்.

மதுரையில் நீதி கேட்டுக்  
கண்ணகி காற்சிலம்புடன் நடந்தாள்  
மட்டக்களப்பில் நீதி கேட்டுப்



'பூபதி' பசித்த வயிறுடன் கிடந்தாள்  
காந்தி பிறந்த தேசத்தைத்  
திலீபன் கன்னத்தில் அறைந்தான்  
அன்னை பூபதி  
அடிக்கவில்லை, காறி உமிழ்ந்தாள்

தமிழீழ இளைஞர்களைப் புலிகளாக மாற்றிய பிரபாகரன் யுவதிகளையும் புலிகளாக மாற்றியிருப்பது வரலாறு காணாத சாதனையாகும்.

திலீபன் தியாகத்திற்குத் தனது தியாகம் குறைந்ததன்று என்பதை அன்னை பூபதி நிரூபித்துக் காட்ட வழியமைத்தார் பிரபாகரன். போர் முனைகளிலும் ஆண்களோடு சரிநிகர் சமானமாகப் பெண்களும் போராடும் நிலையைப் பெரியார் கண்டிருந்தால் மகிழ்ந்திருப்பார். பெண்ணடிமைத்தனத்தை அடியோடு ஒழிக்க வேண்டும் எனப் பெரியார் கண்ட கனவு அவர் பேரன் பிரபாகரன் காலத்தில் நிறைவேறியுள்ளது.

## பெரியாரின் கனவு நனவாகிறது

பெண்ணடிமைத்தனத்தை அடியோடு ஒழிக்க வேண்டுமெனப் பெரியார் கண்ட கனவை விடுதலைப்புலிகள் எப்படி நிறைவேற்றி வருகிறார்கள் என்பதைப் பற்றி அடேல் ஆன் பாலசிங்கம் எழுதியுள்ள ஒரு கட்டுரையில் விரிவாகவே குறிப்பிடுகிறார். அது வருமாறு:

"ஆயுதமேந்திப் பெண்கள் போர்புரிவது தமிழ்ப் பண்பாட்டிற்கு முரணாகு" என எம்முள் சிலர் வாதிட முன்வருகின்றார்கள். எது எப்படி இருந்தபொழுதிலும், தமிழ் யுவதிகள் ஆயுதப் போரில் நேரடியாக இணைந்துகொண்டது, தமிழீழ விடுதலைப் போராட்டத்திற்கு வலிமை சேர்த்திருக்கின்றது என்பதை எவரும் மறுக்க முடியாது. போராளிகளின் எண்ணிக்கையில் ஏற்பட்ட அதிகரிப்பும் அதனால், போராட்டம் கண்ட கணிசமான வெற்றிகளும் இதை நிரூபிக்கின்றன. விடுதலைப் போராட்டங்களில் பெண்களும் பங்குகொண்டு ஆயுதமேந்திப் போராடுவதென்பது உலகில் இன்று பரவலாக நடைபெற்றுவருகின்றபொழுதிலும் கூட இஃது இயற்கைக்கு விரோதமான செயலெனப் பார்ப்பது இன்றும் தொடர்ந்து கொண்டேயிருக்கின்றது. இன்று உலகம் முழுவதும் பெண்கள் சாதித்துக்கொண்டிருக்கும் பல்வேறு சாதனைகள் மத்தியிலும் பெண்களைத் தரங்குறைத்துப் பேசுகின்ற கருத்துலகம் இருக்கத்தான் செய்கின்றது. அக்கருத்துலகம் பெண்களைக் குடும்பம் என்ற குறுகிய வட்டத்துக்குள் வைத்தே பார்க்க விரும்புகின்றது. பிள்ளை வளர்ப்பு, குடும்பப் பராமரிப்பு போன்ற வீட்டு வேலைகளை மட்டும்தான் பெண்களுக்கு இயற்கை கொடுத்த வேலைகள் என அந்தக் கருத்துலகம் பறைசாற்று கின்றது. இப்பிற்போக்குத்தனமான ஆண் ஆதிக்கம் கொண்ட இக்கருத்துலகம் மக்களைப் பற்றிப் பிடித்தே வைத்திருக்கின்றது. பெண்கள் ஆயுதமேந்தித் தங்களையோ அல்லது தங்கள் இனத்தையோ பாதுகாக்கப் போராடும் பொழுது குறித்த அந்த நாட்டில் ஏதோ பாரதாரமான விடயங்கள் இருக்கின்றன என்று உலகம் முடிவெடுக்கின்றது. இப்படித்தான் தமிழீழத்தையும் உலகம் பார்க்கின்றது.

ஆசிய நாடுகளிலுள்ள சமூக அமைப்புகளும் பண்பாடுகளும் பெண் அடக்குமுறை நிரம்பப் பெற்றவையாகவே காணப்படுகின்றன. தமிழீழமும் இதற்கு விதிவிலக்கன்று. பெண் ஒடுக்குமுறையை நிலைப்படுத்தும் சித்தாந்தங்களும், சம்பிரதாயங்களும் பண்பாடு களும் சமூக அமைப்புகளும் பெண்களைக் காலம் காலமாக ஒடுக்கிவருகின்றன. ஆனால், சமூக ஆதிக்கம் பெற்ற இவ் வொடுக்குமுறைக் கருத்துகளை உடைத்தெறிந்தபடி பெண்கள் ஆயுதமேந்திப் போராட முனைகின்ற தன்மை, குறித்த அத்தேசம் சந்திக்கும் அடக்கு முறைகளின் கொடூரத்தை வெளிப்படுத்துகின்றது. இந்த வகையில் தமிழீழ விடுதலைப் போராட்டத்தில் பெண்களின் நேரடிப் பங்களிப்பானது தமிழீழ மக்கள் சந்திக்கும் தேசிய ஒடுக்கு முறைகளை உலகிற்குத் தெளிவாக வெளிப்படுத்துகின்றது. அதே சமயம்,

ஆயுதப் போரில் தமிழ்ப் பெண்கள் நிகழ்த்திவரும் சாதனைகள் உலகப் பெண் சமூகத்தில் ஆழமான தாக்கத்தை ஏற்படுத்தி வருகின்றது என்பதும் மறுப்பதற்கில்லை.

ஒரு தேசிய விடுதலைப் போராட்டத்தில் பெண்களும் ஆயுதமேந்திக் கரந்தடிப்போர் முறைகளில் ஈடுபடுவது உலகில் பரவலாக நடைபெறுகின்றது. ஆனாலும், தமிழ்ப் பெண்கள் வெறுமனே கரந்தடி முறைப்போர்களில் மட்டுமன்று கனரக ஆயுதங்களோடு நெருக்கு நேர் மோதும் மரபுவழிப் போர்முறைகளிலும் நேரடியாகப் பங்குகொண்டு சாதனை படைத்து வருகின்றார்கள் என்பது உலகில் எங்குமே நடைபெறாத விடயமாகும்."

ஒரு நாடு போர் நெருக்கடிக்குள்ளாகும் பொழுது அப் போர்ச் சூழலில் இருந்து நாட்டைப் பாதுகாக்கப் பணி புரியும் பெண்களுடைய பங்கை மறுக்காது விட்டாலும் கூட இராணுவத்திலுள்ள ஆண் மேலாதிக்கமும், சமூகத்திலுள்ள பழைமைவாத எண்ணங்களும் பெண்கள் நேரடியாகப் போர் புரிவதைத் தடுக்கின்றன. இது பெண்கள் போருக்குத் தகுதியற்றவர்கள் என்ற கருத்தையே பிரதிபலிப்பதாக உள்ளது. ஆனால், பெண்களாலும் திறமையாகப் போர் புரிய முடியும் என்ற உண்மையை நிரூபித்துக் காட்டுவதில் தமிழீழப் பெண்கள் உலகிற்கு எடுத்துக்காட்டாகத் திகழ்கின்றார்கள். அப்பார போர்த்திறன், சாவுக்கு அஞ்சாத துணிவு, எதையும் எதிர்கொள்ளும் மனவுறுதி ஆகியவற்றில் தமிழீழப் பெண் போராளிகள் சிறந்து விளங்குகின்றார்கள் என்ற புகழ்மாலை எமது எதிரியான சிங்கள இராணுவத்திடமிருந்தே வந்துள்ளதென்பது கவனிக்கத்தக்கது.

### சமூகப் புரட்சியில் பெண் புலிகள்

தமிழீழ மண்ணைச் சிங்களப் படையணிகளிடமிருந்து மீட்பதற்காக மட்டும்தான் தமிழ்ப் பெண்கள் போராட்டத்தில் ஈடுபடவில்லை. பல்வேறுவிதமான சமூக ஒடுக்கு முறை வடிவங்களிலிருந்து தமிழீழப் பெண்களை மீட்கவும் போராடுகிறார்கள். இன அடிப்படையிலோ அல்லது சமூக அடிப்படையிலோ தமிழீழச் சமூகத்தில் மிக மோசமான அடக்கு முறைகளுக்கு உள்ளாக்கப்படும் பகுதியினர் யார் என்றால் அது பெண்கள்தாம். தமிழ்ப் பெண்கள் ஆண் ஆதிக்கத்தால் அடக்கப்படுகின்றார்கள். பேச்சுத் திருமணம், சீதனம் என்ற போர்வையில் பெண்கள் இழிமைப்படுத்தப்படுகின்றார்கள். ஏமாற்றப் படுகின்றார்கள். கையாலாகாத பொறுப்பேற்ற கணவன்மார்களினால் கைவிடப்படுகின்றார்கள். வேலைகளிலும் அதற்குரிய சம்பளங்களிலும் பாரபட்சம் காட்டப்படுகின்றார்கள். மதச் சித்தாந்தங்களினாலும் மரபு வழிச் சம்பிரதாயங்களினாலும் பண்பாட்டுக் கோலங்கள் என்ற போர்வையிலும் தமிழ்ப் பெண்கள் அடக்கப்படுகின்றார்கள். அத்துடன் எதிரி இராணுவத்தால் பாலியல் வன்முறை மற்றும் பாலியல் சித்திரவதைகளுக்கு உட்படுத்தப்படுகின்றார்கள். எமது விடுதலைப் போராட்டத்தின் முக்கிய நோக்கங்களுள் ஒன்று தமிழீழப் பெண்களின் மேம்பாட்டுக்காக உழைப்பதும், அவர்களுடைய நலன்களை மீட்டெடுத்துப் பாதுகாப்பதுமாகும். இந்த வகையில் தமிழீழப் பெண்களின் எதிர்கால நல்வாழ்விற்காக இந்த இளம் பெண் போராளிகள் தங்கள் உயிர்களை அர்ப்பணித்து இவ்வாயுதப் போராட்டத்தில் ஈடுபட்டபடியுள்ளனர். இவர்களுடைய போராட்டப் பங்களிப்பானது ஒரு புதிய-புரட்சிகரமான வடிவத்தைத் தமிழீழப் பெண் சமூகத்திற்கு வழங்கியுள்ளது.

காலங் காலமாகப் பெண்கள் தொடர்பாக இருந்து வந்த இழிவை தமிழீழ விடுதலைப் போராட்டத்தில் பங்குகொண்ட தமிழீழ இளம் பெண்களின் இராணுவச் செயற்பாடுகள் மாற்றியமைத்துள்ளன.

## 2. சாதிகளற்ற சமுதாயம்

பல நூற்றாண்டுக் காலமாகத் தமிழ்ச் சமுதாயத்தைச் சீரழித்து வருகிற சாதிக் கொடுமையை ஒழிக்கப் பெரியார் தம் வாழ்நாள் முழுவதும் பாடுபட்டார். தமிழரிடையே வேற்றுமையைப் பரப்பி அவர்களின் வீழ்ச்சிக்குக் காரணமான நச்சரவம் சாதியே என்பதை உணர்ந்து காலமெல்லாம் அதை எதிர்த்துப் போராடினார் பெரியார். அவருடைய பேரன் பிரபாகரன் ஆயுதப் புரட்சி மட்டும் நடத்தவில்லை; பெரியார் வழியில் சமுதாயப் புரட்சியையும் நடத்திக் கொண்டிருக்கிறார். சாதி வேறுபாடுகளுக்கும், பழைமைப் பிடிப்பிற்கும் பெயர் போன தமிழீழத்தில் இன்று நிகழ்ந்து வரும் புரட்சிகரமான மாற்றங்கள் அதிசயிக்கத்தக்கவையாக உள்ளன.

சாதி ஆணவத்துடன் செயல்படுபவர் யாராக இருந்தாலும் அவர்கள் மீது புலிகள் கடும் நடவடிக்கை எடுக்கிறார்கள். சமுதாயத்தின் அடித்தளத்தில் நகக்கப்பட்டுக் கிடந்த மக்களின் அடிமைத்தளை நொறுக்கப்பட்டு அம்மக்கள் சமுதாயச் சுதந்திரம் பெற்றுள்ளனர்.

விடுதலைப் புலிகளின் இயக்கம் சாதிகளைக் கடந்த உண்மையான தமிழர் விடுதலை இயக்கமாகத் திகழ்கிறது.

தலைவர் பிரபாகரன் முதல், கடைசியாகச் சேர்ந்த புலிவுரை அனைவரும் சமமே.





எல்லோருக்கும் ஒரே மாதிரியான உடை, உணவு, உறைவிடம் இதில் ஏற்றத் தாழ்வு இல்லை. சாதி உயர்வு தாழ்வுகள் இன்றி அனைவருமே ஒரு தாய் வயிற்று மக்கள் போலப் பழகுகிறார்கள். மரணம் ஒன்றுதான் அவர்களைப் பிரிக்கிறது. வேறு எதுவும் அவர்களைப் பிரிக்க முடியாது.

தமிழ்நாட்டில் பெரியாரின் வழி வந்தவர்கள் எனக் கூறிக் கொள்பவர்கள் ப்லர் தங்கள் வாழ்க்கையில் பெரியாரின் கொள்கைகளைக் கடைப்பிடிப்பது இல்லை. ஆனால், பெரியாரின் கொள்கைகளைத் தங்கள் வாழ்வில் விடுதலைப்புலிகள் செயற்படுத்திக் காட்டி வருகின்றனர்.

சாதி ஒழிப்பு நடைமுறையில் சாத்தியமாக வேண்டுமானால் கலப்புத் திருமணங்கள் மூலமே அதைச் சாதிக்க முடியும் என்பதை உணர்ந்த பிரபாகரனும் அவருடைய தோழர்களும் கலப்புத் திருமணத்தைத் தங்கள் குறிக்கோள்களுக்குள் ஒன்றாகக் கொண்டுள்ளனர்.

விடுதலைப்புலிகள் திருமணம் செய்து கொள்ளச் சில நிபந்தனைகளோடு அனுமதிக்கப்படுகின்றனர்.

1. சாதிவிட்டு சாதி திருமணம்
2. விதவைத் திருமணம்
3. வடக்கு மாநிலத்தவர் கிழக்கு மாநிலத்திலும், கிழக்கு மாநிலத்தவர் வடக்கு மாநிலத்திலும் வாழ்க்கைத் துணையைத் தேர்ந்தெடுக்கவேண்டும்.

புலிகளின் திருமணங்கள் இப்படித்தான் நடக்கின்றன. தலைவர் பிரபாகரன் திருமணம் ஒரு கலப்புத் திருமணமாகும். துணைத்தலைவர் மாத்தையா விதவைப் பெண்ணை மணந்துள்ளார், காலஞ்சென்ற குமரப்பா கிழக்கு மாநிலப் பெண்ணை மணந்தார். இப்படி அனைவருமே மற்றவர்களுக்கு முன்மாதிரியாகத் திருமணங்கள் செய்து கொண்டுள்ளனர். மக்களிடையே பெரும் மனமாற்றத்தை இத்திருமணங்கள் ஏற்படுத்தியுள்ளன.

தமிழீழ விடுதலைப் போரில் ஏராளமான இளைஞர்கள் உயிர்த் தியாகம் செய்

துள்ளனர். அவர்களுள் பலர் மணமானவர்கள். அதனால், அவர்களுடைய இளம் மனைவிகள் விதவைக் கோலம் பூண்டுள்ளனர்.

“காதல் சுரக்கின்ற நெஞ்சத்திலே கெட்ட  
கைம்மையைத் தூர்க்காதீர்”

எனப் பாவேந்தன் பொருமினானே அந்தக் கைம்மை என்னும் இழிவு தங்கள் மண்ணில் படர்வதை அடியோடு ஒழிக்கப் புலிகள் சபதம் பூண்டுள்ளனர். கணவரை இழந்து தவிக்கும் விதவைகளை மறுமணம் செய்வதன் மூலம் பாவேந்தரின் கனவை நனவாக்கிவருகின்றனர்.

தமிழ்நாட்டில் வரதட்சணை என்ற பெயரால் பரவியிருக்கும் கொடிய பழக்கம் தமிழீழத்தில் சீதனம் என்ற பெயரால் பரவிக் கிடக்கிறது.

புலிகளின் பிரச்சாரத்தினாலும், பெண்களின் விழிப்புணர்ச்சியினாலும் சீதனப் பழக்கம் ஒழிக்கப்பட்டு வருகிறது. சீதனம் சட்ட விரோதமாக்கப்பட்டுள்ளது.

## மது

பெரியாரின் வழி வந்தவர்கள் எனத் தங்களைக் கூறிக்கொள்பவர்கள் ஆட்சியில் மதுத் தீமையைப் பூதாகாரமாக வளர்த்துவிட்டனர். காந்தி வழி வந்தவர்கள் எனத் தங்களைக் கூறிக்கொள்பவர்கள் ஆளும் மாநிலங்களில்கூட மதுவரக்களின் கோரத் தாண்டவத்தைத் தடுத்து நிறுத்த முடியவில்லை.

ஆனால், புலிகள் தங்கள் வாழ்வின் நியதியாக மது அருந்தாமையைக் கடைப்பிடிக்கின்றனர். அவர்கள் புகைகூடப் பிடிப்பதில்லை. தங்கள் கட்டுப்பாட்டிற்குள் உள்ள பகுதிகளில் மதுவை அடியோடு ஒழித்த பெருமை புலிகளையே சாரும்.

கள்ளச் சாராயம் காய்ச்சும் தொழிலில் ஈடுபட்டிருந்தோரைத் திருத்தப் புலிகள் அலாதியான வழியைக் கையாண்டார்கள். அவர்களின் மறுவாழ்வுக்கான திட்டம் தயாரித்து அவர்களைப் பிற தொழில்களில் ஈடுபடுத்திப் பிழைப்பிற்கான வழி ஏற்படுத்தினார்கள். இதை மீறி மறுபடியும் கள்ளச் சாராயத் தொழிலில் ஈடுபடுபவர்களுக்குக் கடுந்தண்டனை விதிக்கிறார்கள்.

பெரியார் இன்று இருந்திருந்தால் பெரிதும் மகிழ்ந்திருப்பார். என்னுடைய பேரன் பிரபாகரன் எனது கொள்கைகளைச் செயற்படுத்தி வருவதைக் கண்டு மகிழ அங்கு போகிறேன் என்று சொல்லி உடனே புறப்பட்டுத் தமிழீழம் சென்று பிரபாகரனைக் கட்டித் தழுவிப் பாராட்டியிருந்திருப்பார். தன்னுடைய உண்மையான வாரிசு பிரபாகரனே எனப் பகிரங்கமாகக் கூறிப் புளகாங்கிதமடைந்திருப்பார்.





### 3. தமிழ்த் தேசிய உணர்வு

மறைமலை அடிகள் உருவாக்கிய தனித்தமிழ் இயக்கம் வடமொழியின் மரணப்பிடியில் இருந்து தமிழை மீட்டது. இல்லையெனில், நமது இனிய செந்தமிழ் சிதைந்து வடமொழி மயமாகித் தெலுங்கு, கன்னடம், மலையாளம் போலத் தனது தனித்தன்மையை இழந்து உருமாறிப் போயிருக்கும். மறைமலை அடிகள் தமிழை மீட்டார். ஆனாலும், தமிழர்கள் மீட்கப்படவில்லை.

தந்தை பெரியாரின் தன்மான இயக்கம் தமிழர்களைத் தட்டியெழுப்பியது. தலைநிமிர வைத்தது. தமிழர்களின் மீட்சிக்காக அவர் போராடினார்.

மறைமலையடிகள் காலம் முதல் பெரியார் காலம் வரை எவ்வளவோ அரும்பாடு பட்டு உருவாக்கிய தமிழ்த் தேசிய உணர்வு சிலரால் பதவிப் பலி பீடத்தில் பலி கொடுக்கப்பட்டது.

தாங்கள் பதவிச் சுகம் பெறத் தமிழ்த் தேசிய உணர்வு தடையாக இருக்கும் என நினைத்த அவர்கள், அதைக் காவு கொடுக்கக் கொஞ்சமும் தயங்கவில்லை.

இந்திய நாடு விடுதலை பெறுவதற்கு முன்பாகவே தமிழ்நாட்டில் உருவான தமிழ்த் தேசிய உணர்வு சீரழிக்கப்பட்ட அலங்கோலத்தை இங்கே நாம் பார்க்கிறோம்.

ஆனால், இதே காலகட்டத்தில் தமிழீழத்தில் என்ன நடந்தது என்பதை நாம் பார்க்க வேண்டும்.

மறைந்த ஜி.ஜி. பொன்னம்பலம் அவர்களின் அகில இலங்கைத் தமிழர் காங்கிரசுக் கட்சி மலையகத் தமிழர்களுக்கு இழைத்த துரோகத்தைக் கண்டித்து எஸ்.ஜே.வி. செல்வநாயகம் அவர்கள் உருவாக்கிய தமிழரசுக் கட்சி பல்வேறு அறப் போராட்டங்களை நடத்தி, பல உடன்படிக்கைகளைச் சிங்கள அரசுகளுடன் செய்து பார்த்தும் தமிழர்களுக்கு உரிமை எதுவும் கிடைக்கவில்லை. இலங்கைக் கூட்டாட்சிக்குட்பட்ட தமிழ் மாநிலம் கேட்டுப் போராடி வந்த செல்வநாயகம் அவர்கள் அடுத்த கட்டத்தில் அடியெடுத்து வைத்தார். தமிழர் கட்சிகள் அனைத்தும் ஒன்றாக இணைக்கப்பட்டுத் தமிழர் விடுதலைக் கூட்டணி உருவாக்கப்பட்டது. சுதந்திரத் தமிழீழக் கோரிக்கை 1977ஆம் ஆண்டு பிரகடனம் செய்யப்பட்டது.

அதையே தேர்தல் பிரச்சினையாக்கித் தமிழர் விடுதலைக் கூட்டணி தமிழர் பகுதிகளில் பெரு வெற்றி பெற்றது. ஈழத் தமிழர்களின் பேராதரவு பெற்ற இயக்கமாகத் தமிழர் விடுதலைக் கூட்டணி திகழ்ந்தது. தனித் தமிழீழக் கோரிக்கைக்கு ஈழத் தமிழர்கள் முழுமையான ஆதரவு தந்துள்ளார்கள் என்ற உண்மை உலகிற்கு உணர்த்தப்பட்டது.

இலங்கை நாடாளுமன்றத்தில் எதிர்க்கட்சி என்னும் தகுதியோடு உள்ளே நுழைந்த தமிழர் விடுதலைக் கூட்டணித் தலைவர்கள் பதவிச் சுகத்தில் அமிழ்ந்து போய்த் தமிழீழப் போராட்டத்தை மறந்து மாவட்ட சபை, மாகாண சபை, ஆகியவற்றைப் பெறப் பேச்சு வார்த்தையில் ஈடுபட்டனர்.

தமிழீழத்தில் சிங்கள இராணுவத்தின் கொடுமைகள் நாளுக்கு நாள் அதிகமாயின. ஆயிரக்கணக்கான தமிழ் இளைஞர்கள் இராணுவக் கொடுமைகளுக்கு ஆளானார்கள். நூற்றுக்கணக்கான தமிழர்கள் படுகொலை செய்யப்பட்டார்கள். கண்ணகி மரபில் வந்த தமிழ்ச்சிகள் மானபங்கப்படுத்தப்பட்டார்கள். தமிழ் மாணவர்களின் கல்வி பறிக்கப்பட்டது.

தங்கள் மண்ணை மீட்கவும் தங்கள் மக்களைக் காக்கவும் கூட்டணித் தலைவர்கள் நாடாளுமன்றத்திற்குள் போராடுவார்கள் என நம்பிய தமிழர்கள் ஏமாற்றத்திற்கு ஆளானார்கள்.

இனி இந்தத் தலைவர்களை நம்பிப் பயனில்லை என்பதை உணர்ந்தார்கள்.

இந்த விழிப்புணர்வின் விளைவாகத்தான் தமிழ் இளைஞர்கள் ஆயுதம் தூக்க வேண்டும் எனத் தீர்மானித்தார்கள். இந்த இயற்கையான பரிணாம வளர்ச்சி தமிழீழத்தில் நிகழ்ந்தது.

ஆயுதப் புரட்சிக்குத் துடித்த இளைஞர்களை ஓரணியில் திரட்டவும் தமிழீழ விடுதலைப் போராட்டத்திற்குத் தலைமை தாங்கி நடத்தவும் பிரபாகரன் முன்வந்தார். தமிழர் வரலாற்றில் புதியதொரு சகாப்தத்தைத் தோற்றுவித்தார்.

தமிழ்நாட்டுத் தலைவர்களால் தாயகத் தமிழர்களிடையே உருவாக்க முடியாத போராட்ட உணர்வையும், தியாக உணர்வையும் சேர்நாட்டுத் தமிழர்களிடையே உருவாக்கித் தமிழீழ விடுதலைப் போராட்டத்தை எத்தனையோ நெருக்கடிகளுக்கிடையே பிரபாகரன் முன்னெடுத்துச் செல்வது மாபெரும் சாதனையாகும்.

மறைமலை அடிகள் முதல் பெரியார் வரை எத்தனையோ மூத்த தமிழ்த் தலைவர்கள் கண்ட கனவு இன்று அவர்களின் பேரன் பிரபாகரன் காலத்தில் நிறைவேறிக் கொண்டிருக்கிறது.

உலகெல்லாம் பரவிக் கிடக்கின்ற பல நாடுகளில் வாழும் தமிழர்கள் தமிழ்த் தேசிய உணர்வு பெற வேண்டும். தமிழ்ச் சாதி ஒன்றுபட்டு எழுச்சி பெறல் வேண்டும் என இந்த நூற்றாண்டின் தொடக்கத்தில் தமிழ்த் தலைவர்கள் பலர் தொலைநோக்குப் பார்வையோடு பாடுபட்டார்கள். இந்த நூற்றாண்டின் இறுதிப் பகுதியில் பிரபாகரன் தலைமையில் அந்த எண்ணம் நிறைவேறத் தொடங்கிவிட்டது.

பிரபாகரனின் தலைமையில் தமிழீழத்தில் நடைபெறும் விடுதலைப் போராட்டம் அந்த மண்ணை மீட்கும் போராட்டம் மட்டுமன்று. உலகத் தமிழர்களின் தேசிய எழுச்சிக்கான போராட்டத்தின் ஒரு கட்டமேயாகும் என்பதை யாரும் மறந்துவிடக் கூடாது.

தமிழீழத்தில் பல முறை கிராமம் கிராமமாக நான் சுற்றுப் பயணம் செய்திருக்கிறேன். அதைப் போல உலகின் பல்வேறு நாடுகளுக்கும் நான் சென்றிருக்கிறேன்.

தமிழீழத் தமிழர்களிடையே மட்டுமன்று உலகெங்கும் வாழும் தமிழர்களைத் தட்டி யெழுப்பும் மந்திரச் சொல்லாகப் பிரபாகரனின் பெயர் விளங்குகிறது என்பதைக் கண்ட கூடாக நான் பார்த்தேன். உலகத் தமிழினம் பிரபாகரனுக்குப் பின்னாலே அணி திரண்டு நிற்கிறது என்று சொன்னால் அது மிகையாகாது.

தமிழினத் தலைவர்கள் என்ற பட்டத்தைத் தங்களுக்குத் தாங்களே தூட்டிக் கொண்டு தமிழ் நாட்டுக்குள்ளேயே திரும்பத் திரும்ப வலம் வந்து வாய்ச்சாலம் காட்டிக் கொண்டிருக்கிற தமிழ் நாட்டுத் தலைவர்களால் இத்தகைய எழுச்சியை ஏற்படுத்த முடியவில்லை. மாறாக உருவாகி வரும் தமிழர் எழுச்சியைத் திட்டமிட்டுச் சிதைக்க இவர்கள் முற்படுகிறார்கள். பதவிச் சுகம் அவர்களை இதற்கெல்லாம் ஆளாக்குகிறது.

இத்தகைய போலித் தமிழினத் தலைவர்களுக்கு நடுவே தம்பி பிரபாகரன் இமயம் போல உயர்ந்து நிற்கிறார். தமிழர் எழுச்சியின் மகத்தான வடிவமாகத் திகழுகிறார். தமிழர்களுக்கு இருபதாம் நூற்றாண்டு அளித்திருக்கிற இணையற்ற கொடை தம்பி பிரபாகரன் ஆவார்.

## 4. புலிகளும் சமூக மாற்றமும்

தமிழீழ விடுதலைப் போராட்டம் தமிழ்ச் சமுதாயத்தில் ஏற்படுத்திவரும் நன்மாற்றங்கள் குறித்த ஆய்வுக் கட்டுரை ஒன்றைப் படித்தேன். விடுதலைப்புலிகள் நடத்திவரும் 'களத்தில்' என்னும் இதழில் வெளியான அக்கட்டுரை பெரியாரின் பாதையில் தமிழீழச் சமுதாயம் விரைந்து செல்வதை விவரித்துக் காட்டியது.

மாவீரர்களாகி மரணித்த விடுதலைப்புலிகளின் வீரமும்-தியாகமும் தமிழீழ மண்ணில் எத்தகைய மாற்றத்தை ஏற்படுத்தியுள்ளன என்பதை இக்கட்டுரை எழுதிய 'திலீபன்' பின் வருமாறு குறிப்பிடுகிறார்:

"எமக்குள் எம்மை அறியாமலேயே அடிமைத் தனம் ஒளிந்திருக்கிறது. இது மிக நீண்ட கால அடிமை வாழ்வினால் ஏற்பட்ட உளவியல் தாக்கத்தின் விளைவாகும். மேலதிகாரிகளுக்குப் பந்தம் பிடிப்பது செல்வாக்கு உள்ளவர்களை நியாயமான காரணங்களுக்காகக் கூட எதிர்க்கத் தயங்குவது. சொந்த நலன்களுக்காகப் பொதுநலன்களை மறப்பது போன்றவை நீண்ட காலமாக எமது அடிமைத்தனத்தின் வெளிப்பாடாக எமக்குள் ஊறிப் போயுள்ளன. இன்று புதிய தலைமுறை இவ்வடிமைத்தளையை அறுத்தெறிந்து வளர்கிறது. அச்சம் என்றால் என்னவென்று தெரியாதவர்களாய் இம்மாவீரர்கள் புரிந்த சாதனைகள் எமக்கும் எமது அடிமைத்தனத்தில் இருந்து விடுபட ஊக்கம் அளிக்கின்றது. இன்றைய புதிய தலைமுறை தொடர்பாக யாழ்ப்பல்கலைக்கழகத்தின் உச்சப் பொறுப்பில் உள்ள பேராசிரியர் ஒருவரோடு கலந்துரையாடிய பொழுது அவர் பின்வருமாறு குறிப்பிட்டார். "எங்களைப் போலவோ அல்லது உங்களைப் போலவோ அன்று. உறுதிமிக்க ஒரு புதிய தலைமுறை அங்கு உருவாகிக் கொண்டிருக்கிறது."

சாதிய ஒடுக்குமுறை அமைப்பில் ஏற்பட்டுள்ள மாற்றங்கள் பற்றி இக்கட்டுரையாளர் பின் வருமாறு குறிப்பிடுகின்றார்: "சாதி ஒடுக்குமுறையினைப் பொறுத்தவரை, நெடுங் காலமாக எமது சமூகத்தில் பெருமை பேசும் விடயமாக இருந்த சாதி அமைப்பு இன்று அவமானத்திற்குரியதாக மாறியுள்ளது. இன்று சாதிப் பாகுபாடுகள் பற்றி எவரும் வெளிப் படையாகப் பேசினால் அவர் பெரும் அவமதிப்புக்குள்ளாக்கப்படுவதனை அவதானிக் கிறோம். சாதி குறித்துப் பேசுவது குறைந்தபட்சம் நாகரிகக் குறைவானது என்ற எண்ணம் பரவலாகச் சமூகத்தில் ஊடுருவியுள்ளது. சாதி குறித்துப் பெருமை பேசிப் பழக்கப்பட்ட சமூகத்தில், சாதி என்ற பெயரால் ஒடுக்குமுறையினைப் புரிந்த ஒரு சமூகத்தில் சாதிகுறித்துப் பேசுவது அவமானத்திற்குரியது என்ற சிந்தனைப் போக்கு மேலெழுந்து வந்தமைக்கு இம் மாவீரர்களின் தியாகம் ஓர் அடிப்படைக் காரணமாகும்"

ஆணாதிக்க ஒடுக்குமுறைக் குட்பட்டிருந்த பெண்கள் மத்தியில் புலிகளின் போராட்டம் ஏற்படுத்தியுள்ள விழிப்புணர்வு பற்றி அவர் பின்வருமாறு குறிப்பிடுகிறார்: "களத்திலே ஆண்களுக்கு நிகராகப் பெண் போராளிகள் புரிந்துவரும் சாதனைகள், அமைப்பு ரீதியில் ஒருங்கிணைந்து பெண்களுக்கு எதிரான ஒடுக்குமுறைகளுக்கு எதிராகச் செயற்பட்டுவருதல் போன்றவை, சமூகத்தில் பெண்களுக்குத் தம்மீது ஒரு நம்பிக்கையை ஏற்படுத்தியுள்ளது. தம்மால் எதுவும் செய்யமுடியாது என்ற மனப்பாங்கிலிருந்து விடுபட்டுத் தம்மாலும் சாதனைகள் புரிய முடியும் என்ற புதிய உத்வேகத்தை அளித்துள்ளது. ஆண்கள் மத்தியிலும் பெண்கள் தொடர்பான குறைமதிப்பீடு நீங்கிப் பெண்களின் சக்தியை வியப்போடு பார்க்கும் நிலையினை இன்று விடுதலைப் போராட்டம் ஏற்படுத்தியுள்ளது"

தாயக மண்ணிலிருந்து பகைவர்களை அகற்றுவதோடு புலிகளின் போராட்டம் நின்று விடவில்லை. சமூகத்திற்குள் காலங் காலமாக அகற்ற முடியாதபடி படிந்து கிடந்த தீமை களையும் புலிகள் வேரோடு களைந்து வருகிறார்கள். புலிகளின் போராட்டமும், அவர்கள் புரிந்துவரும் தியாகமும் புதிய சமத்துவ சமுதாயத்தை உருவாக்கி வருவதைக் கண்டு மகிழப் பெரியார் இல்லையே என்பதுதான் நமது ஏக்கமாகும்.

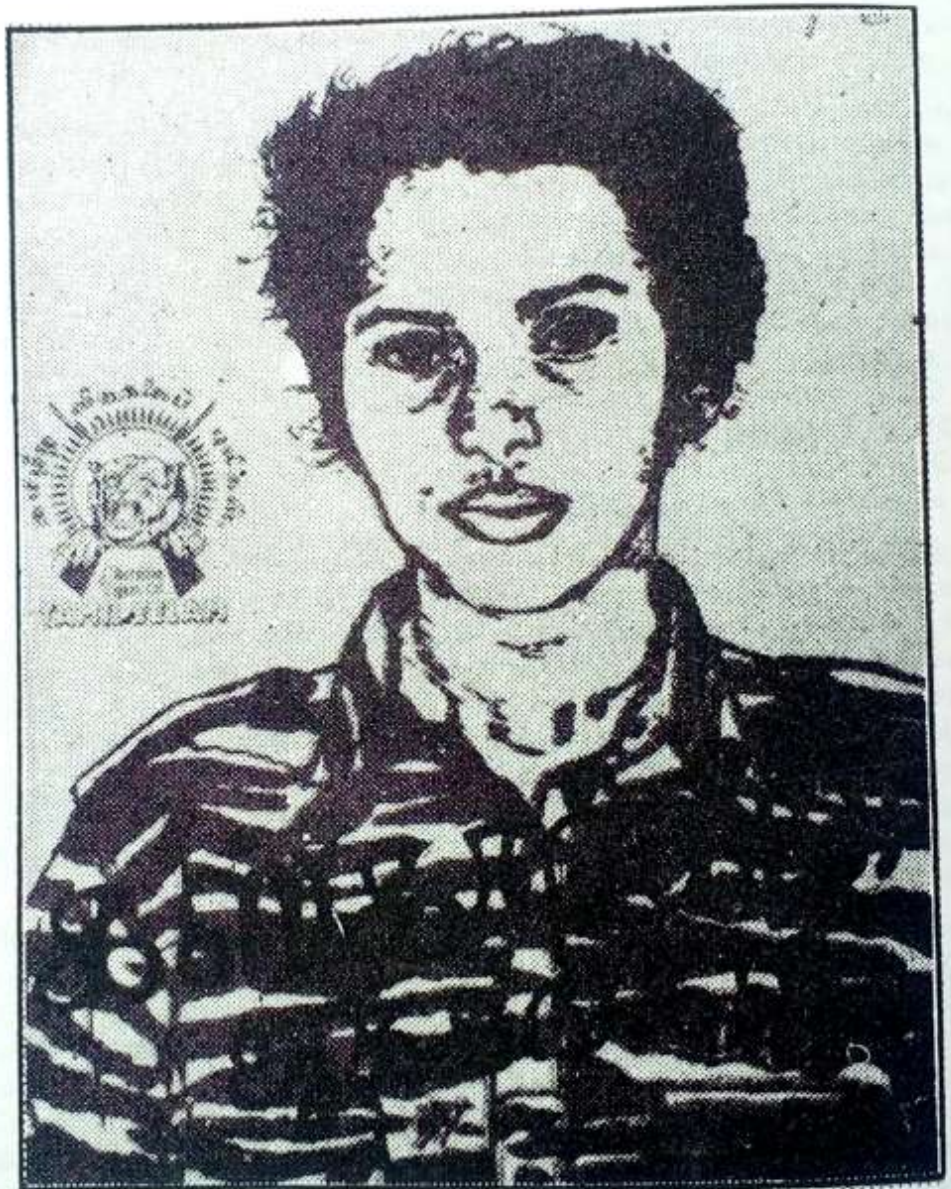



## உலக அங்கீகாரம் நோக்கி

1. உலகத் தமிழர் மாநாடு ● 2. உலகத் தமிழர் கொதிப்பு ● 3. பனிநாடுகளில் பயணம் ● 4. உலக அரங்குகளில்  
● 5. தூதுக் குழுக்களும் - சமரச முயற்சிகளும் ● 6. உலக அங்கீகாரம் நோக்கி ● 7. புவியெங்கும் புலிகளின்  
பணி

## 1. உலகத் தமிழர் மாநாடு

தமிழீழ விடுதலைப் போராட்டம் மாபெரும் நெருக்கடிக்கு உள்ளாகியிருந்த கால கட்டத்தில் அதனைப்பற்றி ஆராய "உலகத் தமிழர் மாநாடு" இலண்டனில் 1988ஆம் ஆண்டு, மே மாதத்தில் கூடியது. தமிழர் வரலாற்றில் இலண்டன் மாநாடு மிக முக்கியமானதாகும்.

இந்திய-இலங்கை உடன்படிக்கை குறித்தும், ஈழத் தமிழரின் தேசிய விடுதலைப் போராட்டம் குறித்தும் இம்மாநாட்டில் மனம்திறந்த விவாதம் நடைபெற்றது.

அமெரிக்கா, ஐரோப்பா, ஆப்ரிக்கா, ஆஸ்திரேலியா போன்ற கண்டங்களிலிருந்தும் மத்திய கிழக்கு நாடுகள், இந்தியா, இலங்கை, மலேசியா, பாபுவா- நியூகினி, பிலிப்பைன்ஸ், புருணை போன்ற பல நாடுகளிலிருந்தும் 120-க்கும் மேற்பட்ட தமிழர்களின் அமைப்புகள் இம்மாநாட்டில் பங்குகொண்டன.

இந்தியாவிலிருந்து முன்னாள் உச்சநீதிமன்ற நீதிபதி திரு.வி.ஆர். கிருஷ்ண அய்யர், முன்னாள் இந்திய வெளியுறவுத் துறைச் செயலாளர் திரு.ஏ.பி. வெங்கடேஸ்வரன், நாடாளுமன்ற உறுப்பினர்களான திரு.வை. கோபால்சாமி, திரு. ஆலடி அருணா ஆகியோருடன் நானும் கலந்துகொண்டேன்.

அமெரிக்காவைச் சேர்ந்த திருமதி கரேன் பார்க்கர், சுவீடன் நாட்டைச் சேர்ந்த திரு. பீட்டர் ஷாக், ஆஸ்திரேலியாவைச் சேர்ந்த ரிச்சர்டு திரு.எப். ஊட்டன் என்னும் கிறிஸ்துவ



## தமிழருடன் பிறவாத இரு ஐரோப்பிய சகோதரிகள்



திருமதி அடேல் பாலசிங்கம்

புலிகளின் அரசியல் ஆலோசகர் பாலசிங்கம் அவர்களின் துணைவியான அடேல் ஆன்பாலசிங்கம் ஆஸ்திரேலியாவைச் சேர்ந்தவர். இலண்டனில் படித்துக்கொண்டிருந்த போது பாலசிங்கத்தைச் சந்தித்தார். சந்திப்புக் காதலாக மாறி இருவரும் மணம் புரிந்துகொண்டனர். தனது தாயக மக்கள் சிங்களப் பேரினவாதப் பிடிக்குள் சிக்கிச் சீரழிந்து வருவதைப் பாலா விவரித்ததைக் கேட்டு நிலைமை கண்டறிந்து செல்ல இலங்கை வந்த அடேல் தமிழ் மக்கள் படும்பாட்டைக் கண்டு அவர்களுக்கு உதவுவதையே தனது கடமையாகக் கொண்டு அங்கேயே தங்கிவிட்டார். தனது கணவரின் பணிகளில் ஒத்துழைப்பதோடு முழுமையாக விடுதலைப்புலிகளோடு இரண்டறக் கலந்துவிட்டார்.

விடுதலைப் புலிகளின் மகளிர் அணியில் பொறுப்பேற்று பணிபுரிகிறார். புலிகளுக்குச் சிகிச்சை அளிக்கும் பணியில் தன்னை முழுமையாக ஈடுபடுத்திக் கொண்டிருக்கிறார். வாய்ஸ் ஆப் தி டைகர்ஸ் (Voice of the Tigers) என்னும் ஆங்கிலப் பத்திரிகையின் ஆசிரியராகவும் பணியாற்றி வருகிறார்.

புலிகளுக்கு உதவும் மற்றொரு

ஐரோப்பிய பெண்மணி கரேன் பார்க்கர் என்பவராவார். அமெரிக்கரான இவர் சர்வதேசச் சட்டங்களில் தேர்ச்சிபெற்ற வழக்கறிஞர். அனைத்துலக ஊனமுற்றோர் மற்றும் மனித உரிமை வழக்கறிஞர்களின் பிரதிநிதியாக ஐ.நா.வில் அங்கம் வகிக்கிறார்.

1987ஆம் ஆண்டு டிசம்பர் 18-19 நாள்களில் பாரிசில் நடைபெற்ற இலங்கைப் பிரச்சினை பற்றிய சர்வதேச மாநாட்டிற்குத் தலைமை வகித்துத் தமிழீழ மக்கள்மீது ஏவப்பட்டுள்ள ஒடுக்கு முறைகளுக்கு எதிராகக் குரல் கொடுத்தார். ஐ.நா. பேரவை பொதுச் செயலாளருக்குக் கடிதம் எழுதினார். தொடர்ந்து பல்வேறு அனைத்துலக மனித உரிமை மாநாடுகளில் தமிழீழ விடுதலைப் போராட்டத்திற்கு ஆதரவாகக் குரல் கொடுத்து வருகிறார். இவருடைய முயற்சிகளின் விளைவாகத் தமிழீழ விடுதலைப் போராட்டம் அனைத்துலக நாடுகளின் கவனத்தைக் கவரத் தொடங்கியுள்ளது.



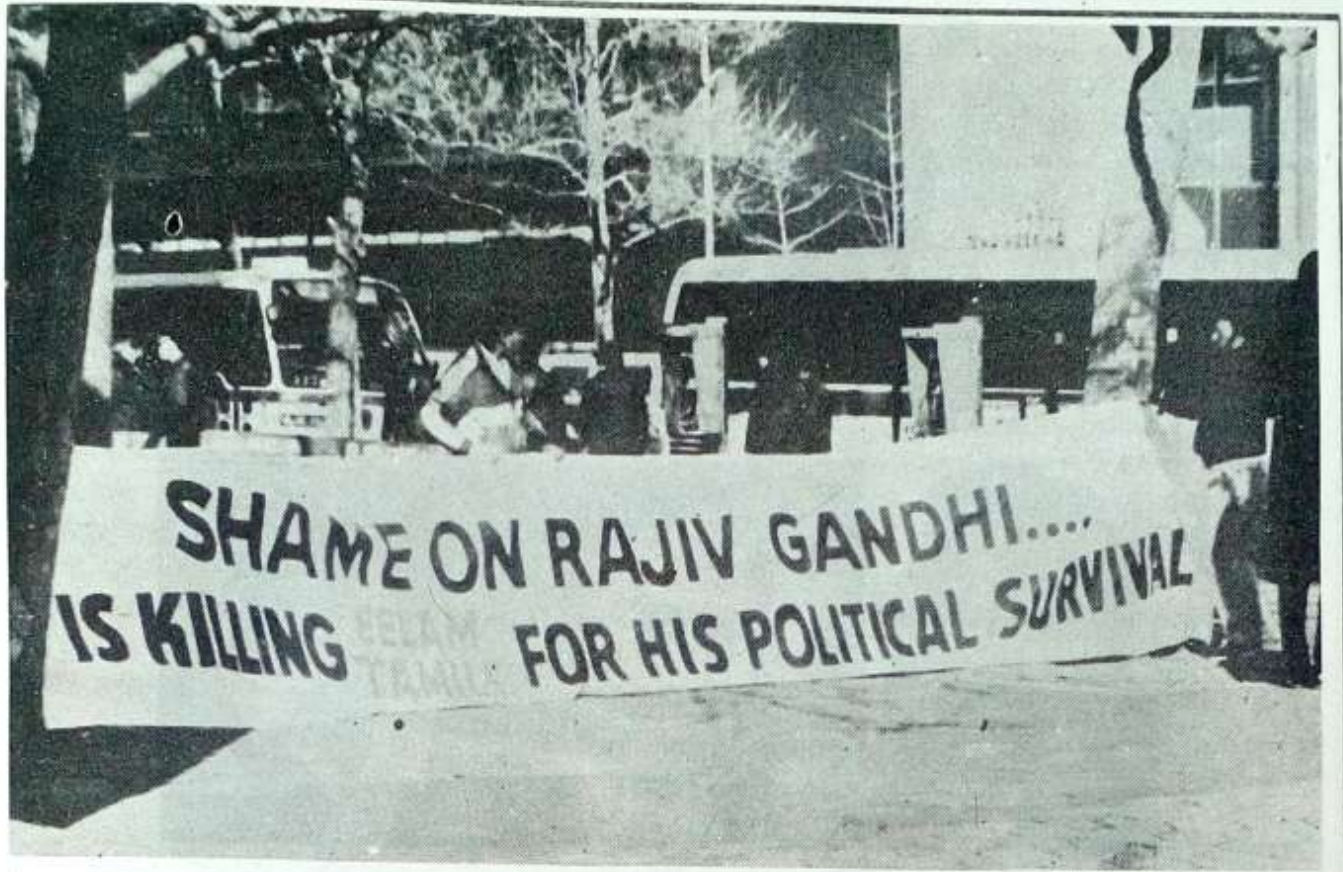

பாதிரியார், பிரான்சைச் சேர்ந்த திரு. பிக்குவா ஆகியோர் இம்மாநாட்டில் கலந்து கொண்டது மற்றொரு சிறப்பாகும்.

அனைத்துலகத் தமிழர் பிரதிநிதிகளும் கலந்துகொண்ட இம்மாநாட்டினைத் தமிழ்ப் பண்பாட்டுக் கேற்ப குத்துவிளக்கேற்றித் தொடங்கி வைத்தேன். மாநாட்டுக் குழுவின் தலைவரான திரு. என். சீவரெத்தினம் வரவேற்புரை நிகழ்த்தினார். என் இனிய நண்பர் திரு. நடேசன் சத்யேந்திரா மாநாட்டின் நோக்கத்தினை விளக்கிப் பேசினார். "தீம்பு" மாநாட்டையொட்டி இந்தியாவிலிருந்து இந்திய அரசினால் வெளியேற்றப்பட்டவர்களுள் அவரும் ஒருவராவார். "தமிழீழ விடுதலைப் போராட்டத்திற்குப் பிரபாகரன்தான் உண்மையான தலைவர் என்பதையும், விடுதலைப்புலிகள் இயக்கம்தான் உண்மையான வழிகாட்டி" என்பதையும் அழுத்தம் திருத்தமாக அவர் கூறியபொழுது மாநாட்டுப் பிரதிநிதிகள் ஆரவாரம் செய்து அதை வரவேற்றனர்.

மறைந்த ஈழத்தந்தை திரு.எஸ்.ஜே.வி. செல்வநாயகம் அவர்களின் மருமகனும் கண்டாவில் பேராசிரியராக இருப்பவருமான டாக்டர் ஜெயரத்தினம் வில்சன் இம் மாநாட்டில் பேசினார். இவர் பேசும்பொழுது சில திடுக்கிடும் உண்மைகளை வெளியிட்டார். "இந்த உடன்பாடு ஒருபொழுதும் நீடிக்கப்போவதில்லை. இந்திய-இலங்கை நட்புறவை வளர்ப்பதற்குப் பதில் இந்தியாவுக்கு எதிரான சக்திகள் ஒன்று திரள இந்த உடன்பாடு வழிவகுத்துவிட்டது. சீனா, பாகிஸ்தான், வங்காள தேசம், இலங்கை ஆகிய நாடுகளின் அச்ச ஒன்று இரகசியமாக உருவாகிக்கொண்டிருக்கிறது. இந்தியாவுக்கு எதிராக விரைவில் அது வெடிக்கப் போகிறது" என்று அவர் எச்சரிக்கை செய்தார். மேலும் ஒரு பயங்கரமான உண்மையை அவர் அம்பலப்படுத்தினார். "இந்திய இராணுவம் புதிதாகக் கண்டுபிடித்திருக்கிற நாசகார ஆயுதங்களை ஈழத் தமிழர்கள் மீது பிரயோகித்துச் சோதனை செய்கிறது" என்று கூறிய அவர் இதுபற்றிய உண்மைகளைக் கண்டறியப் பன்னாட்டு இராணுவக் குழு ஒன்று அமைக்கப்படவேண்டும் என்று கூறினார். மாநாட்டில் அனைவரையும் கவர்ந்த மற்றொருவர் திருமதி கரேன் பார்க்கர் என்னும் அமெரிக்கப்





பெண்மணியாவார். மனித உரிமைகள் பற்றிய உலக சட்ட நிபுணர்களுள் இவரும் ஒருவர். "பிரபாகரனும் அவருடைய தோழர்களும் போர்க் கலையில் தேர்ந்த நிபுணர்கள் என்பதை நிலைநாட்டிவிட்டார்கள்." என்று அவர் கூறியபொழுது கூடியிருந்த அனை வருமே பெருமையால் பூரித்துப் போனோம்.

முன்னாள் நீதிபதி திரு.வி.ஆர். கிருஷ்ண அய்யர் அவருக்கே உரித்தான பாணியில் நகைச்சுவை ததும்பப் பிரதமர் இராஜீவின் போக்கைச் சாடினார். இலங்கையில் இந்திய இராணுவம் செய்துவரும் அட்டுழியங்களைக் கண்டித்து அவர் இந்தியன் என்றமுறையில் தான் வெட்கப்படுவதாகக் கூறியதோடு நிற்கவில்லை. அதற்காக ஈழத்தமிழர்களிடம் மன்னிப்பும் கேட்டுக்கொண்டார்.

திரு.ஏ.பி. வெங்கடேசுவரன் தனது நளினமான பேச்சின்மூலம் கூடியிருந்தோரின் உள்ளங்களைக் கவர்ந்தார். அனைத்துலக அடிப்படையில் இலங்கைத் தமிழர் பிரச்சனைக்கு ஆதரவு திரட்டப்படுவதை வரவேற்ற அவர் அதைவிட முக்கியமாகத் தமிழ்நாட்டு மக்களைத் தட்டி எழுப்பவேண்டுமென்று வற்புறுத்தினார்.

நண்பர்கள் திரு.வை. கோபால்சாமி, திரு.ஆலடி அருணா ஆகியோர் உணர்ச்சிமிக்க உரைகளை ஆற்றினார்கள்.

பல்வேறு நாடுகளிலிருந்து வந்த பிரதிநிதிகள் பேசியபொழுது அவர்கள் பேச்சில் இழையோடிய ஓர் உண்மை என் இதயத்தைத் தொட்டது. 'தங்கள் தாயகம் விடுதலைபெற இந்தியாவையே பூரணமாக நம்பியிருந்த ஈழத்தமிழர்கள் இந்தியாவின் துரோகத்தை நம்பமுடியாமல் திகைத்துப்போய் இருந்தார்கள்' என்பதே அதுவாகும்.

தங்களுக்கு ஆதரவாகப் போராடத் தமிழ்நாட்டுத் தமிழர்கள் இன்னமும் ஏன் கொதித் தெழவில்லை? என்று அவர்கள் வினாவினார்கள். இந்தக் கேள்விக்கு என்ன விடை சொல்வது? எப்படி அவர்களுக்கு ஆறுதல் கூறுவது? என்பது தெரியாமல் நாங்கள் திகைத்தோம்.

"இலங்கையில் இந்திய இராணுவம் செய்துவரும் அட்டேழியங்கள் பற்றிய செய்திகள் முழுமையாகத் தமிழ்நாட்டில் இருட்டடிப்புச் செய்யப்படுவதையும், உண்மைகளைத் திரித்துக் கூறி இந்திய வானொலியும், தொலைக்காட்சியும் இடைவிடாமல் பிரச்சாரம் செய்துவருவதையும், அதன்விளைவாக மக்கள் மத்தியில் ஏற்பட்டிருக்கும் குழப்பத்தினையும் நான் அவர்களுக்கு விளக்கிக் கூறினேன். தமிழ்நாட்டு மக்களின் உணர்வுகள் நீறுபூத்த நெருப்பாகவே இருந்துவருகின்றன. எந்த நேரத்திலும் அது பற்றியெரியும் பெரும் தீயாக மாறலாம்" என்பதையும் அவர்களுக்குச் சொன்னேன். என்னதான் சமாதானம் சொன்னாலும் அவர்களுடைய வினாக்கள் எனது நெஞ்சத்தில் கனலாகக் கனன்றது.

ஈழ விடுதலைப் போராட்டத்தில் இம்மாநாடு முக்கிய பங்கு வகித்தது. இம் மாநாட்டில் கீழ்க்கண்ட முக்கிய தீர்மானங்கள் நிறைவேற்றப்பட்டன.

1. ஈழத்தமிழர்களின் தேசிய விடுதலைப் போராட்டத்தின் தலைவராகப் பிரபாகரனையும், தேசிய விடுதலை இயக்கமாக விடுதலைப்புலிகளையும் ஏற்படுத்தும் இம்மாநாடு ஒருமனதாக முடிவுசெய்கிறது.

2. உடனடியாகப் போர்நிறுத்தம் செய்து பேச்சுவார்த்தைகளைத் தொடங்குமாறு இந்திய அரசு, இலங்கையரசு, விடுதலைப்புலிகள் ஆகியோருக்கு இம்மாநாடு வேண்டுகோள் விடுத்தது.

3. இலங்கைத் தமிழர் பிரச்சினை தீர்வதற்கான பேச்சுவார்த்தைகளுக்கு அடிப்படையாகத் 'திம்பு' மாநாட்டில் அனைத்துத் தமிழர் பிரதிநிதிகளும் ஒன்றுபட்டு வெளியிட்ட அறிவிப்பை ஏற்றுக்கொள்ளவேண்டும் என்றும் இம்மாநாடு வலியுறுத்தியது.



## 2. உலகத் தமிழர் கொதிப்பு

இலண்டன் மாநாட்டிற்குப் பல்வேறு நாடுகளிலிருந்து வந்திருந்த தமிழர்களின் பிரதிநிதிகளைச் சந்தித்தேன். ஐரோப்பிய நண்பர்கள் பலரையும் இம்மாநாட்டில் சந்தித்துப் பேசும் வாய்ப்பு கிடைத்தது. இவர்கள் அனைவரிடமும் பேசியபொழுது இந்திய-இலங்கை உடன்படிக்கைக்கும், பிரதமர் இராஜீவின் இராணுவ நடவடிக்கைக்கும் எதிராக உலகெங்கும் கடுமையான கண்டனம் எழுந்திருப்பதை என்னால் உணர முடிந்தது.

ஜெர்மனியிலிருந்து வந்திருந்த நண்பர்கள் ஒரு கடிதத்தின் நகலை என்னிடம் கொடுத்தார்கள். இந்தியப் பிரதமர் இராஜீவுக்கு அன்றைய மேற்கு ஜெர்மனியைச் சேர்ந்த 'சமூக ஜனநாயகக் கட்சி' (Social democratic Party) எழுதிய கடிதம் அது. இக்கடிதத்தில் 1987 ஆம் ஆண்டு, ஆகஸ்டுக்குப் பிறகு இலங்கையில் தமிழர்களின் நிலைமை மிக மோசமாகியிருப்பதையும் நூற்றுக்கணக்கான தமிழர்கள் வதைமுகாம்களிலும், சிறைச்சாலைகளிலும் அடைக்கப்பட்டுக் கொடுமைப்படுத்தப்படுவதையும் இக்கட்சி கடுமையாகக் கண்டித்திருந்தது. இலங்கைத் தமிழர் பகுதியில் 25 மக்களுக்கு ஓர் இராணுவவீரர் வீதம் இந்திய இராணுவம் குவிக்கப்பட்டிருப்பதற்கும் இக்கட்சி கண்டனம் தெரிவித்திருந்தது. இவ்வளவு பெரிய அளவில் இராணுவம் குவிக்கப்பட்டும் தமிழர்களின் நலன்களைப் பாதுகாக்க முடியவில்லை என்பதையும் இக்கட்சி சுட்டிக்காட்டியிருந்தது. எனவே, உடனடியாக இராணுவத்தைத் திரும்ப அழைத்துக்கொள்ளுமாறு இக்கட்சி வற்புறுத்தியது. ஆயிரக்கணக்கான தமிழர்கள் கொடுமைப்படுத்தப்படும்பொழுது தாங்கள் பார்த்துக்கொண்டு இருக்க முடியாது என்றும், அமைதியின் பெயராலும், சனநாயகத்தின் பெயராலும் இவ்வேண்டுகோள் விடுப்பதாகவும் அக்கடிதத்தில் வற்புறுத்தப்பட்டது.



நான் பாரிஸ் சென்றிருந்தபோது குமாரி பிக்கெட்டி (Miss. Bequette) என்னும் பிரான்கப் பெண்மணி ஒருவர் என்னைச் சந்தித்தார். பிரான்க நாட்டின் புகழ்பெற்ற செய்தியாளர்களுள் அவரும் ஒருவராவார். அண்மையில் அவர் யாழ்ப்பாணம் சென்று விட்டுத் திரும்பியிருந்தார். தமிழீழத்தின் பல்வேறு பகுதிகளிலும் ஏறக்குறைய 20 நாட்கள் சுற்றுப்பயணம் செய்துவிட்டுத் திரும்பியிருந்த அவர் கூறிய செய்திகள் அதிர்ச்சி தரத் தக்கவையாகும். ஈவிரக்கமின்றி அப்பாவித் தமிழர்களை இந்திய இராணுவம் வேட்டையாடுவதைப் பற்றிய பல விவரங்களை அவர் கூறினார். கிட்டத்தட்ட 10 பக்கங்கள் கொண்ட அவருடைய அறிக்கையின் படி ஒன்றினையும் எனக்குக் கொடுத்தார். பிரான்க நாட்டுப் பத்திரிகைகளில் அவருடைய அறிக்கை மிகப் பரபரப்புடன் பிரசுரமாகியது. அவர் என்னைச் சந்திக்க விரும்பியது பிரபாகரனைப் பற்றிய தகவல்களைச் சேகரிப்பதற்காகவேயாகும். அவர் இலங்கையிலிருந்தபொழுது தமிழர்கள் எந்த அளவுக்குப் பிரபாகரனை மதிக்கிறார்கள், நேசிக்கிறார்கள் என்பதை நேரில் கண்டு வியந்துபோயிருந்தார். அங்கு நிலவிய சூழ்நிலையில் அவரால் பிரபாகரனைச் சந்திக்க முடியவில்லை. ஆனாலும், விடுதலைப்புலிகள் இயக்கத்தைச் சேர்ந்த முக்கியமான சிலரை அவர் சந்தித்துவிட்டுத் திரும்பியிருந்தார். நான் பாரிஸ் வந்திருப்பதை அறிந்து என்னைச் சந்தித்தார். பிரபாகரனைப் பற்றிய பல்வேறு விவரங்களை அவர் துருவித் துருவிக் கேட்டறிந்தார். நான் சொல்லிய விவரங்கள் அவரை மேலும் பிரமிப்புக்குள்ளாக்கின.

ஆஸ்திரேலியாவிலிருந்து வந்து மாநாட்டில் கலந்துகொண்ட நண்பர்கள் சொல்லிய விவரங்கள் இன்னும் சோககரமானவையாகும். நியூசிலாந்தைச் சேர்ந்த டாக்டர் டிக்ரோசன் (Dick Rawson) என்பவர் தமிழீழப் பகுதிகளில் சுற்றுப்பயணம் செய்து ஆஸ்திரேலியாவிற்கு அண்மையில் திரும்பியிருக்கிறார். அவர் கூறிய விவரங்களை அந்த நண்பர்கள் எனக்குத் தெரிவித்தார்கள். யாழ்ப்பாணப் பகுதியில் மருத்துவப் பணிபுரியச் சென்ற அவர் அங்குத் தங்கியிருந்த ஒரு மாத காலத்தில் ஒவ்வொரு நாளும் தான் கண்டு கேட்டவற்றைத் தன்னுடைய நாட்குறிப்பில் குறித்துள்ளார். பாராளுமன்றத்தில் நடைபெற்ற கருத்தரங்கு ஒன்றில் இந்திய இராணுவத்தின் கொடுமைகளுக்காளாகிப் படுகாயமடைந்த மக்களைப் பற்றிய படங்களைக் காட்டி அதுகுறித்து அவர் விளக்கினார். அவர் சொன்ன விவரங்கள் அனைவரையுமே அதிர்ச்சியடைய வைத்தனவாம். அவருடைய பேச்சு வெளியான ஆஸ்திரேலியப் பத்திரிகைகளையும் என்னிடம் அந்த நண்பர்கள் அளித்தார்கள்.

அதைப்போல அமெரிக்காவிலிருந்து வந்திருந்த நண்பர்கள் அங்குள்ள மருத்துவ அறிவியலாளர்கள் தயாரித்தளித்த ஓர் அறிக்கையின் படியை என்னிடம் கொடுத்தார்கள். 1987 அக்டோபர் மாதத்திலிருந்து 1988 மார்ச் மாதம் வரையில் இராணுவம் தமிழீழப் பகுதியில் செய்த அட்டூழியங்களைப் பற்றிய விவரங்கள் நாள் வாரியாக இந்த அறிக்கையில் குறிப்பிடப்பட்டிருந்தன.



சுவிட்சர்லாந்திலிருந்து வந்திருந்த நண்பர்களும் சில விவரங்களை என்னிடம் தெரிவித் தார்கள். சுவிட்சர்லாந்தைச் சேர்ந்த எரிக் சிமிட் (Erich Sahmid) என்னும் செய்தியாளர் இலங்கைக்குச் சென்று விரிவான சுற்றுப்பயணம். மேற்கொண்டு சேகரித்த தகவல்களை வெளியிட்டிருக்கிறார். அவருடைய அறிக்கை சுவிட்சர்லாந்தில் பெரும் பரபரப்பை ஏற்படுத்தியது. அவருடைய அறிக்கையில் சில முக்கிய பகுதிகளை இங்கே தருகிறேன். "ஒருசில நாள்களில் தங்கள் வேலை முடிந்துவிடும் என்று எதிர்பார்த்த இந்திய இராணுவம் இந்தப் போரில் என்றைக்குமே வெற்றிபெற முடியாது. ஏனென்றால், விடுதலைப்புலிகளை எல்லாத் தமிழர்களும் ஆதரிக்கிறார்கள். 1987 ஆம் ஆண்டு, அக்டோபரிலிருந்து இந்திய இராணுவத்தின் தாக்குதலுக்கு இரையாகி 5 ஆயிரத்திற்கும் மேற்பட்ட தமிழர்கள் உயிரிழந்திருக்கிறார்கள். இந்தியா மற்றும் இலங்கை அரசுகளின் செய்தித் துறைகள் வெளியிடும் தகவல்களுக்கு முற்றிலும் மாறான நிகழ்ச்சிகளையே நான் அங்குக் கண்டேன். 2 இலட்சம் பேர் குடியிருந்த யாழ்ப்பாண நகரத்தில் கால்வாசி அழிந்துவிட்டது. நகரைச் சுற்றியுள்ள பகுதிகளில் 80 சதவீதக் கட்டடங்கள் இடிந்து நொறுங்கிக் கிடக்கின்றன. இந்திய இராணுவத்தின் கொடுமைகளைப் பற்றி அந்த மக்கள் சொல்லும் செய்திகள் அதிர்ச்சி தரத்தக்கவை. குறிப்பாக அக்டோபர் 21ஆம் நாளன்று யாழ்ப்பாண மருத்துவமனையின் மீது இந்திய இராணுவம் நடத்திய தாக்குதல் மிகக் கொடுமையானது. இந்திய இராணுவத்தினர் வெறிபிடித்தவர்கள் போலப் படுக்கைகளில் கிடந்த நோயாளிகளைக்கூடச் சுட்டுக் கொன்றார்கள். 3 மருத்துவர்கள் 19 செவிலியர்கள் 47 நோயாளிகள் அந்த ஒரு நாளில் மட்டும் சுட்டுக் கொல்லப்பட்டார்கள்.



யாழ்ப்பாணத்தில் எல்லாம் அமைதியாக இருக்கிறது என்று உலகத்திற்குக் காட்ட யடைந்தன. எடுத்துக்காட்டாக யாழ்ப்பாணத்திலுள்ள பள்ளிக்கூடங்களை மீண்டும் திறக்கும்படி இந்திய இராணுவ அதிகாரிகள் கட்டளையிட்டார்கள். ஆனால், பள்ளிக் கூடங்களைப் புறக்கணிக்குமாறு மாணவர்களுக்கு விடுதலைப்புலிகள் வேண்டுகோள் விடுத்தார்கள். மாணவர்களும், ஆசிரியர்களும் இந்த வேண்டுகோளை யேற்று பள்ளிகளைப் புறக்கணித்தனர். எல்லாப் பள்ளிக்கூடங்களும் மூடியே கிடந்தன. இதை நானும் நேரில் பார்த்தேன். மக்கள் இந்திய இராணுவத்தை வெறுப்போடுதான் பார்க்கிறார்கள். ஆனால், இந்த வெறுப்பை வெளிப்படையாக வெளியே காட்ட முடியாத நிலையில் இருக்கிறார்கள்”

சுமிட் தான் கண்ட காட்சிகளையெல்லாம் வீடியோ படம் எடுத்துவைத்திருக்கிறார். அவரது இந்த அறிக்கை ஒரு நல்ல விளைவை ஏற்படுத்தியுள்ளது. சுவிட்சர்லாந்திலுள்ள ஏறத்தாழ 1,500 தமிழ் அகதிகள் 1988 ஏப்ரல் மாதத்தில் இலங்கை திரும்பவேண்டும் என்று சுவிஸ் அரசு அறிவித்ததை இப்போது ஒத்திப்போட்டிருக்கிறார்கள். இதுதவிர உலகம் முழுவதுமுள்ள இந்தியத் தூதுவர் அலுவலகங்களுக்கு முன்னால் அந்தந்த நாடுகளிலுள்ள தமிழர்கள் திரண்டு 1987 அக்டோபர் மாதத்தில் எதிர்ப்பு ஆர்ப்பாட்டங்களை நடத்திய செய்திகளையும் நண்பர்கள் எனக்குச் சொன்னார்கள். இந்தியா சுதந்திரம் பெற்ற



நாளிலிருந்து இதுவரை இத்தகைய எதிர்ப்பு ஆர்ப்பாட்டங்களை இந்தியத் தூதர் அலுவலகங்கள் சந்தித்ததே இல்லை. முதன் முதலாக இப்பொழுதுதான் எல்லா நாடுகளிலும் எதிர்ப்பைச் சந்தித்திருக்கின்றன. வாசிங்டன், இலண்டன், பான், பாரிஸ், ஆஸ்லோ, ஜெனிவா இப்படி உலகத்தின் முக்கிய நகரங்களில் பிரமாண்டமான ஆர்ப்பாட்டங்களைத் தமிழர்கள் நடத்திய செய்திகளையும் நண்பர்கள் கூறினார்கள்.

பாரிசிலிருந்து வந்திருந்த நண்பர் முருகன் அங்கு மே தினத்தன்று நடைபெற்ற பிரமாண்டமான ஊர்வலத்தைப் பற்றிய விவரங்களையும், புகைப்படங்களையும் என்னிடம் கொடுத்தார். மே நாளன்று பாரிசில் பிரான்க பொதுவுடைமைக் கட்சி உட்பட இடது சாரிக் கட்சிகள் நடத்திய பிரமாண்டமான ஊர்வலத்தில் முன்னணியில் தமிழர்கள் சென்றனர். ஒரு சவப்பெட்டியைச் சுமந்துகொண்டு சில தமிழர்கள் முன்சென்றார்கள். தலைவிரிகோலமாகத் தமிழ்ப் பெண்கள் அழுதுகொண்டு இதனைப் பின்தொடர்ந்தார்கள். அதற்கு முன்னால் இராஜீவைப்போல ஒருவர் வேடமணிந்து ஒரு கையில் தமிழ்ப் பெண்ணையும் மற்றொரு கையில் துப்பாக்கியையும் கொண்டுசெல்ல அவருக்கு அருகில் இருபக்கமும் இந்திய இராணுவச் சிப்பாய்கள் போல வேடமணிந்த இருவர் உடன்வர இந்த ஊர்வலம் சென்றது. "இந்திய அமைதிப்படையின் நடவடிக்கை இதுதானா?" என்று பிரான்சிய மொழியில் எழுதப்பட்ட பெரிய பதாகைகளையும் அவர்கள் தூக்கிச் சென்றார்கள். பாரிஸ் நகரில் இந்த ஊர்வலம் பெரிய பரபரப்பை ஏற்படுத்தியதாக நண்பர்கள் என்னிடம் தெரிவித்தார்கள்.

உலகெங்கும் இந்திய அரசுக்கு எழுந்துள்ள இந்த எதிர்ப்புகளைப் பற்றிய செய்திகள் யாவும் இந்தியாவில் முழுமையாக மூடி மறைக்கப்பட்டன. இந்தியச் செய்தியாளர்கள் யாரும் இலங்கைத் தமிழர் பகுதிகளில் சுதந்திரமாகச் சுற்றுப் பயணம் செய்து அங்குள்ள உண்மை நிலைகளை அறிவதற்கு அனுமதிக்கப்படவில்லை. இந்திய இராணுவ அதிகாரிகள், சில இந்தியப் பத்திரிகையாளர்களைத் தேர்ந்தெடுத்து அவர்களை மட்டும் அழைத்துச் சென்று இந்திய இராணுவ முகாம்களுக்குள்ளேயே வைத்துச் சொல்ல வேண்டியதைச் சொல்லி அவர்களைத் திருப்பியனுப்பினார்கள். அங்குள்ள உண்மை நிலைகளை அவர்கள் கண்டறிவதற்கு வாய்ப்பில்லை. ஆனால், வெளிநாட்டைச் சேர்ந்த பல பத்திரிகை



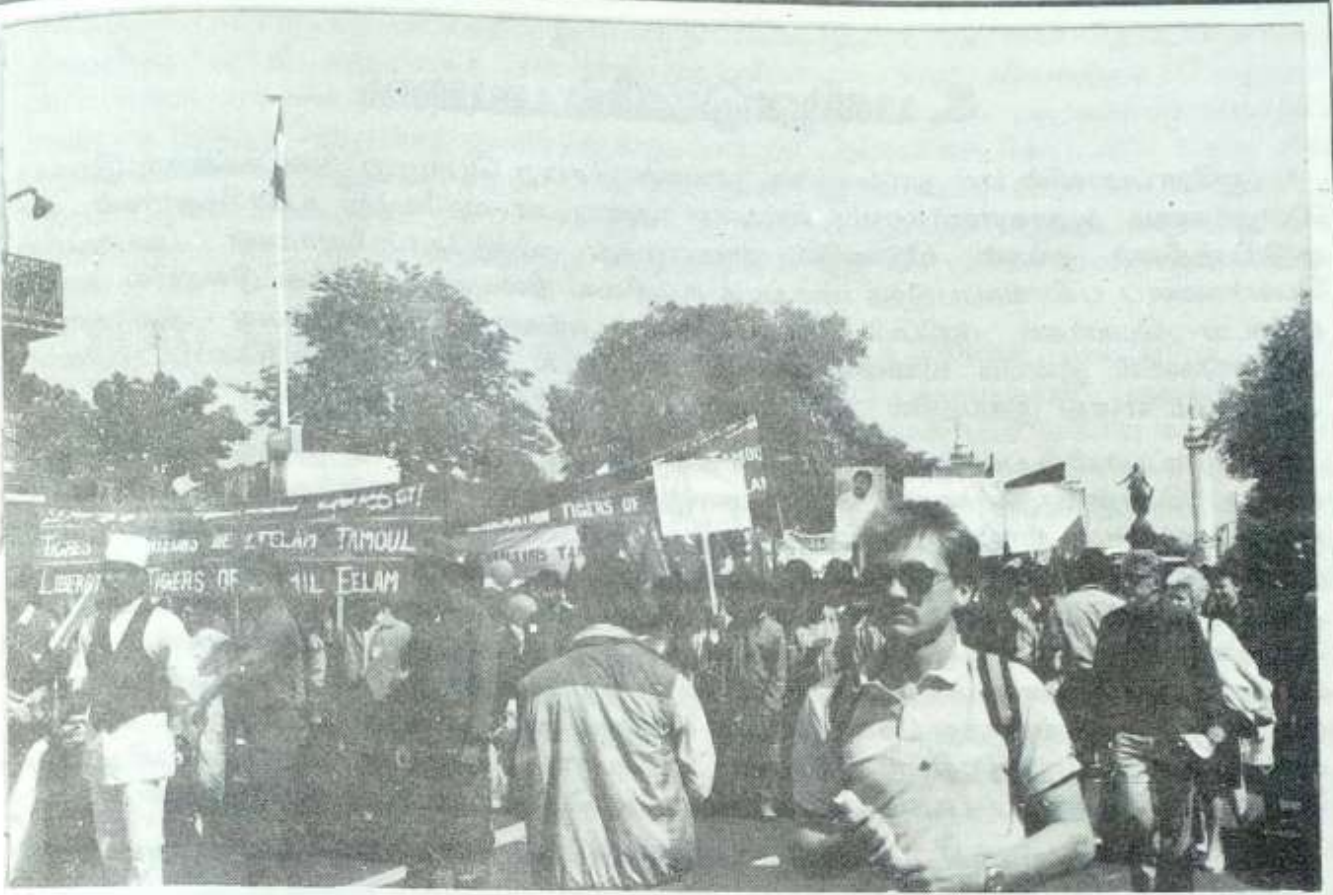

யாளர்களும், தனிப்பட்டவர்களும் மனிதாபிமான நோக்கோடும், துணிகரமாகவும், அபாயங்களுக்கு அஞ்சாமலும் தமிழீழப் பகுதியில் சுற்றுப்பயணம் செய்து உண்மை நிலவரங்களைச் சேகரித்து அவற்றை அம்பலப்படுத்தினார்கள். இவற்றின் விளைவாக இந்திய-இலங்கை உடன்படிக்கை மோசடியானது என்பதையும், இந்திய இராணுவம் அங்கு நடத்திவரும் கொடுமைகளைப் பற்றியும் உலக நாடுகள் தெளிவாக உணர்ந்தன. இந்திய அரசின் போக்குக்குக் கடும்கூட எதிர்ப்பு உருவானது. வியட்நாமிய மக்களைக் கொன்று குவித்த அமெரிக்க இராணுவம் அங்கிருந்து வெளியேறவேண்டும் என்று உலகெங்கும் குரலெழுந்ததைப் போல, இலங்கையிலிருந்து இந்திய இராணுவம் வெளியேற வேண்டுமென்ற குரல் உலகெங்கும் ஒங்கி ஒலித்தது.





### 3. பனிநாடுகளில் பயணம்

(ஐரோப்பாவில் பல நாடுகளுக்கு நாங்கள் சென்ற பொழுது அங்கெல்லாம் இயக்கத் தோழர்களும் ஆதரவாளர்களும், எங்களை அன்புடன் வரவேற்று உபசரித்தார்கள். பல குடும்பத்தினர் தங்கள் வீடுகளில் தங்கவைத்து விருந்தோம்பினார்கள். அவர்களின் பெயர்களைப் பகிரங்கப்படுத்த முடியாத சூழ்நிலை நிலவுவதால் இக்கட்டுரையில் அவர்களுடைய பெயர்கள் குறிப்பிடப்படவில்லை. அவ்வாறு குறிப்பிடுவது அவர்களுக்கு அந்நாடுகளில் துன்பம் விளைவிக்கலாம் என்பதால் பெயர்கள் தவிர்க்கப்பட்டுள்ளன. ஆனாலும் எனது இதயத்தில் அவர்களுடைய பெயர்கள் பதிந்துள்ளன.)

ஐரோப்பாவில் பல்வேறு நாடுகளில் நடைபெற்ற மாவீரர் நாள் கொண்டாட்டங்களில் கலந்து கொள்வதற்காகவும் அந்நாடுகளைச் சேர்ந்த அமைச்சர்கள், நாடாளுமன்ற உறுப்பினர்கள், அரசியல் தலைவர்கள், பத்திரிகையாளர்கள் ஆகியோரைச் சந்தித்து தமிழீழ விடுலைப் போராட்டத்திற்கு ஆதரவு திரட்டுவதற்காகவும் நானும் திரு மணியரசன் அவர்களும் 1991 ஆம் ஆண்டு நவம்பர் மாதத்தில் ஐரோப்பியச் சுற்றுப் பயணம் ஒன்றினை மேற்கொண்டோம். முதலில் ஜெர்மன் நாட்டிற்குச் சென்றோம். ஜெர்மனியில் பிராங் பர்ட் வானூர்தி நிலையத்தில் நாங்கள் சென்று இறங்கியபோது பல தோழர்கள் எங்களை வரவேற்றனர். அங்கிருந்து கோமர்ஸ்பாக் என்னும் நகருக்கு வந்து தங்கினோம். சுவிட்சர் லாந்து நாட்டிலிருந்து கிட்டு, திலகர் ஆகியோர் எங்களுடன் தொலைபேசி மூலம் பேசினார்கள். சுற்றுப் பயண விவரங்களை அப்போது அவர்கள் தெரிவித்தார்கள்.

ஜெர்மனியில் எங்கள் முதலாவது அனுபவமே கசப்பான அனுபவமாக அமைந்தது.



விடுதலைப் புலிகள் அலுவலகத்தில் நாங்கள் தங்கியிருந்தோம். திடீரென ஜெர்மன் காவல் துறையினர் அந்த அலுவலகம் அமைந்திருந்த வீட்டைச் சுற்றி வளைத்துச் சோதனை யிட்டார்கள். எங்களிடம் அதிகமான விசாரணை நடத்தவில்லை. அலுவலகப் பொறுப் பாளராக இருந்த தோழரைத் துளைத்துத் துளைத்துக் கேள்விகள் கேட்டனர். பிறகு சில ஆவணங்களை எடுத்துச் சென்றுவிட்டனர். எங்களுடைய கடவுச்சீட்டு (பாஸ்போர்ட்) மற்றும் ஆவணங்களை வாங்கிப் பார்த்துவிட்டுத் திருப்பிக் கொடுத்துவிட்டார்கள். சில மாதங்களுக்கு ஒரு முறை வழக்கமாக நடத்தப்படும் ஒரு சோதனை என்று நண்பர்கள் கூறினார்கள்.

4.12.91 அன்று மாலையில் பண்டே என்னும் நகருக்கு நாங்கள் சென்றோம். அங்கு வெரின் இன்டர்நேஷனல் (Verin International) என்னும் அமைப்பின் அலுவலகத்தில் நடைபெற்ற கலந்துரையாடலில் பங்கு கொண்டோம். ஜெர்மனியின் முக்கிய கட்சிகளான சமூக சோசலிசக் கட்சி (SPD) பசுமைக் கட்சி (Green Party) முதலிய கட்சிகளின் பிரதிநிதி களும் மற்றும் எரித்திரியா, குர்து போன்ற தேசிய இனங்களின் பிரதிநிதிகளும் இக் கூட்டத்தில் கலந்துகொண்டனர். தமிழீழப் பிரச்சினை, ஜெர்மனியில் உள்ள தமிழ் அகதிகள் பிரச்சினை ஆகியவற்றைக் குறித்து அவர்களிடம் மனம் திறந்து விவாதித்தோம். இந்தப் பிரச்சினைகளைப் பற்றி ஏற்கெனவே அவர்கள் தெளிவாக அறிந்திருந்தது எமக்கு மகிழ்ச்சியைத் தந்தது. எரித்திரியா, குர்து போராட்டங்களைப் பற்றி அந்த நாடுகளைச் சேர்ந்த பிரதிநிதிகளிடம் விவாதித்துப் பல விவரங்களை அறிந்தோம். எரித்திரியா விடுதலைப் போராட்டம் வெற்றி பெறும் தறுவாயில் இருப்பதாக அதன் பிரதிநிதி கூறினார். (1993ஆம் ஆண்டு ஏப்ரல் மாதத்தில் எரித்திரியா விடுதலை பெற்றது) குர்து தேசிய இயக்கத்தின் பிரச்சினை மிகவும் சிக்கலானது. ஈரான், ஈராக், முன்னாள் சோவியத் ஒன்றியம், துருக்கி போன்ற பல நாடுகளிலும் குர்து தேசிய இன மக்கள் சிதறிக் கிடக்கி றார்கள். இந்நாடுகளின் அரசுகள் அனைத்தும் குர்து மக்களை மிகவும் கொடுமையாக அடக்கி வருகின்றன. இதற்கு நடுவிலும் அவர்கள் தொடர்ந்து போராடி வருகிறார்கள். தமிழீழ விடுதலைப் போராட்டத்திற்கு அவர்கள் ஆதரவு தெரிவித்தார்கள்.

ஜெர்மன் நாட்டுக் கட்சிகளான சமூக சோசலிசக் கட்சி, பசுமைக் கட்சி ஆகியவற்றின் சார்பில் ஏற்கெனவே சிறீலங்கா அரசுக்குக் கண்டனக் கடிதங்கள் அனுப்பப்பட்டிருப்பதாக அவர்கள் கூறிய பொழுது நான் அவர்களுக்கு நன்றி தெரிவித்தேன்.

9.12.91 அன்று பிரிமென் நகருக்கு நாங்கள் சென்றோம். பிரிமென் பல்கலைக் கழகத்தில் மாணவர்கள், ஆசிரியர்கள் கலந்துகொண்ட ஒரு கலந்துரையாடல் ஏற்பாடு செய்யப்பட்டு இருந்தது. அந்தக் கூட்டத்தில் தமிழீழப் பிரச்சினையை விளக்கி நான் பேசினேன். என்னுடைய பேச்சை விஜயன் என்னும் தமிழ் மாணவர் ஜெர்மானிய மொழியில் மொழி பெயர்த்துக் கூறினார். தமிழ்நாட்டைச் சேர்ந்த மாவீரன் செண்பக ராமன் ஜெர்மனிக்கு மாணவனாக வந்து சேர்ந்து அங்கே கல்வி கற்றுத் தேறி இந்தியாவின் சுதந்திரப் போராட்டத்திற்குக் குரல் கொடுத்ததையும், முதல் உலகப் போரின் பொழுது எம்டன் என்னும் ஜெர்மானிய நீர்மூழ்கிக் கப்பலில் சென்று சென்னையில் குண்டு வீசித் தாக்கியதையும், அதற்குப்பின்னர் இந்தியாவின் முதலாவது சுதந்திர அரசாங்கத்தை இராசா மகேந்திர பிரதாப் தலைமையில் பிரகடனம் செய்ததையும், அந்த அரசில் செண்பகராமன் வெளிநாட்டு அமைச்சராகப் பதவி ஏற்றதையும், செண்பகராமனின் முயற்சிகள் அனைத்திற்கும் ஜெர்மானிய மக்கள் பேராதரவு அளித்ததையும் அந்தத் தமிழருக்கு ஆதரவு கொடுத்த ஜெர்மானிய மக்கள் இந்நாளில் மற்றொரு தமிழரான பிரபாகரனின் முயற்சிக்கும் ஆதரவு தரவேண்டும் என்றும் நான் வேண்டிக் கொண்டேன். அதைப் போலவே நேதாஜி சுபாஷ் சந்திரபோசு இந்தியாவிலிருந்து தப்பி ஜெர்மனி வந்து முதலாவது இந்திய தேசிய இராணுவத்தை ஜெர்மானிய அரசின் உதவியுடன் அமைத் ததையும், நான் குறிப்பிட்டேன். இப்படி இந்திய சுதந்திரத்திற்காகப் போராடிய தேச பக்தர்கள் பலருக்கும் துணை புரிந்த ஜெர்மானிய மக்கள் இப்போது தமிழீழ மக்கள்



## வெளிநாட்டுத் தமிழர்களுக்கு வேண்டுகோள்

சிறீலங்காவின் அடக்குமுறையை எதிர்த்து ஒரு சுதந்திர நாட்டை அமைப்பதற்கு நடைபெறும் தமிழீழப் போருக்கு நிதி உதவி வழங்குமாறு வெளிநாடு வாழ் தமிழ் மக்களிடம் பிரபாகரன் வேண்டுகோள் விடுத்துள்ளார்.

“தமிழ் மக்களின் நியாயபூர்வமான கோரிக்கைகளை ஏற்க மறுத்து இராணுவத் தீர்வின் மூலம் தமிழர்களின் போராட்டத்தை நசுக்கிவிட சிறீலங்கா அரசு முயன்று வருகின்றது. ஆனாலும், தமிழர்களின் வீரஞ்செறிந்த, தியாகம் மிகுந்த விடுதலைப் போராணது சிறீலங்காவின் அடக்குமுறைகளை உடைத்தெறிந்து வெற்றியடைந்து வருகின்றது.

இனப் பிரச்சினையைச் சமரசத்தீர்வின் மூலம் தீர்ப்பதற்கு விடுதலைப் புலிகள் சிறீலங்கா அரசுக்குப் பல முறை அழைப்பு விடுத்துள்ள போதிலும் சிறீலங்கா அரசு பல தேவையற்ற நிபந்தனைகளை விதித்து ஒரு சமரசத்தீர்வுக்கான வாய்ப்புகளை மறுத்து வருவதுடன் தமிழ் மக்கள் மீது இராணுவப் பயங்கரவாதத்தையே கட்டவிழ்த்து விட்டுள்ளது. இன்று பல்லாயிரக்கணக்கான இளைஞர்கள் விடுதலைப் புலிகளின் அமைப்பில் சேர்ந்து எமது

மண்மீட்கும் புனிதப் போரில் அணிவகுத்து நிற்கின்றனர். எம்முடைய மக்களின் நல்வாழ்வுக்காக ஒரு சுதந்திர நாட்டை அமைக்கப் புறப்பட்டிருக்கும் இந்த வரலாற்றுச் சிற்பிகளின் கைகளைப் பலப்படுத்த வேண்டிய கடமை ஒவ்வொரு தமிழ் மக்களையும் சாருகின்றது.

கடந்த காலங்களில் எமது விடுதலைப் போராட்டமானது எந்த ஒரு சக்தியிலும் தங்கி நிற்காமல் எம் மக்களின் பேராதரவுடனேயே வளர்த்து வரப்படுகின்றது. ஆனாலும், இன்று எமது போராட்டத்தைத் தொடர்ந்து வெற்றிப்படிகளில் கொண்டு செல்வதற்குப் பெருமளவு நிதி தேவைப்படுகின்றது.

எமது தமிழீழப் பாதுகாப்பு நிதித் திட்டத்துக்குத் தொடர்ந்தும் பெரும் உதவிகளை வழங்குமாறு வெளிநாடுகளில் வாழும் எம்முடைய மக்கள் அனைவரையும் கேட்டுக் கொள்கின்றோம்.”

மேற்குறிப்பிட்ட வேண்டுகோள் ஒன்றைப் பிரபாகரன் வெளிநாடுகளில் வாழும் தமிழ் மக்களிடம் விடுத்துள்ளார்.

சுதந்திரம் பெறப் போராடும் பொழுது அவர்களுக்கு ஆதரவு அளிக்கவேண்டும் என்று வேண்டிக் கொண்டேன். இலங்கையில் வாழும் தமிழர்களுக்கு இழைக்கப்படும் கொடுமைகளைப் பற்றி நான் குறிப்பிட்டு அவர்களுக்கென ஒரு தனி நாடு அமைந்தாலன்றி விமோசனம் கிடையாது என்பதையும் சொன்னேன்.

பின்பு அங்கு வந்திருந்தவர்கள் பல வினாக்களை வினாவினார்கள். அவற்றுக்கு நான் தகுந்த விளக்கம் அளித்தேன். ஒருவர் எழுந்து "தனிநாடாகப் பிரிந்து போவதைத் தவிர வேறு வழி கிடையாதா?" என்று கேட்டார். நான் அதற்குப் பதில் தெரிவிப்பதற்குள் இளம் தாடி வைத்த ஒரு மாணவர் எழுந்து "கணவனும் மனைவியும் ஒற்றுமையாக வாழ வேண்டியதுதான். ஆனால், குடிகாரக் கணவன் தினமும் மனைவியை உதைத்துக் கொண்டேயிருந்தால் அவளுக்கு விவாகரத்து கேட்பதைத் தவிர வேறு என்ன வழி இருக்க முடியும்?" என்று சொன்னார். அந்தப் பதிலைக் கேட்டு அனைவரும் சிரித்தார்கள். கூட்டம் முடிந்ததும் அந்த மாணவரை அழைத்து நான் பாராட்டினேன். அவர் யார் என்பதை அறிந்தபோது நான் திடுக்கிட்டேன். மென்டிஸ் என்ற அந்த மாணவர் சிங்களப் புரட்சி இயக்கமான ஜே.வி.பி. இயக்கத்தைச் சேர்ந்தவர். அவரும், கரோமன் என்னும் சிங்கள மாணவரும் இலங்கை அரசின் அடக்கு முறைகளுக்குத் தப்பி ஜெர்மனியில் அகதிகளாகத் தஞ்சம் புகுந்திருக்கிறார்கள். பிரிமென் பல்கலைக் கழகத்தில் படிக்கிறார்கள். மென்டிஸ் ஜே.வி.பி. இயக்கத் தலைவரான ரோகண விஜயவீராவின் செயலாளராகப் பணி ஆற்றியவர். என்னையும் மணியரசனையும், மற்ற நண்பர்களையும் தங்களுடன் விருந்து உண்டு செல்லும்படி மென்டிஸ் அழைத்தபோது எங்களால் தட்டமுடியவில்லை. மாணவர் விடுதியில் உள்ள அவருடைய அறைக்கு அழைத்துச் சென்றார். நாங்கள் வந்திருப்பதை அறிந்த அந்தப் பல்கலைக் கழகத்தில் படிக்கும் சிங்கள மாணவர்கள் எல்லோரும் கூடிவிட்டார்கள். எங்களுக்குள் மனம் திறந்த விவாதம் நடந்தது. "தமிழர்களுக்கு எதிரான நிலையை ஏன் உங்கள் இயக்கம் எடுத்தது?" என்று நான் கேட்டேன்.

"அந்தத் தவறை இப்பொழுது நாங்கள் உணர்கிறோம். திருமதி பண்டாரநாயகா, ஜெயவர்த்தனா, பிரேமதாசா ஆகிய சிங்களத் தலைவர்களின் ஆட்சியில் எங்கள் மீது எத்தகைய கொடுமான அடக்குமுறையை ஏவிவிட்டார்கள் என்பதை நாங்கள் பார்த்தோம். ஏறத்தாழ அறுபதாயிரத்திற்கு மேற்பட்ட எங்கள் இயக்கத்தைச் சேர்ந்த இளைஞர்கள், யுவதிகள் மற்றும் ஆதரவாளர்கள் ஈவு இரக்கம் இல்லாமல் படுகொலை செய்யப்பட்டார்கள். ஆறுகளிலும் சாக்கடை ஓரங்களிலும், எங்கள் இளைஞர்களின் பிணங்கள் கிடந்தன. சிறைகளில் காட்டுமிராண்டித் தனமாக சித்திரவதைகளுக்கு எங்கள் இளைஞர்கள் ஆளானார்கள். சிங்கள இனம் என்ற பெருமிதம் கொண்டிருந்த எங்களுக்கே இந்தக் கதி என்றால் தமிழ் இளைஞர்களுக்கும், மக்களுக்கும் சிங்கள இராணுவம் எவ்வளவு மோசமான கொடுமைகளை இழைத்திருக்கும் என்பதை எங்கள் அனுபவத்திலிருந்து நாங்கள் உணர்ந்துகொண்டோம்." என்று மென்டிஸ் கூறினார்.

சிங்களப் பகுதியில் உள்ள கிராமங்களில் சிங்கள அதிரடிப்படையினர் புகுந்து எப்படியெல்லாம் அட்டுழியம் செய்தார்கள் என்பதை விவரித்தார். இறுதியாக இன்னொன்றையும் அவர் கூறினார். "விடுதலைப் புலிகள் நச்சுக் குப்பிகளைக் கழுத்தில் அணிந்துகொண்டு திரிவதைப் பார்த்து நாங்கள் கேலி செய்ததுண்டு. அடக்குமுறைக்கு அஞ்சும் கோழைகள் என்று ஏளனம் செய்ததுண்டு. ஆனால், எங்கள் தலைவர் ரோகண விஜயவீரா பிடிப்பட்டபோது சித்திரவதைகளைத் தாங்க முடியாமல் மற்றவர்கள் இருக்கும் இடங்களையும் அவர் காட்டிக் கொடுக்க நேர்ந்தது. ஆயுதங்களைக் கீழே போட்டுவிட்டுச் சரணடையும்படி எங்களுக்கு அவர் கோரிக்கை விடுவதுபோல 'வீடியோ படம்' எடுத்து அதைச் சிறீலங்கா தொலைக்காட்சியில் திரும்பத் திரும்பக் காட்டினார்கள். இறுதியில் ரோகண விஜயவீரா சுட்டுக் கொல்லப்பட்டார். அதைப்போலவே மற்ற முக்கியமான தலைவர்களையும் பிடித்துச் சுட்டுக் கொன்றுவிட்டார்கள். நாங்கள் நச்சுக் குப்பிகளைக் கழுத்தில் அணிந்து இருந்திருப்போமேயானால் எங்களுக்கும் எங்கள் தலைவர்களுக்கும்

இந்தக் கொடுமை வந்திருக்காது" என்று அவர் மனம்விட்டுப் பேசினார். மற்ற சிங்கள மாணவர்களும் அவ்விதமே தங்கள் அனுபவங்களை எங்களிடம் பகிர்ந்துகொண்டார்கள். சிங்கள மாணவர்கள் மத்தியில் இரண்டு மணி நேரம் கழித்தது மிகவும் பயன் உள்ளதாக இருந்தது. எங்கள் பிரச்சினைகளை அவர்களும் அவர்களின் பிரச்சினைகளை நாங்களும் புரிந்துகொள்ள உதவியது.

## பெர்லின்

பெர்லின் நகரில் ஜெர்மானிய வழக்கறிஞர்கள் மற்றும் அரசியல் கட்சிகளின் பிரதி நிதிகள் ஆகியோருடன் கலந்துரையாடல் கூட்டமொன்று ஏற்பாடு செய்யப்பட்டிருந்தது. தமிழீழப் பிரச்சினை குறித்தும் இலங்கை அரசுக்கு ஜெர்மனி அளித்து வரும் பொருளாதார உதவியை நிறுத்த வேண்டிய அவசியம் குறித்தும் விளக்கினேன். திருமதி ரூபினி என்பவர் நான் கூறியவற்றை ஜெர்மானிய மொழியில் மொழி பெயர்த்து உதவினார். ஈழத்தைச் சேர்ந்த திருமதி ரூபினி அங்குத் தொலைக்காட்சி நிறுவனம் ஒன்றில் பணியாற்றுகிறார். பின்பு அங்கு நடந்த மாவீரர் நாள் கூட்டத்தில் கலந்து கொண்டு பேசினோம்.

22.12.91 அன்று பெர்லின் நகரிலிருந்து தொடர் வண்டிமூலம் புறப்பட்டு சுவிட்சர் லாந்து நாட்டில் உள்ள தூரிச் நகரைச் சென்றடைந்தோம். தொடர் வண்டி நிலையத்தில் எங்களை வரவேற்க தோழர்கள் வந்திருந்தார்கள். நானும் மணியரசனும் தொடர்வண்டிப் பெட்டியிலிருந்து இறங்கும்பொழுது சற்று தொலைவில் தளபதி கிட்டு வந்துகொண்டு இருந்ததைப் பார்த்தோம். கையில் ஒரு கைத்தடியைப் பிடித்துக்கொண்டு கிட்டு கம்பீரமாக நடந்துவந்து கொண்டு இருந்தார். யாருடைய உதவியும் இல்லாமல் இரு பக்கங்களிலும் கோல்கள் ஊன்றாமல் கிட்டு நடந்துவந்ததைப் பார்த்தபொழுது மகிழ்ச்சியாக இருந்தது. கடந்த நான்கு ஆண்டுகளுக்குப் பிறகு அவரைச் சந்தித்தபோது உள்ளம் நெகிழ்ந்தது. அந்த ஒரு கண நேரத்தில், யாழ்த் தளபதியாக இருந்து கிட்டு நடத்திய வீரசாதனைகள் எல்லாம்



என் மனக்கண் முன்னால் திரைபோல ஓடின. கிட்டுவுடன் புறப்பட்டு ஒரு நண்பர் வீட்டிற்குச் சென்றோம். அன்று மாலையில் தூரிச் நகரில் மாவீரர் நாள் கூட்டம் நடந்தது. கலை நிகழ்ச்சிகள், இசை நிகழ்ச்சிகள் சிறப்பாக நடந்தன. இறுதியாக நானும் மணியரசனும் பேசினோம். நீண்டகாலத்திற்குப் பிறகு கிட்டுவின் பேச்சைக் கேட்டு மகிழ்ந்தேன். வார்த்தை அலங்காரங்கள் இல்லாமல் மக்களைச் சிந்திக்கத் தூண்டும் வகையில் அவர் பேசினார். ஐரோப்பிய வாசம் அவருடைய இராசதந்திர அறிவைக் கூர்மைப்படுத்தி இருந்தது. இராசதந்திரிகளுக்கு உரிய நளினத்துடனும் போர்த் தளபதிகளுக்குரிய கம்பீரத்துடனும் அவர் பேசினார். மூன்று நாள் கிட்டுவுடன் தங்கினோம். பல்வேறு ஐரோப்பிய நாடுகளிலெல்லாம் தமிழீழப் பிரச்சினைக்கு ஆதரவு திரட்டவேண்டும் என்று அவர் சொன்னார். இந்திய அரசின் தூண்டுதலினால் இலண்டனிலிருந்து தன்னை வெளியேற்றிய பிரித்தானிய அரசின் போக்கு இப்போது மாறியிருப்பதாகக் கிட்டு தெரிவித்தார்.

கனடா நாட்டிலிருந்து அனைத்துக் கட்சி நாடாளுமன்ற உறுப்பினர்கள் கொண்ட மனித உரிமைக் குழுவொன்று இலங்கை செல்ல இருப்பதாகவும் அந்தக் குழுவினரைச் சந்தித்துப் பேசவேண்டும் என்றும் கிட்டு என்னிடம் கேட்டுக் கொண்டார். அதைப்

## வெளிநாட்டிலும் துரோக வேலை

இலங்கையில் சிங்கள இராணுவத்தின் கையாட்களாகத் திகழ்ந்து இனத்துரோகம் செய்துவரும் துரோக இயக்கங்கள் வெளிநாடுகளிலும் அதே வேலையைச் செய்கின்றன. வெளிநாடுகளில் உள்ள சிறீலங்காத் தூதுவர் அலுவலகங்கள்; புலிகளுக்கும் தமிழீழ விடுதலைக்கும் எதிராக மேற்கொண்டுள்ள பொய்ப் பிரச்சார நடவடிக்கைகளுக்குத் துரோக இயக்கங்களைச் சேர்ந்த இளைஞர்களே துணை போகின்றனர். இந்த ஈனத்தனமான காரியங்களைச் செய்ய இவர்களுக்குப் பெருந்தொகைகளைச் சிங்களத் தூதுவரகங்கள் அளிக்கின்றன.

எனது வெளிநாட்டுச் சுற்றுப்பயணத்தின்போது துரோகிகள் செய்துவரும் இழிவான செயல்களைப் பற்றி ஆதாரபூர்வமாக நான் அறிந்தேன்.

ஒரு காலத்தில் இந்த இயக்கங்கள் வெளிநாட்டுத் தமிழ்மக்கள் மத்தியில் ஓரளவு ஆதரவு பெற்றிருந்தன.

1984ஆம் ஆண்டில் நான் ஐரோப்பிய நாடுகளில் சுற்றுப்பயணம் செய்த போது எல்லா நாடுகளிலும் துரோக இயக்கங்கள் செயல்படுவதைப் பார்த்தேன் உண்மையான விடுதலை இயக்கம் "விடுதலைப்புலிகள்" இயக்கம் மட்டுமே. உண்மையான தமிழ்த்

தேசியத் தலைவர் பிரபாகரன் மட்டுமே என்பதை முழுமையாகத் தமிழர்கள் அறிந்துகொள்ளாத நிலையில் துரோக இயக்கங்கள் ஆர்ப்பாட்டமாக இயங்கின. இவர்களின் தடபுடல் பிரச்சாரங்களை நம்பி, தமிழக மக்களும் இந்த இயக்கங்களுக்கு நிதியை அள்ளி அளித்த தந்தனர்.

நான் சுவிட்சர்லாந்து சென்றிருந்த போது ஒரு மோசடியைப் பற்றிக் கேள்விப்பட்டேன். ஒரு இயக்கத்தின் தலைவர் அங்கு வந்து "10 ஆயிரம் போராளிகள் படையெடுத்துச் செல்ல இந்தியக் கரையில் தயாராகக் காத்துக் கொண்டிருப்பதாகவும் போர் தொடங்கினால் அவர்களுக்குத் தேவையான உணவு, மருந்துகள் ஆகியவற்றை ஏற்றிக்கொண்டு ஆஸ்திரேலியாவில் இருந்து கப்பல் ஒன்று வந்து கொண்டிருப்பதாகவும் அதற்காக ஒரு மில்லியன் (10 இலட்சம்) டாலர்கள் அவசரமாகத் தேவைப்படுவதாகவும்" கதைத்தார்.

அதை அப்படியே நம்பி அந்நாட்டில் உள்ள தமிழர்கள் தங்களின் சேமிப்பையெல்லாம் கொட்டிக் கொடுத்தனர். அவர் கேட்டதற்கும் அதிகமாக நிதி திரண்டது.

"மூன்றே மாதத்தில் தமிழீழம் நமது

போலவே பிரித்தானியா, பிரான்சு, நார்வே, போன்ற பல நாடுகளுக்கும் நாங்கள் இரு வரும் சென்று பிரச்சாரம் செய்யவேண்டும் என்றும் அவர் விரும்பினார். அதற்கான ஏற்பாடுகளையும் செய்திருந்தார்.

சுவிட்சர்லாந்து நாட்டில் கிட்டுவுடன் கழித்த அந்த மூன்று நாள்சுளும் மறக்க முடியாத நாள்சுள். நீண்ட நேரம் உட்கார்ந்து பேசினோம். கடந்த காலம் பற்றியும் எதிர்காலம் பற்றியும் கருத்துகளைப் பரிமாறிக் கொண்டோம். எந்தப் பேச்சுக்கும் ஒரு முடிவு உண்டல்லவா? நாங்கள் கிட்டுவிடம் விடைபெறும் நாளும் வந்தது. எங்களை வழியனுப்ப கிட்டு தொடர்வண்டி திலையத்திற்கு வந்தார். நாங்கள் தொடர்வண்டியில் ஏறி அமர்ந்த பின்புகூட பிரிய மனயில்லாமல் பேசினார். எங்களுக்கும் அதே நிலைதான். ஆனாலும், அவரைக் காக்கவைக்க நாங்கள் விரும்பவில்லை.

“நீங்கள் வீணாகக் காத்திருக்க வேண்டாம்; வீட்டிற்குச் செல்லலாமே” என்று கூறினோம்.

“அண்ணா! என்னை ஏன் விரட்டுகிறீர்கள். அடுத்த முறை உங்களைப் பார்க்க நான்

கைக்குள். நீங்களெல்லாம் வெளிநாட்டில் கஷ்டப்படத் தேவை இல்லை. நாட்டைப் பிடித்ததும் தகவல் தருகிறோம். உடனே புறப்பட்டு வாருங்கள்” என உறுதி கூறிவிட்டு அந்தத் தலைவர் தனது கையில் கிடைத்த பணத்தை சுவிசு வங்கி ஒன்றின் இரக சியக் கணக்கில் போட்டுவிட்டு உடனே பறந்தார்.

பணம் கொடுத்தவர்களும் தாயகம் திரும்ப மூட்டை முடிச்சு எல்லாம் கட்டத் தொடங்கினார்கள். தமக்கு விடிவுகாலம் வந்துவிட்டதாக மகிழ்ந்தார்கள்.

நாள்சுள் நகர்ந்தன. மாதங்கள் ஓடின, பல மூன்று மாதங்கள் ஆன பிறகும் படையெடுப்பு பற்றி எத்தகைய தகவலும் இல்லை.

அந்தக் காலகட்டத்தில் சுளத்தில் நின்று போராடியவர்கள் விடுதலைப் புலிகள் மட்டுமே. சுளத்தில் அவர்கள் குவித்த வெற்றிகள் யார் உண்மையான போராளிகள் என்பதை உணர்த்தியது. காலப்போக்கில் மற்றப் போராளி இயக்கங்கள் செல்வாக்கிழந்தன. விடுதலைப் புலிகள் இயக்கத்தைத் தவிர வேறு இயக்கங்களை அங்கீகரிக்கவோ அல்லது நிதி தரவோ வெளிநாட்டுத் தமிழர்கள் மறுத்தனர். எனவே, துரோக இயக்கங்கள் கொஞ்சம்

கொஞ்சமாக மறைந்தன. எஞ்சியுள்ள சிலர் சிறீலங்காத் தூதுவர் அலுவலகங்கள் வீசியெறியும் காசுக்கு ஆசைப்பட்டுக் கைக்கூலிகளாக மாறினார்கள். புலிகளைப் பற்றி வசை பாடுவதும், பொய்ப்பிரச்சாரங்களைக் கட்டவிழ்த்து விடுவதும் தான் இவர்களின் இயக்கப் பணிகளாகும்.

சிறீலங்காவில் இனப்பிரச்சினை இல்லை என்னும் சிங்கள மக்களும் தமிழ் மக்களும் ஒன்றாகவே வாழ விரும்புகிறார்கள் என்றும், புலிகள் மட்டுமே இதற்கு எதிராக இருக்கிறார்கள் என்றும், வெளிநாடுகளில் உள்ள தமிழர்களைப் புலிகள் மிரட்டிப் பணம் பறிக்கிறார்கள் என்றும் இவர்கள் பிரச்சாரம் செய்கிறார்கள். இதற்காகவே துண்டுப் பிரசுரங்களை வெளியிடுகிறார்கள். இவர்கள் நடத்தும் நிகழ்ச்சிகளுக்கு மக்கள் வருவது இல்லையாதலால் கூட்டங்களையே இவர்கள் நடத்துவதில்லை. தங்களை வெளிப்படையாக அடையாளங் காட்டிக் கொள்வதும் இல்லை.

வெளிநாடுகளில் வாழும் தமிழர்கள் இவர்களைச் சமூகப் பீடைகளாகக் கருதி ஒதுக்குகிறார்கள். இவர்களின் எந்த விதத் தந்திரமும் தமிழர்களிடம் எடுபடவில்லை.

உயிருடன் இருப்பேனோ இல்லையோ" என்று கூறிவிட்டு அவருக்கே உரித்தான முறையில் கலகலவெனச் சிரித்தார்.

நானும் மணியரசனும் பதறிப்போனோம். "ஏன் இப்படிப் பேசுறீர்கள். சுதந்திரத் தமிழீழத்தில் நாம் நிச்சயமாகச் சந்திப்போம்" என்றோம்.

அவர் பதில் கூறுவதற்குள் தொடர்வண்டி புறப்பட்டது. கிட்டு சிரித்த வண்ணம் கைகளை அசைத்துக் கொண்டிருந்தார். தொடர்வண்டி விலகிச் சென்று கொண்டிருந்தது. தெர்லை தூரத்தில் கிட்டுவின் கம்பீரமான உருவம் சிறு புள்ளியாகத் தெரிந்து மறைந்தது.

கிட்டு ஏன் அப்படிச் சென்னார்? என்று என்னுள்ளம் குடைந்து கொண்டே இருந்தது. நடக்க இருந்த விபரீதத்தின் அறிகுறியாக உள்ளூணர்வு உந்தித் தள்ள அப்படிச் கூறினாரா? ஆனால், அந்த வார்த்தைகளின் ஆழமான பொருள் எங்களுக்கு அப்பொழுது தெரிந்திருக்கவில்லை.

### கனடாச் சுற்றுப் பயணம்

பிராங்க்பர்ட் நகரிலிருந்து வானூர்தி மூலம் புறப்பட்டு 14.1.92 அன்று கனடாவில் உள்ள ரொறண்டோ விமான நிலையம் போய்ச் சேர்ந்தேன். வானூர்தி நிலையத்தில் நான் இறங்கியதுமே கனடா உளவுத் துறையைச் சேர்ந்த டேன் மார்ட்டல் என்னும் உயர் அதிகாரி என்னைச் சந்தித்து தனியே அழைத்துச் சென்றார். ஏற்கெனவே என்னைப் பற்றிய விவரங்கள் அவருக்குத் தெரிந்திருந்தது. அன்புடனும் மரியாதையுடனும் பேசிய அவர் எனது சுற்றுப் பயண விவரங்களைக் கேட்டறிந்தார். பிறகு தலைவர் பிரபாகரன், கிட்டு ஆகியோரைப் பற்றிக் கேட்டார். கிட்டுவைச் சந்தித்தீர்களா? என்று கேட்டார். ஆம் என்று கூறினேன். பின்பு சுற்றுப் பயணத்தில் "உங்களுக்குப் பாதுகாப்பு வேண்டுமா?" என்று வினவினார்.

"அத்தகைய பாதுகாப்பு எதுவும் தேவையிருக்காது" என்று நான் கூறினேன்.

"கனடாவில் ஈ.பி.ஆர்.எல்.எப். போன்ற போட்டி இயக்கங்கள் இருக்கின்றன. அவர்களால் உங்களுக்கு ஆபத்து நேரிடலாம் என்று எனக்கு ஒரு தகவல் கிடைத்திருக்கிறது. உங்களுக்கு அனைத்துப் பாதுகாப்பும் கொடுக்கும்படி எங்கள் அரசு உத்தரவிட்டிருக்கிறது" என்றும் கூறினார்.

கனடாவில் உள்ள எங்கள் தோழர்களைக் கலந்துகொண்டு அவருக்குப் பதில் சொல்வதாகக் கூறினேன். அவர் உடனே தன்னுடைய பெயர் பொறிக்கப்பட்ட அட்டை ஒன்றை என்னிடம் கொடுத்தார். "கனடாச் சுற்றுப் பயணத்தில் நான் எந்த இடத்திற்குச் சென்றாலும் தனக்குத் தொலைபேசி மூலம் தகவல் தரவேண்டும்" என்று வேண்டிக்கொண்டார். கனடாவில் இருப்பதற்கான என்னுடைய நுழைவிசைவு (விசா) சனவரி 30ஆம் நாள் வரைதான் இருந்தது. என்னுடைய கடவுச்சீட்டை (பாஸ் போர்ட்டை) வாங்கிப் பார்த்த அவர் "உங்களுக்குப் பிப்ரவரி 10ஆம் நாள் வரை நிகழ்ச்சிகள் இருக்கின்றனவே ஆனால் நுழைவிசைவு சனவரி 30ஆம் நாள் வரைதான் இருக்கிறது" என்று சொன்னபொழுது நான் வியப்படைந்தேன்.

என்னுடைய சுற்றுப் பயணத்தைப் பற்றி எனக்கே எதுவும் தெரியாது. கிட்டு என்னை அனுப்பும்போது "நீங்கள் அங்கு சென்றவுடன் உங்கள் நிகழ்ச்சிகளை அங்குள்ள நண்பர்கள் கூறுவார்கள்" என்று கூறியிருந்தார். வானூர்தி நிலையத்திற்கு வெளியே போய் அங்குள்ள தோழர்களைச் சந்தித்த பின்புதான் என்னுடைய சுற்றுப் பயண விவரங்களை நானே அறிய முடியும். ஆனால், அந்த அதிகாரிக்கோ எல்லா விவரங்களும் தெரிந்து இருந்தன. ஆனாலும், என் வியப்பை வெளிக்காட்டிக்கொள்ளவில்லை. அவரே என்னுடைய கடவுச் சீட்டை வாங்கிப் பிப்ரவரி 15ஆம் நாள்வரை நுழைவிசையை நீட்டித்துக் கொடுக்க ஏற்பாடு செய்தார். அவருக்கு நன்றி கூறிவிட்டு நான் புறப்பட்டேன். என்னை



வெளியே அழைத்து வந்து என்னை வரவேற்கக் காத்துக்கொண்டிருந்த தோழர்களிடம் ஒப்படைத்துவிட்டுச் சென்றார்.

அவர் கூறியதுபோலவே நாள்தோறும் என்னுடைய சுற்றுப் பயணம் குறித்து அவருக்கு நான் தொலைபேசியில் கூறினேன். நான் மறந்துவிட்டாலும் ஒவ்வொரு நாளும் சரியாகக் காலை 8 மணிக்கு நான் இருக்கும் இடத்திற்கு அவர் தொலைபேசி மூலம் பேசுவார். நான் பங்குகொண்ட கூட்டங்களில் கனடாவின் காவலர்கள் சீருடையிலும் சாதாரண உடையிலும் காவல் புரிந்தார்கள்.

17.1.92 அன்று கனடா நாட்டாளுமன்ற உறுப்பினரான சார்லஸ் கக்கியா என்பவரைச் சந்திக்க நண்பர்கள் அழைத்துச் சென்றனர். தமிழீழப் பிரச்சினைபற்றி சார்லஸ் கக்கியா ஏற்கெனவே நன்கு அறிந்து அனுதாபமும் கொண்டிருந்தார். நாங்கள் கூறுவதைக் கேட்டுக் குறித்துக் கொண்டார்.

ரொறண்டோ - ஸ்டார் பத்திரிகைக்கு இன்று பேட்டியளித்தேன். இப்பேட்டி ஒரு புயலைக் கிளப்பிவிட்டது. இனப்படுகொலையில் ஈடுபடும் சிறீலங்கா அரசுக்குக் கொடுத்து வரும் பொருளாதார உதவிகளை நிறுத்துமாறு கனடா அரசுக்கு நான் வேண்டுகோள் விடுத்திருந்தேன். கனடாவில் உள்ள சிறீலங்கா தூதுவர் "சிறீலங்காவிற்குச் சென்று பார்க்காமலேயே நெடுமாறன் பொய்யான குற்றச்சாட்டுகளைக் கூறுகிறார்" எனத் தனது மறுப்பு அறிக்கையில் குறிப்பிட்டிருந்தார்.

கனடா தமிழ்ச் சங்கங்களின் கூட்டமைப்பு சார்பில் உடனே இதற்கு மறுப்பு அறிக்கை வெளியிட்டனர். "ஒரு முறையன்று நான்கு முறை நெடுமாறன் தமிழீழப் பகுதியில் சுற்றுப் பயணம் செய்து தான் நேரில் கண்டதைத்தான் கூறுகிறார்" என அந்த அறிக்கையில் கூறியிருந்தனர். இதற்குப்பின் இலங்கைத் தூதுவர் வாயடைத்துப் போனார்.



## தமிழ்த் தத்துப்புத்திரன்

22.1.92 அன்று ஒன்டாரியோ மாநிலத்தின் சட்டப் பேரவைத் தலைவர் டேவிட் வார்னர் என்பவரை அவருடைய அலுவலகத்தில் சந்தித்தேன். தமிழீழப் போராட்டம் பற்றி அவருக்குச் சுருக்கமாக விளக்கிச் சொன்னேன். இலங்கைக்குக் கனடா அளித்து வரும் பொருளாதார உதவிகளைக் கொண்டு ஆயுதங்களை வாங்கித் தமிழர்களைச் சிறீலங்கா அரசு கொண்டு குவித்து வருவதைச் சுட்டிக் காட்டினேன். எனவே, அந்தப் பொருளாதார உதவிகளை நிறுத்தும்படி வற்புறுத்தினேன். நான் சொல்வதை மிகப் பொறுமையுடனும் அனுதாபத்துடனும் அவர் கேட்டறிந்தார். கடைசியில் பிரதமரைச் சந்திக்கும் பொழுது தான் அது பற்றிப் பேசுவதாகவும் தெரிவித்தார்.

பின்பு அவருடைய வளர்ப்பு மகன் பற்றி என்னிடம் கூறினார். நான் திகைப் படைந்தேன். 'சென்னைக்கு அருகே உள்ள ஒரு கிராமத்தில் ஒரு தமிழ்ச் சிறுவனைத் தத்து எடுத்திருப்பதாக' அவர் கூறினார். 'அந்தச் சிறுவனின் படிப்பு மற்றும் அவனுடைய செலவுகள் எல்லாவற்றையும் தானே ஏற்றுக் கொண்டிருப்பதாகவும் அவனுக்குத் தக்க வயது வந்த பின்பு அவனைக் கனடாவிற்கு வரவழைத்து உயர்கல்வி கற்பிக்க இருப்பதாகவும் அவர் கூறினார். அவருடைய பெருந்தன்மையான உள்ளத்தை நான் மிகவும் பாராட்டினேன். அவருடைய தத்துப்புத்திரனைப் பார்க்கவாவது தமிழ் நாட்டிற்கு வரும் படி அழைத்தேன். என்னுடைய அழைப்பை அவர் அன்புடன் ஏற்றுக் கொண்டார். கனடாவின் தேசிய சின்னமான பனிக்கரடி, இலை ஆகியவற்றை எனக்குப் பரிசாக அளித்தார். கனடா ஆளும் கட்சியில் அவர் செல்வாக்கு பெற்றவர். எனவே, அவருடன் பேசியது மிகுந்த பயன் உள்ளதென நண்பர்கள் கூறினார்கள்.

23.1.92 அன்று இந்தியா அப்ராட் என்னும் பத்திரிகையின் இணை ஆசிரியர் அஜீத் ஜெயின் என்பவர் என்னைப் பேட்டி கண்டார். ஈழத் தமிழர் படும் துயரம் குறித்தும் இலங்கைக்குக் கனடா பொருளாதார உதவி செய்வதை நிறுத்தவேண்டும் என்றும் என்னுடைய பேட்டியில் வற்புறுத்தி இருந்தேன்.

அன்று மாலை 3 மணிக்குக் கனடா நாடாளுமன்ற உறுப்பினரான பில் அட்வெல் என்பவரைச் சந்தித்தேன். அவர் ஏற்கெனவே தமிழீழப் பிரச்சினையில் ஈடுபாடு கொண்டவராக இருந்தார். பிப்ரவரி 5 ஆம் நாள் காலை 9.30 மணிக்குக் கனடாவின் தலைநகரான ஒட்டாவாவில் நாடாளுமன்ற உறுப்பினர்கள் பலரைச் சந்திக்க ஏற்பாடு செய்வதாகக் கூறினார். தமிழீழப் பிரச்சினையில் ஆரம்பம் முதல் ஆதரவாக இருந்து வருபவர்களுள் இவரும் ஒருவர்.

24.1.92 அன்று கனடா மத்திய அமைச்சரான திருமதி பாலின் ஏ பிரவுள் என்னும் அம்மையாரைச் சந்திப்பதற்குச் சென்றோம். அமைச்சர் வீட்டிற்கு நாங்கள் போய்ச் சேர்ந்தபொழுது வாசலில் பாதுகாப்பு, காவல்துறை கெடுபிடிகள் எதனையும் காணவில்லை. அழைப்பு மணியை அழுத்தியதும் ஒரு பெண்மணி கதவைத் திறந்தார். எங்களை உள்ளே வருமாறு அழைத்தார். நானும் நண்பர்களும் உள்ளே சென்று வரவேற்பறையில் அமர்ந்தோம். சிறிது நேரத்தில் அமைச்சர் திருமதி பாலின் அவர்களே அங்கு வந்தார். எங்களைத் தன்னுடைய அறைக்கு அழைத்துச் சென்றார். வாசற்கதவைத் திறந்த பெண்மணி அவருடைய செயலாளர். அவர் மட்டுமே அவருடன் இருந்தார். அந்த வீட்டிற்குள்ளேயும் வெளியேயும் எத்தகைய கெடுபிடிகளும் இல்லாதிருந்தது எனக்கு ஆச்சரியமாக இருந்தது. சுமார் அரை மணி நேரம் நாங்கள் பேசிக்கொண்டிருந்தோம். இலங்கைக்குக் கனடா அளிக்கும் நிதி உதவியை நிறுத்தவேண்டும் என்று எங்கள் பேச்சில் வற்புறுத்தினோம். நாங்கள் கூறியதை மிகப் பொறுமையுடன் கேட்டுக்கொண்டார். இலங்கைக்கு நிதியுதவி அளிப்பதை நிறுத்துவது பற்றி பிரதமர் மற்றும் இதர அமைச்சர்களிடம் பேசுவதாகக் கூறினார். பின்பு இந்திய அரசியல் நிலைமை பற்றி என்னிடம் விசாரித்து அறிந்

தார். இந்திய அரசியல் விவகாரங்களிலும், பன்னாட்டு அரசியல் விவகாரங்களிலும், அவருக்கு இருந்த அக்கறையையும், தெளிவையும் நான் மனத்திற்குள் பாரார்ட்டினேன். இந்திய அரசியல் பற்றிப் பேசும்போது அவர் கூறிய ஒன்றினை என்னால் இன்றும் மறக்க முடியவில்லை.

“நரசிம்மராவ் அரசு எப்படி இருக்கிறது” என்று அவர் கேட்டார்..

“அஃது ஒரு சிறுபான்மை அரசு. எனவே, முக்கியமான விடயங்களில், திடமான முடிவு எடுக்க முடியாமல் தள்ளாடுகிறது” என்று நான் பதில் சொன்னேன்.

அவர் சிரித்துக்கொண்டே “சிறுபான்மை அரசாக இருந்தால்தான் உங்கள் சனநாயகத் திற்கு நல்லது. மிகப் பெரும்பான்மை அரசு வந்தால் அது சர்வாதிகார அரசு ஆகிவிடும்” என்று கூறினார். அவருடைய சொற்களில் பொதிந்திருந்த ஆழமான உண்மையை நான் எண்ணிப் பார்த்து வியந்தேன்.

அன்று மாலையே ஒன்டாரியா மாநில அமைச்சரான மர்லின் சுர்பி அவர்களைச் சந்தித்தோம். இந்தச் சந்திப்பும் மிகப் பயனுள்ளதாக இருந்தது. அந்த அமைச்சரின் தொகுதியில் தமிழர்கள் வாழ்வதால் அவருக்குத் தமிழர் பிரச்சினை பற்றி ஓரளவு தெரிந்திருந்தது. நாங்கள் சொன்ன விவரங்களை அனுதாபத்தோடு கேட்டுக்கொண்டார்.

கனடா நாட்டு அமைச்சர்கள் எளிமையாகவும், எந்தவிதமான ஆடம்பரமும் இல்லாமல் இருக்கிறார்கள். பூனைப்படை போன்ற கெடுபிடி எதுவும் இல்லாமல் மக்களுடன் நெருங்கிப் பழகுகிறார்கள். அமைச்சர்களை நாங்கள் சந்தித்தபோது அவர்களுடைய உதவியாளர்களும் அருகிலே இருந்து குறிப்பு எடுத்துக்கொள்கிறார்கள். அவர்களும் அமைச்சர்களுக்குச் சமமாக எந்த வேறுபாடும் இல்லாமல் அமர்ந்துகொண்டு தங்கள் பணிகளைச் செய்கிறார்கள். நமது நாட்டில் இதற்கு நேர்மாறான சூழ்நிலை நிலவுவதை எண்ணிப் பார்த்து வருந்தினேன்.

27.1.92 அன்று யார்க் பல்கலைக் கழகத்திற்குச் சென்றோம். அங்கு ஒரு கருத்தரங்கு நடந்தது. அப்பல்கலைக் கழகத்தின் விரிவுரையாளர்கள், மாணவர்கள் வழக்கறிஞர்கள் ஆகியோர் இதில் கலந்து கொண்டனர். தமிழீழ விடுதலைப் போராட்டத்தை விளக்கி ஏறத்தாழ அரை மணி நேரம் பேசினேன். ஒரு மணி நேரம் பல வினாக்களுக்கு விடை அளித்தேன். இக் கூட்டத்தில் கலந்துகொண்ட நீக்ரோ மாணவர் ஒருவர் தமிழீழப் போராட்டத்திற்கு முழு ஆதரவளித்து ஒரு குட்டிச் சொற்பொழிவே செய்துவிட்டார். இக்கூட்டத்தில் கலந்துகொண்ட வழக்கறிஞர் ஒருவர் இலங்கையில், மனித உரிமைகள் மீறப்பட்டதைப் பற்றி என்னிடம் கேட்டு விவரங்களைக் குறித்துக் கொண்டார். யார்க் பல்கலைக் கழகம் மிகப் பெரிய தொன்றாக அமைந்திருந்தது. அங்கு ஏராளமான நீக்ரோ, சீன மாணவர்கள் படிக்கிறார்கள். ஈழத்தமிழ் மாணவர்கள் சிலரும் அங்கு படிக்கிறார்கள்.

30.12.92 அன்று கனடாவிலேயே மிகுந்த குளிர்ப் பகுதியான வின்னிபெக் நகரம் சென்றேன். அங்கு என்னை வின்னிபெக் வாழ் தமிழர்கள் வரவேற்றனர். வின்னிபெக் நகரத்திற்குப் புறப்படும்பொழுதே அங்கு மிகவும் குளிராக இருக்கும் என்று நண்பர்கள் என்னைப் பயமுறுத்தினார்கள். “ரஷ்யக் குளிரையே நான் பார்த்து இருக்கிறேன்” என்று அலட்சியமாகச் சொல்லிவிட்டு வந்தேன். விமான நிலையத்தை விட்டு வெளியே வந்த பொழுது எங்குப் பார்த்தாலும் பனி மூடிக்கிடந்தது. காருக்குள்ளே வெப்பமூட்டும் வசதி இருந்தாலும் குளிர் என்னை நடுங்கவைத்தது.

அங்கு இருந்தபொழுது அனைத்துக் கலாச்சாரக் குழுவின் தலைவரான ரொன் துவர், சாம் கோஸ்கியோ ஆகியோரைச் சந்தித்துப் பேச ஏற்பாடு செய்யப்பட்டிருந்தது. தமிழீழப் பிரச்சினை பற்றியும் இலங்கையில் இடம்பெறும் மனித உரிமைகள் மீறல்கள் மற்றும் அகதிகள் பிரச்சினை பற்றியும் அவர்கள் அக்கறையுடன் கேட்டறிந்தார்கள். இது குறித்துத் தங்களுடைய பேரவைக் கூட்டத்தில் கண்டனத் தீர்மானம் ஒன்றை நிறைவேற்றுவதாகவும்

அவர்கள் தெரிவித்தார்கள்.

31.1.92 அன்று கனடாப் பாராளுமன்ற உறுப்பினரான ரோண்டுகாமல் என்பவரைச் சந்தித்துப் பேசினேன். அவர் உடனடியாகப் புறப்பட வேண்டிய அவசரத்தில் இருந்த போதும் மிகப் பொறுமையாக நான் கூறியதைக் கேட்டுக் குறித்துக் கொண்டார்.

பிறகு பன்னாட்டுக் கலாச்சாரச் செயலகம் சென்று ஆங்குக் கொள்கைத் திறனாய்வுப் பணி புரியும் அலைஸ்கிரீக் லாண்ட் என்னும் அம்மையாரையும் டேவிட் டபிள்யூலாங்க்டிரை என்னும் நிருவாகியையும் சந்தித்துப் பேசினேன். பின்பு அம்மாநிலச் சட்டமன்ற அலுவலகம் சென்று சட்டமன்ற உறுப்பினரான கெவின் லாமோவ்ஸ்க் என்பவரையும் சந்தித்துப் பேசினேன். அவர் லிபரல் கட்சியைச் சேர்ந்தவர். தமது கட்சித் தலைமையுடன் இது பற்றிப் பேசுவதாகக் கூறினார்.

4.12.92 அன்று 'தி வாய்ஸ்' இதழின் ஆசிரியரான உமேந்திர சிங் என்பவர் பேட்டி எடுத்தார். அவர் ஓர் இந்தியர். அன்றே புறப்பட்டு மாலையில் கனடா தலைநகரான ஓட்டாவா சென்றேன். மறுநாள் காலைமுதல் மாலையரை பலரைச் சந்திக்க நிகழ்ச்சிகள் ஒழுங்கு செய்யப்பட்டிருந்தன.

5.2.92 அன்று காலை 9 மணிக்கு முன்னாள் அமைச்சரும் தற்போதைய நாடாளுமன்ற உறுப்பினருமான அலன்ரெட்வே என்பவரைச் சந்தித்தோம். 9.30 மணிக்கு நாடாளுமன்ற உறுப்பினர் பில் அட்வெல் அவர்களைச் சந்தித்தோம். முன்பு அவரை ரொறன்டோவில் சந்தித்துள்ளோம். என்னுடன் ஈழ நண்பர்கள் பலரும் இப்பேச்சுகளில் கலந்துகொண்டார்கள். அன்று பிற்பகல் 2.15 மணிக்குக் கனடா நாடாளுமன்றத்தில் தமிழீழப் பிரச்சினை குறித்துத் தான் பேசுவதாகவும் அதை நாங்கள் இருந்து கேட்க வேண்டுமெனவும் அவர் கேட்டுக்கொண்டார். அதற்கான அனுமதிச் சீட்டையும் கொடுத்தார்.

காலை 11 மணிக்குக் கனடா வெளிநாட்டுத்துறையின் ஆசிய-பசிபிக் தெற்கு மண்டல இயக்குநர் நாயகம் ஜான் ஸ்காட் என்பவரைச் சந்தித்தோம். வெளிநாட்டுத் துறையில் மிக முக்கியமான அதிகாரிகளுள் அவரும் ஒருவர். தமிழீழப் பிரச்சினை பற்றி நன்றாக அறிந்தவர். எனவே, அவருக்கு இருந்த பல ஐயங்களை எங்களிடம் கேட்டுத் தெளிவு படுத்திக் கொண்டார். இந்தச் சந்திப்பு மிகவும் முக்கியமான சந்திப்பு என்று நண்பர்கள் கூறினார்கள். விடைபெறும் கட்டத்தில் அந்த அதிகாரி "நீங்கள் தவறாக நினைத்துக் கொள்ளவில்லை யென்றால் நான் உங்களை ஒன்று கேட்க விரும்புகிறேன்" என்ற பீடிகையுடன் "நீங்களோ இந்தியாவில் வாழும் தமிழர். இலங்கைத் தமிழர் பிரச்சினையில் உங்களுக்கு ஏன் இவ்வளவு ஈடுபாடு?" என்று வினாவினார்.

அதற்கு நான் "உங்கள் வினா மிக நல்ல வினா. இவ்வினாவுக்கு விடை கூறுவதற்கு முன்னால் நான் ஒன்று சொல்ல விரும்புகிறேன். அமெரிக்கா, கனடா, ஆஸ்திரேலியா நியூசிலாந்து போன்ற நாடுகளில் ஆங்கிலம் பேசும் மக்கள் பெரும்பாலும் வாழ்கிறார்கள். உங்களுக்கும் பிரித்தானியாவுக்கும் மொழி, மற்றும் பண்பாட்டுத் தொடர்புகள் இன்னமும் நீடிக்கின்றன. முதல் உலகப் போர், இரண்டாம் உலகப் போர் மற்றும் உலகின் முக்கிய பிரச்சினைகளில் பிரித்தானியாவும் நீங்களும் ஒன்றுபட்டு நிற்கிறீர்கள். இதற்கெல்லாம் காரணம் உங்களுடைய ஆதித் தாயகம் பிரித்தானியாவாக இருப்பதாகும். அங்கிருந்து கனடா மற்ற நாடுகளில் குடியேறிய ஆங்கிலக் குடிவழிவந்த நீங்கள் வேறு நாட்டுக்காரர்களாக இன்று விளங்கினாலும் பிரித்தானியாவுடன் உங்களுக்குள்ள தொடர்புகொடி உறவு என்றைக்கும் அறுந்துவிடாது. அதைப் போலவே இலங்கை, மலேசியா, மொரிசியசு, தென்னாப்பிரிக்கா போன்ற பல்வேறு நாடுகளில் வாழும் தமிழர்களுக்கு ஆதித் தாயகம் தமிழகமே. ஆகவே, மற்ற நாடுகளில் வாழும் தமிழர்களுக்கு ஏதேனும் துன்பம் நேருமானால் அதைப் பற்றித் தாய்த்தமிழ் நாட்டில் உள்ள நாங்கள் கவலைப்படாமல் இருக்க முடியாது." என்று நான் கூறியபோது சிரித்துக்கொண்டே என்னுடைய பதிலைப் பாராட்டினார். அதற்குப் பின்னர் மாடியில் இருந்து வாயில் வரை வந்து எங்களை

வழியனுப்பி வைத்தார்.

அன்று பகல் 1 மணிக்கு நாடாளுமன்ற உறுப்பினர் மக்ஹார்ப் என்பவரைச் சந்தித்துப் பேசினேன். அவர் லிபியா நாட்டைச் சேர்ந்த அராபியர். கனடாவில் குடியேறி நாடாளுமன்ற உறுப்பினராகியிருக்கிறார். தமிழீழப் பிரச்சினையில் தீவிரமான ஈடுபாடு கொண்டவராக இருப்பதைப் பார்த்து நான்மகிழ்ச்சி அடைந்தேன். ஏற்கெனவே பிரதமரைச் சந்தித்து இது பற்றித் தான் கூறியதாகவும் இலங்கை சென்று திரும்பிய மனித உரிமைக் குழு பிரதமரைச் சந்திக்கும்போது தானும் உடன் சென்று வற்புறுத்துவதாகவும் என்னிடம் உறுதி கூறினார். அதற்குள் மணி இரண்டு ஆகிவிட்டதால் பாராளுமன்றத்தில் பில் அட்வெல் பேசவிருப்பதைக் கேட்பதற்காக விரைந்தோம். அனுமதிச் சீட்டைக் காட்டிய பின்பு மற்றவர்களை அனுமதித்த காவலர்கள் என்னை அனுமதிக்கத் தயங்கினார்கள். என்னுடைய உடைதான் தடையாக இருந்தது. நாடாளுமன்ற உறுப்பினர்களுக்குத் தனியான சீருடை இருக்கிறது. அதைப்போலப் பார்வையாளர்களுக்குக்கூட உடைக்கட்டுப்பாடுகள் உள்ளன. நான் வேட்டி கட்டிக்கொண்டு சென்றிருந்ததால் காவலர்களுக்கு என்ன செய்வதென்று தெரியவில்லை. ஆகையால், உயர் அதிகாரியை அழைத்து வந்தார்கள். பின்பு அவர் என்னை உள்ளே செல்வதற்கு அனுமதி அளித்தார். சரியாக 2.15 மணிக்கு நாடாளுமன்றத்தில் பில் அட்வெல் பேசினார். "அவைத் தலைவர் அவர்களே, தமிழ் மக்களின் துயரம் பற்றிய முக்கியமான பிரச்சினை ஒன்றை நான் எழுப்ப விரும்புகிறேன். கடந்த 13 ஆண்டு காலமாகச் சிறீலங்கா அரசின் கீழ் தமிழர்கள் சொல்லொணாத் துயரங்களை அடைந்துவருகிறார்கள். அவர்களுடைய துயரத்திற்கு முற்றுப்புள்ளி வைக்க வேண்டிய தருணம் வந்துவிட்டது. தமிழ் மக்களுக்கு எதிரான மனித உரிமை மீறல்களுக்கு முற்றுப்புள்ளி வைப்பதற்குக் கனடா முன்வரவேண்டும். தமிழ்ப் பகுதிகளுக்குக் கடந்த 19 மாதங்களாக விதிக்கப்பட்டுள்ள பொருளாதாரத் தடை நீக்கப்படவேண்டும். அந்த மக்களுக்கு மருத்துவ உதவிகள் அளிக்கப்படவேண்டும். அவற்றை உடனே அனுப்புவதற்கு ஏற்பாடு செய்யவேண்டும். இஃது ஒரு முக்கியமான பிரச்சினை. தமிழ் மக்கள் அமைதியுடனும் பாதுகாப்புடனும் வாழ்வதற்கான ஏற்பாடுகள் செய்வதில் கனடா தலைமை வகிக்கவேண்டும்." அவருடைய இந்தப் பேச்சு எங்களுக்கு மட்டற்ற மகிழ்ச்சியைத் தந்தது. பேசி முடித்து அவர் வெளியே வந்தபொழுது நாங்கள் கூட்டமாகச் சென்று அவருக்கு நன்றி தெரிவித்தோம்.

மாலை 4 மணிக்கு இலங்கை சென்று திரும்பிய நாடாளுமன்றக் குழுவின் நாங்கள் சந்தித்தோம்.

இக்குழுவில் சென்ற திருமதி பெரில் காப்னி, ஸ்வென்ராபின்சன், திருமதி பார்பரா கிரீனி ஜெஸிபிளிஸ் ராபர்ட் வென்மேன் ஆகியோர் மனம்விட்டுத் தாங்கள் சென்றுவந்த அனுபவத்தை விளக்கிக் கூறினார்கள். இலங்கைப் பிரதமர் டி.பி. விஜயதுங்காவை (இன்றைய இலங்கைக் குடியரசுத் தலைவர்) நாங்கள் சந்தித்தபோது 'தமது நாட்டில் மனித உரிமை மீறல்களே கிடையாது' என அவர் திட்டவாட்டமாகக் கூறியதைச் சொல்லிச் சொல்லி அவர்கள் அனைவரும் சிரித்தார்கள். அதாவது முழு பூசணிக்காயைச் சோற்றில் மறைக்க சிறீலங்கா பிரதமர் முயன்றதை அவர்கள் கண்டு கொண்டார்கள். அவர்கள் நேரில் கண்டு கேட்ட விவரங்கள் அவர்களை அதிர்ச்சி அடையவைத்திருந்தன. ஈழத் தமிழர் பிரச்சினையின் உண்மையான வடிவத்தை அவர்கள் அறிந்து வந்திருந்தனர்.

பின்பு இராஜீவ் - ஜெயவர்தனா உடன்படிக்கையை ஏன் விடுதலைப் புலிகள் ஏற்க மறுத்தார்கள்? என்பதைப் பற்றியும் இந்தியாவில் இருக்கும் தமிழ் அகதிகளை இந்திய அரசு ஏன் திருப்பி அனுப்புகிறது? என்றும் கேட்டார்கள். நான் அவற்றுக்குத் தக்க விளக்கம் அளித்தேன். என்னுடைய விளக்கம் அவர்களுக்கு நிறைவு அளித்தது. கனடா அரசாங்கத்தின் போக்கில் ஒரு மாற்றம் ஏற்படுத்துவதற்கு அவர்கள் நிச்சயமாக உதவுவார்கள் என்ற

நம்பிக்கை எனக்கும் என்னுடன் வந்தவர்களுக்கும் ஏற்பட்டது. அவர்கள் கனடா அரசுக்கு அளித்த பரிந்துரைகளின் படி ஒன்றினை எனக்குக் கொடுத்தார்கள். அதில் கீழ்க்காணும் முக்கியமான விடயங்கள் இடம் பெற்றிருந்தன.

- ★ சிறீலங்கா அரசும் விடுதலைப் புலிகளும் உடனடியாகப் போர் நிறுத்தத்திற்கு ஒப்புக் கொள்ள வேண்டும்.
- ★ பன்னாட்டு மேற்பார்வையில் இப்போர்நிறுத்தம் அமையவேண்டும்.
- ★ பேச்சுவார்த்தையின் மூலம் பிரச்சினைகளுக்குத் தீர்வு காண இரு தரப்பினரும் முயலவேண்டும்.
- ★ இந்த நோக்கங்களை நிறைவேற்றப் பன்னாட்டுச் சமுதாயம் அவர்களுக்கு நிர்ப்பந்தம் அளிக்கவேண்டும்.
- ★ பிரச்சினைகளுக்கு இராணுவத் தீர்வு காண சிறீலங்கா அரசு எந்தக் கட்டத்திலும் முயலக் கூடாது. குறிப்பாக யாழ்த் தீபகற்பத்தைத் தாக்கக் கூடாது.
- ★ இந்த இனப்பிரச்சினைக்குத் திட்டவட்டமான - தெளிவான அரசியல் தீர்வுக்குத் தங்களுடைய யோசனைகளைச் சிறீலங்கா அரசு அளித்துத் தனது நல்லெண்ணத்தை வெளிப்படுத்தவேண்டும்.
- ★ இந்த மோதலுக்குப் பன்னாட்டுச் சமரச முயற்சிகளை மேற்கொள்ள ஐ.நா.சபை, பொதுநலவாயம் (காமன்வெல்த்) அல்லது வேறு பன்னாட்டு அமைப்பைக் கனடா அரசு அணுகி முன்னின்று ஆவன செய்யவேண்டும்.
- ★ சிறீலங்கா அரசு பயங்கரவாதத் தடுப்புச் சட்டம், அவசரகால விதிமுறைகள் போன்ற கொடிய அடக்குமுறைச் சட்டங்களை நீக்கிப் பன்னாட்டுச் சட்டங்களுக்கும் நியதி களுக்கும் ஏற்ற வகையில் அதனுடைய சட்டங்கள் அமைய வேண்டும்.
- ★ இலங்கையின் இன, பண்பாட்டு உறவு ஏற்படுவதற்கு மதத் தலைவர்கள் முக்கிய பங்கு வகிக்குமாறு ஊக்கப்படுத்தப்படவேண்டும்.
- ★ அனைத்துலக மன்னிப்பு அவை (அம்னெஸ்டி இண்டர் நேஷனல்) சிறீலங்காவில் மனித உரிமைகள் மீறப்படுவதைப் பற்றி அளித்துள்ள 32 பரிந்துரைகள் உடனடியாகச் செயற்படுத்தப்படவேண்டும். அவ்வாறு செயற்படுத்தப்படுகிறதா என்பதைத் தனியான தொகு அமைப்பு மேற்பார்வையிடவேண்டும்.
- ★ மனித உரிமைகள் பற்றிய ஐ.நா. ஆணைக்குழுவின் 48 ஆவது மாநாடு நடைபெறும் பொழுது சிறீலங்காவின் மனித உரிமைகள் மீறுதல்கள் பற்றி ஒரு கண்டனத் தீர்மானத் தினைக் கனடா கொண்டு வரவேண்டும்.
- ★ சிறீலங்காவிற்கு ஆயுதங்கள் ஏற்றுமதி செய்யப்படுவதற்குத் தடை விதிக்கப்படவேண்டும்.
- ★ சிறீலங்கா அரசு மூலம் கனடா அளித்துவரும் உதவிகள் யாவும் நிறுத்தப்பட்டு அந்த உதவிகள் அரசு சாரா அமைப்புகள் மூலம் அளிக்கப்படவேண்டும்.
- ★ சிறீலங்காவில் வடக்கு மாநிலத்திற்கு உணவு மற்றும் மருந்துப் பொருள் உடனடியாக அனுப்புவதற்கு ஏற்பாடு செய்யப்படவேண்டும்.
- ★ இலங்கையில் வடக்கு-கிழக்குப் பகுதிகளில் குறிப்பாக யாழ் மாவட்டத்தில் மனிதாபிமான அடிப்படையில் அனைத்து உதவிகளும் அளிப்பதற்குக் கனடா அரசு முன்னுரிமை கொடுக்கவேண்டும்.
- ★ சிறீலங்காவில் உள்ளாட்டுப் போர் முடிவடையும் காலம் வரையில் கனடாவில் தஞ்சம் புகுந்துள்ள தமிழ் அகதிகளை எக்காரணத்தை முன்னிட்டும் வெளியேற்றக் கூடாது.

- ★ இந்தியாவில் உள்ள இலங்கைத் தமிழ் அகதிகள் விடயமாக அகதிகளுக்கான ஐக்கிய நாடுகள் ஆணையர் அலுவலகம் (யு.என்.எச்.சி.ஆர்) வகுத்துள்ள விதிமுறைகளை இந்திய அரசு ஏற்றுக்கொண்டு அவற்றைக் கடைப்பிடிக்க வேண்டும்.
- ★ இவை உள்ளடக்கியதாக 43 முக்கியமான பரிந்துரைகளை இக்குழு கனடா அரசுக்கு அளித்துள்ளது.

இந்தக் குழுவில் கனடாவில் உள்ள அனைத்துக் கட்சி உறுப்பினர்களும் அங்கம் வகித்து ஒருமனதாக இந்தப் பரிந்துரைகள் அளிக்கப்பட்டிருப்பதால் கனடா அரசு இவற்றை ஏற்றுச் செயற்படுத்தும் என்ற நம்பிக்கை எனக்கும் நண்பர்களுக்கும் ஏற்பட்டது.

### கியூபெக் தலைவர்களுடன்

7.2.92 அன்று பகல் 12 மணிக்கு மாணியல் நகரத்தில் கியூபெக் கட்சியைச் சேர்ந்த சில முக்கிய தலைவர்கள் அளித்த விருந்தில் கலந்து கொண்டேன். கனடாவில் உள்ள கியூபெக் மாநிலத்தில் பிரான்சிய மொழிபேசும் மக்கள் பெரும்பான்மையினராக வாழ்கிறார்கள். தங்களுக்கு சுயநிருணய உரிமை கேட்டு அவர்கள் நீண்டகாலமாகப் போராடி வருகிறார்கள். கியூபெக் கட்சி பிரான்சிய மொழி பேசுபவர்களின் ஆதரவைப் பெற்ற கட்சியாகும். இக்கட்சியின் கொள்கை பரப்புக் குழுவின் தலைவரான திருமதி அன்னிலிகரே பிரான்சின்லலோண்டி, ஜான்-பில்பாட் ஆகியோருடன் கலந்துரையாடினேன். முதலில் கியூபெக் பிரச்சினை குறித்து பல விடயங்களை அவர்களிடம் இருந்து அறிந்துகொண்டேன். தமிழீழப் பிரச்சினை குறித்து அவர்களுக்கு நான் விளக்கினேன். கியூபெக் கட்சியினருக்கு இதுவரை தமிழீழப் பிரச்சினை குறித்து யாரும் விளக்கமாகத் தெரிவிக்கவில்லை என்று அவர்கள் என்னிடம் கூறினார்கள். தமிழ்நாட்டில் உள்ள பாண்டிச்சேரி மாநிலம், தமிழர்கள் வாழும் மொரிசியசு தீவு போன்றவை பிரான்சியர்களால் நீண்டகாலம் ஆளப்பட்டவை என்பதையும் இவற்றின் மூலம் பிரான்சுக்கும் தமிழ்நாட்டிற்கும் ஏற்பட்டுள்ள தொடர்புகள் பற்றியும் நான் விளக்கிக் கூறியபொழுது அவர்கள் மிகவும் மகிழ்ச்சியடைந்தார்கள். கியூபெக் பிரச்சினையும் தமிழீழப் பிரச்சினையும் ஏறத்தாழ ஒன்று என்பதை அவர்களுக்கு எடுத்துக் காட்டினேன். எனவே, ஒருவருக்கொருவர் ஆதரவாக நிற்க வேண்டியது அவசியம் என்பதையும் வலியுறுத்தினேன், தொடர்ந்து அடிக்கடி தொடர்பு கொள்வதாக இரு தரப்பினரும் முடிவு செய்தோம். கியூபெக் கட்சிப் பிரதிநிதிகளைச் சந்தித்ததும் ஒரு முக்கியமான சந்திப்பாகும்.

### நீதியான அமைதியை நோக்கி

எனது மேனாட்டுப் பயணத்தில் முக்கியமான நிகழ்ச்சி ஒன்றில் கலந்துகொள்ள இலண்டன் வந்து சேர்ந்தேன். 1992ஆம் ஆண்டு, பிப்ரவரி மாதம், 15ஆம் நாள் "நீதியான அமைதியை நோக்கி" என்ற தலைப்பில் பன்னாட்டுத் தமிழர்களும் மற்றும் பல வெளிநாட்டவர்களும் கலந்துகொண்ட கருத்தரங்கு ஒன்று இலண்டனில் கூடியது. இக் கருத்தரங்கினைப் பிரித்தானியாவில் உள்ள பன்னாட்டுத் தமிழர் கூட்டமைப்பு ஏற்பாடு செய்திருந்தது.

தமிழர் பண்பாட்டிற்கேற்ப குத்துவிளக்கேற்றி இக்கருத்தரங்கினைத் தொடங்கி வைத்துப் பேசுகையில் நான் பின்வருமாறு குறிப்பிட்டேன்:

"தமிழீழக் களத்தில் இரத்தம் சிந்தி விடுதலைப் புலிகள் பெற்று வரும் வெற்றிகளை நிலைநிறுத்த வேண்டுமானால் உலக இராசதந்திரக் களத்தில் பல வெற்றிகளை நாம் பெற்றாக வேண்டும். பல நாடுகளின் ஆதரவைத் திரட்டுவது மிக மிக முக்கியமானதாகும். தற்போதைய பன்னாட்டுச் சூழ்நிலையும் நமக்குச் சாதகமாகக் கனிந்து வருகிறது. சோவியத்

நாட்டில் உருவான புரட்சிகரமான மாற்றங்கள் உலகின் போக்கையே மாற்றியுள்ளன. சோவியத் நாட்டில் இருந்த பல தேசிய இனங்களும் தமது சுயநிர்ணய உரிமையை நிலை நாட்டி, சுதந்திரக் கொடிகளை உயர்ந்திவிட்டன. சோவியத் நாட்டில் ஏற்பட்ட தேசிய இனங்களின் புரட்சிக்குரல் யூகோஸ்லேவியா, செக்கோஸ்லோவேகியா போன்ற நாடுகளிலும் எதிரொலித்துள்ளது. இந்நாடுகளில் தேசிய இனங்களின் சுயநிர்ணய உரிமையை உலக நாடுகளும் அங்கீகரித்து வருகின்றன. இந்தச் சாதகமான சூழ்நிலையை நாமும் பயன்படுத்திக் கொள்ள வேண்டும். தனித்த தேசிய இனமான தமிழீழ மக்கள் சுயநிர்ணய உரிமைக்காக நடத்தும் போராட்டத்தையும் அங்கீகரிக்குமாறு உலகநாடுகளை நாம் அணுகி வற்புறுத்த வேண்டும். வெளி நாடுகளில் வாழும் தமிழர்கள் இதற்கான முயற்சிகளை மேற்கொள்ள வேண்டும். அது அவர்களின் நீங்காத கடமையாகும். தாயகத்திற்காகச் செய்யும் தொண்டாகும்" என்று நான் குறிப்பிட்டேன்

பிரித்தானியாவைச் சேர்ந்த ராஃப்ஹார்லி என்பவர் பேசும் பொழுது Srilanka is Conducting an awful war. Tamils are Conducting a lawful war எனக் குறிப்பிட்டபொழுது கைதட்டலால் மாநாட்டு மண்டபமே அதிர்ந்தது.

சூர்து தேசிய விடுதலை இயக்கத்தைச் சேர்ந்த மைக் பண்டா என்பவர் தமிழீழ விடுதலைப் போராட்டத்திற்கு ஆதரவு தெரிவித்துப் பேசினார். பல வெளிநாட்டுப் பிரதிநிதிகளும் இக்கருத்தரங்கில் பேசித் தமிழீழ விடுதலைப் போராட்டத்திற்கு ஆதரவு தெரிவித்தார்கள்.

## இத்தாலி

19.2.92 அன்று இத்தாலியின் தலைநகரான ரோம் நகரிலுள்ள லெலியோபா சோ இண்டர் நேஷனல் என்ற அமைப்பின் அலுவலகத்திற்குச் சென்றேன். தோழர்கள் சிலரும் என்னுடன் வந்திருந்தனர். உலக மனித உரிமை அமைப்புகளுள் இதுவும் ஒன்றாகும். அந்த அமைப்பின் பொதுச் செயலாளர் லிண்டோ பிம்லி என்னும் அம்மையாரைச் சந்தித்தோம்.

தமிழ்நாட்டில் இருந்து புறப்படுவதற்கு முன்னால் அவருக்குக் கடிதம் எழுதியிருந்தேன். அந்த அம்மையாருடன் நீண்டநேரம் தமிழ்நாட்டின் நிலைமைகளை எடுத்துக் கூறினேன். தடாச் சட்டம் போன்ற அநீதியான அடக்குமுறைச் சட்டங்களையும் அதன் விளைவாகப் பலர் கேள்வி முறையின்றிப் பல்லாண்டுகளாகச் சிறையில் அடைக்கப்பட்டிருப்பதையும் விளக்கிக் கூறினேன்.

தமிழ்நாட்டில் பல்வேறு மருத்துவமனைகளில் சிகிச்சை பெற்றுக்கொண்டிருந்த விடுதலைப்புலிகள் தேசியப் பாதுகாப்புச் சட்டத்தின் கீழ் கைது செய்யப்பட்டுச் சிறைகளில் வைக்கப்பட்டு இருப்பதையும், அவர்களுள் பலர் எழுந்து நடமாட முடியாத நிலையில் இருக்கிறார்கள் என்பதனையும் நான் விளக்கிக் கூறினேன். சிறைச்சாலைகளில் மருத்துவ உதவிகள் அளிக்கப்படாமல் அவர்களுள் பலரின் உடல்நிலை மோசமாக இருப்பதையும் நான் சுட்டிக் காட்டினேன். இது பற்றி விசாரிக்க வேண்டும் என்றும் நான் வேண்டிக் கொண்டேன். இதற்கு ஆதாரங்களையும் நான் அவரிடம் கொடுத்தேன். மேலும், சில விவரங்கள் வேண்டும் என்று அவர் கேட்டார். தமிழ்நாட்டிற்குத் திரும்பிச் சென்றதும் அவற்றை அனுப்பி வைப்பதாகக் கூறினேன்.

23.2.92 இல் பாலர்மோ நகரில் நடைபெற்ற கூட்டத்தில் நான் பேசினேன். இக் கூட்டத்தில் இத்தாலியர்கள் பலர் கலந்துகொண்டனர். சங்க காலத்திலிருந்து உரோமா புரிக்கும் தமிழ்நாட்டிற்கும் இடையே நிலவிய வணிக உறவுகளைப் பற்றி நான் விவரமாக எடுத்துக் கூறினேன். சங்க இலக்கியங்களில் யவனர்கள் பற்றிக் கூறப்பட்டுள்ளவற்றையும், தமிழ் மன்னர்களின் அரண்மனைகளை யவன வீரர்கள் பாதுகாத்து வந்ததைப் பற்றியும் எடுத்துச் சொன்னேன்.



இத்தாலியிலிருந்து பெஸ்கி என்னும் பாதிரியார் தமிழ்நாட்டிற்கு வந்து முழுத் தமிழ்நாடுகவே மாறித் தன்னுடைய பெயரை வீரமாமுனிவர் என்று மாற்றிக்கொண்டு தமிழுக்கு அருந்தொண்டு ஆற்றியது பற்றியும் நான் கூறினேன். ஈழ நண்பரொருவர் அங்கு வந்திருந்த இத்தாலியர்களுக்கு இவற்றையெல்லாம் இத்தாலிய மொழியில் மொழி பெயர்த்துக் கூறியபொழுது அவர்கள் அளவுகடந்த மகிழ்ச்சியை அடைந்தார்கள். கூட்டம் முடிந்தவுடன் அவர்கள் என்னிடம் நேரில் வந்து பாராட்டு தெரிவித்தார்கள்.

யாழ்ப்பாணத்தில் சிங்கள அரசு விதித்திருக்கும் பொருளாதாரத் தடை பற்றியும் இதில் போப்பாண்டவர் தலையிடவேண்டும் என்றும் வேண்டிக் கொள்ளும் ஒரு கடிதத்தினைப் போப்பாண்டவரின் பிரதிநிதி கார்டினல் பாப்பலர்டோ என்பவரிடம் கொடுத்தேன்.

எனது ஐரோப்பிய-கனடாப் பயணம் பயனுள்ள ஒரு பயணம் என்ற மனநிறைவு எனக்கு ஏற்பட்டது. போராடும் தமிழீழத்தின் துயரைத் துடைக்க உலக நாடுகள் முன்வர வேண்டும் எனக் கேட்டுக் கொள்ள மேற்கொள்ளப்பட்ட இப்பயணத்தின் விளைவாக உலகத்தின் விழிகளைத் தமிழீழத்தின் பக்கம் திருப்பும் வகையில் என்னாலான முயற்சிகளை மேற்கொள்ள எனக்குக் கிடைத்த வாய்ப்பினை நன்கு பயன்படுத்திய மன நிறைவுடன் தாயகம் நோக்கிப் பயணமானேன்.



436 • தமிழீழம் சிவக்கிறது

## 4. உலக அரங்குகளில்

1990ஆம் ஆண்டு, திசம்பர் மாதம், 3ஆம் நாள் ஆஸ்திரேலியத் தலைநகரமான கன்பராவில் "சிறீலங்காவில் மனித உரிமை மீறல்கள்" பற்றிய ஒரு மாநாடு நடைபெற்றது. இம்மாநாட்டில் ஆஸ்திரேலியாவில் உள்ள தேவாலய சபைகள், உதவி நிறுவனங்கள், அரசு சார்பற்ற நிறுவனங்கள் மற்றும் சகல கட்சிகளையும் சேர்ந்த நாடாளுமன்ற உறுப்பினர்கள் கலந்து கொண்டனர்.

ஆஸ்திரேலிய நாடாளுமன்ற எதிர்க்கட்சியின் கொறடாவான எட்வர்டு கிரேஸ், எதிர்க்கட்சி நிழல் அமைச்சரவை உறுப்பினரான பிலிப் ரூடாக் ஆகியோர் இம்மாநாட்டைத் தொடக்கிவைத்தார்கள். ஆத்திரேலியா வெளிஉறவுத் திணைக்களத்தின் தலைவர் ரஸ்ஸல் ரோலாசன் தலைமை தாங்கினார். செனட்டர் ஜெனட் பவல், செனட்டர் ராபர்ட்கில், வெளிவிவகார நிழல் அமைச்சர் மற்றும் பல அமைப்புகளின் பிரதிநிதிகளும் இம்மாநாட்டில் பேசினார்கள்.

40 ஆண்டு காலமாகச் சிறீலங்காவில் தமிழர்கள் தொடர்ந்து இனப் படுகொலைகளுக்கும், பல கொடுமைகளுக்கும் ஆளாகி வருவதை உலகளாவிய பல முக்கிய அமைப்புகள் கண்டனம் செய்திருப்பதன் அடிப்படையில் தமிழர்களின் சுயநிர்ணய உரிமையை உள்ளடக்கிய தீர்வொன்றைக் காண முயற்சிகள் எடுப்பது என இம்மாநாடு முடிவுசெய்தது.



## ஆஸ்திரேலிய பிரதமர் முயற்சி

ஆஸ்திரேலியாவில் உள்ள தமிழ்ச் சங்கங்களின் கூட்டமைப்பினைச் சேர்ந்த பிரதிநிதி களைக் கொண்ட தூதுக்குழு ஒன்று பிரதமர் பாப் ஹாக்கேயைச் சந்தித்தது. 7.11.91இல் நடைபெற்ற இச்சந்திப்பில் பிரதமர் தமிழ்க்குழுவினரிடம் பின்வருமாறு கூறினார்.

“ஜிம்பாவே நாட்டின் தலைநகரமான ஹாராரேயில் நடைபெற்ற பொதுநலவாயத் தலைவர்கள் மாநாட்டின் பொழுது சிறீலங்காவின் ஜனாதிபதி பிரேமதாசாவுடன் பேசத் திட்டமிட்டிருந்தேன். ஆனால், அவர் அந்த மாநாட்டிற்கு வரவில்லை. எனவே, சிறீலங்கா இனப் பிச்சினையில் பொதுநலவாய நாடுகள் மூலம் சமரசம் காண்பதற்கான முன்முயற்சி களைச் செய்ய ஆஸ்திரேலிய அரசு தயாராக இருக்கிறது என ஒரு கடிதம் மூலம் பிரேம தாசாவிற்குத் தெரிவித்தேன். அவருடைய பதில் கிடைத்ததும் மேற்கொண்டு எனது முயற்சிகளைத் தொடருவேன்” என்று கூறினார்.

ஆஸ்திரேலியா நாடாளுமன்ற எதிர்க்கட்சித் தலைவரான ராபர்ட்ஹில் வெளியிட்ட ஓர் அறிக்கையில் “சிறீலங்கா இனப்பிரச்சினை பற்றி பொதுநலவாய நாடுகளின் மாநாட்டில் எழுப்புவதற்குப் பிரதமர் ஹாக்கே தவறிவிட்டார். இப்பிரச்சினையை பொதுநலவாய மாநாடும் ஆராயவில்லை. இது கண்டிக்கத்தக்கது” என்று கூறினார்.

ஆஸ்திரேலியாவின் பிரதமரும் எதிர்க்கட்சித் தலைவரும் ஈழத் தமிழர் பிரச்சினையைப் பற்றித் தெளிவாக அறிந்திருப்பதும் அதைத் தீர்ப்பதற்கான நடவடிக்கைகளை மேற் கொண்டு வருவதும் நல்ல அறிகுறியாகும்.

## பொதுநலவாய (காமன் வெல்த்) அரசுகளுக்கு வேண்டுகோள்

ஆஸ்திரேலியாவில் உள்ள ஐக்கிய கிறித்துவ தேசியப் பேரவையின் உட்பிரிவான சமூகக் கடமையும் - நீதியும் என்ற அமைப்பின் இயக்குநர் வண. ரிச்சர்டு ஊட்டன் என்பவர் பொதுநலவாய நாடுகளின் அரசுத் தலைவர்களுக்கு 30.9.91இல் கீழ்க்காணும் வேண்டுகோள் கடிதத்தை அனுப்பினார்.

“நிபந்தனையில்லாமல் பேச்சுவார்த்தைக்குத் தாங்கள் தயாராக இருப்பதாக விடுதலைப் புலிகள் அறிவித்த பின்பும் அதை ஏற்காமல் இராணுவத்தீர்வின் மூலம் தமிழர் பிரச்சினைக்கு முடிவுகாண முயலும் சிறீலங்காவின் அரசுக்கு சர்வதேசச் சமுதாயம் நிர்ப்பந்தம் கொடுக்க வேண்டும்.

சோவியத் நாடு, யூகோஸ்லேவியா, கிழக்கு ஐரோப்பிய நாடுகளில் தேசிய இனங் களின் எழுச்சியும் அவற்றின் வெற்றியும் மலர்ந்துள்ள இத் தருணத்தில் சிறீலங்காவின் இனமோதலைத் தீர்த்து வைப்பதற்குச் சர்வதேசச் சமுதாயம் முன்வரவேண்டும்.

இலங்கையில் போரை நிறுத்துவதற்குப் பொதுநலவாய நாடுகள் மூலம் ஒரு முயற்சியை ஆஸ்திரேலிய அரசு மேற்கொள்ள வேண்டும்.

சிறீலங்கா மேற்கொண்டுவரும் இனப்படுகொலை நடவடிக்கைகளைச் சர்வதேச நியாய சபை, ஐரோப்பிய நாடாளுமன்றத் தூதுக்குழு, சர்வதேச மன்னிப்புச் சபை, சர்வதேச எச்சரிக்கைக் குழு, பிரிட்டன் மற்றும் டச்சு அகதிகள் பேரவைகள், சுத்தோலிக்க அகதிகள் சேவைக் குழு, உலக கிறித்துவப் பேரவை போன்றவை கண்டித்துள்ளன.

சிறீலங்காவில் கீழ்க்காணும் குறிக்கோள்களை ஏற்கும் வகையில் அரசியல் தீர்வு அமையவேண்டும்.

— சிறீலங்காவில் உள்ள தமிழர்கள் தனித் தேசிய இனம்.

— வடக்கு - கிழக்குப் பகுதிகள் தமிழர்களின் தாயகம் என்பது ஏற்கப்பட வேண்டும்.

—தமிழ்த் தேசிய இனத்திற்குச் சுயநிர்ணய உரிமை உண்டு.

மேற்கண்டவற்றை ஏற்றுக்கொண்டு சிங்கள நாடும், தமிழீழமும் கூட்டாட்சியில் இயங்கலாம். அல்லது இரு சுதந்திர நாடுகளாகத் தனித்தனியே இயங்கலாம்.”

உலகம் முழுவதிலும் செல்வாக்குப் பெற்ற ஓர் அமைப்பு பொதுநலவாய நாடுகளின் அரசாங்கங்களின் பரிசீலனைக்குத் தமிழீழப் பிரச்சினையைக் கொண்டுசென்றது ஒரு முன்னேற்றமான நடவடிக்கையேயாகும்.

## ஆஸ்திரேலிய தொழிற்சங்க ஆதரவு

ஆஸ்திரேலிய தொழிற்சங்கங்களின் சர்வதேசக் குழுவின் கூட்டம் 16-1-91இல் நடைபெற்றபொழுது கீழ்க்காணும் தீர்மானத்தை நிறைவேற்றியுள்ளது.

“தமிழீழப் பகுதிமீது சிறீலங்கா அரசு மேற்கொண்ட பொருளாதாரத் தடையை நீக்கி விட்டுப் பேச்சுவார்த்தையின் மூலம் பிரச்சினையைத் தீர்க்க முன்வருமாறு சிறீலங்கா அரசை வலியுறுத்துமாறு ஆஸ்திரேலிய அரசை இக்குழு வேண்டிக் கொள்கிறது.”

ஆஸ்திரேலிய தொழிற்சங்கங்களின் பேரவை வலிமை வாய்ந்த ஓர் அமைப்பாகும். பிரதமரான பாப் ஹாக்கே போன்றவர்கள் எல்லாம் இந்த அமைப்பின் தலைவராக இருந்தவர்கள். தமிழீழ மக்களின் போராட்டத்திற்கு இந்த அமைப்பின் ஆதரவு கிடைத் திருப்பது குறிப்பிடத்தக்கதாகும்.

## ஐ.நா. பேரவையில் தமிழீழப் பிரச்சினை

உலகளாவிய இந்திய வம்சாவழி மக்களின் ஒன்றியம், சர்வதேச இந்திய நண்பர் அமைப்பு, இந்திய - அமெரிக்கச் சங்கங்களின் தேசியக் கூட்டமைப்பு ஆகிய சர்வதேச அமைப்புகள் இணைந்து தமிழீழ மக்கள் சார்பாக ஐ.நா. பேரவைக்கு விண்ணப்பம் ஒன்றினை அனுப்பி வைத்துள்ளன.

தமிழீழத்தில் சிங்கள இனவாத அரசின் படைகளால் தமிழர்களுக்கு எதிராக நடத்தப் படும் சித்திரவதைகள், மானபங்கங்கள், நீதி விசாரணையற்ற கொலைகள், ஆள் மறைவுகள், தன்னிச்சையான கைதுகள், தடுப்புக் காவல்கள், ஜெனீவா உடன்பாட்டுக்கு மாறான இன ஒழிப்புகள், பொருளாதாரத் தடை, அகதிகள் நிலைமை போன்றவை பற்றி இந்த விண்ணப்பத்தில் விரிவாகக் கூறப்பட்டிருந்தன.

டென்வர் பல்கலைக் கழகப் பேராசிரியர் நந்தா, சர்வதேச விசாரணை சபையின் தலைவர் குட்ணர் ஆகியோர் இந்த விண்ணப்பத்தில் கையெழுத்திட்டுள்ளனர்.

## ஐ.நா. மனித உரிமைக்குழு மாநாடு

தமிழீழப் போராட்ட வரலாற்றில் ஒரு குறிப்பிடத்தக்க நிகழ்ச்சி 8-2-1992இல் நடைபெற்றது. சுவிட்சர்லாந்து நாட்டின் தலைநகரமான ஜெனீவாவில் நடைபெற்ற ஐ.நா. மனித உரிமைக் குழுவின் 49ஆவது கூட்டத்தில் தமிழீழப் பிரச்சினை எழுப்பப் பட்டது.

ஐ.நா.வில் ஆலோசனை வழங்கும் தகுதிபெற்ற 15 அரசு அல்லாத அமைப்புகள் ஒன்றுகூடி ஓர் அறிக்கையினைச் சமர்ப்பித்தன. இக்கூட்டத்தில் கலந்துகொண்ட பல நாடுகளின் பிரதிநிதிகளின் பரிசீலனைக்குக் கீழ்க்காணும் இரு முக்கிய அம்சங்களை அவர்கள் வைத்தனர்.

1. சிறீலங்காவின் வடக்கு - கிழக்குப் பகுதிகள் தமிழர்களின் தாயகம் என்பதை அங்கீகரித்தல்

2. வடக்கு - கிழக்குப் பகுதிகளில் வாழும் தமிழர்கள் சுய நிர்ணய உரிமையுடைய மக்கள் என்பதை அங்கீகரித்தல்.

தமிழீழ மக்களின் சுயநிர்ணய உரிமைப் போராட்டத்திற்குச் சர்வதேச அங்கீகாரத்தைப் பெறும் முயற்சியில் அரசல்லாத அமைப்புகளின் இந்த வேண்டுகோள் மிக முக்கியத்துவம் வாய்ந்தது என ஐ.நா. பார்வையாளர்கள் கருத்துத் தெரிவித்துள்ளனர்.

இந்த அறிக்கையில் கையெழுத்திட்டுள்ள அமைப்புகளுள் சில.

- பாக்ஸ் கிறிஸ்டி இன்டர்நேஷனல்
- மக்களின் விடுதலைக்கும் உரிமைக்குமான இன்டர் நேஷனல் லீக்
- இன்டர் நேஷனல் கல்வி வளர்ச்சி அமைப்பு
- சென்டர் ஈரோப்பி டயர்ஸ் மாண்டே
- சகல விதமான இனப்பாகுபாடுகளையும் ஒழிப்பதற்கான இன்டர் நேஷனல் அமைப்பு
- உலகத் தொழிலாளர் கூட்டமைப்பு.

### டென்மார்க்கில் சிபிச் சக்கரவர்த்தி

தமிழீழ அகதி ஒருவர் பிரச்சினையில் நியாயமற்ற முறையில் நடந்துகொண்ட காரணத்தினால் ஒரு நாட்டின் பிரதமரும் சபாநாயகருமே பதவி விலக நேர்ந்துள்ளது. இந்த அதிசய சம்பவம் இலங்கையிலோ இந்தியாவிலோ நடைபெறவில்லை. டென்மார்க் நாட்டில் நடைபெற்றிருக்கிறது.



டென்மார்க் நாட்டில் தஞ்சம் புகுந்திருந்த தமிழர் ஒருவர் இலங்கையில் இருந்த தம்முடைய மனைவியையும் குழந்தைகளையும் தம்முடன் அழைத்துக்கொள்ள விரும்பினார். டென்மார்க் சட்டப்படி தம் குடும்பத்தோடு இணைந்து வாழ அவருக்கு உரிமை உண்டு. ஆனால், இவர் விடயத்தில் இவ்வுரிமை தடுக்கப்பட்டு அவர் இழுத்தடிக்கப்பட்டார். இந்த இடைக்காலத்தில் சிறீலங்கா இராணுவத் தாக்குதலில் அவர் மனைவி இறந்துவிட்டார். இந்தச் சாவுக்கு அரசின் பொறுப்பற்ற போக்கே காரணம் என எதிர்க்கட்சிகள் கடுமையாகக் கண்டித்தன. பத்திரிகைகள் தலையங்கங்கள் தீட்டின. கடும் எதிர்ப்பைக் கண்ட அரசு ஒரு விசாரணைக்கு ஏற்பாடு செய்தது.

இந்த விசாரணையின் முடிவு 14-1-93 அன்று வெளியிடப்பட்டது. தமிழ் அகதியினுடைய மனைவியின் மரணத்திற்குப் பிரதமர், சபாநாயகர், நீதி அமைச்சர் ஆகிய மூவருமே பொறுப்பு எனத் தீர்ப்பு கூறப்பட்டது. இதை மதித்து இம்மூவரும் தங்கள் பதவிகளை விட்டு விலகினார்கள்.

இலங்கையில் தமிழ் அகதிகள் முகாம்களே சிறீலங்கா இராணுவத்தினால் தாக்கப்பட்டுப் பலர் கொல்லப்படுகின்றனர். அகதிகள் முகாம்களில் இராணுவம் புகுந்து இளைஞர்களையும் யுவதிகளையும் கைது செய்து கொண்டுசெல்கிறது. கொண்டு போகப்பட்டவர்கள் திரும்பி வருவதில்லை.

இந்தியாவிலும் அகதிகள் பல கொடுமைகளுக்கு ஆளாகின்றனர். சிறப்பு முகாம்கள் என்ற பெயரில் சிறைக் கைதிகளாக அகதிகள் நடத்தப்படுகிறார்கள்.

அகதி முகாம்களில் இருக்கும் அகதிகள் போலீஸ் கெடுபிடிகளுக்கு ஆளாகின்றார்கள்.

தஞ்சமடைந்த புறாவுக்காகத் தனது சதையையே அரிந்து தந்த சிபிச் சக்கரவர்த்தியின் பெருமையைப் பேசும் தமிழ்நாட்டில் தஞ்சமடைந்த அகதிகள் சொல்லொணாத துயருக்கு ஆளாகிறார்கள்.

சிபிச் சக்கரவர்த்தியையே அறியாத டென்மார்க் நாட்டில் தஞ்சமடைந்தவருக்கு இழைக்கப்பட்ட அநீதிக்காக நாட்டின் பிரதமரையே பதவி விலகவைக்கிறார்கள்.

### சுவீடன் சமரச முயற்சி

சுவீடன் உப்சலா பல்கலைக் கழகப் பேராசிரியர் பீட்டர் சாக் சிறீலங்காவில் நடைபெற்றுவரும் போராட்டம் பற்றியும் அதில் சுவீடன் நடுவராகச் செயல்பட வேண்டும் என வற்புறுத்தி ஒரு கடிதத்தை சுவீடன் வெளிநாட்டமைச்சரான மாகர்த்தா அவ் உக்கிளஸ் அவர்களுக்கு அனுப்பினார்.

பேராசியருக்கு அமைச்சர் 6-3-92 அன்று எழுதிய பதில் கடிதத்தில் "இலங்கைச் சிக்கலில் தமிழீழ விடுதலைப் புலிகளுக்கும் சிறீலங்கா அரசுக்கும் இடையே நடுவராகத் தான் செயல்படத் தயாராக இருப்பதாகத் தெரிவித்தார்.

சுவீடன் வெளிநாட்டமைச்சருக்கு விடுதலைப் புலிகளின் சர்வதேசச் செயலகத்தின் சார்பில் லாரன்ஸ் திலகர் ஒரு பதில் அனுப்பினார்.

"நடுவராகச் செயற்பட முன்வந்துள்ள சுவீடன் அரசின் எல்லா முயற்சிகளுக்கும் விடுதலைப்புலிகள் பரிபூரண ஒத்துழைப்புக் கொடுப்பார்கள்" எனத் திலகர் தனது கடிதத்தில் உறுதி கூறி தமிழீழத்திற்கு வருகை தருமாறு கேட்டுக்கொண்டார்.

### மொரிசியசு ஆதரவு

மொரிசியசு நாட்டின் வெளியுறவுத்துறை அமைச்சரான பால் ஆர் பெரெங்கர் கடந்த 9-8-92 அன்று சென்னை வந்திருந்தபோது அவரைச் சந்தித்தேன். பிரஞ்சுக்காரரான

அவர் ஈழத்தமிழர் பிரச்சினையில் மிகுந்த ஈடுபாடு கொண்டவராகத் திகழ்ந்தார். மொரிசியசு தீவில் வாழும் தமிழர்களிடம் அவருக்கு நெருங்கிய தொடர்பு இருக்கிறது. அவரது தொகுதியில் கணிசமான தமிழர்கள் வாழ்கிறார்கள். இந்த விவரங்களையெல்லாம் அவர் என்னிடம் தெரிவித்தபோது நான் மிகுந்த மகிழ்ச்சி அடைந்தேன்.

“தமிழீழப் பிரச்சினையில் தலையிட்டுச் சிங்களருக்கும் - தமிழருக்குமிடையே பேச்சு வார்த்தை நடத்த பிராந்திய முயற்சி ஒன்று மேற்கொள்ளப்படவேண்டும். மொரிசியசு இந்தியா, ஆஸ்திரேலியா ஆகிய நாடுகள் கூட்டாக இம்முயற்சியில் ஈடுபட வேண்டும்” என்னும் திட்டத்துடன்தான் இந்தியா வந்ததாக அவர் கூறினார். தில்லியில் பிரதமர் நரசிம்மராவைச் சந்தித்துப் பேசியதாகவும், அடுத்த மாதம் ஆஸ்திரேலியா சென்று அந்நாட்டுப் பிரதமருடன் இத்திட்டம் பற்றி விவாதிக்கப் போவதாகவும் கூறினார். கூறினார்.

“நல்ல முயற்சி. தமிழர்கள் அனைவரும் உங்கள் முயற்சியை வரவேற்பார்கள்” எனக் கூறி அவரைப் பாராட்டினேன்.

“ஆஸ்திரேலியாவில் உள்ள தமிழர்கள் அவரைச் சந்தித்துப் பேச அனுமதிக்கும்படி” நான் கேட்டுக்கொண்டபோது மகிழ்வுடன் இசைவு தந்தார்.

உடனடியாக ஆஸ்திரேலிய நண்பர்களுடன் தொடர்புகொண்டு மொரிசியசு அமைச்சர் அங்கு வரும் நாளைக் கூறி அவரைச் சந்திக்கும்படி வேண்டிக் கொண்டேன். அவ்வாறு அவர்களும் சென்று சந்தித்தனர்.

மொரிசியசு மேற்கொள்ளும் சமரச முயற்சியில் இந்தியா பங்குபெற மறுத்துவிட்டாலும் ஆஸ்திரேலியாவின் துணையோடு அந்நாடு இம்முயற்சியைத் தொடரும் என்பதற்கான அறிகுறியை அவரது பேச்சினூடே நான் கண்டேன்.

## உலக மனித உரிமை மாநாடு

ஐ.நா. பேரவையின் தீர்மானத்திற்கு இணங்க ஆத்திரிய நாட்டின் தலைநகரமான வியன்னாவில் 1993ஆம் ஆண்டு, சூன் மாதம், 14 முதல் 25 வரை உலக மனித உரிமைகள் மாநாடு நடைபெற்றது. இது இரண்டாவது மாநாடாகும். முதலாவது மாநாடு 1968ஆம் ஆண்டு ஈரான் நாட்டில் நடைபெற்றது. அதற்குப் பின்னர் 25 ஆண்டுகள் கழித்து இப்போது இம்மாநாடு நடைபெற்றது.

21ஆம் நூற்றாண்டில் உலகம் நுழையப் போகிற வேளையில் மனித உரிமைகள் பற்றிக் கணித்தல் நடைமுறையில் உள்ள சட்ட வரையறைகள் போதுமா என்பதை ஆராய்தல், புதிய வரைமுறைகள் தேவைப்பட்டால் உருவாக்குதல் போன்றவை பற்றி ஐ.நா. பேரவைக்குப் பரிந்துரை தரும் மாநாடாகவும் இம்மாநாடு அமைந்தது. எல்லா வற்றுக்கும் மேலாகத் தேசிய இனங்களின் சுயநிர்ணய உரிமைப் போராட்டங்களைச் சர்வதேசச் சட்ட வரையறையினுள் அடக்கவேண்டிய தேவையே இம்மாநாட்டைக் கூட்டு வதற்கான உந்து சக்தியாக இருந்தது.

அரசுகளின் பிரதிநிதிகள், அரசு சார்பற்ற பிரதிநிதிகள் என்ற வகையில் 6000 பேர்களுக்கும் அதிகமானோர் இம்மாநாடுகளில் பங்கேற்றனர். சர்வதேசக் கல்வி நிறுவனத்தின் சார்பில் இம்மாநாட்டில் கலந்துகொண்டு அறிக்கை வாசித்த அன்றின் பொன் ராசா “சுய நிர்ணய உரிமைப் போராட்டத்தை இனவாதப் போராட்டமாகச் சிறீலங்கா அரசின் அறிக்கை சித்திரித்திருந்தது. இனவாத அரசுக்கு எதிராக ஒரு மக்கள் ஆயுதத் தாங்கிய போராட்டத்தை நடத்துவதும், சுய நிர்ணய உரிமையை நிலை நாட்டுவது சர்வ தேசச் சட்ட வரையறையினுள் அடங்கும்” என வாதிட்டார்.

உலக சமாதான அமைப்பு என்னும் சர்வ தேச மனித உரிமை அமைப்பு ஒழுங்கு

செய்த அறிக்கையில் 120 மனித உரிமை, அமைப்புகள் கையெழுத்திட்டு உலக மனித உரிமைகள் மாநாட்டுத் தலைவரிடம் அளிக்கப்பட்டது. இந்த நிகழ்ச்சி மிகமிக முக்கியமானதாகும்.

சிறீலங்கா அரசு தமிழர் பிரச்சினைக்கு இராணுவ ரீதியாகத் தீர்வு காண முயல்வதை, இந்தக் கூட்டறிக்கை கண்டித்தது. இலங்கைத் தீவானது இருவேறு நாடுகளாகப் பிரிய வேண்டிய கட்டத்தை நெருங்கிவிட்டதையும் இக்கூட்டறிக்கை சுட்டிக்காட்டியது. தமிழ் மக்கள்மீது கடல், தரை, வான் ஆகிய மூவகையிலும் தொடுக்கப்பட்டுள்ள தாக்குதல்களை இந்த அறிக்கை கண்டித்ததோடு, பொருளாதாரத் தடையை உடனடியாக நீக்க வேண்டும் எனவும் வற்புறுத்தியது. போர் நிறுத்தம் செய்து உடனடியாகப் பேச்சு வார்த்தைகள் நடைபெறவேண்டும் எனவும், தமிழ்மக்களின் பிரச்சினைகளை மனித உரிமைகளின் அடிப்படையிலும், சுய நிர்ணய உரிமை அடிப்படையிலும் தீர்க்க வேண்டும் எனவும் வலியுறுத்தியது.

120 அமைப்புகள் கையெழுத்திட்டுத் தமிழீழப் பிரச்சினைக்கு ஆதரவு தெரிவித்த நிகழ்ச்சி சர்வதேச அரங்கில் தமிழீழப் போராட்டத்திற்குக் கிடைத்த மிகப்பெரிய அங்கீகாரமாகும்.

இம்மாநாட்டில் கலந்துகொண்ட விடுதலைப் புலிகளின் சர்வதேசப் பிரதிநிதி வாரன்ஸ் திலகர் "தமிழ்த் தேசியம் நிலைபெற்றுவிட்டது. அது முன்னோக்கித்தான் செல்லும். யாராலும் அதைப் பின்னோக்கி நகர்த்த முடியாது" என முழங்கினார். பல்வேறு நாடுகளில் இருந்தும் வந்திருந்த பிரதிநிதிகளின் ஆதரவை அவர் திரட்டினார்.

இம்மாநாட்டினை யொட்டித் தமிழீழப் போராட்டம் பற்றியும் சிங்களப் பேரினவாத அரசு நடத்திவரும் மனிதாபிமானமற்ற செயல்களைக் குறித்தும் படங்களையும் ஓவியங்களையும் கொண்ட கண்காட்சி ஒன்று நடத்தப்பட்டது. மனித உரிமைகளுக்கான தமிழர் மையம் என்ற அமைப்பு நடத்திய இக்கண்காட்சியை மாநாட்டுப் பிரதிநிதிகள் போட்டி போட்டுக்கொண்டு பார்த்தனர். சிறீலங்கா அமைச்சரான ஜோன் அமரதுங்கா அவர்களையே இக்கண்காட்சி கவர்ந்து இழுத்தது. இக்கண்காட்சியைப் பல நாட்டுத் தொலைக் காட்சிகளும் ஒளிபரப்பின.

உலக மனித உரிமை மாநாடு மொத்தத்தில் தமிழீழப் பிரச்சினையை உலகத்தினரின் பார்வைக்குக் கொண்டுவர உதவியிருக்கிறது.

## ஐ.நா. துணைக்குழுவில் ஆதரவு

வேறுபாடுகள் தடுப்பு மற்றும் சிறுபான்மையினர் பாதுகாப்பு பற்றிய ஐ.நா.வின் துணைக்குழுவின் 44ஆவது கூட்டம் ஜெனீவாவில் 1992ஆம் ஆண்டு, ஆகஸ்டு மாதத்தில் நடைபெற்றபொழுது 20க்கு மேற்பட்ட அரசு அல்லாத அமைப்புகள் ஒன்றுகூடி ஒரு கூட்டறிக்கையினை அளித்தன.

"இலங்கையின் வடக்கு - கிழக்குப் பகுதியில் நடைபெறும் போராட்டம் தமிழ் மக்களின் தேசியப் போராட்டமாகும்." என அந்த அறிக்கையில் குறிப்பிடப்பட்டிருந்தது. வரலாற்று முக்கியத்துவம் வாய்ந்ததாகும்.

இந்தக் கூட்டறிக்கையில் அனைத்துலக நீதிவான்கள் ஆணையம், அமெரிக்க நீதிவான்கள் அமைப்பு, அராபிய வழக்கறிஞர்கள் சங்கம், அராபிய மனித உரிமை இயக்கம், உரிமைகள் மற்றும் விடுதலைக்கான சர்வதேச லீக் போன்ற முக்கியமான அமைப்புகள் கையெழுத்திட்டது குறிப்பிடத்தக்கதாகும்.



## 5. தூதுக் குழுக்களும் - சமரச முயற்சிகளும்

### சர்வமத சமரசக்குழு

இலங்கைத் தமிழர் பிரச்சினைக்குத் தீர்வுகாணக் கொழும்பில் உள்ள கத்தோலிக்க கிறித்துவ அமைப்பு ஒன்று புதிய முயற்சியை மேற்கொண்டுள்ளது. 'சமூக - பொருளாதார வளர்ச்சி மையம்' என்ற அந்த அமைப்பின் தலைவரும் கிறித்துவத் துறவியுமான அருட்தந்தை ஆஸ்வாத்மிரி இதுபற்றிக் கூறியதாவது:-

"இலங்கைத் தமிழர் பிரச்சினையில் தீர்வுகாண இந்த அமைப்பின் சார்பில் 4 நாடுகளைச் சேர்ந்த 5 மதத் தலைவர்கள் சமரச முயற்சியில் ஈடுபட்டுள்ளனர்.

தாய்லாந்து அமைதிப் பல்கலைக் கழகப் பேராசிரியர் வண.சன்சாய் குகலசித்தா என்னும் புத்த துறவியின் தலைமையில் மலேசிய - பினாங்கு நகர கத்தோலிக்க ஆயர் செல்வநாயகம், பிலிப்பைன்சு கத்தோலிக்க ஆயர் பியூவல்லி, அதே நாட்டைச் சேர்ந்த கோட்வின் செடிசோ, நைஜீரியாவைச் சேர்ந்த செல்வி கத்ரீன் கசேர்க் ஆகியோர் இக்குழுவில் இடம்பெற்றிருந்தனர்.

இக்குழுவினர் யாழ்குடா நாட்டின் பல்வேறு பகுதிகளுக்கும் சென்று மக்களையும் சேதங்களையும் பார்வையிட்டனர். யாழ் மறை மாவட்ட ஆயர் தோமசு சவுந்திரநாயகம் உட்படப் பல அமைப்புகளின் பிரதிநிதிகளையும் சந்தித்தனர்.



தலைவர் பிரபாகரன், பாலசிங்கம், யோசி, இளங்குமரன் ஆகியோரையும் இக் குழுவினர் சந்தித்து உரையாடினார்கள். தமிழர் தாயகம் முழுமையாக அங்கீகரிக்கப்பட வேண்டும் என்றும், போர் நிறுத்தத்தின் அவசியம் குறித்தும் இவர்களிடம் விளக்கிக் கூறப்பட்டது.

இக்குழுவினர் பிறகு கொழும்பில் புத்த குருமார்களையும் உயர் அதிகாரிகளையும் சந்தித்துப் பேசினார்கள்.

## புத்த குருமார்கள் தூது

இலங்கை அரசியலில் புத்த குருமார்கள் மிகுந்த ஆதிக்கம் செலுத்தி வருகிறார்கள் என்பது யாவரும் அறிந்த ஒன்றாகும்.

சிங்கள அரசுகளைக் கவிழ்க்கவும் பதவியில் நீடிக்கவும் செய்யக்கூடிய வல்லமை படைத்தவர்களாகப் புத்த குருமார்கள் விளங்குகிறார்கள்.

தந்தை செல்வாவுடன் ஓர் உடன்பாட்டினைப் பிரதமராக இருந்த பண்டார நாயகா செய்தபோது புத்த குருமார்கள் அவருக்கு எதிராகக் கொதித்து எழுந்தார்கள். சிங்கள மக்களுக்கு வெறியூட்டப்பட்டது. நாடெங்கும் கலவரம் மூண்டது. இதைக் கண்டு அஞ்சிய பண்டாரநாயகா தான் செய்துகொண்ட உடன்பாட்டினைத் தானே கிழித் தெறிந்தார். ஆனாலும், புத்த குருமார்களின் கோபம் தணியவில்லை. இறுதியில் புத்த பிச்சு ஒருவரே பிரதமர் பண்டார நாயகாவைச் சுட்டுக் கொன்றார்.

இது பழைய வரலாறு. இந்நிலையில் புத்த குருமார்களின் தூதுக்குழு ஒன்று யாழ்ப்பாணம் வந்து விடுதலைப்புலிகளுடன் பேச்சுவார்த்தை நடத்த விரும்புவதாகச் செய்தி அனுப்பினார்கள்.

விடுதலைப் புலிகள் இதை வரவேற்றனர். யாழ் வரும் புத்த குருமார்களுக்குத் தக்கப் பாதுகாப்பு அளிப்பதாகவும், அவர்களுடன் பேசத் தயாராக இருப்பதாகவும் தெரிவித்தனர்.

ஆனால், தென்னிலங்கையில் இதற்கு எதிர்ப்பு எழுந்தது. சிங்களத் தலைவர்கள் சிலரும் சிங்களப் பத்திரிகைகளும் புத்த குருமாரைக் கண்டித்தனர். ஆனாலும், புத்த குருமார் தங்கள் திட்டப்படி யாழ் செல்வது என முடிவு செய்தனர்.

புத்த குருமார்களின் குழுவுக்குப் பாலபிட்டியே சிறீ சித்தார்த்தா மகாநாயகா தேரா தலைமை வகித்தார். இக்குழுவின் செயலாளராக மடம்பாகம தேரா இருந்தார். பால கண்டே ரத்தினசாரா தேரா, ரத்காமா சுடேவா தேரா, பர்வ பிட்டியே ரத்தின சிறீதேரா, இதிகாகடுவே சுத்தானந்த தேரா, ரத்காமாதில் காசிறீ தேரா, கித்துல் வாலா ஆசாஜி தேரா, எடரமுலே தம்மிகா தேரா, விஜயபுரா மகாநாமா தேரா ஆகியோர் உறுப்பினர்களாகவும் இக்குழுவில் இருந்தனர்.

1992ஆம் ஆண்டு, ஏப்ரலில் சிங்கள இராணுவக் கட்டுப்பாட்டில் இருக்கும் பலாலிக்கு விமானமூலம் வந்த புத்த குருமார்கள் குழு அங்கிருந்து சேந்தாங்குளம்வரை செஞ் சிலுவைச் சங்க அதிகாரிகளுடன் வந்தனர்.

சேந்தாங்குளத்தில் அன்ரன் பாலசிங்கம், காவல் துறைத்தலைவர் நடேசன், யோசி, இளங்குமரன், புலிகளின் பெண்கள் பிரிவுத் தலைவர் ஜெயர் ஆகியோர் புத்த குருமார்களை வரவேற்று யாழ் நகருக்கு அழைத்துச் சென்றனர்.

இரு தரப்பினருக்குமிடையே நடைபெற்ற பேச்சுவார்த்தையின்பொழுது புத்தகுருமார்களின் சார்பில் கீழ்க்காணும் அம்சங்கள் அடங்கிய திட்டம் முன்வைக்கப்பட்டது.

1. சிறீலங்காவின் ஒற்றையாட்சி முறையைப் பாதுகாத்து சமூகங்களிடையே ஒற்றுமையைப் பேணுதல்

2. பிரதேச சபைகள் மூலம் அதிகாரத்தைப் பரவலாக்கல்.
3. கிழக்கு மாகாண மக்களின் ஒப்புதலை ஒரு வாக்கெடுப்பின் மூலம் பெற்றுக் கொண்டு வடக்கு - கிழக்கு மாநிலங்களை இணைத்தல்.
4. மத்திய அரசின் கடன் பளுவை அதிகரிக்காத வண்ணம் பிரதேச சபைகள் வெளி நாடுகளில் கடனுதவிபெற அதிகாரம் வழங்கல்.
5. தொலைக்காட்சி, வானொலி ஆகியவற்றின் தனிப்பிரிவுகளை வடக்கு - கிழக்குப் பிரதேசத்தில் அமைத்தல்.
6. பிரதேச காவல்துறை நிறுவுதல்.
7. நாடாளுமன்றத்தில் பிரதேச சபைகளைப் பிரதிநிதித்துவப்படுத்தும் இரண்டாவது சபை நிறுவுதல்.

புலிகளின் சார்பில் இதற்குப் பின்வருமாறு பதிலளிக்கப்பட்டது:

“தென்னிலங்கையில் எதிர்ப்பு இருந்த போதிலும் கூட அவற்றை மீறி நல்லெண்ணை, சமாதானத் தூது வந்துள்ள புத்த குருமாறைத் தமிழ் மக்களின் சார்பில் பாராட்டுகிறோம். எதிர்காலத்தில் இரு தேசிய இனங்களுக்கிடையேயும் புரிந்துணர்வும், நல்லெண்ணமும், சமாதானமும் நிலவ உங்கள் வருகை பயன்படும் என நம்புகிறோம்.

தமிழ் மக்கள் எதற்காகப் போராடுகிறார்கள் என்பதைச் சிங்கள மக்களுள் பெரும் பாலோர் புரிந்து கொள்ளவில்லை. சிறீலங்கா அரசின் பயங்கர வாதத்தின் விளைவே தமிழ்மக்களின் ஆயுதம் தாங்கிய போராட்டமாகும். பல தலைமுறைகளாக நாங்கள் நடத்திய அறப்போராட்டம் ஈவு இரக்கமின்றி ஒடுக்கப்பட்டது. எனவே, எங்கள் மக்களைக் காக்க வேறு வழி இல்லை” எனக் கூறிவிட்டு இறுதியில் புத்த குருமார்களின் திட்டம் எங்கள் அபிலாஷைகளுக்கு மிகவும் குறைவானது என்பதைச் சுட்டிக் காட்டினார்கள்.



பிறகு குழுவின் தலைவர் தனது பதிலுரையில் பின்வருமாறு குறிப்பிட்டார்:

“நாங்கள் அரசின் சார்பிலோ, அரசியல் கட்சிகளின் சார்பிலோ இங்கு வரவில்லை. புத்த குருமார்களாகவே இங்கு வரவிரும்பினோம். புலிகளும் எங்களை மகிழ்ச்சியுடன் அழைத்தபோது அதை ஏற்றோம்.

இங்கு நாங்கள் கண்டவற்றை ஜனாதிபதிக்கும் அமைச்சர்களுக்கும் தெரியப் படுத்துவோம். தமிழ்மக்களின் அவலநிலையை மாற்றுவதற்கு எம்மாலான சகல முயற்சிகளையும் செய்வோம். கொழும்பில் சர்வதேசப் பத்திரிகையாளர் மாநாடு நடத்தித் தமிழ் மக்களின் பிரச்சினை பற்றியும், விடுதலைப் புலிகளின் அரசியல் நிலைப்பாடு பற்றியும் எடுத்துக் கூறுவோம். எமது திட்டத்தில் உள்ள குறைபாடுகளை ஏற்றுக்கொள்கிறோம். ஒரு புதிய ஆக்கபூர்வமான திட்டம் ஒன்றினைத் தயாரிக்க உத்தேசித்துள்ளோம். எமது சமாதான முயற்சி தொடரும். மீண்டும் யாழ் வந்து புலிகளுடன் பேசுவோம்.”

யாழ் நகரில் போரினால் பாதிக்கப்பட்ட பல பகுதிகளையும், வடமராட்சிப் பகுதிகளையும், மாவீரர் இல்லம், தீருவில் நினைவு ஸ்தூபி ஆகியவற்றையும் பார்த்தனர்.

விடுதலைப்புலிகளின் காவலில் உள்ள 41 சிங்களக் கைதிகளையும் அவர்கள் சந்தித்தனர்.

யாழ் அரசாங்கச் செயலகத்திற்கும் புத்த குருமார் சென்று அதிகாரிகளைச் சந்தித்துப் பேசினார்கள்.

யாழ் வந்து சென்றதன் மூலம் புத்த பிக்குகள் பல உண்மைகளை உணர்ந்தனர். விடுதலைப்புலிகள் வலிமை வாய்ந்தவர்களாகவும், இலட்சியத்தில் உறுதிக்கொண்டவர்களாகவும் இருப்பதைப் பார்த்தனர்.

தமிழீழம் உருவாவது தடுக்கமுடியாதது என்பதையும் அவர்கள் புரிந்துகொண்டனர்.

## நோபல் அறிஞர்களின் முயற்சி

உலகப் புகழ்வாய்ந்த நோபல் பரிசுபெற்ற அறிஞர்களான ஜார்ஜ் வால்ட் (அமெரிக்கா), மைரீட் மாகொயர் (பிரிட்டன்), இல்யா பிரையோகோகின் (பெல்ஜியம்), ஜேன்டிம்பர் கென் (நெதர்லாந்து) ஆகியோர் கூட்டாக வெளியிட்ட அறிக்கையில் கீழ்க்காணும் அம்சங்களை வரவேற்று இருந்தனர்.

— பேச்சுவார்த்தை மூலம் உடன்பாடு காண உதவும் வகையில் நடுவர் ஒருவரை அனுப்பி உதவும்படி ஐ.நா. பேரவையின் செயலாளர் - நாயகத்திற்குச் சிங்கள அரசும், விடுதலைப் புலிகளும் வேண்டுகோள் விடுக்க வேண்டும்.

— ஐ.நா. மேற்பார்வையிலான போர்நிறுத்தம், இருதரப்பினரும் ஏற்றுக்கொள்ளக்கூடிய அமைதிப் பிரதேசங்கள், போர்ப் படைகளைத் திரும்பப்பெறுதல், ஐ.நா. மேற்பார்வையில் வட-கிழக்கு மாநிலத்தில் தேர்தல், தமிழ் மக்களின் அபிலாசைகளை நிறைவேற்றும் வகையில் சமஷ்டி அரசு ஆகியவற்றை உள்ளடக்கிய வகையில் மேற்கண்ட உடன்பாடு அமையவேண்டும்.

நோபல் அறிஞர்கள் வெளியிட்ட இந்த அறிக்கைக்கு உலகத் தமிழர்கள் பேராதரவு தந்தனர். கனடா நாட்டில் உள்ள ரொறொண்டா நகரில் இயங்கிவரும் ‘உலகக் கூட்டுறவுக்கான குழுமம்’ மேற்கண்ட அறிக்கை வெளிவருவதற்குக் காரணமாக இருந்தது. இந்த அமைப்பின் பொதுச் செயலாளராக ஜேம்ஸ் நிக்கல்சன் என்னும் தமிழர் உள்ளார். தந்தை செல்வா அவர்களின் மருமகனான பேராசிரியர் ஏ.ஜே. வில்சன் அவர்களும் இவரும் இணைந்து கூட்டாக எடுத்த முயற்சியின் விளைவாகத்தான் நோபல் அறிஞர்களின் வேண்டுகோள் வெளியானது.

இலங்கைப் பிரதமர் ரனில் விக்ரமசிங்கே அவர்களிடம் இந்த வேண்டுகோள் கொடுக்கப்பட்டபொழுது அவர் இதை முற்றிலுமாக ஏற்க மறுத்தார். "ஐ.நா. எங்களுக்கு உதவலாமே தவிர நடுவராகத் தலையிடுவதை ஏற்கமுடியாது. இத்தகைய தலையீடுகளை விடுதலைப் புலிகள் தங்களுக்குச் சாதகமாகப் பயன் படுத்திக் கொள்வார்கள். எனவே, எமது அரசு நோபல் அறிஞர்களின் வேண்டுகோளை ஏற்காது" என அவர் திட்ட வட்டமாக அறிவித்தார்.

## கிறித்துவத் துறவிகளின் தூது

கிறித்துவத்துவத் துறவிகளின் தூதுக் குழு ஒன்று தலைவர் பிரபாகரன் அவர்களைச் சந்தித்தது.

பேராயர் கென்னத் பெர்ணாண்டோ, ரீஜென்ஜி பெரேரா, யாழ் கத்தோலிக்கப் பேராயர் தோமசு சவுந்த நாயகம், யாழ் தென்னிந்திய திருச்சபைப் பேராயர் அம்பலவாணர், ஜெப நேசன், இமானுவேல் ஆகிய கிறித்துவத் துறவிகளைக் கொண்ட தூதுக்குழு 1992.01.11 ஆம் நாளன்று யாழ் நகரில் தலைவர் பிரபாகரன் அவர்களைச் சந்தித்துப் பேசியது.

தமிழர்களின் தாயகத்தைப் பிரிப்பதற்குத் தாங்கள் ஒருபோதும் உடன்பட முடியாது என்பதை தலைவர் பிரபாகரன் தெளிவுபடுத்தினார்.

சனவரி 15ஆம் நாள் கொழும்பில் நடைபெற்ற செய்தியாளர் கூட்டத்தில் புலிக ளுடன் தாங்கள் நடத்திய பேச்சு வார்த்தையின் விவரத்தைக் கிறித்துவத் துறவிகள் வெளிப்படுத்தினார்கள்.



“பிரபாகரனுடன் நாங்கள் பேசும் போது அவர் உட்படப் புலிகளுள் ஒருவர்கூட இராணுவ உடை தரித்திருக்கவில்லை. எங்களுடைய பேச்சுகளுக்குப் பிரபாகரன் உடனடியாகவும் தெளிவுடனும் பதில் கூறினார். இரண்டரை மணி நேரம் அவருடன் பேசினோம். நாடாளுமன்றத்தேர்வுக் குழுவின் திட்டம் வெளியான பிறகு அதை ஆராய்ந்து பதில் கூறுவதாகவும் அவர் கூறினார்.

சிறைவைக்கப்பட்டிருக்கிற சிங்களக் கைதிகள் குறித்துப் பிரபாகரனிடம் பேசிய பொழுது மனிதாபிமான உணர்வோடு அவர் பதிலளித்தார்.

தமிழீழப் பகுதி மீது விதிக்கப்பட்டிருக்கும் பொருளாதாரத் தடையை நீக்கினால் கைதிகள் அனைவரையும் உடனடியாக விடுவிக்கத் தயாராக இருப்பதாகவும் அவர் கூறினார்.

சிறித்துவத் துறவிகளின் வேண்டுகோளை ஏற்று நல்லெண்ணை 'சமிக்ஞையாக இரு கைதிகளைப் பிரபாகரன் விடுவித்தார். மற்றவர்களும் சிறையிலிருந்து விடுவிக்கப்பட்டு அவர்களைக் காண வந்திருந்த அவர்களின் குடும்பத்தினரோடு உணவுவிடுதியில் தங்க அனுமதிக்கப்பட்டனர்.

மகிழ்ச்சியுடன் கொழும்பு திரும்பிய சிறித்துவத் துறவிகள் சிங்களத் தலைவர்களிடம் விவரங்களைத் தெரிவித்தனர். ஆனால், பயன் இல்லை. ஆயினும், துறவிகளின் யோசனையை ஏற்றுப் புலிகளுடன் பேசுவதற்காக மறுவாழ்வுத்துறை இயக்குநர் பிரிகேடியர் வீர சேகராவை யாழ்ப்பாணத்திற்கு அனுப்பியது.

அவரிடம் புலிகள் “பொருளாதாரத் தடையை நீக்கினால் கைதிகளை விடுதலை செய்யத் தடையில்லை” என்று கூறினார்கள். எனவே, அவர் மீண்டும் கொழும்பு வந்து அரசிடம் விவரத்தை எடுத்துரைத்தார்.

சிங்கள அரசு புலிகளை ஏமாற்ற வஞ்சனையான திட்டம் ஒன்றினைத் தீட்டியது. பொருளாதாரத் தடை நீக்கப்பட்டதாகப் பத்திரிகைகளில் அறிவிக்கப்பட்டது. வவுனியாவில் தடை நீக்கப்பட்டது. கொழும்பில் இருந்து ஒரு கப்பல் நிறையப் பொருள்கள் யாழ்ப்பாணம் நோக்கி அனுப்பப்பட்டன.

பிரிகேடியர் வீரசேகரா யாழ் திரும்பி வந்து விவரத்தைக் கூறினார். தடை நீக்கப் பட்டதற்கான அரசாங்க ஆணை எங்கே? எனப் புலிகள் கேட்டனர். கொழும்பு போய் வாங்கி வருவதாகவும் கைதிகளை விடுவிக்கும்படியும் அவர் கேட்டுக்கொண்டார். ஆனால், புலிகள் ஏமாறவில்லை. 5 கைதிகளை மட்டும் விடுவித்து அவருடன் அனுப்பி வைத்தனர். அரசு ஆணையைக் கொண்டுவந்து கொடுத்துவிட்டு மற்றவர்களை அழைத்துச் செல்லும்படி கூறிவிட்டனர்.

அவர் கொழும்புக்குச் சென்று அரசாங்க ஆணை அச்சடிக்கப்பட்டிருந்த அரசிதழுடன் திரும்பிவந்து அதனைப் புலிகளிடம் காட்டினார்.

புலிகளை ஏமாற்றுவதற்காகப் போலியான ஆணை ஒன்று அச்சடித்துப் புலிகளிடம் காட்டப்பட்டது. ஆனால், புலிகள் ஏமாறவில்லை. ஏன் இவ்வாணை எல்லைச் சாவடிகளில் இருக்கிற அதிகாரிகளுக்கு அனுப்பப்படவில்லை? வணிகர்களுக்குக் கிடைக்கவில்லை என்று கேட்டனர். வீரசேகராவினால் பதில் கூற முடியவில்லை.

இதற்கிடையே எல்லைச் சோதனைச் சாவடிகளில் 2 நாட்களுக்கு மட்டுமே தடையில்லாமல் பொருள்கள் அனுப்பப்பட்டன. பிறகு, மீண்டும் தடை செய்யப்பட்டது. கொழும்பில் இருந்து பொருள்களோடு அனுப்பப்பட்ட கப்பல் உண்மையில் காங்கேசன் துறையில் இறக்கப்பட்டு இராணுவத்திடம் ஒப்படைக்கப்பட்டது.

அரசாங்கத்தின் இந்த மோசடியைப் புலிகள் அம்பலப்படுத்தினார்கள். தங்களை ஏமாற்ற நடந்த நாடகத்தை உலகறியச் செய்தார்கள்.

## வெளிநாட்டுத் தூதுவர்கள் ஆதரவு

சமரச முயற்சிகளில் ஈடுபட்டுள்ள பேராயர் பெர்னாண்டோவின் முயற்சிகளுக்குப் பல வெளிநாட்டுத் தூதுவர்களும் ஆதரவு தந்துள்ளனர். யாழ்ப்பாணம் சென்று தலைவர் பிரபாகரன் அவர்களைச் சந்தித்துவிட்டுத் திரும்பிய பேராயர் கென்னத் பெர்னாண்டோ கொழும்பில் உள்ள பல வெளிநாட்டுத் தூதுவர்களையும் சந்தித்துப் பேசினார். அவரது சமரச முயற்சிக்கு ஆதரவு தருவதாக அவர்கள் தெரிவித்தனர். போர் நிறுத்தப்பட்டு நிரந்தரமான அமைதி ஏற்படுமானால், போரினால் சிதைந்த பகுதிகளைக் கட்டியெழுப்புவதற்கும், அகதிகளான மக்களை மீண்டும் குடியமர்த்தவும், தேவையான உதவிகள் செய்யத் தயாராக இருப்பதாகவும் தூதுவர்கள் உறுதி கூறினார்கள்.

## தொண்டமான் தூது

1992ஆம் ஆண்டு, ஆகஸ்டு மாதம், 27ஆம் நாளன்று தமிழீழத் தேசியத் தலைவர் பிரபாகரன் அவர்களுக்குச் சிறீலங்கா அமைச்சர் தொண்டமான் ஒரு கடிதம் எழுதினார். தமிழர் பிரச்சினையின் தீர்வுக்கான மற்றொரு சமரச முயற்சி தொடங்கப்பட்டது. பல கடிதங்கள் பரிமாறிக் கொள்ளப்பட்டன. நேரடியாகப் பேச்சு நடத்த யாழ்ப்பாணம் வருமாறு அமைச்சர் தொண்டமான் அவர்களைப் புலிகள் அழைத்தனர்.

இந்தக் காலகட்டத்தில் தொண்டமான் அவர்கள் இந்தியாவுக்கு வருகைதந்து புதுதில்லியில் பிரதமர் பி.வி.நரசிம்மராவ் அவர்களைச் சந்தித்துப் பேசினார். இந்தச் சந்திப்புக்காக அவர் புதுதில்லி சென்ற விமானத்தில் நானும் பயணம் செய்ய நேர்ந்தது. ஏற்கெனவே 1982ஆம் ஆண்டில் நான் இலங்கை சென்றிருந்தபொழுது அவரைச் சந்தித்துப் பேசியுள்ளேன்.

இம்முறை விமானத்தில் அவருடன் பேசினேன். அவரின் சமரச முயற்சிகள் பற்றிக் கேட்டேன்.



“தமிழீழ மக்களின் உண்மையான பிரதிநிதிகளான புலிகளுடன் பேசாமல் எத்தகைய தீர்வும் வராது” என்ற கருத்தைத் தாம் வலியுறுத்தி வருவதாக அவர் கூறினார்.

‘வடக்கு-கிழக்கு இணைந்த தமிழ் மாநிலம்’ என்பதிலும் அவர் உறுதியாக இருந்தார்.

தமிழீழக் கோரிக்கையைப் புலிகள் கைவிடவேண்டுமென்றால் அதற்கு ஈடான மாற்றுத்திட்டம் ஒன்றைச் சிறீலங்கா அரசு அளிக்க வேண்டும் எனத் தான் திட்டவாதிடமாகத் தெரிவித்திருப்பதாகவும் கூறினார்.

தன்னுடைய யோசனைகளின் விளைவாகப் புத்த குருமார்கள், சிங்கள வெறியர்கள் ஆகியோரின் கடுமையான எதிர்ப்பிற்குத் தான் ஆளாகியிருப்பதாகவும் அதைக் கண்டு தான் அஞ்சப் போவதில்லை என்றும் அவர் கூறியபோது நான் அவருக்குப் பாராட்டுத் தெரிவித்தேன்.

மேலும், 2 இலட்சம் மலையகத் தமிழர்களுக்குக் குடியுரிமை பெற்றுக்கொடுத்த அவரது சாதனைக்கும் பாராட்டுத் தெரிவித்தேன். மூத்த தமிழ்த் தலைவரான அவருக்குப் பெரும் பொறுப்பு உள்ளது என்பதைச் சுட்டிக்காட்டி யாழ்ப்பாணம் சென்று தலைவர் பிரபாகரனைச் சந்தித்துப் பேசுவது நல்லது. என்பதையும் தெரிவித்தேன். தானும் அவ் விதமே விரும்புவதாக அவர் தெரிவித்தார்.

தொண்டமான் இலங்கை திரும்பிய பிறகு, இனப் பிரச்சினைக்கான தீர்வுத்திட்டம் என்ற பெயரில் சில யோசனைகளை முன்வைத்தார். இந்த யோசனைகள் பகிரங்கமாக்கப் பட்டன. தென்னிலங்கையில் இதற்குக் கடும் எதிர்ப்புக் கிளம்பியது. பௌத்த குருமார் கடும் கண்டனம் தெரிவித்ததோடு உடனடியாகத் தொண்டமானை அமைச்சர் பதவியிலிருந்து நீக்க வேண்டும் என வற்புறுத்தினார்கள். சிறீமாவோ பண்டாரநாயகா உட்படப் பல சிங்களத் தலைவர்களும் தொண்டமானின் திட்டத்திற்குப் பலத்த எதிர்ப்புத் தெரிவித்தனர்.

தமிழர்களின் நியாயமான கோரிக்கைகளின் அடிப்படையில் தொண்டமான் முன் வைத்த அரை குறையான தீர்வைக்கூட ஏற்றுக் கொள்ள சிங்களத் தலைவர்கள் தயாராக இல்லை என்பதையே இது காட்டியது.

இச் சமயத்தில் வெளிநாடுகளில் நான் சுற்றுப்பயணம் செய்து கொண்டிருந்தேன். நான் சந்திக்க நேர்ந்த வெளிநாட்டு அரசியல் தலைவர்கள் பலரிடம் தொண்டமான் தூது பற்றி விளக்கினேன்.

“தொண்டமான் விடுதலைப் புலிகளின் ஆதரவாளர் அன்று. இலங்கையின் ஆளுங் கட்சியான ஐக்கிய தேசியக்கட்சியின் ஆதரவாளர். ஜனாதிபதித் தேர்தலில் மலையகத் தமிழர்களின் வாக்குகள் பிரேமதாசாவுக்குக் கிடைக்கும்படி செய்து அவரின் வெற்றிக்கு உதவினார்”.

இத்தகைய ஒருவர் தமிழர் என்பதற்காகவும், அவரது யோசனைகள் ஓரளவிற்குத் தமிழர்களின் உரிமைகளைப் பெற்றுத்தரும் என்பதற்காகவும் அவரைக் கடுமையாகச் சிங்களத் தலைவர்கள் கண்டனம் செய்வதை “நான் எடுத்துக் கூறியதைக் கேட்ட வெளி நாட்டுத் தலைவர்கள் பலரும் வியப்புத் தெரிவித்தனர். சிங்களர்களின் மூர்க்கமான பிடிவாதத் தன்மை பற்றியும் ஓரளவு புரிந்துகொண்டனர்.

தொண்டமான் தூது வெற்றி பெறாவிட்டாலும் உலகநாடுகளின் நடுவே சிங்களத் தலைவர்களின் உண்மை உருவத்தை அம்பலமாக்க உதவியிருக்கிறது.

## தொண்டமான் கடிதம்

தளபதி கிட்டு உட்பட 10 போராளிகளுக்கு அஞ்சலி செலுத்த யாழ்ப்ப பல்கலைக்



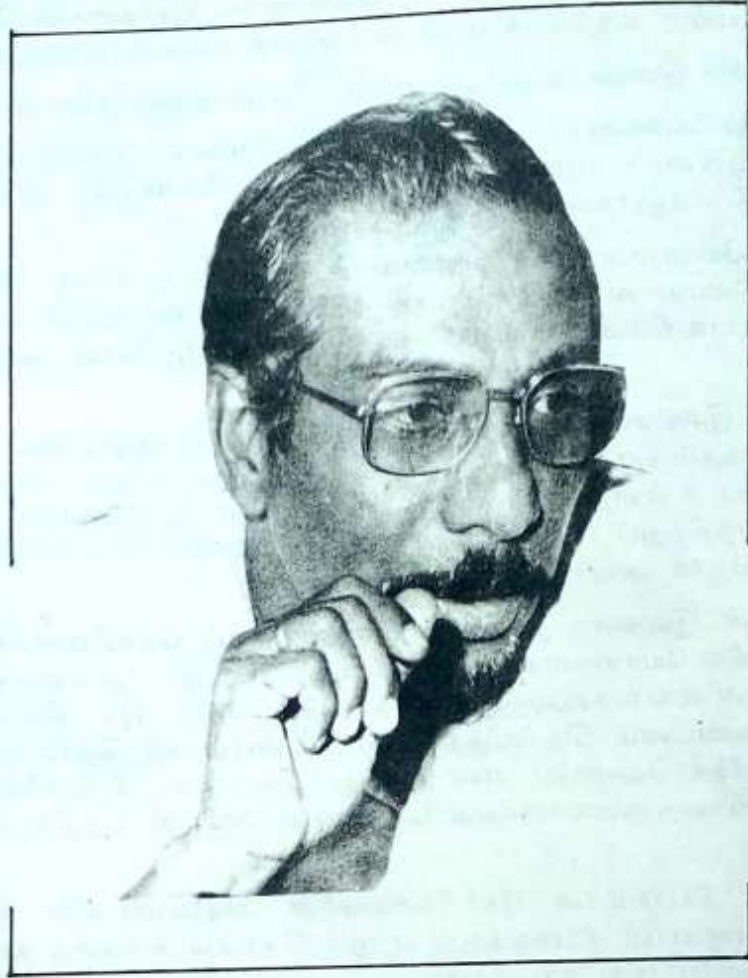

கழகக் கைலாசபதி கலையரங்கில் நடைபெற்ற கூட்டத்தில் அன்ரன் பாலசிங்கம் பேசும் போது தலைவர் பிரபாகரன் அவர்களுக்கு அமைச்சர் தொண்டமான் அவர்கள் எழுதிய ஒரு கடிதத்தின் முக்கிய பகுதிகளைக் குறிப்பிட்டார்.

“ஐந்தாண்டுகளாக வடக்கு-கிழக்கு மாநிலங்களைத் துண்டிப்பதற்காக ஒரு துழ்ச்சி நடைபெற்றுக் கொண்டிருக்கிறது. இந்தச் துழ்ச்சியின் ஒரு வடிவமாகத்தான் சமஷ்டி வருகிறது. கவனமாக இருங்கள்”

பாராளுமன்றத் தெரிவுக்குழு தோல்வியில் முடிவடைந்துவிட்டது. பாராளுமன்றத் தெரிவுக்குழு கொண்டு வரப் போகிற திட்டம் ஏற்றுக் கொள்ள முடியாதது. தமிழர்களுடைய அரசியல் அபிலாசைகள் எதையும் அது பூர்த்தி செய்யவில்லை. எனவேதான், அந்தக் குழுவிலிருந்து நான்விலகிக் கொண்டேன். எனது கட்சி இலங்கைத் தொழிலாளர் காங்கிரஸ் விலகிவிட்டது. இதை உங்களுக்கு அறியத் தருகிறேன்”

சிறீலங்கா அமைச்சராக இருக்கும் தொண்டமான் அவர்களாலேயே தெரிவுக்குழுவின் மோசடியை ஏற்றுக் கொள்ள முடியவில்லை. தமிழன் என்ற உணர்வு தலைதூக்க அவரும் அதிலிருந்து விலகியதோடு கடிதம் மூலம் பிரபாகரன் அவர்களையும் கவனமுடன் இருக்குமாறு கூறியுள்ளார்.

## 6. உலக அங்கீகாரம் நோக்கி

ஒரு தேசிய இன மக்கள் தங்களது சுய நிருணய உரிமையை அங்கீகரிக்க வேண்டும் என்று உலக நாடுகளை வேண்டிக் கொள்ளும் பொழுது பல்வேறு அம்சங்களைப் பன்னாட்டுச் சமுதாயம் ஆராய்ந்து பார்த்த பின்பே அந்த அங்கீகாரத்தை அளிக்கும்.

தம்மை ஆக்கிரமித்துக்கொண்டிருக்கும் நாட்டிலிருந்து விடுதலை பெறுவதற்காகப் போராடி வரும் ஒரு தேசிய இனம் அத்தகைய விடுதலை பெற்றால் சுயமாகத் தன்னை நிருவகித்து வாழ முடியுமா என்ற வினா உலக நாடுகளின் மத்தியில் எழுவது தவிர்க்க முடியாததாகும். தமிழீழ விடுதலையைப் பொறுத்தவரையில் உலக நாடுகளில் இன்று அத்தகைய வினா எழுந்துள்ளது. அந்த வினாவுக்கு விடைதரும் வகையில் தமிழீழத்தின் இன்றைய நடப்புகள் அமைந்துள்ளன.

வவுனியாவில் சிங்கள இராணுவத்தின் கட்டுப்பாட்டிற்கு அப்பால் தமிழீழத்திற்குள் நுழையும் பொழுதே தமிழீழ எல்லைக் காவற்படை, தமிழீழ இராணுவம், தமிழீழ ஊர் நுழைவு-வெளிவரவு பதிவுப் பணியகம் ஆகியவற்றில் வழங்கப்படும் அடையாள அட்டை ஓர் உண்மையை உலகுக்கு எடுத்துக் காட்டுகிறது. சிறீலங்கா என்ற நாட்டிலிருந்து தமிழீழம் என்ற மற்றொரு நாட்டிற்குள் நுழைகிறோம் என்ற உணர்வை அஃது ஏற்படுத்துகிறது. இவை அத்தனைக்கும் சிகரம் வைத்தாற்போல் அமைந்துள்ள தமிழீழக் காவல் துறையின் செயற்பாடுகள் தமிழீழத்தில் தனியரசு அமைந்துள்ளதைத் திட்டவட்டமாக எடுத்துக் காட்டுகின்றன. தமிழீழக் காவல் துறைக்கு என்று தனித்துவமான சீருடை அதில் இடப்பட்டுள்ள அடையாளச் சின்னம், காவல்துறை இயங்குவதற்கான தனிச்சட்டம் போன்றவை தமிழீழம் தனி நாடு என்பதை உறுதி செய்கின்றன.

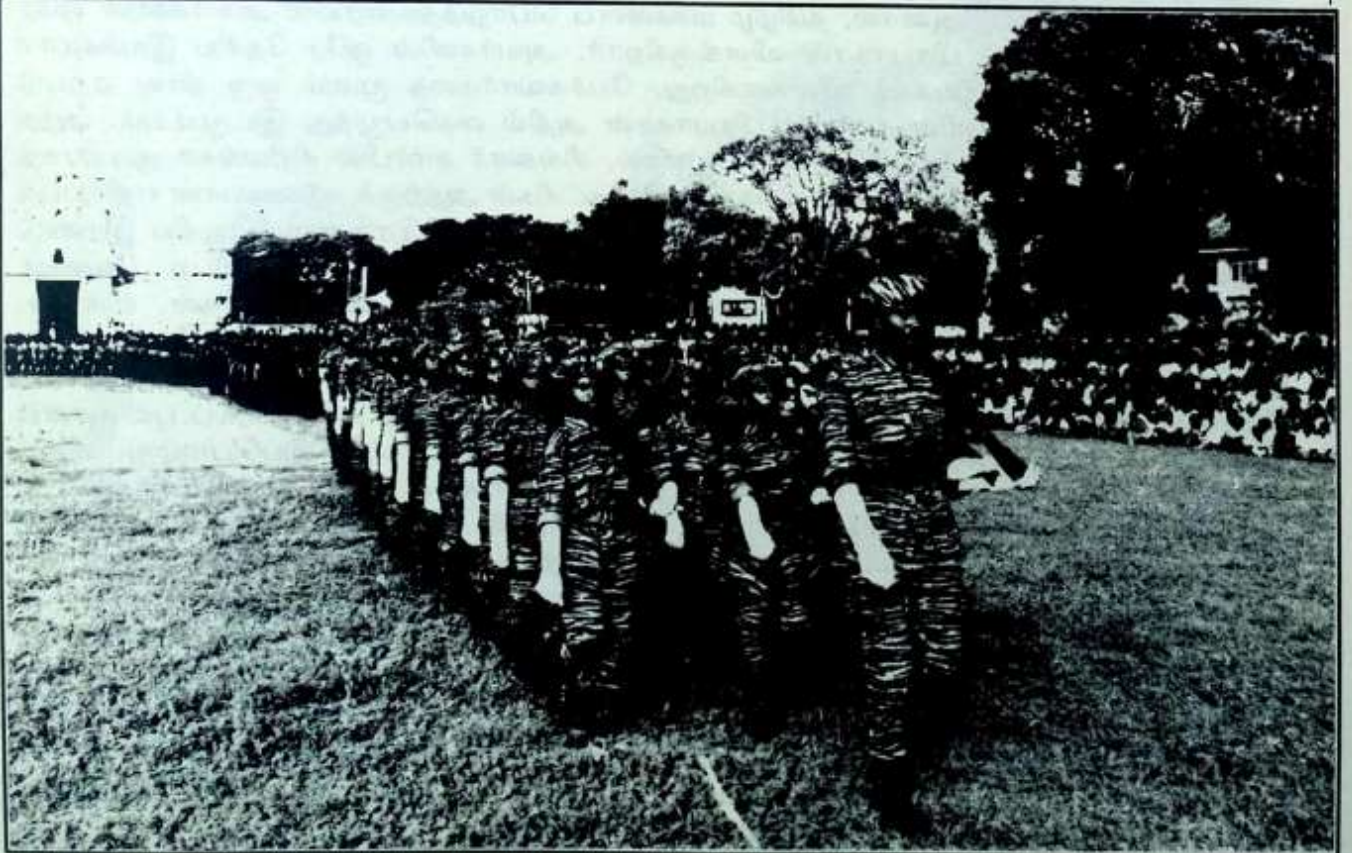

தமிழீழத்தின் வடக்குப் பகுதி மட்டுமே புலிகள் கட்டுப்பாட்டில் இருக்கிறது. கிழக்குப் பகுதி தனது கட்டுப்பாட்டில் இருப்பதாக உலகிற்குக் காட்டுவதற்குச் சிறீலங்கா அரசு முயற்சி செய்கிறது. ஆனால், கிழக்கு மாநிலத்தில், விடுதலைப் புலிகள் தொடர்ந்து நடத்திவரும் தீவிரமான தாக்குதல்களும் முன்னேற்றங்களும் கிழக்கு மாநிலத்தில் பல பகுதிகளில் அவர்களின் கட்டுப்பாட்டிற்குள் இருப்பதையே எடுத்துக்காட்டுகின்றன. விடுதலைப் புலிகளின் இந்த நடவடிக்கைகள் முழுமையான வெற்றிபெறும்பொழுது கிழக்கு மாநிலத்திலும் நிருவாகத்தை விரைவில் ஏற்படுத்துவார்கள்.

விடுதலைப் புலிகளின் கட்டுப்பாட்டில் உள்ள பகுதிகளில், வரிகள் அறவிடப் படுகின்றன. அரசு நிருவாக இயந்திரம் முழுமையாகப் புலிகளின் கட்டுப்பாட்டில் இயங்குகிறது.

புலிகளின் கவனத்தைத் திசை திருப்பவும், சிங்கள எதிர்க்கட்சிகள், பௌத்த குருமார்கள், சிங்கள மக்கள் ஆகியோரைத் திருப்திப்படுத்தவும், வடக்கு மாநிலத்தில் சிறீலங்கா இராணுவம் தனது தாக்குதலை வலிந்து தொடருகிறது. இதன் மூலம் கிழக்கில் புலிகள் கவனம் செலுத்துவதைத் தடுக்க முடியும் என அது நம்புகிறது. ஆனால், நீண்டகால நோக்கில் பார்த்தால், வடபகுதியில் சிறீலங்கா இராணுவம் மேற்கொண்டிருக்கும் இராணுவ நடவடிக்கைகள் தோல்வி அடையத் தோல்வி அடைய அது சிறீலங்கா அரசை மேலும் பலவீனப்படுத்தும் என்பதே உண்மையாகும்.

## பேச்சுவார்த்தை

பேச்சுவார்த்தையைப் பொறுத்த மட்டில் அஃது ஒரு கேலிக்கூத்தாகவே உள்ளது. சிங்கள அரசு தமிழர்கள்முன் எத்தகைய மாற்றுத் திட்டத்தையும் வைக்கவில்லை. மேலும், சிங்களத் தலைமை ஒன்றுபட்டும் இருக்கவில்லை. சிங்கள மக்களின் ஒரே வலுவான தலைமையும் இல்லை. ஆனால், தமிழீழ மக்களைப் பொறுத்தவரையில் அவர்களின் ஒரே தேசியத் தலைவராகப் பிரபாகரன் விளங்குகிறார். அவர்களின் ஒரே தேசிய இயக்கமாக விடுதலைப் புலிகள் இயக்கம் விளங்குகிறது. பேச்சுவார்த்தை மூலம் ஒரு தீர்வு ஏற்படுமானால் தமிழீழ மக்களின் சார்பில் பிரபாகரன் அதில் கையெழுத்து இடமுடியும். அந்த முடிவைத் தமிழீழ மக்கள் ஏற்பார்கள். ஆனால், சிங்களர் சார்பில் சிறீலங்கா குடியரசுத் தலைவர் கையெழுத்து இட்டாலும் சிங்கள எதிர்க்கட்சிகள் அதற்குக் கடுமையான எதிர்ப்புத் தெரிவிப்பார்கள். அவர்கள் தவிர புத்த குருமார்கள் சிங்கள இராணுவம் ஆகிய இரண்டு வலுவான சக்திகளின் ஒப்புதலையும் சிறீலங்கா குடியரசுத்தலைவர் பெற வேண்டியிருக்கும். ஆக நான்கு முனைகளாகச் சிங்களர் பிளவுபட்டுக் கிடக்கிறார்கள். எனவே, பேச்சுவார்த்தையின் மூலம் தமிழர் பிரச்சினைக்குத் தீர்வு கிடைப்பது ஐயமே. தமிழீழ மக்களின் ஒரே பிரதிநிதிகளாக விடுதலைப் புலிகள் இருக்கிறார்கள் என்ற உண்மையைச் சிறீலங்கா அரசு மறைமுகமாகப் பலமுறை ஒப்புக்கொண்டுள்ளது. விடுதலைப் புலிகளைப் பேச்சுவார்த்தைக்கு அழைத்ததன் மூலம், முன்பு பிரேமதாசாவும் இப்பொழுது விஜய துங்காவும் அதை அங்கீகரித்து உள்ளனர். இந்திய அரசினால் பதவியில் அமர்த்தப்பட்ட தமிழ் மாகாண முதல் அமைச்சர் வரதராசப்பெருமாள் இருக்கும்பொழுதே அவருடன் எத்தகைய பேச்சுவார்த்தையும் சிறீலங்கா அரசு நடத்தவில்லை என்பதும் குறிப்பிடத் தக்கது. தமிழீழ விடுதலைப் புலிகள் யுத்தத்தில் கையாளும் முறைகள் அனைவரின் பாராட்டுதலைப் பெற்றுள்ளன. சிறைபிடிக்கப்பட்ட சிங்களச் சிப்பாய்களைப் பொது மக்கள் மத்தியில் அல்லது பன்னாட்டுச் செஞ்சிலுவைச் சங்கத்தின் மூலமாக ஒப்படைக்கும் முறை இறந்த சிங்கள இராணுவ வீரர் உடல்களை ஒப்படைக்கும்விதம், ஆகியவை பன்னாட்டு யுத்தமுறைக்கு ஏற்றதாகவே அமைந்திருக்கின்றன.

தமிழீழத்தில் விடுதலைப் புலிகளின் கட்டுப்பாட்டிற்குள் இருக்கும் பகுதிகளில் சிறீலங்கா அரசாங்கத்தினால் எந்தவித அதிகாரங்களையும் செலுத்த முடியாது. அவசர

கால சட்டமும், ஊரடங்கு சட்டமும் | அங்கு செல்லுபடியாகாது. புலிகளின் கட்டுப் பாட்டிற்கு அப்பால் உள்ள பகுதியில் மட்டுமே சிங்கள அரசு தனது சட்டங்களைச் செயற்படுத்த முடியும். விடுதலைப் புலிகள் ஆணையிட்டால் அன்றி வேறெதுவும் அங் குள்ள மக்களைக் கட்டுப்படுத்தாது. சிங்களப் பகுதிகளில் சிங்களத் தீவிரவாத இயக்கம் கிளர்ச்சிகளில் ஈடுபட்டிருந்தபொழுது அங்குத் தொழில் நிலையங்கள், பாடசாலைகள் ஆகியவை செயற்படவில்லை. மூடப்பட்டுக் கிடந்தன. ஆனால், தமிழீழப் பகுதியில் ஒரு பக்கம் போர் நடந்துகொண்டிருந்தாலும் மற்றொரு பக்கத்தில் பாடசாலைகள் தொடர்ந்து நடைபெறுகின்றன. பொது நிருவாகம் இயங்கிக் கொண்டிருக்கிறது. உள்ளூர் உற்பத்திகள் தொடர்கின்றன.

தமிழிசை விழாக்களும் முத்தமிழ் விழாக்களும் கலை நிகழ்ச்சிகளும் எந்தவிதமான தடையுமின்றி நடைபெறுகின்றன. மே நாள் எழுச்சி ஊர்வலங்களும், மாவீரர் நாள் விழாக்களும் சிறப்பாக நடைபெறுகின்றன. கோவில் திருவிழாக்கள் சமயப் பண்டிகைகள் ஆகியவை வழமை போல் நடைபெறுகின்றன. இவையெல்லாம் புலிகளின் கட்டுப் பாட்டுக்குள் உள்ள பகுதிகளில் மக்கள் நிம்மதியாகவும் மகிழ்ச்சியாகவும் வாழ்கிறார்கள் என்பதையே எடுத்துக்காட்டுகின்றன. மேலும், சிறீலங்கா அரசின் பொருளாதாரத் தடைகளோ அல்லது விமானக் குண்டு வீச்சுகளோ தமிழ் மக்களின் மன உறுதியை ஒரு பொழுதும் குலைத்துவிடமுடியாது என்பதையும் இவை எடுத்துக் காட்டுகின்றன.

தமிழ் மக்களின் நல்வாழ்வுக்காகத் தமிழீழப் பொருண்மிய மேம்பாட்டுக் கழகம், மகளிர் ஆய்வு நிறுவனம், குடிசைக் கைத்தொழில்களை ஊக்குவிக்கும் அமைப்பு, தமிழர் புனர் வாழ்வுக் கழகம் போன்றவை குறுங்கால மற்றும் நெடுங்காலத் திட்டங்களை வகுத்துச் செயற்படுத்துவதைப் பார்க்கும்பொழுது புதிய நம்பிக்கை ஏற்படுகிறது.



தமிழீழ மக்களின் ஒருமைப்பாட்டிற்கு முட்டுக்கட்டைகளாக இருந்த சாதி, மத, பேதங்கள் நீங்கி ஒரு சுதந்திர சமத்துவ சமுதாயத்தைக் கொண்ட நாடு அமையும் என்ற நம்பிக்கை உருவாகி வருவதனை விடுதலைப் புலிகள் கட்டுப்பாட்டிற்குள் இருக்கும் பகுதிகளைக் கூர்ந்து அவதானித்த பன்னாட்டுப் பொது நிறுவனங்கள் மற்றும் வெளி நாட்டு அரசுகள் உணரத்தலைப்பட்டுள்ளன. இந்த உணர்வின் விளைவாகத் தமிழீழத்தை உலக நாடுகள் அங்கீகரிக்கும் கட்டம் மெல்லமெல்ல உருவாகி வருகிறது. தமிழீழத்தை எந்த நாடு அங்கீகரிக்கும் என்ற வினா எழுப்பப்படுகிறது. உலக நாடுகளைப் பொறுத்த வரையில் தமிழீழம் என்று ஒரு நாட்டை அங்கீகரிக்க அவை இன்னமும் தயாராகவில்லை. ஆனால், அதே வேளையில் தமிழர்களின் போராட்டம் நியாயமானது என்பதைப் பல் வேறு நாடுகள் ஏற்றுக்கொண்டிருக்கின்றன. உலகம் முழுவதிலும் பரந்துள்ள ஏறத்தாழ 52 நாடுகளில் விடுதலைப் புலிகளின் கிளைகள் இயங்கி வருகின்றன. பல நாடுகளில் இந்தக் கிளைகள் மறைமுகமாக ஒருவித அங்கீகாரத்தை அந்தந்த நாடுகளின் அரசுகளிடமிருந்து பெற்றிருக்கின்றன.

சுதந்திரம் பெறப் போராடும் ஒரு நாட்டை உலக நாடுகள் அங்கீகரிக்கும் விதத்தை நாம் முதலில் தெரிந்துகொள்ளவேண்டும்.

உலகப் பார்வை என்பது இரண்டு வகைப்படும்.

1. உலக நாட்டு மக்களின் பார்வை.
2. உலக நாட்டு அரசுகளின் பார்வைகள்.

உலக நாட்டு மக்களைப் பொறுத்தவரையில் அவர்கள் பெரும்பாலும் நீதியை, நியாயத்தை, அறத்தை மதிப்பவர்களாகவே இருப்பார்கள்.

உலக நாட்டு அரசுகளைப் பொறுத்தவரையில் அவை தமது அரசு நலனில் மட்டுமே அக்கறை கொண்டவையாக இருக்கும். தனது நாட்டுக்கு ஏற்றது எதுவோ அந்த நடவடிக்கையை மட்டுமே இந்த அரசுகள் எடுக்கும். அந்த நாட்டு மக்களின் பார்வைக்கும் அந்த அரசின் பார்வைக்குமிடையே வேறுபாடு உண்டு. எனவே, வலுவூள்ள அரசுகளின் கருத்துகள் உலக மக்களின் கருத்துகளாகத் திரித்துக் கூறப்படுகின்றன. உண்மை நிலையை உலக மக்கள் உணரும் வகையில் அந்தக் கருத்துகள் பரவிக் கொண்டிருக்கும்.

## புலிகளுடன் பேச ஐ.நா. முன்வரவேண்டும்

நமீபியா, எரித்திரியா, சகாரா பிரச்சினைகளுக்குத் தீர்வு காண விரும்பிய ஐ.நா. பேரவை மேற்கண்ட நாடுகளில் விடுதலைப் போராட்டத்தை முன்னின்று நடத்திய விடுதலை அமைப்புகளுடன் பேச்சு நடத்தி இந்நாடுகளில் பொது வாக்கெடுப்பு நடத்துவது என முடிவு செய்தது. ஏனெனில், இம்மக்களுக்காக உயிர்த் தியாகங்கள் புரிந்து மக்களை வழி நடத்திச் சென்ற அமைப்புகள்தான் அம்மக்களை உண்மையில் பிரதிநிதித்துவப்படுத்தும் அமைப்புகளாக இருக்க முடியும்.

அதே இலக்கணப்படி பார்த்தால்

தமிழீழ விடுதலைப் போரை எண்ணற்ற தியாகங்களுடன் முன்னின்று நடத்திவரும் விடுதலைப்புலிகள் இயக்கம்தான் அம்மக்களின் உண்மையான பிரதிநிதி. நமீபியா, எரித்திரியா, சகாரா பிரச்சினைகளில் கையாண்ட அணுகுமுறையை ஐ.நா. பேரவை தமிழீழப் பிரச்சினையிலும் கையாள முன்வரவேண்டும். இப்பிரச்சினைக்குத் தீர்வு காண விடுதலைப்புலிகள் இயக்கத்துடன் பேசுவதற்கு ஐ.நா. பேரவை நடவடிக்கைகளை மேற்கொள்ளவேண்டும். இது ஐ.நா.வின் கடமையுமாகும்.

பாலத்தீனத்தில் நடைபெறும் விடுதலைப் போராட்டமும், தென்னாப்பிரிக்காவில் நடைபெறும் விடுதலைப் போராட்டமும் உலகின் கண்களுக்கு முன்னால் பயங்கரவாதிகள் போராட்டமாகவே சித்திரித்துக் காட்டப்பட்டன. காலப் போக்கில் நிலைமை மாறி இந்த இரண்டு போராட்டங்களுமே விடுதலைப் போராட்டங்கள் என்பது உலகின் பெரும்பாலான நாடுகளால் அங்கீகரிக்கப்பட்டிருக்கின்றன.

வியட்நாமை அமெரிக்கா ஆக்கிரமித்தபொழுது அமெரிக்க மக்கள் அதற்கு எதிர்ப்பு தெரிவிக்கவில்லை. வியட்நாமில் சனநாயகத்தை ஒழிக்கக் கம்யூனிஸ்டுகள் முயற்சி செய்கிறார்கள். வியட்நாம் கம்யூனிஸ்டுகளுக்கு சீனக் கம்யூனிஸ்டுகள் உதவுகிறார்கள். எனவே, சனநாயகம் காக்கப் போராடும் வியட்நாம் அரசுக்கு நாம் எல்லா வகையிலும் உதவ வேண்டும் என்று அமெரிக்க அரசு செய்த பிரச்சாரத்தை அமெரிக்க மக்களும் நம்பினார்கள். வியட்நாமில் தாம் செய்த ஆக்கிரமிப்பைக் கம்யூனிசத்திற்கு எதிரான நடவடிக்கையாக அமெரிக்க அரசு சித்திரித்தது. உலக நாடுகளுள் பல அதை ஏற்றன. ஆனால், காலப் போக்கில் கொஞ்சங் கொஞ்சமாக வியட்நாமிய மக்கள் எதற்காகப் போராடுகிறார்கள் என்பதை அமெரிக்க மக்கள் உணரத் தொடங்கினார்கள். வியட்நாமில் அமெரிக்கா அடைந்த உயிர் இழப்புகளும் பொருளாதார இழப்புகளும் அமெரிக்க மக்களின் வியட்நாம் பற்றிய பார்வையை அடியோடு மாற்றின. அமெரிக்க மக்களிடம் ஏற்பட்ட இந்த விழிப்புணர்வு அமெரிக்கத் தேர்தலில் எதிரொலித்தது. கென்னடி அமெரிக்கக் குடியரசுத் தலைவர் ஆனார். அவர் வியட்நாம் போரை ஒரு முடிவுக்குக் கொண்டுவந்தார். அமெரிக்கப் படை வியட்நாமிலிருந்து வெளியேறியது.

இலங்கையில் உள்ள தமிழர்களின் ஒப்புதல் இல்லாமல் இந்தியப் பிரதமர் இராஜீவ் சிறீலங்கா குடியரசுத்தலைவர் ஜெயவர்த்தனாவுடன் ஓர் உடன்படிக்கை செய்துகொண்டு அந்த உடன்படிக்கையின் அடிப்படையில் விடுதலைப் புலிகளை ஒடுக்குவதற்கு இந்திய இராணுவத்தைத் தமிழீழத்திற்கு அனுப்பினார்.

"தமிழீழ மக்களின் நலன்களுக்காகவே இந்த உடன்பாடு செய்யப்பட்டது. விடுதலைப் புலிகள் தமது சொந்த நலனுக்காகவே இந்த உடன்பாட்டை எதிர்க்கிறார்கள். எனவே, அவர்கள் ஒடுக்கப்படவேண்டியவர்கள்" என்ற கருத்தை இந்திய மக்கள் மத்தியிலும் உலக மக்கள் மத்தியிலும் இந்தியா வைத்தது. இதில் ஆரம்ப வெற்றியையும் இந்தியா பெற்றது. ஆனால், விடுதலைப்புலிகளின் உறுதிமிக்க போராட்டமும், தமிழீழ மக்களின் ஒற்றுமை உணர்வும் இந்திய அரசின் பொய்ப் பிரச்சாரத்தை முறியடித்தன. தமிழீழத்தில் இந்திய இராணுவத்திற்கு ஏற்பட்ட இழப்புகள் படிப்படியாக இந்திய மக்கள் மத்தியில் இராஜீவ் காந்தி தன்னுடைய அரசியல் நலனுக்காக ஒரு நியாயமற்ற போரை நடத்துகிறார் என்ற உண்மையை அம்பலப்படுத்தின. இந்தியாவில் உள்ள அனைத்து எதிர்க்கட்சிகளும் பத்திரிகைகளும் கூட இந்தியப் படையைத் திரும்பப் பெறவேண்டும் என்ற கோரிக்கையை வலியுறுத்தின. இந்தியாவில் நடைபெற்ற தேர்தலில் இராஜீவ் காந்தி தோல்வி அடைவதற்கான பல காரணங்களுள் இதுவும் ஒரு காரணமாக அமைந்தது. தேர்தலில் வெற்றிபெற்ற ஜனதா தளத்தின் பிரதமர் வி.பி. சிங் இந்திய இராணுவத்தை இலங்கையில் இருந்து திரும்பப் பெற்றார். தமிழீழ விடுதலைப் போராட்டத்தைப் பற்றிய முழுமையான நியாயங்கள் மக்களுக்குப் புலனாகி வருகின்றன. இது மேலும் வளர்ந்து இந்திய மக்கள் இந்தப் போராட்டத்தின் உண்மைகளை உணரும்பொழுது அவர்களின் ஆதரவு இந்தப் போராட்டத்திற்குக் கிடைக்கும். மக்களின் ஆதரவு கிடைத்த பிறகு இந்திய அரசும் தனது நிலையை மாற்றிக் கொள்ளவேண்டியேற்படும்.

உலக நாடுகளின் அங்கீகாரத்திற்குப் பன்னாட்டுச் சூழ்நிலையும் ஒரு முக்கியமான காரணியாகும். எந்த ஒரு நாட்டின் விடுதலைப் போராட்டமும் அதனுடைய சொந்த வலிமையினால் மட்டும் வெற்றி பெற்றுவிடுவதில்லை. பன்னாட்டுச் சூழ்நிலைகளும் அதன் வெற்றியை விரைவுபடுத்தவும், உறுதிப்படுத்தவும் முக்கிய காரணியாக அமைகின்றன.

பாகிஸ்தானின் பிடியிலிருந்து விடுபடுவதற்கு வங்க தேச மக்கள் போராடியபொழுது அப்போராட்டத்திற்கு ஆதரவு கொடுப்பதற்கு இந்திய அரசு தயங்கியது. இந்தியாவில் உள்ள எதிர்க்கட்சிகள் எல்லாம் ஒன்றுபட்டு வங்கதேசப் போராட்டத்திற்கு ஆதரவு தரவேண்டும் என்று இந்தியப் பிரதமர் இந்திராகாந்தியை வற்புறுத்தியபோது கூட அவர் உடனடியாக எந்த நடவடிக்கையிலும் ஈடுபடவில்லை. ஏனெனில், பாகிஸ்தானிடம் சீனா நெருங்கிய உறவு கொண்டிருந்தது. வங்க தேசத்தில் இந்தியா இராணுவ நடவடிக்கை எடுக்க முயன்றால் சீனா பாகிஸ்தானுக்கு ஆதரவாக இராணுவ நடவடிக்கையில் இறங்கி விடும். அப்பொழுது அஃது உலகப் போராக மூண்டுவிடக்கூடும் என்ற அச்சம் இந்திராகாந்திக்கு இருந்தது. வங்க தேசத்தில் இருந்து ஒருகோடிக்கு மேற்பட்ட அகதிகள் இந்தியாவுக்கு வந்ததால் ஏற்பட்டிருக்கும் விளைவுகளைப் பற்றி சோவியத் ஒன்றியம், பிரித்தானியா, அமெரிக்கா ஆகிய நாடுகளுக்கு நேரில் சென்று அதன் தலைவர்களுக்குப் பிரதமர் இந்திரா எடுத்துக் கூறியும் கூட அந்நாடுகள் இப்பிரச்சினையில் தலையிட மறுத்துவிட்டன. ஆனால், பன்னாட்டுச் சூழ்நிலையில் திடீர் என்று எதிர்பாராத திருப்பம் ஏற்பட்டது. சீனாவுடன் பகை கொண்டிருந்த அமெரிக்காவின் அதிபர் நிக்சன் சீனாவுக்குப் பறந்து சென்று நட்புறவு கொண்டார். ஆசியாவின் மிகப் பெரிய நாடுகளுள் ஒன்றான சீனாவுடன் அமெரிக்கா திடீர் என்று கொண்ட இந்த நட்பு சோவியத் நாட்டையும், இந்தியாவையும் அச்சம் கொள்ளச் செய்தது. இதன் விளைவாக இந்திய-சோவியத் 20 ஆண்டு கால உடன்பாடு கையெழுத்திடப்பட்டது. இந்தியாவின் மீது எந்த நாடு படையெடுத்தாலும் சோவியத்நாடு அதன் உதவிக்கு வரும் என்பதுதான் இந்த உடன்பாட்டின் முக்கிய அம்சம் ஆகும். இந்த உடன்பாட்டில் கையெழுத்திட்ட பின்பே இந்திராகாந்தி வங்கதேச மக்கள் விடுதலைக்கு உதவ இந்திய இராணுவத்தை அனுப்பினார்.

வங்கதேச விடுதலைக்கு அமெரிக்க-சீன நட்புறவு ஏற்பட்டதும் ஒரு முக்கிய காரணமாக அமைந்தது.

யுகோஸ்லேவியாவில் உள்ள ஏழு குடியரசுகளும் தனித்தனியே சுதந்திர நாடுகள் ஆகிவிட்டன. செக்கோஸ்லேவீயா இரண்டாகப் பிரிந்து இரண்டு நாடுகளாகிவிட்டது. இந்த நாடுகளில் இந்நிலை ஏற்படுவதை சோவியத் ஒன்றியத்தின் சிதறல் விரைவுபடுத்தி விட்டது. மாபொரும் வல்லரசாக விளங்கிய சோவியத் ஒன்றியத்தில் உள்ள 15 குடியரசுகளைத் தனித்தனி நாடுகளாகத் தங்களைப் பிரகடனப்படுத்திக்கொண்ட நிலை உருவானதைத் தொடர்ந்து கிழக்கு ஐரோப்பிய நாடுகள் மீது அதன் பிடி தளர்ந்தது. இதன் விளைவாக யுகோஸ்லேவியா மற்றும் செக்கோஸ்லேவீயாவில் அரசியல் மாற்றங்கள் விரைவுபடுத்தப்பட்டன.

இதைப் போலவே பன்னாட்டுச் சூழ்நிலையில் ஏற்படும் மாற்றங்களும் தமிழீழத் தனி நாடு பெறுவதற்கான போராட்டத்தை விரைவு படுத்தும்.

உலக நாடுகள் தமிழீழத்தை அங்கீகரிப்பதற்கு முன்னோடியாக உலகில் பல நாடுகளில் வாழும் 8 கோடி தமிழர்கள் ஒன்றுபட்டு நின்று தமிழீழப் போராட்டத்திற்கு ஆதரவு அளிக்க வேண்டும். தமிழ் மக்களின் ஒன்றுபட்ட ஆதரவு கிடைக்குமானால் இந்தியாவில் உள்ள பல்வேறு தேசிய இன மக்களின் ஆதரவை இந்தப் போராட்டத்திற்குத் திரட்டுவது எளிதாக இருக்கும். இந்திய மக்களின் ஆதரவு கிடைக்குமானால் ஆசிய-ஆப்பிரிக்க நாடுகளின் ஆதரவைப் பெறுவது எளிதாகும். அதற்குப் பின்னர் உலக நாடுகளின் ஆதரவு தானாகவே கிடைக்கும்.

தமிழீழத்தில் விடுதலைப் புலிகள் குருதி சிந்தி, உயிர்களைத் தியாகம் செய்து போர்க்களத்தில் நிலைநிறுத்தும் வெற்றிகள் உறுதிப்படவேண்டுமானால் உலக நாடுகளின் அங்கீகாரத்தைப் பெற்றாகவேண்டும். அதற்கான பெரும் பொறுப்பு உலகத் தமிழர்கள் கையில் தான் இருக்கிறது. களத்தில் தமிழீழ மக்கள் பெறும் வெற்றிகளை உலக அரங்கில் உறுதி செய்வதற்கு உலகத் தமிழர்கள் அனைத்து முயற்சியும் செய்யவேண்டும். அப்பொழுதுதான் தமிழீழம் உலகத்தால் அங்கீகரிக்கப்படும்.

## 7. புலியெங்கும் புலிகளின் பணி

உலகின் பலவேறு நாடுகளிலும் நான் சுற்றுப் பயணம் செய்திருக்கிறேன். உலகில் தமிழன் இல்லாத நாடு இல்லை. ஆனால், தமிழனுக்கு என்று ஒரு நாடு இல்லை என்ற சொற்றொடரின் உண்மையை எனது பயணத்தில் நான் அனுபவபூர்வமாக உணர்ந்தேன்.

இலங்கையில் சிங்களப் பேரினவாத அரசின் தமிழின அழிப்புக் கொள்கையின் விளைவாகப் பல இலட்சம் தமிழர்கள் தங்கள் தாயக மண்ணில் வாழ முடியாமல் உலகின் பல நாடுகளிலும் தஞ்சம் புகுந்து வாழ்ந்து கொண்டிருக்கிறார்கள். முற்றிலும் அன்னியமான துழ்நிலையில், வேறுபட்ட கால நிலையில் வாழ நேர்ந்த பொழுதிலும் தாயகத்தையும் அங்கு நடைபெற்றுவரும் விடுதலைப் போராட்டத்தையும் மறக்காதவர்களாக வாழ்ந்து வருகின்றார்கள். புறநடையாக அன்னிய மோகத்திற்கும், ஆடம்பர வாழ்க்கைக்கும் அடிமையான சிலர் தன்னலவாதிகளாக இருக்கக்கூடும்.

பெரும்பாலான ஈழத் தமிழர்கள் தங்கள் தகுதியைப் பற்றிக் கவலைப்படாமல் கிடைத்த வேலை எதுவானாலும் அதைச் செய்து வாழ்கிறார்கள். ஆரம்பத்தில் அகதி சுளுக்கான உதவிப் பணத்தில் வாழ்ந்தவர்கள் நாளடைவில் ஏதாவது ஒரு வேலையில் சேர்ந்து உழைத்துப் பிழைக்கும் கௌரவமான வாழ்வு வாழ்கிறார்கள்.

வீடு பெருக்கிச் சுத்தமாக்கும் வேலை, உணவு விடுதிகளில் உணவு பறிமாறும் வேலை எதுவானாலும் செய்கிறார்கள். சிலருக்கு மட்டுமே தொழிற்சாலைகளில் வேலை கிடைத்

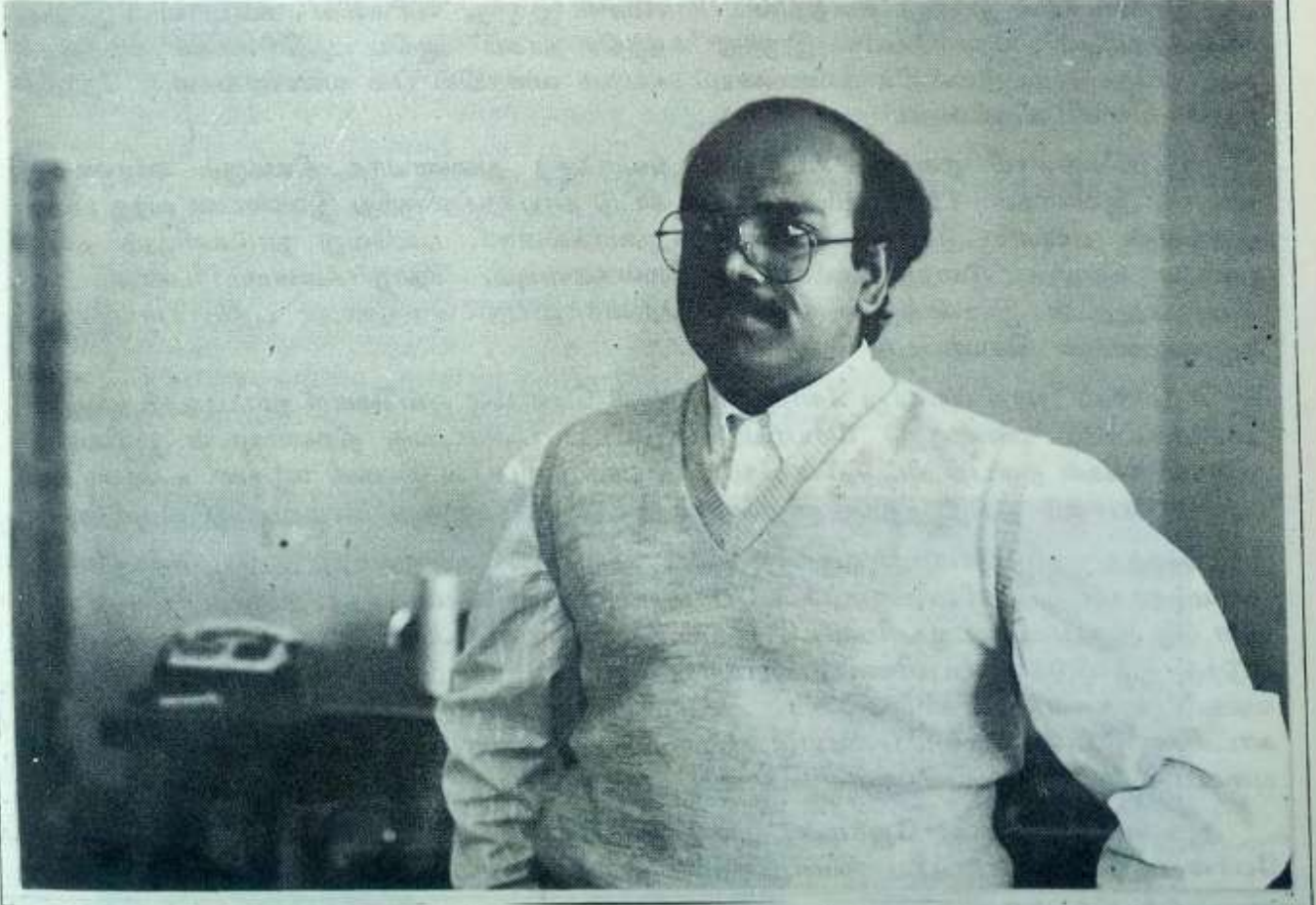



திருக்கிறது. பட்டதாரிகளான தமிழர்கள் இலண்டனில் காய்கறிக் கடையில் எடுபிடி வேலை செய்வதனையும், இத்தாலியில் பிரபுக்கள் வீட்டில் வேலைக் காரர்களாகப் பணி புரிவதனையும், கனடாவில் உணவு விடுதிகளில் வேலை செய்வதனையும் கண்டு மனங் கசிந்தேன். எந்த வேலை பார்த்தாலும் அவர்கள் ஈட்டுகின்ற ஊதியத்தில் ஒரு பகுதியை மனமுவந்து விடுதலைப்புலிகளுக்கு வழங்குவதனைப் பார்க்கும் பொழுது என்னுள்ளத்தில் அவர்கள் மீதுள்ள மதிப்பு பன்மடங்கு உயர்ந்தது.

அயல் நாடுகளில் வாழும் தமிழர்கள் தரும் நிதி சிறு துளியாக இருந்தாலும் பலரும் தரும் பொழுது பெருவெள்ளமாகப் பெருகுகிறது. நிதி தருவதோடு மட்டும் அவர்கள் ஒதுங்கிக் கொள்வதில்லை. தமிழீழ விடுதலைப் போராட்டத்திற்கு ஆதரவாக ஆர்ப் பாட்டங்கள், ஊர்வலங்கள், கூட்டங்கள், மாநாடுகள் நடைபெறும் பொழுது குடும்பத் தோடு வந்து கலந்து கொள்கிறார்கள். தங்கள் உறுதியை வெளிப்படுத்துகிறார்கள். இலங்கையின் குடியரசுத்தலைவராக இருந்த ஜெயவர்த்தனா ஒருமுறை "வெளிநாடுகளில் வாழும் ஈழத் தமிழர்கள் அந்தந்த நாட்டு அரசுகளை நிர்ப்பந்திக்கும் சக்தி பெற்றவர்களாக இருக்கிறார்கள்" என மனக் கொதிப்புடன் குறிப்பிட்டார்.

1986ஆம் ஆண்டில் ஒருமுறை உலகச் சுற்றுப்பயணம் செய்தேன். அவ்வமயம் பல நாடுகளில் புலிகள் அமைப்புகள் வேலை செய்த முறைக்கும் 1990-91ஆம் ஆண்டில் மீண்டும் ஒரு முறை நான் உலகப்பயணம் மேற்கொண்டபொழுது கண்ட காட்சிகளுக்கு மிடையே பெரும் வேறுபாடு இருந்தது. இந்த முறை நான் சென்றபொழுது அமைப்புகள் தரத்திலும் தகுதியிலும் செழுமைப்படுத்தப்பட்டிருந்தன. ஒவ்வொரு அலுவலகமும் மிக நவீனமான கருவிகளுடன் செயல்பட்டது. தமிழீழப் போராட்டக் களத்தில் நடை பெறும் நிகழ்ச்சிகள் உடனுக்குடன் உலகமெல்லாம் பரவுவதற்கு வழிசெய்யப்பட்டிருந்தது. புலிகளின் தனி வானொலி நிலையங்கள் இயங்கின.

இலண்டனில் இருந்து 'களத்தில்', பிரான்சில் இருந்து 'எரிமலை', கனடாவில் இருந்து 'உலகத்தமிழர்', நோர்வேயில் இருந்து 'சுதந்திர தாகம்' ஆகிய பத்திரிகைகள் கருத்தைக் கவருவதோடு மட்டுமன்றிக் கண்ணையும் கவரும் வகையில் பல வண்ணங்களில் நேர்த்தி யுடன் வெளி வருகின்றன.

இதற்கெல்லாம் தளபதி கிட்டுவும் அவருக்குத் துணையாக திலகரும் காரணகர்த்தாக்கள் ஆவார்கள். 1989ஆம் ஆண்டில் கிட்டு தாயகத்திலிருந்து இலண்டன் வந்த பின்பு புலிகளின் பன்னாட்டுச் செயலகத்தை உருவாக்கினார். பல்வேறு நாடுகளிலும் தனித் தனியே செயற்பட்டுவந்த புலிகளின் கிளைகளையும், தோழர்களையும் பன்னாட்டுச் செயலகத்துடன் இணைத்து ஒருமுகப்படுத்தினார். புது மெருகுடன் புதிய பாய்ச்சலில் அலுவலகங்கள் செயற்படத் தொடங்கின.

சிறீலங்கா அரசு பலநூறு கோடி ரூபாய்கள் செலவில் ஒவ்வொரு நாட்டிலும் தூதுவர் அலுவலகங்கள் அமைத்துச் செயற்படுவதைவிடப் பன்மடங்கு திறமையுடன் புலிகளின் அலுவலகங்கள் தளபதி கிட்டுவின் நேரடிக் கண்காணிப்பில் இயங்கி வந்தன. உண்மையில் மலரப் போகும் தமிழீழத்தின் தூதுவரலுவலகங்களாக இவை செயற்பட்டு வருகின்றன.

அந்தந்த நாடுகளில் உள்ள மக்கள், அரசியல் தலைவர்கள், இராசதந்திரிகள், அமைச்சர்கள், பத்திரிகையாளர்கள் போன்றவர்களின் கவனத்தைத் தமிழீழப் பிரச்சினையின் மீது திருப்பவும், ஆதரவைப் பெறவும் தேவையான நடவடிக்கைகளைத் தளபதி கிட்டு எடுத்தார். விடுதலைப்புலிகளின் வரலாறு-வளர்ச்சி, தமிழீழ மக்கள் மீது இந்திய, சிறீலங்கா அரசுகள் கட்டவிழ்த்துவிட்ட அட்டுழியங்கள், தமிழீழத்தின் வளங்கள், இயற்கைக் காட்சிகள், கால நிலை, பண்பாடு, பொருளாதார வாழ்வு போன்றவற்றை விளக்கும் புகைப்படங்கள், ஒவியங்களைக் கொண்ட கண்காட்சிகள் புலிகளால் நடத்தப்பட்டன.

ஆங்கிலம், பிரஞ்சு, ஜேர்மன், இலத்தீன், நோர்வேஜியன், டேனிஷ், இத்தாலியன் போன்ற பல ஐரோப்பிய மொழிகளில் தமிழீழப் பிரச்சினை பற்றிய பிரசுரங்கள்

ஏராளமாக வெளியிடப்படுகின்றன. பிரஞ்சு மொழியில் 'தமிழ்' என்னும் ஏடும், ஜேர்மன் மொழியில் 'வணக்கம்' என்ற ஏடும், நோர்வேஜியன் மொழியில் 'தமிழ் ஈழம்' என்ற ஏடும் வெளியிடப்படுகின்றன. 'தரிசனம்' என்னும் 'வீடியோ' இதழும் வெளியிடப்படுகிறது.

புலிகளின் அலுவலகங்கள் செம்மையாக இயங்குவதைப் பார்த்து நான் பெரும் வியப்படைந்தேன். தமிழீழம் பற்றிய எத்தகைய புள்ளி விவரம் வேண்டுமானாலும் இந்த அலுவலகங்களில் பெறலாம்.

இந்தியாவின் சுதந்திரப் போராட்டம் நடைபெற்ற காலத்தில்கூட, வெளிநாடுகளில் காங்கிரசுக் கட்சி இப்படி அலுவலகங்களை அமைத்துச் செயற்பட்டதில்லை. இலண்டனில் சியாம் ஜி. கிருஷ்ணவர்மா, வி.கே. கிருஷ்ணமேனன், பாரிசில் மேடம் காமா, பெர்லினில் செண்பகராமன், போன்ற சில தனிப்பட்ட தலைவர்கள் தங்களின் சொந்த முயற்சியில் பிரச்சார வேலைகளில் ஈடுபட்டனரே தவிர, அமைப்பு ரீதியாக இயங்கவில்லை. 1945ஆம் ஆண்டில் ஐ.நா. பேரவை அமைப்பதற்கான உலகநாடுகளின் மாநாடு அமெரிக்காவில் நடைபெற்ற பொழுது இந்தியா சுதந்திரம் பெற்றிருக்கவில்லை. இந்திய அரசின் சார்பில் ஆங்கிலேயருக்கு வால்பிடித்த யாரோ சிலர் பிரதிநிதிகளாகக் கலந்து கொண்டனர். காங்கிரசு சார்பில் யாரும் கலந்து கொள்ள முடியவில்லை. நேருவின் தங்கை விஜயலட்சுமியும், வி.கே.கிருஷ்ணமேனனும் உலகநாடுகளின் மாநாடு கூடிய மண்டபத்தின் வாயிலில் நின்று இந்திய சுதந்திரத்தை வலியுறுத்தும் பிரசுரங்களை மாநாட்டுப் பிரதிநிதிகளுக்கு வழங்கிக் கொண்டிருந்தனர். மாநாட்டு மண்டபத்திற்குள் போக முடியாமல் வெளியே நின்று பிரச்சாரம் செய்த விஜயலட்சுமி பிற்காலத்தில் சுதந்திர இந்தியாவின் சார்பில் ஐ.நா. பேரவைக்கே தலைவியானார்.

இன்று 52 நாடுகளில் இயங்கி வரும் புலிகளின் அலுவலகங்கள் தமிழீழம் மலரும் பொழுது அந்நாட்டின் அதிகாரபூர்வமான தூதரகங்களாக மாறப்போகும் நாள் அதிக தூரத்தில் இல்லை. அதற்கான அடிப்படையைத் தளபதி கிட்டுவும், திலகரும் தோழர்களின் துணையுடனும் தொலை நோக்குப் பார்வையுடனும், நன்கு திட்டமிட்டுப் பல நாடுகளில் உருவாக்கியிருக்கிறார்கள். உலகின் பல நாடுகளில் அகதிகளாகச் சிதறி நம்பிக்கை இழந்து வாழ்ந்து கொண்டிருந்த தமிழர்களைத் தன்னம்பிக்கை பெறச்செய்து அமைப்பு ரீதியாக அவர்களைத் திரட்டி மாபெரும் சக்தியாக்கி வைத்த பெருமை தளபதி கிட்டுவுக்கு உண்டு. இன்று அவர் இல்லை. ஆனாலும், அவர் உருவாக்கியிருக்கும் இந்தச் சக்தி களத்தில் போராடும் போராளிகளுக்கு உந்து சக்தியாகத் திகழுகிறது.

தளபதி கிட்டு மேற்கொண்ட இம்முயற்சிகளுக்கு உறுதுணையாக மூக்தோரும் இளையோரும் ஒன்றுகூடிப் பணியாற்றுவதை நான் சென்ற இடமெல்லாம் பார்த்தேன். வயது வேறுபாடு இல்லாமல் மூத்தவர்கள் தங்கள் அனுபவத்தினை வழங்க, இளைஞர்கள் தங்கள் ஆற்றலை வழங்க அனுபவமும் ஆற்றலும் இணையும்பொழுது புதியதொரு சக்தி பிறக்கிறது. தமிழீழ விடுதலைப் போராட்டச் சக்கரத்தை அது முன்னோக்கி உந்தித் தள்ளுகிறது.







பாகம்  
12

## நீறுபூத்த நெருப்பு

1. தில்லி நோக்கிய பயணங்கள் ●
2. நீறுபூத்த நெருப்பு ●
3. தமிழர்களுக்கு எதிரான போர்ப்பிரகடனம் ●
4. தியாக மறவன் - தளபதி கிட்டு ●
5. கடும்புயலைத் தாங்கிய நெடும்பனை

## 1. தில்லி நோக்கிய பயணங்கள்

எனது நான்காவது தமிழீழச் சுற்றுப் பயணத்தை முடித்துத் தமிழகம் திரும்பியதும், 1990 மார்ச் மாதத்தில் சென்னையில் செய்தியாளர்களைக் கூட்டி எனது அனுபவங்களை விளக்கிக் கூறினேன். தமிழீழத்தில் இந்திய இராணுவம் செய்திருக்கும் அட்டுழியங்களை ஆதாரபூர்வமாக எடுத்துரைத்தேன். பல்லாயிரக்கணக்கான மக்கள் படுகொலை செய்யப் பட்டிருப்பதையும், மருத்துவமனைகள், கல்வி நிறுவனங்கள், வழிபாட்டிடங்கள் போன்ற பொதுச் சொத்துகள் இந்திய விமானக் குண்டு வீச்சினால் சேதம் அடைந்திருப்பதையும் பத்திரிகையாளர் பார்வைக்குக் கொண்டு வந்தேன். தமிழீழத்தில் இந்திய இராணுவம் நடந்துகொண்ட முறை குறித்து விசாரிப்பதற்காக ஒரு விசாரணைக் குழு அமைக்க வேண்டும் என்றும் வலியுறுத்தினேன். தில்லி சென்று பிரதமர் வி.பி. சிங், மத்திய அமைச்சர்கள் மற்றும் அகில இந்தியத் தலைவர்களைச் சந்தித்து மேற்கண்ட அம்சங்களை வலியுறுத்தப் போவதாகக் கூறினேன்.

எனது தமிழீழப் பயணத்தின்பொழுது நான் கண்டவை கேட்டவை பற்றிய கடிதம் ஒன்றைத் தமிழக முதலமைச்சர் கருணாநிதி அவர்களுக்கு அனுப்பி வைத்தேன். மேலும், விவரங்களை அவர் அறிய விரும்பினால், நேரில் சந்தித்து விளக்குவதாகவும் அம்மடலில் எழுதியிருந்தேன். ஆனால், அவரிடமிருந்து எத்தகைய பதிலும் எனக்கு வரவில்லை.

1990 மார்ச் 27 ஆம் நாளன்று சென்னை பெரியார் திடலில் நடைபெற்ற கூட்டத்தில் எனது தமிழீழப் பயண அனுபவங்களை விளக்கிப் பேசினேன். திரளான மக்கள் கூடியிருந்து பேச்சைக் கேட்டார்கள்.

தில்லியில் பிரதமர், அமைச்சர்கள், அரசியல் தலைவர்கள் மற்றும் நாடாளுமன்ற உறுப்பினர்களிடம் கொடுப்பதற்காகக் குறிப்பு ஒன்றினையும் தயாரித்தோம். 'தமிழ் நேசன்' பத்திரிகை ஆசிரியர் திரு. சிவநாயகம் இந்தக் குறிப்பினைத் தயாரிப்பதில் எனக்குப் பேருதவி புரிந்தார்.

மார்ச் 29 ஆம் நாளன்று மாலை நானும் இயக்குநர் குகநாதனும் தில்லிக்குப் பயணமானோம். விமானத்தில் செல்லும் பொழுது கடந்த காலத்தில் நான் மேற்கொண்ட தில்லிப் பயணங்களைப் பற்றிய நிகழ்ச்சிகள் என் மனத்தில் திரைப்படம் போல ஓடிக்கொண்டிருந்தன.

1979 ஆம் ஆண்டில் காங்கிரசிலிருந்து விலகிய பின்பு தில்லிக்குச் செல்ல வேண்டிய அவசியமே எனக்கு இல்லாமற் போய்விட்டது. எனினும், ஈழத் தமிழர் பிரச்சினையைத் தில்லியிலுள்ள அரசியல் கட்சித் தலைவர்களுக்கு விளக்குவதற்காக அவ்வப்பொழுது தில்லி செல்லவேண்டியிருந்தது. 1985 ஆம் ஆண்டு நான் தமிழீழத்திற்கு மேற்கொண்ட இரகசியப் பயணத்தின் மூலம் கண்டறிந்த உண்மைகளைத் தில்லியிலுள்ள அகில இந்தியத் தலைவர்கள் மற்றும் நாடாளுமன்ற உறுப்பினர்களுக்கு விளக்குவதற்காக 1986 ஆம் ஆண்டு மார்ச் மாதத்தில் தில்லிக்கு வந்தேன். பல்வேறு அரசியல் தலைவர்களைச் சந்திப்பதற்குத் திராவிட முன்னேற்றக் கழக நாடாளுமன்ற உறுப்பினர் நண்பர் வை. கோபால் சாமி ஏற்பாடு செய்தார். அவருடைய இல்லத்திலேயே தங்கியிருந்து அனைவரையும் சந்தித்துப் பேசினேன். நான் தமிழீழம் சென்று வந்த ஒளிப்பேழையை அனைவருக்கும் காட்ட கோபால்சாமி ஏற்பாடு செய்திருந்தார். இந் நிகழ்ச்சியில் நாடாளுமன்ற உறுப்பினர்கள், பத்திரிகையாளர்கள் உட்பட ஏறத்தாழ 80 பேர் கலந்துகொண்டது அனைவருக்கும் மகிழ்ச்சியைத் தந்தது.

எல்லாவற்றுக்கும் சிகரம் வைத்தாற்போல் இலங்கைத் தமிழர் பிரச்சினையைத் தீர்ப்பதில் இந்திய அரசின் கொள்கை படுதோல்வி அடைந்துவிட்டதைச் சுட்டிக்காட்டியும்,



அங்குள்ள தமிழர்களின் உயிர்களையும் உடைமைகளையும் பாதுகாக்க விரைந்து செயல்படுமாறும், இப்பிரச்சினையை ஐ.நா.சபை., பொது நலவாயம், அணிசாரா நாடுகள் அமைப்பு ஆகியவற்றில் எழுப்புமாறும் இந்திய அரசை வலியுறுத்தி, எம்.எஸ். குருபரதசாமி (ஜனதா), எல்.கே. அத்வானி (பா.ஜ.க), கே.பி. உன்னிகிருஷ்ணன் (காங்கிரஸ்.எஸ்), வீரேந்திர வர்மா (லோக்தளம்), முரசொலி மாறன் (தி.மு.க.), ஜி.எம். பனத்வாலா (முகவீம் லீக்), பி. உபேந்திரா (தெலுங்கு தேசம்), குலாம் ராகுல் மத்தோ (காஷ்மீர் தேசியக் கட்சி), பழ. நெடுமாறன் (தமிழர் தேசிய இயக்கம்) ஆகியோர் கையொப்பமிட்ட அறிக்கையொன்று 1986 மார்ச் 14ஆம் நாளன்று வெளியிடப்பட்டது. இக் கூட்டறிக்கை நல்ல விளைவுகளை ஏற்படுத்தியது.

## ஜெயில்சிங் சந்திப்பு

இராஜீவ்-ஜெயவர்த்தனா உடன்படிக்கை கையெழுத்தானதைத் தொடர்ந்து இந்திய இராணுவம் இலங்கைக்கு அனுப்பப்பட்டு சொல்லொணாக் கொடுமைகளுக்கும், துன்பங்களுக்கும் அங்குள்ள தமிழர்கள் ஆளாக்கப்பட்ட வேளையில் 1987ஆம் ஆண்டின் இறுதியில் ஒரு முறை நானும் திராவிடர் கழகப் பொதுச்செயலாளர் சகோதரர் கி. வீரமணி அவர்களும் தில்லி சென்று பல்வேறு கட்சித் தலைவர்களையும் சந்தித்தோம். 1988 சனவரி 28ஆம் நாள் இந்தியக் குடியரசுத்தலைவர் ஜெயில்சிங் அவர்களைச் சந்தித்து ஒரு விண்ணப்பத்தினையும் அளித்தோம். சந்திரஜித் யாதவ், எஸ்.ஏ.பஷ்மி, பிரும்மபிரகாஷ், பேராசிரியர் எம்.கே. செய்னி, ஜெயபால் ரெட்டி, பி.பி. மௌரியா ஆகிய பல்வேறு கட்சிகளைச் சேர்ந்த தலைவர்களும் எம்முடன் குடியரசுத் தலைவரைச் சந்திக்க வந்திருந்தார்கள். ஜனதா கட்சித் தலைவர் சந்திரசேகர் நேரில் வரமுடியாது போயிற்று. எனினும், அவ் விண்ணப்பத்தில் முதலாவதாக அவர் கையெழுத்திட்டிருந்தார்.

இலங்கைப் பிரச்சினையில் இந்தியா நடுவர் பொறுப்பை வகிப்பதற்குப் பதிலாகச் சிங்களப் பக்கம் சேர்ந்து தமிழ் மக்களைக் கொன்று குவிக்கும் நிலை ஏற்பட்டிருப்பதைக் குடியரசுத் தலைவரின் கவனத்திற்கு நாங்கள் கொண்டு வந்தோம்.

காலஞ்சென்ற பிரதமர் இந்திரா காந்தி காலத்தில் விடுதலைப் புலிகளுக்கு இந்தியாவில் ஆயுதப் பயிற்சி அளிக்கப்பட்டதையும், ஆயுதங்கள் கொடுக்கப்பட்டதையும் நாங்கள் சுட்டிக் காட்டினோம். சிங்கள இராணுவத்தின் வெறித் தாக்குதலிலிருந்து தமிழர்களைப் பாதுகாக்கவே இந்திரா இதைச் செய்தார். ஆனால், 'பிரதமர் இராஜீவ் இந்திய இராணுவத்தை அனுப்பி விடுதலைப் புலிகளிடமிருந்து ஆயுதங்களைப் பறிப்பது எந்த வகையில் நியாயம்' என்று குடியரசுத்தலைவரிடம் நாங்கள் முறையிட்டபொழுது அவர் புன்னகையுடன் கீழ்க்காணுமாறு பதில் அளித்தார்.

"போராளிகளுக்குப் பயிற்சி அளிப்பதென இந்திரா முடிவு செய்தபொழுது, அவ் வமயம் உள்துறை அமைச்சராக இருந்த என்னை அழைத்து அந்தப் பொறுப்பை ஒப்படைத்தார். பயிற்சிக்கான இடம், பயிற்சி கொடுப்பவர்கள் ஆகியோரை நானே என்று உடைய நேரடிக் கண்காணிப்பில் தேர்ந்தெடுத்தேன். எனக்கும் இந்திராவுக்கும் தவிர வேறு யாருக்கும் இந்த இரகசியம் தெரிவிக்கப்படாமல் பாதுகாக்கப்பட்டது. என்ன நோக்கத்திற்காகத் தமிழ் இளைஞர்களுக்கு இந்தப் பயிற்சியை அளித்து ஆயுதம் கொடுத்தோம் என்பது இன்றைய பிரதமர் இராஜீவ் காந்திக்குத் தெரியாது. இந்திரா எத்தகைய தொலைநோக்குப் பார்வையோடு இதைச் செய்தார் என்பதை அறிந்து கொள்ளும் சக்தி துரதிருஷ்டவசமாக இராஜீவுக்கு இல்லை. என்னிடமும் இது தொடர்பாக ஆலோசனை கேட்பதும் இல்லை. அறிவு முதிர்ச்சியோ அனுபவமுதிர்ச்சியோ சிறிதும் இல்லாதவர்கள் இராஜீவின் ஆலோசகர்களாக இருக்கிறார்கள். அதனால்தான், இத்தகைய மோசமான நிலை ஏற்பட்டுள்ளது" என்று கூறி அவர் மிகவும் வருந்தினார். பின்பு நாங்கள் கொடுத்த மனுவை வாங்கி அதனைப் பிரதமரின் பார்வைக்கு அனுப்புவதாகக் கூறினார்.

அதற்குப் பின்பு 1989ஆம் ஆண்டில் இராஜீவ் தோல்வியடைந்து தில்லியில் வி.பி.சிங்

தலைமையில் ஜனதா தளம் ஆட்சிப் பொறுப்பை ஏற்றபொழுது தில்லி சென்றிருந்தேன். 1989 ஆம் ஆண்டு, திசம்பர் 15 முதல் 20 ஆம் நாள் வரை தில்லியில் தங்கியிருந்து குடியரசுத்தலைவர் ஆர். வெங்கட்டராமன், வெளியுறவுத்துறை அமைச்சர் குஜ்ரால் மத்திய அமைச்சர்களான உன்னிக்கிருஷ்ணன், ஜார்ஜ்-பெர்னாண்டஸ், உபேந்திரா, ஜனதா கட்சித் தலைவர் சந்திரசேகர், பி.ஜே.பி. தலைவர் வாஜ்பாயி ஆகியோரைச் சந்தித்து இலங்கையிலிருந்து இந்திய இராணுவத்தை உடனடியாகத் திரும்ப அழைக்க வேண்டும் என்று வற்புறுத்தினேன். "இலங்கைப் பிரச்சினை தொடர்பான இராஜீவ் காந்தியின் கொள்கை படுதோல்வி அடைந்துவிட்டது. எனவே, தொடர்ந்து அக் கொள்கையைக் கையாள்வதில் பயனில்லை" என்பதையும் சுட்டிக் காட்டினேன்.

இவ்வாறு கடந்தகால நினைவலைகள் நெஞ்சத்தில் மோத தில்லிக்குப் போய்ச் சேர்ந்தோம். தில்லியில் 1990 ஆம் ஆண்டு, மார்ச் 30 முதல் ஏப்ரல் 3 ஆம் நாள்வரையிலான ஐந்து நாட்கள் தங்கியிருந்தேன். அப்பொழுது மத்திய அமைச்சர்களையும், அரசியல் கட்சிகளின் தலைவர்களையும் சந்தித்துப் பேசினேன். தமிழீழத்தில் நடைபெற்றுவரும் நிகழ்ச்சிகள் பற்றி எத்தகைய தவறான கருத்துகளை அவர்கள் கொண்டிருந்தார்கள் என்பதை அறிந்த நான் திகைத்துப் போனேன்.

"இந்திய அமைதிப்படை வெளியேறிய பின்பு தமிழீழத்தில் பயங்கரமான உள்நாட்டுப் போர் மூண்டு ஏராளமான மக்கள் படுகொலை செய்யப்பட்டுள்ளதாகவும் இதன் விளைவாகப் பல்லாயிரக்கணக்கான மக்கள் அகதிகளாக மீண்டும் இந்தியாவுக்கு ஓடிவரும் சூழ்நிலை ஏற்பட்டிருப்பதாகவும்" அவர்கள் கருதியிருந்தார்கள். தில்லியில் இத்தகைய மாயத் தோற்றத்தினை 'ரா' உளவுத்துறை அதிகாரிகளும், வரதராசப் பெருமாள் கும்பலும் ஏற்படுத்தியிருந்தார்கள். இந்தப் பொய்ப்பிரசாரத்தை நம்பி அதன் அடிப்படையில் அவர்கள் என்னிடம் பேசினார்கள். தமிழீழத்தில் அமைதி நிலவுவதையும், மக்கள் மகிழ்ச்சியோடும் சுதந்திரத்தோடும் நடமாடுவதையும் நான் எடுத்துக் கூறியபொழுது நம்ப முடியாத ஆச்சரியத்துடன் அவர்கள் அதைக் கேட்டார்கள். தமிழீழத்தில் இரத்தக்களரி ஏற்படவேண்டும் என்பதற்காக இராஜீவ் அரசு வகுத்திருந்த சதித்திட்டத்தை நான் அவர்களுக்கு விளக்கிக் கூறினேன். ஆனால், விடுதலைப் புலிகள் துரிதமாகச் செயற்படுத்துவதாகக் கும்பல்களை விரைவில் அடக்கி அவர்களிடமிருந்து ஆயுதங்களைக் கைப்பற்றிவிட்டதனால் இந்தச் சதி முளையிலேயே கிள்ளி எறியப்பட்டுவிட்டதை அவர்களுக்கு விளக்கமாக எடுத்துக் கூறியபொழுது உண்மையான நிலை அவர்களுக்குப் புரியவந்தது.

30.3.90 அன்று மாலையில் சந்திரசேகர் அவர்களைச் சந்தித்துப் பேசினேன். பின்பு சீக்கியர் தலைவர் சிம் ரஞ்சித்திங் மான் மிசோ மக்களின் தலைவர் லால்டெங்கா ஆகியோரைச் சந்தித்தேன். அவர்களுடன் நான் பேசியது குறித்து முன் அத்தியாயங்களில் விவரமாக எழுதி இருக்கிறேன்.





1990ஆம் ஆண்டு, ஏப்ரல் இரண்டாம் நாளன்று பிற்பகல் முன்னாள் வெளியுறவுத் துறைச் செயலாளர் ஏ.பி. வெங்கடேசுவரன் என்னைச் சந்தித்தார். இருவரும் மனம் விட்டுப் பேசினோம். வெளியுறவுத்துறை அமைச்சர் ஐ.கே. குஜ்ரால் அவர்களிடம் அளிக்க இருந்த குறிப்பினை ஏ.பி. வெங்கடேசுவரனிடம் நான் காட்டினேன். அவர் முழுவதையும் படித்துப் பார்த்துவிட்டு அவருடைய பெட்டியில் இருந்து ஒரு குறிப்பினை எடுத்து என்னிடம் காட்டினார். அதைப் பார்த்த நான் அளவு கடந்த வியப்படைந்தேன். இருவருடைய குறிப்புகளும் ஏறத்தாழ ஒரே மாதிரியாக இருந்தன. இதைப் பற்றி இருவரும் பேசி மகிழ்ந்தோம். அவரும் அமைச்சர் குஜ்ரால் அவர்களை மறுநாள் சந்திக்க இருப்பதாகக் கூறினார்.

அன்று மாலை என்னுடைய நண்பர் அமைச்சர் உன்னிகிருஷ்ணன் அவர்களைச் சந்தித்துப் பேசி பிரதமர் வி.பி. சிங் அவர்களின் சந்திப்புக்கு ஏற்பாடு செய்யுமாறு அவரிடம் கேட்டுக்கொண்டேன். அவரும் என் முன்னிலையிலேயே பிரதமர் வி.பி. சிங் அவர்களுடன் தொடர்பு கொண்டு பேசினார். பின்பு-என்னிடம் "முதலில் வெளியுறவுத் துறை அமைச்சர் குஜ்ரால் அவர்களை அணுகும்படி பிரதமர் கூறியிருக்கிறார். குஜ்ரால் அவர்களிடம் விவரமாகப் பேசுங்கள். அந்தந்தத் துறையைச் சார்ந்த அமைச்சர்களுக்குப் பிரதமர் முழுச் சுதந்திரம் கொடுத்திருக்கிறார். அமைச்சர்கள் எந்த முடிவவை எடுத்தாலும் அதற்கு மறுப்புக் கூறாமல் பிரதமர் ஏற்றுக்கொள்கிறார். எனவே, பிரதமர் அவர்களைச் சந்திப்பது வெறும் மரியாதைக்குரிய சந்திப்பாகவே அமையும். அவரைச் சந்தித்தாலும் அவர் குஜ்ரால் அவர்களிடமே எல்லா விவரங்களையும் தெரிவிக்கும்படி கூறுவார். எனவே, முதலில் குஜ்ரால் அவர்களைச் சந்தியுங்கள்" என்று கூறினார். அவருடைய ஆலோசனைக்கமைய வெளியுறவு அமைச்சர் குஜ்ரால் அவர்களை ஏப்ரல் 2ஆம் நாள் மாலை 4.30 மணிக்கு அவருடைய அலுவலகத்தில் சந்தித்தேன். அவருடன் ஏறத்தாழ ஒரு மணி நேரம் பேசிக்கொண்டிருந்தேன். நான் தயாரித்து வைத்திருந்த அறிக்கையினையும் அவரிடம் கொடுத்தேன். அதன் பின்பு அவர் தன்னுடைய உணர்வுகளை என்னிடம் வெளிப்படுத்தினார். "வடக்கு-கிழக்கு மாநிலங்களில் அமைதி நிலவுவதையும், எத்தகைய கொலைகளோ கொள்ளைகளோ நடைபெறாததையும் அறிந்து நான் மகிழ்ச்சி அடைகிறேன் இலங்கை அரசுக்கும் விடுதலைப் புலிகளுக்கும் நடுவில் எங்கள் அனுதாபம் முழுமையாக விடுதலைப்புலிகளுடன்தான் உள்ளது. நாங்கள் எப்பொழுதும் விடுதலைப் புலிகளுக்கு ஆதரவாக இருப்போம். பிரேமதாசாவுக்கோ மற்றவர்களுக்கோ ஆதரவாக இருக்க மாட்டோம். இராஜீவ் அரசு தவறு செய்துவிட்டது. அந்தத் தவறைத் திருத்துவதற்காகவே நாங்கள் வந்திருக்கிறோம். இப்பொழுது நிலைமை முற்றிலுமாக மாறிவிட்டது. கடந்த காலக் கசப்பான நிகழ்ச்சிகளை அடியோடு மறந்து அவற்றை ஆழமாகப் புதைத்து விடுமாறு புலிகளிடம் கூறுங்கள். புலிகளுடன் நல்லுறவு கொள்வதையே நாங்கள் விரும்புகிறோம். நாங்கள் தமிழர்களுக்கு ஆதரவாக இருக்கிறோம். எனவே, புலிகளுக்கு ஆதரவாக இருப்போம். அவர்களுக்காக எங்களால் செய்யக் கூடியவற்றைச் செய்ய எப்பொழுதும் அணியமாக இருக்கிறோம். என் சார்பாகவும் எங்கள் அரசின் சார்பாகவும், புலிகளுக்கு இதைத் தெரிவியுங்கள். புலிகளுடன் நல்லுறவை ஏற்படுத்துவதற்கு நீங்கள் எடுக்கும் முயற்சிக்கு நான் என்றும் துணையாக இருப்பேன்" இவ்வாறு குஜ்ரால் அவர்கள் கூறியது எனக்கு மிகுந்த நம்பிக்கையையும் மட்டற்ற மகிழ்ச்சியையும் கொடுத்தது.

அவரிடம் "இந்திய இராணுவத் தாக்குதலின் விளைவாகத் தமிழீழத்தில் சேதம் அடைந்த மருத்துவமனைகள், பள்ளிக்கூடங்கள், பொதுக் கட்டடங்கள், சாலைகள், பாலங்கள், வீடுகள் ஆகியவற்றை மறு சீரமைப்பதற்கும், போரில் கொல்லப்பட்ட மற்றும் உடல் ஊனமாக்கப்பட்ட பொதுமக்களின் குடும்பங்களுக்கு மறுவாழ்வு அளிப்பதற்கும். இந்திய அரசு முன்வரவேண்டும். இதற்கு அடையாளமாக 100 கோடி ரூபாய் வழங்கு. இந்திய அரசு முன்வரவேண்டும்" என்று நான் ஆலோசனை கூறிய பொழுது அமைச்சர் குஜ்ரால் அவர்கள் 'இது நல்ல யோசனை' என ஏற்றுக்கொண்டார். ஆனால், "இந்திய

அரசு இதை நேரிடையாகச் செய்யமுடியாதெனவும், நேரடியாகச் செய்தால் இலங்கை அரசின் மூலமாகவே செய்யவேண்டியவரும். எனவே, வேறு ஏதாவதொரு தொண்டு நிறுவனத்தின் மூலம் இதைச் செய்யலாம். இது குறித்து விவரமாக ஒரு விண்ணப்பத்தைத் தந்தால் அதைப் பரிசீலனை செய்து தேவையானவற்றைச் செய்வதற்குத் தயாராக இருப்பதாகவும் அவர் கூறினார்.

அதைப் போலவே 'இந்திய இராணுவத்தினரால் தாக்கப்பட்டுப் பல்வேறு பாதிப்பு களுக்கு உள்ளாகியிருக்கும் மக்களுக்கு மருத்துவ உதவி அளிக்க மருத்துவக் குழுக்களை அனுப்பவேண்டும்' என்று நான் கூறிய யோசனையையும் அவர் ஏற்றுக்கொண்டார். செஞ்சிலுவைச் சங்கம் போன்ற அமைப்புகளின் மூலம் இந்த உதவியைச் செய்வதற்குத் தயாராக இருப்பதாகவும் தெரிவித்தார்.

இந்திய மீனவர்கள் சிலரைப் புலிகள் கைதுசெய்த பிரச்சினை குறித்து குஜ்ரால் என்னிடம் கேட்டார். அதற்குத் தக்க விளக்கத்தினை நான் அளித்தேன். தமிழீழ மீனவர்களின் வாழ்வைப் பாதிக்கும் வகையில் எல்லையைக் கடந்து சென்று சிலர் மீன்பிடிப்பதால் இச்சிக்கல் ஏற்படுகிறது. ஆனாலும், கைது செய்யப்பட்ட மீனவர்களை எச்சரித்துப் பாதுகாப்பாக விடுதலைப் புலிகள் திருப்பி அனுப்பிவிட்டதை அவருக்குத் தெரிவித்தேன். எனது பதிலில் மனநிறைவு அடைந்த அவர் "எந்தக் காரணத்தைக் கொண்டும் இந்தியக் கடற்படைக்கும் விடுதலைப் புலிகளுக்கும் இடையே மோதல் ஏற்பட விடக்கூடாது. இதில் முக்கியமானது என்னவென்றால் அத்தகைய மோதலை விரும்புகிறவர்கள் இருக்கிறார்கள். அவர்களின் சதிக்கு நாம் இரையாகிவிடக்கூடாது" என்றும் வேண்டுகோள்விடுத்தார்.

குஜ்ரால் அவர்களிடம் இறுதியாக நான் ஒரு விடயத்தைச் சுட்டிக் காட்டினேன். "விடுதலைப் புலிகளுடன் நல்லுறவை வளர்த்துக் கொள்ளவேண்டும் என்று நீங்கள் விரும்புகிறீர்கள். ஆனால், கடந்த மார்ச் 28 ஆம் நாளன்று தொலைக்காட்சிக்கு அளித்த பேட்டியில் மேஜர் ஜெனரல் கல்கத் மற்றும் சில இராணுவ அதிகாரிகள், விடுதலைப் புலிகள் பற்றிய அவதூறான குற்றச்சாட்டுகளைச் சுமத்தி இருக்கிறார்கள். இது தேவையற்றது. இத்தகைய பேச்சுகள் நல்லுறவைக் கெடுக்கும்" என்று நான் கூறினேன். இது கேட்டு அவர் அதிர்ச்சி அடைந்தார். உடனடியாக அதைக் குறித்து வைத்துக்கொண்டார். இது பற்றி விசாரிப்பதாகவும் எதிர்காலத்தில் இதுபோன்ற நிகழ்ச்சிகள் நடக்காமல் பார்த்துக் கொள்வதாகவும் உறுதி அளித்தார்.

"விடுதலைப் புலிகள் பற்றிய பிரச்சினையில் 'ரா' உளவுத்துறை தலையிடாமல் இருந்தாலே நிலைமை சீர்திருந்தும்" என்று நான் வலியுறுத்திக் கூறினேன்.

பொதுவாக அமைச்சர் ஐ.கே. குஜ்ரால் அவர்களுடன் பேசிய பேச்சுகள் மிகவும் பயனுடையவையாக இருந்தன. தமிழீழத்தில் நிலவும் உண்மை நிலையை அவர் தெரிந்து கொள்ளவும், இந்திய அரசின் நிலையை நான் தெரிந்துகொள்ளவும் இச்சந்திப்பு உதவியது. மீண்டும் ஒரு முறை சந்திப்பது என்ற முடிவுடன் விடைபெற்றேன். மறுநாளே நாடாளுமன்றத்தில் இருந்த அமைச்சர் உன்னிக்கிருஷ்ணன் அவர்களின் அறைக்கு அமைச்சர் குஜ்ரால் வந்தார். மூவரும் அமர்ந்து தமிழீழப் பிரச்சினை குறித்து விரிவாகவே பேசினோம். இப்பிரச்சினையை இவ்விரு அமைச்சர்களும் தெளிவாகப் புரிந்து கொண்டிருப்பதையும், கடந்த காலத்தில் இராஜீவ் அரசினால் இழைக்கப்பட்ட தவறுகளைத் திருத்தி மீண்டும் ஈழத்தமிழர்களின் நல்லெண்ணத்தைப் பெறவேண்டும் என்பதில் அக்கறை கொண்டிருப்பதையும் கண்டு மகிழ்ந்தேன்.

இரயில்வே துறை அமைச்சர் ஜார்ஜ் பெர்னான்டஸ், அவர்களைச் சந்தித்த பொழுது அவரும் ஏறத்தாழ இதே கருத்தைக் கொண்டிருந்ததை அறிந்து கொண்டேன். செய்தித்துறை அமைச்சர் உபேந்திரா அவர்களைச் சந்தித்த பொழுது அவர் மிகவும் ஆர்வத்துடன் பல விவரங்களைக் கேட்டுத் தெரிந்துகொண்டார். அவருடைய கட்டுப்பாட்டிலிருக்கும் தொலைக் காட்சியும், வானொலியும் இன்னமும் தொடர்ந்து புலிகளுக்கு எதிராவ

பொய்ப்பிரச்சாரத்தில் ஈடுபட்டிருப்பதைச் சுட்டிக்காட்டினேன். இராஜீவ் அரசின் தீய எச்ச-சொச்சங்கள் தொடர்வதாகக் கூறி வருந்திய அவர் இந்தப் பிரச்சாரத்திற்கு முற்றுப் புள்ளி வைப்பதாக உறுதி கூறினார்.

பிரதமர் வி.பி. சிங் அவர்களுடைய அமைச்சரவையில் அங்கம் வகித்த மூத்த அமைச்சர் களான குஜ்ரால், உன்னிக்கிருஷ்ணன், ஜார்ஜ்பெர்னாண்டஸ், உபேந்திரா போன்றவர்களின் ஆதரவு நல்ல திருப்பங்களை விரைவில் ஏற்படுத்தும் என நம்பினேன். ஆனால், எதிர்பாராதவிதமாகச் சிலமாதங்களிலேயே வி.பி.சிங் அரசு கவிழ்ந்து விட்டது. எனது முயற்சிகளை மேலும் தொடரமுடியாது போயிற்று.

## கடமை தவறிய தமிழக உறுப்பினர்கள்

1985ஆம் ஆண்டு முதல் அவ்வப்பொழுது தில்லிக்குச் சென்று அங்குள்ள அமைச்சர்களையும் அரசியல் கட்சித் தலைவர்களையும் பத்திரிகையாளர்களையும் சந்தித்துத் தமிழீழப் பிரச்சினை பற்றி விளக்கி வந்துள்ளேன். எனினும், காஷ்மீர், பஞ்சாப் போன்ற பிரச்சினைகளில் காட்டும் அக்கறையினையும் ஆர்வத்தினையும் தமிழீழப் பிரச்சினையில் அவர்கள் காட்டுவதில்லை. காஷ்மீரும் பஞ்சாபும் தில்லிக்கு மிக அருகில் அமைந்திருக்கின்ற காரணத்தினால் மட்டுமல்லாமல் தில்லியில் உள்ள தலைவர்களுள் பெரும்பாலோர் இந்தி பேசுகின்ற மாநிலங்களைச் சேர்ந்தவர்களாக இருப்பதால் இயற்கையாகவே அவர்களுக்குக் காஷ்மீர் மற்றும் பஞ்சாப் பிரச்சினைகளில் உணர்வுப்பூர்வமான நெருக்கமும் ஈடுபாடும் இருக்கின்றன. அதே வேளையில், தென் மாநிலங்களைச் சேர்ந்த தலைவர்களையும், நாடாளுமன்ற உறுப்பினர்களையும் உணர்வுப்பூர்வமாக இந்தப் பிரச்சினையில் ஈடுபட வைக்கவேண்டிய பொறுப்பு தமிழ்நாட்டின் முதலமைச்சராக இருப்பவரையே சார்ந்ததாகும். ஆனால், தமிழ்நாட்டின் முதலமைச்சராகப் பதவி வகித்தவர்களும் வகிப்பவரும் தென் நாட்டிலுள்ள பல்வேறு மாநிலங்களைச் சேர்ந்த முதலமைச்சர்கள் மற்றும் அரசியல் கட்சித் தலைவர்களை அழைத்துத் தமிழீழப் பிரச்சினையைப் பற்றி விளக்கிக் கூறி அவர்களுடைய ஆதரவையும் பெற்றுக் கூட்டாக தில்லிக்கு நிர்ப்பந்தம் ஏற்படுத்தி இருந்திருக்கலாம். தமிழகத்தின் முதலமைச்சர் பதவி வகித்த யாருமே இத்தகைய கடமைகளைச் செய்ததில்லை.

தில்லியில் காங்கிரசு அரசு பதவி வகித்தாலும் அல்லது ஜனதாதள அரசு பதவி வகித்தாலும் அவ்வரசு தமிழீழப் பிரச்சினையில் எத்தகைய கருத்து கொண்டிருக்கிறதோ அக் கருத்திற்கு இசைவாகத் தமிழ்நாட்டின் முதலமைச்சர்கள் செயற்பட்டு வந்தார்களேயன்றி இந்தப் பிரச்சினையில் 'தமிழ்நாட்டு மக்களின் ஒருமித்த முடிவு இது. இதன்படிதான் தில்லி நடந்துகொள்ளவேண்டும்' என்று தில்லியை வற்புறுத்துகின்ற ஒரு நிலையைத் தமிழ்நாட்டில் முதலமைச்சர் பதவி வகித்த யாருமே எப்பொழுதும் எடுக்கவில்லை. தமிழகத்தைச் சேர்ந்த நாடாளுமன்ற உறுப்பினர்களுள் ஒரு சிலர் நீங்கலாகப் பெரும்பாலோர் இந்தப் பிரச்சினையில் போதுமான ஈடுபாடு கொள்ளவில்லை. 1985ஆம் ஆண்டில் தில்லி சென்றிருந்தபொழுது பத்திரிகையாளர்களிடம் "இலங்கைப் தமிழர் ஆண்டில் தில்லி சென்றிருந்தபொழுது பத்திரிகையாளர்களிடம் "இலங்கைத் தமிழர் பிரச்சினையில் இந்திய அரசு போதுமான கவனம் செலுத்தவில்லை" என்று நான் குற்றம் சாட்டியபொழுது, அவர்களுள் ஒருவர் என்ஜிடம் "இந்திய அரசு அக்கறை கொள்வது ஒரு பக்கம் இருக்கட்டும். தமிழ்நாட்டைச் சேர்ந்த நாடாளுமன்ற உறுப்பினர்களே இதில் போதுமான அக்கறை கொள்ளவில்லையே இலங்கைத் தமிழர் பிரச்சினைக்காக நாடாளுமன்றத்தில் சிறப்பு விவாதம் ஒன்று நடைபெற்றபொழுது தமிழ்நாட்டைச் சேர்ந்த இரண்டு உறுப்பினர்கள் மட்டுமே நாடாளுமன்ற கூட்டத்திற்கு வருகை தந்திருந்தார்கள். அதில் ஒருவர் பேசினார். மிகுதி 38 உறுப்பினர்களும் அன்று நாடாளுமன்றத்திற்குக் கூட வரவில்லையே. தமிழ்நாட்டைச் சேர்ந்த உறுப்பினர்களுக்கே அக்கறை இல்லாதபொழுது இந்திய அரசு இதில் எப்படி அக்கறை செலுத்தும் என்று எதிர்பார்க்கிறீர்கள்" என்று எதிர்கேள்வி கேட்டார்."

அவருடைய இந்த வினாவுக்கு என்னால் விடை சொல்லமுடியவில்லை. தமிழ் நாட்டைச் சேர்ந்த நாடாளுமன்ற உறுப்பினர்களுள் பெரும்பாலோர் தங்கள் கட்சித் தலைமைக்குக் கட்டுப்பட்டு வாய்முடி மவுனம் சாதித்து வருகிறார்கள். தி.மு.க., அ.தி.மு.க. ஆகிய கட்சிகளைச் சேர்ந்த உறுப்பினர்கள் ஆரம்பத்தில் காட்டிய அக்கறையைக்கூட இப்பொழுது காட்டுவதில்லை. அக்கட்சிகளின் தலைவர்கள் இவர்களுக்குப் போட்டுள்ள வாய்ப்பூட்டே இதற்குக் காரணமாகும்.

தளபதி கிட்டுவின் கப்பலை சர்வதேச கடல் பகுதியில் சென்று வழி மறித்துக் கடற் கொள்ளையர்களைப் போலச் செயற்பட்டுக் கிட்டு மற்றும் ஒன்பது விடுதலைப் புலிகளின் சாவுக்குக் காரணமாகவிருந்த இந்தியக் கடற்படையின் அடாவடித்தனத்தைக் கண்டித்து இந்திய நாடாளுமன்றத்தில் குரல் எழுப்ப ஓர் உண்மையான தமிழன்கூட இல்லாமல் போனது பெரிதும் வருந்தற்குரிய ஒன்றாகும். இந்தப் பிரச்சினையில் தமிழ்நாட்டைச் சேர்ந்த உறுப்பினர்கள் வாய்முடி மவுனம் சாதித்தபொழுது பிற எதிர்க்கட்சிகளைச் சேர்ந்த உறுப்பினர்கள், இதில் கவனம் செலுத்தவில்லை என்று நாம் குற்றம் சாட்ட முடியாது.

இத்தகையதொரு கடுமையான தூழ்நிலையில்தான் தில்லிக்குச் சென்று ஆதரவு திரட்ட வேண்டியுள்ளது. என்னுடைய தில்லிப் பயணங்கள் பெரிய அளவுக்கு விளைவுகளை ஏற்படுத்தாவிட்டாலும் சில நல்ல விளைவுகளைச் சிலவேளைகளில் ஏற்படுத்தியிருக்கின்றன.

1987 ஆம் ஆண்டு இராஜீவ் ஜெயவர்த்தனா உடன்படிக்கை ஏற்பட்டதைத் தொடர்ந்து இருபதாம் நூற்றாண்டின் இணையற்ற சாதனையாக அதனைச் சித்திரித்துக் காட்டுவதற்குக் காங்கிரசுக் கட்சி முயற்சி செய்தது. இதற்காக இராஜீவ் காந்திக்கு நோபல் பரிசு வழங்க வேண்டும். என்கூடக் காங்கிரசுக் கட்சியினர் பேசினார்கள். இந்திய நாடாளுமன்றத்தில் இராஜீவ் காந்தியைப் பாராட்டும் ஒரு தீர்மானம் கொண்டு வந்து அனைத்துக் கட்சிகளின் ஆதரவுடன் அதை நிறைவேற்றவேண்டும் என்று காங்கிரசுக் கட்சி முடிவு செய்தது. அதற்காகப் பல்வேறு கட்சித் தலைவர்களையும் சந்தித்துப் பேசி அவர்களின் ஒப்புதலையும் காங்கிரசுக் கட்சி பெற்றிருந்தது. அந்தக் கட்டத்திலேயே நானும் சகோதரர் கி. வீரமணி அவர்களும் தில்லி சென்று எதிர்க்கட்சித் தலைவர்களைச் சந்தித்தோம். முதலாவதாகக் காங்கிரசு (எஸ்) கட்சித் தலைவர் நண்பர் உன்னிக்கிருஷ்ணன் அவர்களைச் சந்தித்து உடன்படிக்கை பற்றிய உண்மையான விவரங்களைத் தெரிவித்தபொழுது அவர் அதிர்ச்சி யடைந்தார். "இந்த உடன்படிக்கை உண்மையில் இலங்கைத் தமிழர்களுக்கு எத்தகைய நன்மையையும் பயப்பதன்று. மாறாக, இலங்கை அரசின் சார்பில் ஈழத் தமிழர்களை ஒடுக்குவதற்கே பயன்படும்" என்பதை நாங்கள் எடுத்துக்காட்டிய பின்பு அவருக்கு இந்த உடன்படிக்கையின் உண்மையான வடிவம் புரிந்தது. நாங்கள் சொல்லச் சொல்ல எல்லா வற்றையும் குறிப்பு எடுத்துக் கொண்டார். அன்று பிற்பகல் நாடாளுமன்றத்தில் உடன் படிக்கை பற்றிய விவாதம் தொடங்கியபொழுது முதன் முதலாக உன்னிக்கிருஷ்ணன் எழுந்து பேசினார். பார்வையாளர் பகுதியிலிருந்து நானும் வீரமணி அவர்களும் அதைக் கேட்டோம். உடன்படிக்கையின் பல அம்சங்களையும் மிகக் கடுமையாக விமர்சித்துப் பேசினார். அவர் பேசிய பேச்சு வரலாற்று முக்கியத்துவம் வாய்ந்த பேச்சாகும். அவருடைய பேச்சின் விளைவாக எதிர்க்கட்சியைச் சேர்ந்த பலரும் பல உண்மைகளைத் தெரிந்து கொண்டார்கள். அவருடைய பேச்சைக் கேட்ட காங்கிரசுக் கட்சி அதிர்ச்சி அடைந்தது. அன்றிரவே உன்னிக்கிருஷ்ணன் வீட்டில் பல்வேறு எதிர்க்கட்சிகளைச் சேர்ந்த மூத்த நாடாளுமன்ற உறுப்பினர்கள் கூட்டம் நடந்தது. அதில் நானும் வீரமணி அவர்களும் கலந்து கொண்டு உடன்படிக்கை பற்றி விளக்கிக் கூறினோம். அதற்கு அடுத்த நாள் நாடாளுமன்றத்தில் நடைபெற்ற விவாதத்தில் எதிர்க்கட்சிகளின் சார்பில் பலர் உடன் படிக்கையைக் கண்டித்துப் பேசினார்கள். இதன் விளைவாக இராஜீவுக்குப் பாராட்டு தெரிவிக்கும் தீர்மானத்தைக் காங்கிரசுக் கட்சி கொண்டுவரவேயில்லை. இப்படிச் சில கட்டங்களில் நான் செய்த முயற்சி பலனைத் தந்திருக்கிறது. இலண்டனில் நடைபெற்ற

உலகத் தமிழர் மாநாட்டில் உன்னிகிருஷ்ணன், உபேந்திரா, கிருஷ்ண அய்யர், வெங்கடேசுவரன் போன்ற பல தலைவர்கள் பங்கு கொண்டு தமிழீழப் பிரச்சினைக்கு ஆதரவாகப் பேசும் சூழ்நிலை உருவாயிற்று.

நிகில் சக்கரவர்த்தி போன்ற நன்கறியப்பட்ட எழுத்தாளர்கள் தமிழீழப் பிரச்சினையை நன்கு புரிந்துகொண்டு ஆதரவாகப் பல கட்டுரைகளை எழுதினார்கள். இலங்கையிலிருந்து இந்திய இராணுவத்தைத் திரும்பப் பெறவேண்டும் என்ற கோரிக்கை மெல்ல மெல்ல வலுத்தது. இந்துஸ்தான் டைம்ஸ், டைம்ஸ் ஆப் இண்டியா போன்ற பத்திரிகைகள் கூட இதற்கு ஆதரவான கட்டுரைகளையும், செய்திகளையும் வெளியிட்டன. தில்லிக்குச் சென்று அங்கு இருப்பவர்களிடம் விடயங்களை விளக்கிக் கூறினாலன்றி அவர்களாகவே இந்தப் பிரச்சினையில் கவனம் செலுத்தப்போவதில்லை. இந்தப் பிரச்சினையில் அகில இந்தியக் கட்சிகளைச் சேர்ந்தவர்கள் பாராமுகமாகவே இருக்கிறார்கள் என்றுதான் சொல்லவேண்டும். அதிலும் பாரதிய ஜனதா கட்சியைச் சேர்ந்த வாஜ்பாய் போன்றவர்கள் எதிராகவே இருக்கிறார்கள். 'இலங்கையிலுள்ள தமிழர்கள் தனிநாடு கேட்டு நடத்திவரும் போராட்டம் வெற்றி பெறுமானால், இந்தியாவில் உள்ள தமிழர்களும் தனிநாடு கேட்டுப் போராடத் தொடங்குவார்கள். எனவே, இலங்கைத் தமிழர் பிரச்சினையில் ஆதரவு காட்டுவது ஆபத்தானது' என்ற அச்சம் இத்தகைய பல தலைவர்களிடம் குடிபுகொண்டிருப்பதை என்னால் அறிந்துகொள்ள முடிந்தது.

ஆனால், பஞ்சாப் அகாலிதன் கட்சி, அஸ்ஸாம் கணதந்திர கட்சி, காஷ்மீர் தேசிய மாநாட்டுக் கட்சி, தெலுங்கு தேசம், மிலோரம் கட்சி போன்ற மாநிலக் கட்சிகளைச் சேர்ந்த நாடாளுமன்ற உறுப்பினர்களையும் தலைவர்களையும் நான் சந்தித்தபொழுது தமிழீழப் பிரச்சினைக்குத் தமது முழுமையான ஆதரவைத் தெரிவித்தார்கள். விடுதலைப் புலிகளின் போராட்டம் அவர்களை மிகவும் கவர்ந்திருந்தது. என்பதையும் அறிந்து கொண்டேன். சிறப்பாக, இந்திய இராணுவத்தை எதிர்த்து விடுதலைப் புலிகள் நடத்திய போராட்டம் அவர்களனைவரையும் வியக்கவைத்திருக்கிறது. பிரபாகரன் மேல் பெருமதிப்புக் கொள்ள வைத்திருக்கிறது. பிரபாகரனைச் சந்திக்கவேண்டும். அவருடைய போராட்டம் பற்றி முழுமையாகத் தெரிந்துகொள்ளவேண்டும் என்ற தவிப்பு அவர்களிடம் காணப்பட்டது.

ஜார்ஜ் பெர்னாண்டஸ் போன்ற தொழிற்சங்கத் தலைவர்கள் தமிழீழப் பிரச்சினையில் பெரும் ஈடுபாடு கொண்டிருந்தார்கள். 1988ஆம் ஆண்டு வல்வெட்டித் துறையில் இந்திய இராணுவம் நடத்திய படுகொலைகளை ஜார்ஜ் பெர்னாண்டஸ் வெளிப்படையாகக் கண்டித்தார். வியட்நாமில் அமெரிக்க படைகள் நடத்திய மயிலாய் படுகொலைக்குச் சமமானதாக வல்வெட்டித்துறைப் படுகொலைகளை ஒப்பிட்டு ஆங்கிலம், இந்தி, மற்றும் தமிழ் மொழிகளில் அவர் வெளியிட்ட பிரசுரத்தைப் பற்றி ஏற்கெனவே முதல் பாகம்-பத்தாவது அத்தியாயத்தில் குறிப்பிட்டுள்ளேன்.

ஜார்ஜ் பெர்னாண்டஸ், உன்னிகிருஷ்ணன் குஜ்ரால், உபேந்திரா போன்ற பிற மாநிலங்களைச் சேர்ந்த நாடாளுமன்ற உறுப்பினர்கள் காட்டுகின்ற அக்கறையோடு தமிழ் நாட்டு உறுப்பினர்களின் அக்கறையை ஒப்பிட்டுப் பார்க்கவே வெட்கமாகவும் வேதனையாகவும் உள்ளது.

## 2. நீறுபூத்த நெருப்பு

தமிழீழ விடுதலைப் போராட்டத்திற்கு ஆதரவு அளிப்பதற்காகத் திராவிட முன்னேற்றக் கழகம், திராவிடர் கழகம், தமிழ்நாடு காமராஜ் காங்கிரஸ், (தமிழர் தேசிய இயக்கம்) தமிழ்நாடு பார்வாட்டு பிளாக் கட்சி ஆகியவை ஒன்று கூடி அமைத்த டெசோ எனச் சுருக்கமாக அழைக்கப்பட்ட 'தமிழீழ விடுதலை ஆதரவாளர் அமைப்பு' இராஜீவ் - ஜெயவர்த்தனா உடன்படிக்கை ஏற்படுவதற்குச் சற்று முன்னால் செயற்படாமல் முடக்கி வைக்கப்பட்டது. தமிழீழ விடுதலைப் புலிகள் இயக்கத்துடன் தி.மு.க. கொண்ட பிணக்கே இதற்குக் காரணமாகும்.

எனினும், தமிழர் தேசிய இயக்கமும், திராவிடர் கழகமும் இணைந்து நின்று கூட்டாகத் தமிழீழ விடுதலைப் போராட்டத்திற்கு ஆதரவான பல போராட்டங்களையும் பிற நடவடிக்கைகளையும் மேற்கொண்டன.

20-07-87 யாழ்ப்பெண்கு உணவு அனுப்பாமல் முற்றுகை இட்டிருக்கும் சிங்களருக்குத் தமிழ் நாட்டிலிருந்து எப்பொருளும் அனுப்பக் கூடாதென்ற கோரிக்கையை வலியுறுத்தி தூத்துக்குடித் துறைமுகத்தில் நெடுமாறன், வீரமணி தலைமையில் கப்பல் மறியல் போராட்டம் நடைபெற்றது. ஆயிரம் தொண்டர்களுக்குமேல் கைது செய்யப்பட்டனர்.

02.08.87 இராஜீவ் - ஜெயவர்த்தனா உடன்படிக்கையின் படிக்கள் தமிழகமெங்கும் எரிக்கப்பட்டன. சென்னையில் வீரமணி மதுரையில் நெடுமாறன் ஆகியோர் தலைமையில் உடன்படிக்கை எரிப்புப் போராட்டம் நடைபெற்றது. தமிழகமெங்கும் பல ஆயிரம் தோழர்கள் கைது செய்யப்பட்டனர்.



16.08.87 குமரிமுனையில் தொடங்கி சென்னை வரை துரோக உடன்படிக்கை எதிர்ப்புப் பிரச்சாரப் பயணம் ஒன்றினை நெடுமாறன் - வீரமணி ஆகியோர் மேற்கொண்டு வழியில் நூற்றுக்கணக்கான கூட்டங்களில் பேசினார்கள்.

17.10.87 தமிழீழத்தில் இந்திய இராணுவ நடவடிக்கைகளுக்குக் கண்டனம் தெரிவித்துத் தமிழ்நாட்டில் அரைநாள் கடையடைப்புப் போராட்டத்தை அனைத்துக் கட்சிகளும் நடத்தின.

26.10.87 விடுதலைப் புலிகளுக்கு எதிராகத் தொடர்ந்து பொய்ப் பிரச்சாரம் செய்துவரும் வானொலியைக் கண்டித்துச் சென்னை, திருச்சி, மதுரை முதலான இடங்களில் மறியல் போராட்டம் நடைபெற்றது.

10.11.87 தமிழ்நாட்டில் அனைத்து ஊர்களிலும் அனைத்துக் கட்சியினரின் மனிதச் சங்கிலிப் போராட்டம் நடைபெற்றது.

21.12.87 தமிழ்நாட்டில் பிரதமர் இராஜீவ் காந்தி மேற்கொண்ட சுற்றுப்பயண நிகழ்ச்சிகளைப் புறக்கணிக்குமாறு நெடுமாறன் - வீரமணி ஆகியோர் அறிக்கை வெளியிட்டனர்.

## வை.கோ. வின் பயணம்

தி.மு.க. மாநிலங்களவை உறுப்பினரான வை. கோபால்சாமி 5-2-89 அன்று விடுதலைப்புலிகளின் துணையோடு தமிழீழம் சென்று தலைவர் பிரபாகரன், மாத்தையா, சிட்டு ஆகியோரைச் சந்தித்துப் பேசிவிட்டுத் தமிழகம் திரும்பினார். இந்திய இராணுவத்தின் கடுமையான கண்காணிப்பு வளையத்தையும், இந்திய - சிங்களக் கடற்படைகளின் கண்ணிமைக்காத காவலையும் ஊடுருவி வை. கோபால்சாமியைப் பாதுகாப்பாக அழைத்துச் சென்று மீண்டும் பாதுகாப்பாகத் தமிழ்நாட்டிற்குக் கொண்டுவந்து சேர்த்த புலிகளின் திறமையைக் கண்டு வியலாதவர்கள் இல்லை.

தமிழீழத்தில் இந்திய இராணுவக் கொடுமைகள் பற்றி நேரில் கண்டறிந்த வை. கோபால்சாமியை அது பற்றித் தமிழக மக்களிடம் விளக்குவதற்கு தி.மு.க. தலைமை அனுமதிக்கவில்லை. முதலமைச்சர் கருணாநிதி வெளிப்படையாகவே கோபால்சாமியைக் கண்டித்தார். 6-3-89 அன்று செய்தியாளர் கூட்டத்தில் கருணாநிதி பின்வருமாறு கூறினார்.

“கோபால்சாமி இலங்கை சென்று

வந்தது. கட்சிக் கட்டுப்பாட்டினை மீறிய செயலாகும். தேவையற்ற இச்சாகசச் செயல் தி.மு.க.விற்கு ஏற்புடையது அன்று. கோபால்சாமியின் செயல் விளம்பரத்திற்காகவே தவிர விவகாரம் தீர உதவாது. சற்று வியரீதமாகவும் இருக்கிறது.”

\* மறுநாளே நான் கோபால்சாமியைப் பாராட்டிக் கீழ்க் காணுமாறு ஓர் அறிக்கையை வெளியிட்டேன்.

“இலங்கைக்குத் துணிந்து சென்று அங்குள்ள நிலைமைகளைக் கண்டறிந்து வந்ததற்காக அவரைப் பாராட்டுகிறேன். ஒரு தமிழன் என்னும் முறையில் தனது கடமையை அவர் செய்துள்ளார். உணர்வுள்ள தமிழர்கள் அனைவரும் அவரைப் பாராட்டவே செய்வார்கள். இந்திய இராணுவத்தின் முற்றுகையைத் தகர்த்து அவரைப் பாதுகாப்பதாகத் தமிழ்நாட்டிற்குக் கொண்டுவந்து சேர்த்த விடுதலைப் புலிகள் பாராட்டுக்குரியவர்கள்.”

கோபால்சாமியைக் காப்பாற்றுவதற்காக சரத், சிவா என்னும் இரு விடுதலைப்புலிகள் தங்கள் உயிரைத் தியாகம் செய்தனர் என்பதை என்றும் மறக்க முடியாது.

25.01.88 இந்தியக் குடியரசுநாள் விழாவிற்குச் சிறப்பு விருந்தினராக ஜெயவர்தனா அழைக்கப்பட்டதைக் கண்டித்து ஜெயவர்த்தனா கொடும்பாவிகள் தமிழக மெங்கும் எரிக்கப்பட்டன.

07.06.88 சென்னையில் உள்ள தென்மண்டல இராணுவத் தலைமையகத்தின் முன் அனைத்துக் கட்சியினரின் ஆர்ப்பாட்டம் நடைபெற்றது. இந்திய இராணுவத்திற்கு எதிராகச் சொந்த நாட்டு மக்கள் போராடுவது இதுவே முதல்முறையாகும்.

29.07.88 இந்திய இராணுவ அட்டேழியத்தைக் கண்டித்துத் தமிழ்நாடெங்கும் கறுப்புக் கொடிகள் ஏற்றப்பட்டன.

02.09.88 மதுரையில் விடுதலைப் புலிகள் கைது - கண்டன மாநாடு நடைபெற்றது. நெடுமாறன், வீரமணி, செழியன், மணியரசன் ஆகியோர் பங்கேற்றனர்.

26.09.88 தமிழ்நாட்டில் கைது செய்யப்பட்ட தளபதி கிட்டு உள்ளிட்ட அனைத்து விடுதலைப் புலிகளையும் விடுதலை செய்யுமாறு வற்புறுத்திச் சென்னை மற்றும் மதுரைச் சிறைச் சாலைகளுக்கு முன்பாக ஆர்ப்பாட்டங்கள் நடைபெற்றன.

01.07.89 மதுரையில் தமிழர் எச்சரிக்கை மாநாடு. எம்.கே.டி. சுப்ரமணியம் தலைமை வகிக்க வி.சி. குகநாதன் தொடங்கிவைத்தார். ஜார்ஜ்பெர்னாண்டஸ், கி. வீரமணி, பழ. நெடுமாறன், பெருஞ்சித்திரனார், சாலையார், மணியரசன், அ. வெங்கடேசன், மு. மேத்தா, சுப. வீரபாண்டியன், ஈழவேந்தன், சண்முக சுந்தரம், பன்னீர்ச் செல்வம் உட்பட பலர் பேசினார்கள். இலங்கையிலிருந்து இந்திய இராணுவத்தை உடனடியாகத் திரும்பப்பெற வேண்டுமென இந்திய அரசை இம்மாநாடு வலியுறுத்தியது.





29.07.89 இந்திய இராணுவத்தைத் திரும்பப் பெறுமாறு வலியுறுத்தி மத்திய அரசு அலுவலகங்களுக்கு முன்பாக ஆர்ப்பாட்டம் நடத்தப்பட்டது.

18.07.90 தமிழீழ மக்கள் மீது சிங்கள இராணுவத்தின் கொலை வெறித் தாக்குதலைக் கண்டித்தும், விடுதலைப் புலிகள் இயக்கத்திற்கு அங்கீகாரம் அளிக்குமாறு வற்புறுத்தியும் சென்னையில் கறுப்புக் கொடி ஊர்வலம் நடைபெற்றது. டாக்டர் இராமதாசு, தீரன், நெடுமாறன், மணியரசன், தியாகு, பெருஞ்சித்திரனார், சாலையார் உட்பட ஆயிரக்கணக்கானோர் பங்கேற்றனர்.

01.10.90 யாழ்க் கோட்டை வெற்றிவிழா ஊர்வலங்கள் தமிழகத்தின் பல நகரங்களில் நடைபெற்றன.

## தமிழீழ விடுதலை ஆதரவாளர் ஒருங்கிணைப்புக் குழு

தமிழ்நாட்டில் விடுதலைப்புலிகளுக்கு எதிராக மத்திய-மாநில அரசுகள் கடுமையான ஒடுக்குமுறையை மேற்கொண்ட வேளையில் தமிழீழ விடுதலைப் போருக்கு ஆதரவளிக்கும் கட்சிகள் மற்றும் அமைப்புகளை இணைத்து ஒருமுகமாகச் செயற்பட வைப்பதற்கான கூட்டம் ஒன்றிணைத் தமிழர் தேசிய இயக்கத் தலைவர் பழ. நெடுமாறன் கூட்டியிருந்தார்.

20.12.90 அன்று சென்னை மயிலை கற்பகம் உணவுவிடுதியில் இக்கூட்டம் நடைபெற்றது. முப்பதுக்கும் மேற்பட்ட கட்சிகள் மற்றும் அமைப்புகளின் பிரதிநிதிகள் இந்தக் கூட்டத்தில் கலந்துகொண்டனர்.

'தமிழீழ விடுதலை ஆதரவாளர் ஒருங்கிணைப்புக் குழு' அமைக்கப்பட்டது. இக்குழுவின் அமைப்பாளராகப் பழ. நெடுமாறன் தேர்ந்தெடுக்கப்பட்டார்.

## நோக்கம்

1. ஈழத்தமிழர் பிரச்சினை முற்றிலுமாகத் தீர்வதற்குத் தமிழீழத் தனி நாடு அமைவது ஒன்றே வழி என்பதை வலியுறுத்துதல்.

## திரையுலகின் துடிப்பு

தமிழீழத்தில் இந்திய இராணுவம் உடனடியாகப் போரை நிறுத்தி புலிகளுடன் பேச்சுவார்த்தையைத் தொடங்க வேண்டுமென்று வற்புறுத்தித் திரையுலகின் சார்பில் சென்னை முதல் கன்னியாகுமரி வரை ஓர் எழுச்சிப் பயணம் இனமான இயக்குநர் வி.செ. குகநாதன், கவிஞர் மேத்தா ஆகியோர் தலைமையில் நடத்தப்பட்டது.

26-3-88 அன்று சென்னையில் இந்தப் பயணத்தைத் தி.மு.க. தலைவர் கருணாநிதி தொடங்கி வைத்தார். பெருஞ்சித்திரனார், நகைச்சுவை நடிகர் எஸ்.எஸ். சந்திரன் ஆகியோர் வாழ்த்துரை வழங்கினார்கள்.

வழியெங்கும் நடைபெற்ற கூட்டங்

களில் நடிகர் பாண்டியராசன், நாசுராஜ சோழன், மலேசியா வாக தேவன், சக்கரவர்த்தி, கே. ராஜன் மற்றும் கலையுலகைச் சேர்ந்த பலரும் கலந்து கொண்டனர்.

கருநாடக அமைச்சர் இரகுபதி, அன்பில் தர்மலிங்கம், அமைச்சர் காளிமுத்து, கி. வீரமணி, பழ. கருப்பையா, சாலை இளந்திரையன், சாலினி இளந்திரையன், சுப. வீர பாண்டியன், இராசதுரை, வலம்புரி ஜான், பழ. நெடுமாறன் ஆகியோர் ஆங்காங்கே கூட்டங்களில் கலந்துகொண்டு வாழ்த்தினார்கள்.

திரையுலகின் துடிப்பிற்கு எடுத்துக் காட்டாக அமைந்த இந்தப் பயணத்திற்கு மக்கள் வழியெங்கும் உற்சாகமான வரவேற்பை அளித்தனர்.



2. தமிழீழத் தேசிய விடுதலை இயக்கமாகத் தமிழீழ விடுதலைப்புலிகள் இயக்கத்தை அங்கீகரிக்கும்படி இந்திய அரசையும் உலக நாடுகளையும் வற்புறுத்துதல்.
3. தமிழீழ விடுதலைப் போராட்டத்திற்குத் தமிழக மக்களின் முழுமையான ஆதரவைத் திரட்டுதல்.

மேற்கண்ட நோக்கங்களை முழுமையாக ஏற்றுக்கொள்ளும் அமைப்புகளையும் ஆதரவாளர்களையும் இக் குழுவில் இணைத்துக் கொள்வதெனவும் முடிவு செய்யப்பட்டது.

### அமைப்புகள்

தமிழீழ விடுதலை ஆதரவாளர் ஒருங்கிணைப்புக் குழுவில் தமிழர் தேசிய இயக்கம், பாட்டாளி மக்கள் கட்சி, தமிழ்த் தேசப் பொதுவுடைமைக் கட்சி, உலகத் தமிழின முன்னேற்றக் கழகம், அறிவியக்கம், தமிழின விடுதலைக் கழகம், விடுதலைக் குயில்கள் இயக்கம், திலீபன் மன்றம், திராவிடர் கழகம் (ஆர்), கருநாடகத் தமிழர் பேரவை, திராவிட சமய ஆய்வியக்கம், உழைப்பாளர் பொது நலக் கட்சி, தமிழ்நாட்டு அன்னையர் முன்னணி, தமிழர் குடியரசுக் கட்சி, மற்றும் கிறித்துவ இளைஞர் முன்னணி உள்ளிட்ட 37 அமைப்புகள் அங்கம் வகிக்கின்றன.

### போராட்டங்கள்

தமிழீழ விடுதலை ஆதரவாளர் ஒருங்கிணைப்புக் குழுவின் சார்பாக நடத்தப்பட்ட பேரணிகள் மற்றும் போராட்டங்கள் வருமாறு:





30.1.91 தமிழீழ விடுதலைப் போருக்கு ஆதரவு தெரிவித்துத் தமிழகமெங்கும் தீப்பந்த ஊர்வலங்கள் நடத்தப்பட்டன.

6.3.91 சிறையில் உள்ள விடுதலைப்புலிகளை விடுவிக்குமாறும், பொய்ப்பிரச் சாரத்தை நிறுத்துமாறும் வற்புறுத்திச் சென்னைத் தொலைக் காட்சி நிலையம் முன்பு ஆர்ப்பாட்டம் நடத்தப்பட்டது.

20.7.92 சென்னையிலுள்ள இலங்கைத் துணைத்தூதுவர் அலுவலகத்திற்கு முன்பாகக் கண்டன ஆர்ப்பாட்டம் நடத்தப்பட்டது. இதில் அனைத்துக் கட்சிகளும் அனைத்துத் தமிழர் அமைப்புகளும் கலந்துகொண்டன.

## பாயும் கறுப்புச் சட்டங்கள்

தமிழ்நாட்டில் தமிழீழப் போராட்டம் மற்றும் விடுதலைப் புலிகளுக்கு ஆதரவாகச் செயற்பட்ட பலர் மீது தமிழக அரசின் அடக்கு முறைக் கணைகள் பாய்ந்தன. தமிழின் பெயரால் ஆட்சிக்கு வந்தவர்கள் உண்மையான உணர்வு கொண்ட தமிழர்களைச் சிறையில் அடைக்கத் தயங்கவில்லை.

## சைவ மடாதிபதிகளின் மௌனம்

தமிழீழத்தில் சைவத் திருக்கோவில்கள் சிங்கள இராணுவத்தின் குண்டு வீச்சினால் தகர்க்கப்படுகின்றன. சைவ சமயத்தில் ஆழமான ஈடுபாடு கொண்ட தமிழீழ மக்கள் தினமும் கொண்டு குவிக்கப்படுகிறார்கள். இந்தக் கொடுமையைத் தடுத்து நிறுத்த வேண்டும் என்பதற்காக ஐரோப்பிய நாடுகளைச் சேர்ந்த சிறித்துவத் துறவிகளும், தென்கிழக்கு ஆசிய நாடுகளைச் சேர்ந்த புத்தத் துறவிகளும் மாறி மாறித் தமிழீழம் வந்து அந்த மக்களின் துயரைக் கண்டு அவர்களுக்கு ஆறுதல் சொல்வதோடு அவர்களுக்கு இழைக்கப்படும் கொடுமைகளுக்கு எதிராகக் கண்டனக் குரல் எழுப்பி வருகிறார்கள்.

எங்கேயோ தொலை தூரத்தில் வாழ்ந்து கொண்டிருக்கும் வேற்று மதங்களைச்சார்ந்த இந்தத் துறவிகள் தமிழீழ மக்களின் துயர் துடைப்பதற்காக மேற்கொண்டிருக்கும் பணிகள் தமிழர்களால் என்றென்றும் நன்றி யோடு நினைவுகூரத் தக்கவையாகும்.

அதே வேளையில் சைவத்தையும் தமிழையும் தழைக்க வைப்பதற்காக மட்டுமே உருவாக்கப்பட்ட தமிழ்

நாட்டுச் சைவ மடாலயங்களின் அதிபதிகள் என்ன செய்து கொண்டிருக்கிறார்கள் என்பதைப் பார்க்கும்போது வேதனைதான் மேலிடுகிறது.

தமிழீழத்தில் தமிழன் வாழ்ந்தால் தான் அங்குத் தமிழ் வாழும். சைவம் செழிக்கும். தமிழினமே அழிக்கப்பட்டு விடுமானால் தமிழும் இருக்காது; சைவமும் இருக்காது. ஆனால், இந்தக் கொடுமையைக் கண்டிக்க தமிழ்நாட்டுச் சைவ மடாதிபதிகளுள் மதுரை திருஞானசம்பந்த மடாலயத்தின் ஆதீனகர்த்தரைத் தவிர வேறு யாரும் இதுவரை முன்வரவில்லை. வேற்று மதங்களைச் சேர்ந்த துறவிகள் தமிழீழம் சென்று அங்குள்ள நிலைமையை அறிந்து வந்ததைப்போலத் தமிழ்நாட்டுச் சைவ மடாதிபதிகளும் அங்கு சென்று அந்த மக்களுக்கு ஆறுதல் கூறியிருக்கவேண்டும். அவர்களின் துயர்களைத் துடைக்க தம்மால் ஆன எல்லாவற்றையும் செய்திருக்க வேண்டும். ஆனால், தமிழ்நாட்டுச் சைவ மடாதிபதிகள் 'சிவமே' என்று கம்மா இருந்துவிட்டார்கள். எதிர்காலச் சரித்திரம் அவர்களை ஒரு போதும் மன்னிக்கப்போவதில்லை.

ஈழத்தில் இந்திய அரசு  
நடத்தும்  
முற்றுகைகள் வகை விளக்கம்



ஈழத்தமிழர்களை மீது இன்றொன்றும்  
நேங்கே கொண்டாட்டம் வளக்கம் வளக்கம்  
அணக்குக் கல்வாரி மானவர்கள் - மருகா



இரண்டுமூற்றுக நகங்கயடுவதையாங்கு  
கொண்டிருப்பதைவிட நான்ஆயிரம்  
துடவைகள் வன்முறையை வரும்புவேன்.  
அவமானத்தின் இழவான சாட்சியாக  
இருப்பதை விட கௌரவத்தை காப்பாற்று  
நான்ஆயுநெற்றவும் தயார். மகாத்மா காந்தி.  
இதுதான் இன்றைய தமிழீழ மக்களின் நினைவு.  
MAHATMAGANDHI DECLARATION ON QUESTION OF THE USE  
OF VIOLENCE IN DEFENCE OF RIGHTS GUARDIAN, 16.12.1938  
இவ்வாறு காந்திஜியின் வழிநடப்பவர்கள்.

தி.மு.க. ஆட்சியின் பொழுது 1990 ஆம் ஆண்டு துன் மாதம் 9,10 நாள்களில் தமிழர் தேசிய இயக்கம் நடத்தவிருந்த தன்னுரிமை மாநாட்டில் தமிழீழ விடுதலைப் போராட்டப் படங்களை வைத்திருந்ததாகக் குற்றம் சாட்டி இவ்வியக்கத்தைச் சேர்ந்த சி. முருகேசன், வியனரசு, மூர்த்தி ஆகியோர் தேசியப் பாதுகாப்புச் சட்டத்தின் கீழ் கைது செய்யப்பட்டனர்.

புலிகளுக்கு உதவியதாகக் குற்றம் சாட்டப்பட்டுத் திராவிடர் கழக அமைப்புச் செயலாளர் குளத்தூர் மணி, தேசியப் பாதுகாப்புச் சட்டத்தின் கீழ் கைது செய்யப்பட்டார்.

தி.மு.க.வைச் சேர்ந்த முன்னாள் அமைச்சர் சுப்புலட்சுமி அவருடைய கணவர் ஜெகதீசன், தி.மு.க. தலைவர் வை. கோபால் சாமியின் தம்பி இரவிச்சந்திரன் ஆகியோர் தடாச் சட்டத்தின் கீழ் அ.தி.மு.க. ஆட்சியின் பொழுது கைது செய்யப்பட்டனர்.

மேலும், தடாச் சட்டத்தின் கீழ் கோவை இராமகிருஷ்ணன், ஆறுச்சாமி, அடைக் கலம் வழக்கறிஞர்கள் மதுரநாயகம், வீரசேகரன், ஆகியோர் கைது செய்யப்பட்டனர்.

தளபதி கிட்டுவின் படுகொலையைக் கண்டித்து அனைத்துக் கட்சிக்கூட்டம் கூட்டியதற்காகப் பழ. நெடுமாறன், பெருஞ்சித்திரனார், பொழிலன் ஆகியோர் தடாச் சட்டத்தின் கீழ் கைது செய்யப்பட்டனர்.

தமிழ்நாட்டில் தமிழீழப் போராட்டத்திற்கு ஆதரவாகப் பேசுவதே தேசத்துரோகக் குற்றமாகக் கருதப்பட்டு அத்தகையவர்களுக்கு எதிராகத் தேசியப் பாதுகாப்புச் சட்டம், தடாச் சட்டம் போன்ற கறுப்புச் சட்டங்கள் ஏவப்படும் தூழ்நிலை தொடர்கிறது.

## கறுப்புச் சட்டங்கள் எதிர்ப்பு வழக்கு நிதிக் குழு

தேசியப் பாதுகாப்புச் சட்டம், 'தடா'ச் சட்டம் போன்ற கறுப்புச் சட்டங்களின் கீழ் கைது செய்யப்பட்டு சிறைவைக்கப்பட்டுள்ள தமிழின உணர்வாளர்கள், தமிழீழ விடுதலைப்புலிகள் ஆகியோரின் வழக்குகளை நடத்த நிதி திரட்டுவதற்காக மேற்கண்ட குழு அமைக்கப்பட்டது. இக் குழுவின் உறுப்பினர்களாகக் கீழ்க் காண்போர் தேர்ந்தெடுக்கப்பட்டனர்.

1. பழ நெடுமாறன் (தமிழர் தேசிய இயக்கம்)
2. சாலை. இளந்திரையன் (அறிவியக்கம்)
3. பெருஞ்சித்திரனார் (உலகத் தமிழின முன்னேற்றக் கழகம்)
4. பெ. மணியரசன் (தமிழ்த் தேசப் பொதுவுடைமைக் கட்சி)
5. தியாகு (திலீபன் மன்றம்)
6. சுப. வீரபாண்டியன் (விடுதலைக் குயில்கள்)
7. ப. சண்முகசுந்தரம் (கருநாடகத் தமிழர் பேரவை)
8. பி.ஆர். குப்புசாமி (வழக்கறிஞர்)
9. நெல்லிக்குப்பம் கிருஷ்ணமூர்த்தி (பாட்டாளி மக்கள் கட்சி)

தமிழகத்தின் முக்கிய நகரங்களில் உண்டியல் மூலம் நிதி திரட்டப்பட்டு அதன் உதவி கொண்டு சிறையில் இருப்போருக்குப் பண உதவிகளும், சட்ட உதவிகளும் அளிக்கப்பட்டு வருகின்றன.

பாதிக்கப்பட்டோருக்காக மூத்த வழக்கறிஞர் கண்ணபிரான், இரத்தினம், துரைசாமி, கலைமணி, சந்துரு வீரசேகரன், சந்திரசேகரன், இராமதாசு ஆகியோர் நீதிமன்றங்களில் வாதாடி வருகின்றார்கள்.

## அகதிகளை வெளியேற்றத் தடை

தமிழகத்தில் தங்கியுள்ள இலங்கைத் தமிழ் அகதிகளைக் கட்டாயப்படுத்தி இலங்கைக்குத் திருப்பியனுப்பத் தமிழக-இந்திய அரசுகள் நடவடிக்கை எடுத்த பொழுது அதற்கு எதிராகச் சென்னை உயர்நீதி மன்றத்தில் பழ. நெடுமாறன், டாக்டர் இராமதாசு, ஆகியோர் சார்பில் 'ரிட்' மனுக்கள் தாக்கல் செய்யப்பட்டன. இம்மனுக்களின் அடிப்படையில் உயர்நீதி மன்றம் அகதிகளைக் கட்டாயப்படுத்தி வெளியேற்றுவதற்குத் தடைவிதித்தது.

## இளைஞர் உள்ளங்களில் பிரபாகரன்

தமிழ்நாட்டில் கறுப்புச் சட்டங்கள் தங்கு தடையின்றிப் பாய்கின்றன. பேச்சுரிமை, எழுத்துரிமை ஆகியன பெரும் தாக்குதலுக்கு உள்ளாகியிருக்கின்றன. தமிழ் உணர்வாளர்கள், குறிப்பாக விடுதலைப் புலிகளின் ஆதரவாளர்கள் நடத்தும் கூட்டங்கள், மாநாடுகள், ஊர்வலங்கள் ஆகியவற்றுக்குத் தடை விதிக்கப்படுகிறது. இதில் வேதனை தரக்கூடிய விடயம் யாதெனில்; இவ்வாறு அடிப்படை உரிமைகள் பறிக்கப்படுவதைப் பிற அரசியல் கட்சிகள் வேடிக்கை பார்க்கின்றன. பிற கட்சிகள் நடத்தும் மாநாடுகள் கூட்டங்களுக்கு எந்தத் தடையும் இல்லை. விடுதலைப் புலிகளின் ஆதரவாளர்களுக்கு எதிராக மட்டுமே இந்தத் தடைகள் விதிக்கப்படுகின்றன. இதனைப் பிற கட்சிகள் பார்த்துக் கொண்டு வாய்மூடியிருக்கின்றன. இதனால், தமிழ்நாடு அரசுக்கு எதிராக மட்டுமல்லாமல் பல்வேறு கட்சிகளுக்கு எதிராகவும் தமிழ் உணர்வாளர்கள் போராட வேண்டியிருக்கிறது.

தொலைக்காட்சி, வானொலி மற்றும் பத்திரிகைகளில் கடந்த ஐந்து ஆண்டு காலத்திற்கு மேலாக விடுதலைப் புலிகளுக்கு எதிரான பொய்ப் பிரச்சாரம் தங்கு தடையின்றி நடைபெற்றுவருகிறது. அபாண்டமான குற்றச்சாட்டுகள் விடுதலைப் புலிகளின் மீது சுமத்தப்படுகின்றன. பிரபாகரன் மீது வீண் பழிகள் வாரி இறைக்கப்படுகின்றன. விடுதலைப் புலிகளின் இயக்கம் ஒரு பயங்கரவாத இயக்கம். விடுதலைப் புலிகள் பயங்கரவாதிகள் என்ற எண்ணத்தை மக்களிடையே ஏற்படுத்துவதற்காகத் திட்டமிட்ட பொய்ப் பிரச்சாரம் கட்டவிழ்த்து விடப்பட்டுள்ளது. ஆனாலும், விடுதலைப் புலிகளுக்கு ஆதரவான கூட்டங்கள் நடைபெறும்பொழுது அவற்றிற்கு மக்கள் ஆயிரக்கணக்கில் திரள்கின்றார்கள். அரசாங்கத்தின் கெடுபிடையை மீறி நடைபெறும் இந்தக் கூட்டங்களில் மக்களின் உற்சாகம் கரைபுரண்டு ஓடுகிறது. ஐந்து ஆண்டு காலத்திற்கு மேலாக விடுதலைப் புலிகளுக்கு

எதிராக இந்திய அரசு செய்து வருகின்ற பொய்ப் பிரச்சாரம் மக்களிடம் கொஞ்சமும் எடுபடவில்லை என்பதற்கு இந்தக் கூட்டங்கள் எடுத்துக்காட்டாக விளங்குகின்றன.

இந்திய அரசின் பொய்ப் பிரச்சாரத்திற்கு மக்கள் செவிசாய்த்திருந்தால் அவர்கள் புலிகள் ஆதரவுக் கூட்டங்களை நடைபெறவிட்டிருக்க மாட்டார்கள். அந்தக் கூட்டங்களில் திரளாகக் கலந்து கொண்டிருக்கவும் மாட்டார்கள்.

தமிழ்நாட்டின் மூலை முடுக்கில் உள்ள கிராமங்களிலெல்லாம் பிரபாகரனின் பெயர் பரவி யிருக்கிறது. திரைப்பட நட்சத்திரங்களைத் தங்கள் வழிகாட்டிகளாகக் கொண்டிருந்த தமிழ்நாட்டு இளைஞர்களின் கவனத்தினைப் பிரபாகரன் கவர்ந்திருக்கிறார். நடிகர்களின் பெயரில் மன்றங்கள் அமைத்துவந்த தமிழ்நாட்டு இளைஞர்கள் பிரபாகரன் பெயரில் மன்றங்களை அமைத்து வருகிறார்கள் என்பது வரவேற்கத்தக்கதொன்றாகும்.

கடுமையான அடக்கு முறைகளுக்கு நடுவே கூட இந்த உணர்வுகளை மத்திய மாநில அரசுகளால் அழித்துவிட முடியவில்லை. விடுதலைப் புலிகளுக்கு ஆதரவானவர்கள் மீது 'தடா'ச் சட்டம், தேசியம் பாதுகாப்புச் சட்டம் போன்ற கடுமையான சட்டங்களை ஏவி மிரட்ட முயற்சிக்கிறார்கள். ஆனால், அவர்களுடைய மனங்களை மாற்ற முடியவில்லை. தமிழ்நாட்டில் நடைபெறும் பல நிகழ்ச்சிகளிலும், பிரபாகரனின் படங்களும் அவரைப் பற்றிய பிரசுரங்களும் ஏராளமாக விற்பனையாகின்றன. தமிழ்நாட்டு மக்களின் உள்ளங்களிலிருந்து பிரபாகரனை யாராலும் பிரித்துவிட முடியாது.

இந்திய, தமிழக அரசுகளின் கொடிய அடக்குமுறைகளை எதிர்த்துப் போராடிவரும் தமிழ் உணர்வாளர்களுக்கு மக்களிடையே பெரும் மதிப்பு இருக்கிறது. அவர்கள் விடுதலைப்புலிகளுக்கு ஆதரவாகச் செயற்படுகிறார்கள் என்பதும் இதற்கு ஒரு காரணமாகும். அடக்குமுறைச் சட்டங்கள் காரணமாகத் தமிழ் மக்கள் தங்கள் உணர்வுகளை வெளிப்படையாகக் காட்ட முடியாமல் இருக்கலாம். ஆனால், அவர்களின் உணர்வுகள் எல்லாம் மரத்துவிடவில்லை. கெடுபிடியான சூழ்நிலைகள் மாறி உணர்வுக் காற்று வீசமானால் அந்த நெருப்பு பற்றி எரியும். பற்றி எரிகின்ற அந்தப் பெருநெருப்பில் தமிழீழ விடுதலைப் போராட்டத்திற்கு எதிரான பொய்ப் பிரச்சாரங்கள் எரிந்து சாம்பலாகும்.

தமிழீழ விடுதலைப் போராட்டத்திற்குத் தமிழ்நாட்டு மக்கள் அளிக்கும் ஆதரவானது அணைந்துபோன நெருப்பன்று. அது நிறுபூத்த நெருப்பாகக் கனன்று கொண்டிருக்கிறது.

## தமிழ் மக்களையும் விடுதலைப் புலிகளையும் பிரித்துப் பார்க்க முடியாது அமைச்சர் தொண்டமான் பேட்டி

தமிழ் மக்களையும் விடுதலைப் புலிகளையும் பிரித்துப் பார்க்க முடியாது. விடுதலைப் புலிகளைத் தோல்வி காணச் செய்வதென்பது வடக்கு - கிழக்கில் உள்ள ஒவ்வொரு தமிழ் மகனையும் தோல்வி காணச் செய்வதற்கு ஒப்பாகும்.

விடுதலைப் புலிகளை அழிப்பதென்பது தமிழ் மக்களை அழிப்பேன் என்று கூறுவதற்குச் சமனாகும்.

தமிழ் மக்கள் இருக்கும் வரைக்கும் இலட்சிய உறுதிகொண்ட விடுதலைப் புலிகளும் இருப்பார்கள்.

விடுதலைப் புலிகளே தமிழ் மக்களின் அபிலாஷைகளை வெளிப்படுத்துபவர்களாகவும் அவர்களது இலட்சியத்துக்காகத் தொடர்ந்து போராடுபவர்களாகவும் இருக்கிறார்கள். விடுதலைப் புலிகள் இலட்சியத்தில் உறுதியுடையவர்கள். அவர்கள் சுதந்திர வீரர்கள். ஏனைய தமிழ்க் குழுக்கள் களைப்பினாலோ அல்லது பிற காரணங்களினாலோ போராட்டத்தைக் கைவிட்டுத் தங்கள் இலக்குகளைக் காற்றில் பறக்கவிட்டுள்ளனர்.



### 3. துமிழர்களுக்கு எதிரான போர்ப்பிரகடனம்

விடுதலைப் புலிகள் இயக்கத்திற்குத் தடை விதித்ததன் மூலம் இந்திய அரசானது 'ஒட்டுமொத்தமாகத் தமிழர்கள் மீது போர்ப் பிரகடனம் செய்துள்ளது'. இந்தியாவில் செயற்படாத ஓர் இயக்கத்தின் மீது பொய்யான குற்றச் சாட்டுகளின் அடிப்படையில் இத்தடை விதிக்கப்பட்டுள்ளது. 'தமிழ்த் தேசிய மீட்புப் படை' என்ற பெயரில் சில இளைஞர்களுக்குப் பயிற்சி கொடுத்து இந்தியாவிலிருந்து தமிழ்நாட்டைப் பிரிக்க, விடுதலைப் புலிகள் சதி செய்தனர் என்ற குற்றச்சாட்டு நகைப்புக்கு இடமான குற்றச் சாட்டாகும்.

தமிழ்த் தேசிய மீட்புப் படையைச் சேர்ந்தவர்கள் என்ற குற்றச் சாட்டின் அடிப்படையில் சில இளைஞர்கள் கைது செய்யப்பட்டு அவர்கள் மீது வழக்கு தொடுக்கப்பட்டுள்ளது. அந்த வழக்கின் விசாரணையே இன்னும் தொடங்கப்படவில்லை. இவ்வழக்கு விசாரிக்கப்பட்டு இந்தக் குற்றச்சாட்டுகள் உண்மை என நீதி மன்றத்தில் நிரூபிக்கப்பட்ட பின்பே தமிழ்த் தேசிய மீட்புப் படை உண்மையில் இருந்தது என்பது நிரூபணம் ஆகும். இந்த வழக்கே இன்னும் விசாரணைக்கு வராத நிலையில் அந்தக் குற்றச்சாட்டின் அடிப்படையில் விடுதலைப் புலிகள் இயக்கத்திற்குத் தடை விதித்துள்ளமை இந்திய அரசு திட்டமிட்டு விடுதலைப் புலிகள் இயக்கத்தின் மீது சேற்றை வாரி இறைக்கிறது என்பதைத் தான் உறுதிப்படுத்துகிறது.

### புலிகளின் மறுப்பு

இந்திய அரசின் நடவடிக்கையைக் கண்டித்து விடுதலைப்புலிகளின் தலைமைச் செயலகம் பின்வரும் அறிக்கையை வெளியிட்டது. "இந்தியா அஞ்சுவது புலிகளுக்கன்று. இந்தியா, தமிழ்த் தேசிய எழுச்சியின் புரட்சி வடிவமாகத் தமிழீழ விடுதலைப் புலிகளையும் தலைவர் பிரபாகரனையும் அங்கீகரித்து அந்த வடிவத்தில் நோக்குகின்றது. தமிழ்நாட்டு



— கீர வேங்கைகள் வீழ்வதும் கீவ்வை!  
 சிந்தனைப்புகள் சாவதும் கீவ்வை!  
 புலிகளின் தாகம் தழீழத்தாய்கம்!

புலியலத்தாள் வே.புலகரன் அங்க!  
 தளந் நெடுமாறன் ஷீ.நடப்போம்.

தமிழ் கீளம் காப்போம்!

தமிழர் தேசிய இயக்கம்.

இளைஞர் சிலருக்கு யாழ்ப்பாணத்தில் ஆயுதப் பயிற்சி அளித்ததாகவும் தமிழ்நாட்டில் பிரிவினை வாதத்தைத் தூண்டிவிட்டதாகவும் இந்தியா தமிழீழ விடுதலைப் புலிகள் மீது அபாண்டமான பழிகளைச் சுமத்துகின்றது. இந்தக் குற்றச்சாட்டுகளில் எவ்வித உண்மையும் இல்லை.

“தமிழ்த் தேசிய இனப்பிரச்சினையில் அஃதாவது, ஓர் அன்னிய நாட்டுப் பிரச்சினையில் இந்திய அரசு தலையிட்டது. அமைதிப்படை என்ற போர்வையில் எமது தாயகத்துக்கு ஓர் ஆக்கிரமிப்புப் படையை அனுப்பி வைத்தது. போர் தொடுத்து விடுதலைப் புலிகளையும் தமிழீழத் தேசியப் போராட்டத்தையும் நசுக்க முனைந்தது. இந்த ஆக்கிரமிப்புப் போரில் ஆயிரக்கணக்கான மக்களைக் கொன்று குவித்தது. இவ்வாறு தமிழ் மக்களுக்கு கெதிரான பெரும் வரலாற்றுத் தவறுகளை இழைத்துவிட்டு விடுதலைப்புலிகள் இந்தியாவின் தேசியப் பாதுகாப்புக்குப் பெரும் அச்சுறுத்தலாக விளங்குவதாக தில்லி ஆட்சிப்பீடம் குற்றம் கூறுகின்றது. இதில் எவ்வித உண்மையும் இல்லை. விடுதலைப் புலிகள் இந்தியாவின் விரோத சக்தியாகச் செயற்படவில்லை. அத்துடன் இந்தியாவின் தேசிய ஒருமைப் பாட்டைக் குலைக்க எண்ணவும் இல்லை.

அயல்நாட்டில் இயங்கும் தமிழ்த் தேசிய எழுச்சி இயக்கமான விடுதலைப் புலிகள் இயக்கத்தைத் தடைசெய்வதன் மூலம் தமிழ்நாட்டில் உருவாகி வரும் தமிழ்த் தேசிய உணர்வலைகளுக்கு அணைகட்டி விடலாமெனத் தில்லி ஆளும் வர்க்கம் கருதுகின்றது. எனவே, புலிகள் மீதான இந்தத் தடையானது தமிழ்நாட்டுத் தமிழ் மக்களின் இனவுணர்வுக்கும் தேசிய விழிப்புணர்ச்சிக்கும் இடப்பட்ட விரோத விலங்கெனக் கருத வேண்டும். இந்த விலங்கினை உடைத்தெறிய வேண்டிய பொறுப்பு தமிழக மக்களைச் சார்ந்துள்ளது. தனது குறுகிய தேசிய நலனிலும் உடனடிச் சுய அரசியல் இலாபத்திலும் அக்கறைகொண்டு இந்தியா எடுத்துள்ள இந்த நடவடிக்கை குறித்து நாம் ஆச்சரியப்படவில்லை. தமிழீழ மக்களின் நேர்மையான தேசிய விடுதலைப் போராட்டத்திற்கு இந்திய அரசு இழைத்துவரும் துரோக நடவடிக்கைகளின் தொடர்ச்சியாகவே இதை நாம் கருதுகிறோம். இந்த நடவடிக்கையின் மூலம் தெற்காசியாவில் இருந்த தனது நேச சக்தியான தமிழீழத் தேசிய இனத்தை இந்தியா அந்நியப்படுத்திவிட்டது. இது மிகவும் கவலைக்குரிய விடயமாகும். தொலைநோக்கற்ற, இராசதந்திரமற்ற, விவேகமற்ற அவசர நடவடிக்கையானது. எதிர்காலத்தில் இந்தியப் புவிசார் அரசியல் நலன்களுக்குத்தான் பாதகமாக அமையும்.”

புலிகளின் இந்த அறிக்கையானது இந்திய அரசின் முகமூடியைக் கிழித்தெறிந்தது. இந்திய அரசின் உள்நோக்கம் உலகிற்கு அம்பலமாகிவிட்டது.

1980களின் நடுவில் விடுதலைப் புலிகள் தமிழகத்தில் வெளிப்படையாக இயங்கிப் பயிற்சி முகாம்களை நடத்திப் பல்லாயிரக்கணக்கான தமிழீழ இளைஞர்களுக்குப் பயிற்சி கொடுத்த காலகட்டத்தில், அதில் சேர விரும்பிய தமிழ்நாட்டு இளைஞர்களைச் சேர்த்துக் கொள்ள மறுத்துவிட்டனர். இந்த உண்மையை இந்திய உளவுத்துறையும், தமிழ்நாட்டு உளவுத்துறையும் நன்கு அறியும். பல ஆண்டுகாலம் இந்தப் பயிற்சி முகாம்கள் தமிழ்நாட்டில் நடைபெற்றுவந்தன. இம் முகாம்களைச் சுற்றியுள்ள ஊர்களில் வசிக்கும் மக்கள், புலிகள் பெறும் பயிற்சிகளை வேடிக்கை பார்க்கக் கூட்டங் கூட்டமாகக் கூடுவதுண்டு. அந்தக் காலகட்டத்தில் கூடத் தமிழ்நாட்டு இளைஞர்களைத் தங்களுடன் புலிகள் சேர்த்துக் கொள்கிறார்கள் என்ற குற்றச்சாட்டு யாராலும் கூறப்படவில்லை.

தமிழ்நாட்டில் செயற்படும்பொழுதே இவ்வாறு செய்யாதவர்கள் தங்கள் நாட்டுக்குத் திரும்பிச் சென்றபின் தமிழ்நாட்டு இளைஞர்களை அங்கு வரவழைத்துப் போர்ப்பயிற்சி கொடுத்தார்கள் என்று சொல்வது வேண்டுமென்றே புனைந்துரைப்பதாகும். விடுதலைப் புலிகள் இயக்கத்தின் தலைவர் பிரபாகரன் அவர்கள் தமிழ்நாட்டில் பல ஆண்டுகாலம் தங்கி இருந்தார். தமிழக அரசியலிலோ இந்திய அரசியலிலோ ஒருபொழுதும் தலை

யிடுவதில்லை என்ற விடயத்தில் பிரபாகரனும் அவருடைய இயக்கமும் மிகவும் உறுதியாக இருந்தன. பிரபாகரனும் விடுதலைப் புலிகளும் இங்கு தங்கி இருந்தபொழுது பல தேர்தல்கள். தமிழ்நாட்டில் நடந்தன. பல அரசியல் கட்சிகளின் மாநாடுகளும், போராட்டங்களும் நடத்தப்பட்டன. ஆனால், இவற்றிலிருந்து முழுமையாக அவர்கள் ஒதுங்கியே நின்றனரேயன்றி, இவற்றில் நேரடியாகப் பங்கேற்கவோ அல்லது மறைமுகமாக ஆதரவு கொடுக்கவோ ஒருபொழுதும் முயன்றதில்லை. தங்களுடைய போராட்டத்திற்கு இந்திய மக்கள், இந்தியா முழுவதிலுமுள்ள அரசியல் கட்சிகள் ஆகியவற்றின் ஆதரவும் தேவை என்பதைப் பிரபாகரனும் விடுதலைப் புலிகளும் மிகத் தெளிவாக உணர்ந்திருந்தார்கள்.

## இரட்டை வேடம்

“அசாமில் தடை செய்யப்பட்டுள்ள உல்பா இயக்கத்தினருடன் விடுதலைப் புலிகளுக்குத் தொடர்பு இருந்தது” என்று இந்திய உள்துறை அமைச்சர் சுவான் குற்றம் சாட்டி இருக்கிறார். அந்தக் குற்றச்சாட்டுக்குரிய ஆதாரம் எதையும் அவர் காட்டவில்லை. பஞ்சாப், காஷ்மீர், அசாம் ஆகிய பகுதிகளில் நடைபெறும் தேசிய இனப் போராட்டங்கள் பற்றிக்கூட விடுதலைப் புலிகள் தங்கள் கருத்துகளைத் தெரிவித்தது இல்லை. இந்தியாவின் உட்பிரச்சினையில் சிறிதளவுகூடத் தலையிடக் கொள்கையையே அவர்கள் கடைப்பிடித்தனர். தடை செய்யப்பட்ட உல்பா இயக்கத்துடன் விடுதலைப் புலிகள் தொடர்பு கொண்டதாகக் குற்றம் சாட்டும் இந்திய அரசும் அசாம் அரசும் உல்பா இயக்கத்தின் பிரதிநிதிகளுடன் பேச்சு வார்த்தை நடத்திவருகின்றன. இந்திய அரசின் இரட்டை அணுகுமுறையையே இது காட்டுகிறது.



இந்திய அரசியலில் விடுதலைப் புலிகள் தலையிடாக்கொள்கையைக் கடைப்பிடித்த பொழுது இந்திய அரசு என்ன செய்தது? தமிழீழப் பிரச்சினையில் நேரிடையாகத் தலையிட்டு விடுதலைப் புலிகளுக்கு எதிரான இயக்கங்களுக்கு ஆயுதங்களையும் பணத்தையும் அள்ளிக் கொடுத்தது. விடுதலைப் புலிகளை ஒழிப்பதற்குப் பிற போராளி இயக்கங்கள் மூலம் தான் செய்த மறைமுக முயற்சியில் தோல்வி அடைந்தவுடன் இந்திய இராணுவத்தை நேரிடையாக அனுப்பி விடுதலைப் புலிகளை ஒழிக்க முயற்சி செய்தது. இந்திய அரசு தான் தமிழீழப் பிரச்சினையில் மறைமுகமாகவும், நேரிடையாகவும் தலையிட்டதேயன்றிப் புலிகள் ஒருபொழுதும் மறைமுகமாகவோ, நேரிடையாகவோ இந்திய அரசியலில் தலையிடவில்லை.

விடுதலைப் புலிகள் இயக்கத்திற்குத் தடைவிதிக்கும் நடவடிக்கையைக்கூடச் சட்டப்படி இந்திய அரசு செய்யவில்லை. 14.5.92 அன்று இந்தியாவில் விடுதலைப் புலிகள் இயக்கத்தைத் தடை செய்வதாக ஓர் அறிவிப்பை வெளியிட்டது. இந்தத் தடை சரிதானா என்பதைப் பற்றி முடிவு செய்ய நடுவர் மன்றம் ஒன்றை அமைத்தது.

8.7.92 அன்று அந்த நடுவர் மன்றமானது "விடுதலைப் புலிகள் இயக்கத்திற்கு விதிக்கப்பட்ட தடையை எதிர்ப்பவர்கள் தங்கள் மனுக்களைத் தம்மிடம் தாக்கல் செய்யலாம்" என்ற ஓர் அறிவிப்பை வெளியிட்டது. 6.8.92 அன்று விடுதலைப் புலிகள் இயக்கத்திற்கு விதிக்கப்பட்ட தடையை எதிர்த்துத் தமிழர் தேசிய இயக்கத்தின் சார்பில் பழ. நெடுமாறன், தமிழ்த் தேசப் பொதுவுடைமைக் கட்சியின் சார்பில் மணியரசன், திலீபன் மன்றத்தின் சார்பில் தியாகு, பட்டாளி மக்கள் கட்சியின் சார்பில் தீரன், விடுதலைக்குயில்கள் அமைப்பின் சார்பில் சுப. வீரபாண்டியன் ஆகியோர் மனுக்கள் தாக்கல் செய்தனர். இம் மனுக்களை ஏற்றுக்கொண்டதாகவோ அல்லது தள்ளுபடி செய்து



விட்டதாகவோ நடுவர் மன்றத்திலிருந்து எந்தத் தகவலும் வரவில்லை.

அதே நேரத்தில் விடுதலைப் புலிகளின் பன்னாட்டுச் செயலகத்தின் சார்பில் திலகர் ஒரு மனுவை நடுவர் மன்றத்தில் தாக்கல் செய்தார். அந்த மனுவில் "தமிழீழ விடுதலைப் புலிகள் இயக்கத்திற்கு எந்தச் சட்டத்தின் கீழும் தடை விதிப்பதற்கான நீதி நிருவாக உரிமை இந்திய அரசுக்கு இல்லை. இந்திய அரசால் மேற்கொள்ளப்பட்ட இந்த நடவடிக்கை வீணானது. தேவையற்றது. சட்டத்தினால் செயற்படுத்த முடியாதது" என்று குறிப்பிட்டுள்ளார். மேலும், "தமிழீழ மக்களுக்கு எதிரான இன ஒழிப்பு நடவடிக்கையில் ஈடுபட்டிருக்கின்ற சிறீலங்கா அரசுக்கு எதிராக ஆயுதப் போராட்டத்தில் விடுதலைப் புலிகள் ஈடுபட்டுள்ளார்கள். பன்னாட்டுச் சட்டங்களின் கீழும், பன்னாட்டு முறைமைகளின் கீழும் தமிழீழ விடுதலைப் புலிகளின் ஆயுதப் போராட்ட நிலை ஏற்றுக்கொள்ளப்பட்டு இருக்கிறது. 1985 ஆம் ஆண்டு திம்புவில் நடைபெற்ற பேச்சுவார்த்தையின் பொழுதும், 1987 ஆம் ஆண்டில் இந்திய-இலங்கை உடன்பாட்டின்பொழுதும் இந்திய அரசு தமிழீழ விடுதலைப் புலிகளின் ஆயுதப் போராட்ட ஈடுபாட்டை ஏற்றுக்கொண்டு உள்ளது. விடுதலைப் புலிகள் தங்கள் போராட்டத்தைத் தொடங்குவதற்கு ஆயுதமும் பயிற்சியும் கொடுத்துள்ளது. 1967 ஆம் ஆண்டு சட்ட விரோதச் செயற்பாடுகள் சட்டத்தின் கீழ் கூறப்பட்டுள்ள கருத்துகளின் கீழ் விடுதலைப் புலிகள் இயக்கம் வரவில்லை. இந்திய அரசின் நீதி-நிருவாக எல்லைகளுக்குள்ளும் அஃது இயங்கவில்லை. எனவே, எந்தச் சட்டத்தின் கீழ் தடை விதிக்கப்பட்டாலும் அது செல்லத்தக்கதும் அன்று.

இந்தியாவின் உள் அரசியலிலோ அல்லது அதனுடைய எல்லைகளுக்கு அபாயம் விளைவிக்கும் வகையில் நேரடியாகவோ அல்லது மறைமுகமாகவோ குறுக்கிடும் எண்ணம் விடுதலைப்புலிகளுக்கு அறவே இல்லை" என்றும் அந்த மனுவில் குறிப்பிட்டு இருந்தார். தமிழ்நாட்டுத் தலைவர்கள் தாக்கல் செய்த மனுக்களையும் விடுதலைப் புலிகள் சார்பில் தாக்கல் செய்யப்பட்ட மனுவையும் நடுவர் மன்றம் பரிசீலனை செய்யவில்லை.

இந்த நிலையில் சென்னை உயர்நீதிமன்றத்தில் திலீபன் மன்ற அமைப்பாளர் தியாகு ஒரு 'ரிட்' மனுவைத் தாக்கல் செய்தார். அம்மனுவில் "நடுவர் மன்றத்தில் கருத்துக் கூற எங்களுக்கு எந்தவிதமான வாய்ப்பும் அளிக்கப்படவில்லை. தடை செய்வதை எதிர்ப்பவர் களுக்கு வாய்ப்பு அளிக்காமல் இந்திய அரசுக்குச் சார்பான வழக்கறிஞர்களை மட்டும் வைத்துக்கொண்டு நடுவர் மன்றம் இரகசிய விசாரணை நடத்துகிறது. இதனால் ஒரு தலைப்பட்டசமான தீர்ப்பு அளிக்கப்பட வாய்ப்புண்டு. எனவே, எங்கள் அமைப்பு நடுவர் மன்றத்தில் தனது கருத்துகளை எடுத்துக் கூறவும் ஆதாரங்களைச் சமர்ப்பிக்கவும் வாய்ப்பு அளிக்கும்படி உயர்நீதிமன்றம் உத்தரவு இடவேண்டும். அதுவரை நடுவர் மன்ற விசாரணைக்கு இடைக்காலத் தடை விதிக்கவேண்டும்" என்று அந்த மனுவில் தியாகு கோரியிருந்தார். அந்த மனு 27.10.92 அன்று விசாரணைக்கு எடுத்துக்கொள்ளப் பட்டது. இது பற்றி இரண்டு வாரத்தில் பதில் அளிக்குமாறு மத்திய உள்துறைச் செயலாளர், நடுவர் மன்றத்தின் பதிவாளர் ஆகியோருக்கு அறிவிப்புக் கொடுக்கும்படி உயர் நீதிமன்ற நீதிபதி ஆணை பிறப்பித்தார்.

உயர்நீதிமன்றத்தின் அறிவிப்பு கிடைப்பதற்கு முன் அவசரம் அவசரமாக நடுவர் மன்றம் இரகசியமாகக் கூடி விடுதலைப் புலிகளுக்கு விதிக்கப்பட்ட தடை செல்லும் என்ற தீர்ப்பை வழங்கியது. மொத்தத்தில் எல்லாவகையிலும் சட்டத்திற்கு விரோதமான முறையில் விடுதலைப்புலிகளுக்கு எதிரான இத்தடையை இந்திய அரசு விதித்திருக்கிறது.

விடுதலைப் புலிகளுக்கு விதிக்கப்பட்ட தடை பற்றி இந்தியாவில் பல அரசியல் தலைவர்களும் பல பத்திரிகைகளும் கண்டனம் செய்தன. குறிப்பாக 1992.10.04 ஆம் நாளை யு.கரண்ட் ஆங்கில வார இதழில் பிரபல எழுத்தாளரான அசோக் மித்ரா எழுதியுள்ள கட்டுரையில் பின்வருமாறு குறிப்பிட்டுள்ளார்:

"இப்பொழுது நாடாளுமன்றத்தில் விடுதலைப் புலிகளைத் தடைசெய்யவேண்டும்

என்ற புதிய கோரிக்கைகள் எழுப்பப்படுகின்றன. இந்தக் கோரிக்கையை எழுப்புவதற்குமுன், இதுபற்றி, ஒரு தேசப்பக்தியுள்ள ஈழத் தமிழனின் கண்ணோட்டத்தில் நிலைமையை மேலோட்டமாகக்கூடப் பரிசீலிக்காமல் இந்தக் கோரிக்கையை முன் வைக்கிறார்கள். இந்திய-இலங்கை உடன்படிக்கை தமிழர்களின் பிரச்சினைக்குத் தீர்வாகாது என்று ஈழத் தமிழர்கள் முடிவு செய்தது ஒன்றும் மன்னிக்க முடியாத குற்றமாகிவிடமுடியாது. தங்கள் நலனுக்கு உகந்தது எது என்பதை முடிவு செய்யும் உரிமை இந்திய அரசின் முடிவுகளுக்கு அப்பாற்பட்டதாக இருக்கக்கூடாது என்று கூறுவதில் நியாயம் இல்லை.

தில்லியில் ஆளும் அரசியல்வாதிகளோ, திருவாட்டி ஜெயலலிதாவோ விரும்பினாலும் சரி, விரும்பாவிட்டாலும் சரி, விடுதலைப்புலிகள் இயக்கம் ஈழத் தமிழர்களின் நம்பிக்கையையும், மதிப்பையும் பெற்ற இயக்கமாக வளர்ந்திருக்கிறது என்பதும் பெரும்பாலான ஈழத் தமிழர்களும் இந்த இயக்கத்துக்கே பேராதரவு தருகிறார்கள் என்பதும் உண்மையாகும். வடக்கு-கிழக்கு மாநிலத்தில் நிலை பெற்றிருக்கும் விடுதலைப் புலிகளை ஒழிப்பதில் இலங்கை அரசு வெற்றி பெற முடியாது. புலிகளுக்கும் இராணுவத்திற்கும் இடையே எதிர்காலத்தில் போர் தொடர்ந்து நடக்கும். விடுதலைப் புலிகளும் ஈழத்தமிழர்களின் உணர்வுகளைப் பிரதிபலிக்கக்கூடிய ஒரு துடிப்பான இயக்கமாகச் செயற்பட்டுக்கொண்டுதான் இருப்பார்கள்.

ஈழத் தமிழர்களுக்கும் தமிழ்நாட்டுத் தமிழர்களுக்கும் இடையே உள்ளது தொப்புள்கொடி உறவாகும். இந்தப் பின்னணியில் இலங்கையில் அமைதியை ஏற்படுத்தாமல், அங்கே என்ன நடக்கிறது என்பதைத் தமிழ்நாட்டு மக்களிடம் மூடி மறைத்துக்கொண்டு காலத்தை நீட்டமுடியாது. விடுதலைப் புலிகளைத் தடை செய்வதன் மூலம் தமிழ்நாட்டுக்கும், ஈழத்துக்கும் இடையே உள்ள உறவைத்



துண்டித்துவிட்டால், ஈழத் தமிழர் பிரச்சினை எக்கேடு கெட்டுப் போனால் என்ன என்ற முடிவுடனேயே, தமிழ்நாட்டுத் தமிழர்கள் இருந்துவிட மாட்டார்கள். இலங்கையில் தாக்குதல் தொடர்ந்து, மீண்டும் ஈழத் தமிழர்கள் அகதிகளாகத் தமிழ்நாட்டுக்கு வந்தால், தமிழ்நாட்டு மக்களின் அனுதாபம் அவர்கள்மீது வராமல் போய்விடாது. அந்த நிலையில் தமிழக முதல்வர் ஜெயலலிதாவும் மக்களிடையே உருவாகும் இந்த இயற்கையான அனுதாப உணர்வுகளை, இப்பொழுதுபோல் எதிர்த்து நிற்க முடியாது. அந்தக் காலகட்டத்தில் இப்பொழுதுபோல் விடுதலைப் புலிகளைக் கடுமையாக எதிர்த்துக்கொண்டிருந்தால், அதற்கு எதிர்ப்புகள் இல்லாமல் போகாது. அந்த நேரத்தில் தில்லி விடுதலைப் புலிகளுக்கு எதிரான தீவிர நடவடிக்கைகளை எடுத்தால் மக்கள் ஆத்திரம் கொண்டு பொங்கி எழுவார்கள். எரிமலையாக வெடிப்பார்கள். எதிர்ப்புகள் வன்முறைகளாக இருக்கும்”

அசோக் மித்ராவின இந்த அறிவுரை தில்லியில் உள்ள கேளாக்காதினரின் காதுகளில் விழுமா? விழுந்தால் நல்லது. விழாவிட்டாலும் ஈழத் தமிழர்களுக்கு நட்டமில்லை. பூனை கண்ணை மூடிக்கொண்டதாலேயே உலகம் இருண்டுவிடாது.

விடுதலைப் புலிகளுக்கு எதிரான நடவடிக்கைகளை இந்திய அரசு மேற்கொண்டிருக்கும் இந்த வேளையில் உலக நாடுகளில் பல விடுதலைப் புலிகள் இயக்கத்தை இலங்கை வாழ் தமிழர்களின் பிரதிநிதியாக அங்கீகரித்து அதனுடன் பேச்சுவார்த்தை நடத்தி வருகிறார்கள். ஆஸ்திரேலியா, கனடா, கவீடன், நோர்வே, மொரிசியசு போன்ற பல நாட்டு அரசுகள் இலங்கை இனப் பிரச்சினைக்குத் தீர்வு காணவேண்டும் என்றும் சிறீலங்கா அரசு விடுதலைப் புலிகளுடன் பேச்சுவார்த்தை நடத்தவேண்டும் என்றும் வற்புறுத்தி வருகின்றன. விடுதலைப் புலிகளின் பிரதிநிதிகள் இந்த அரசுகளுடன் தொடர்ந்து பேசி வருகிறார்கள். இந்திய அரசின் தடையை இந்த நாடுகள் அலட்சியம் செய்துவிட்டன.

15 ஆண்டுகளுக்கு முன்னால் 1978 ஆம் ஆண்டு, மே மாதம், 22 ஆம் நாள் ஜெயவர்த்தனா அரசு விடுதலைப் புலிகளுக்கு எதிராகத் தடை விதித்தது. இதற்காகத் தனியாக ஒரு சட்டத் திணை நாடாளுமன்றத்தில் கொண்டு வந்து நிறைவேற்றியது. ஆனால், அதே சிங்கள அரசு பிற்காலத்தில் தடை விதிக்கப்பட்ட விடுதலைப் புலிகளுடன் பேச்சுவார்த்தை நடத்தியது. இப்பொழுதும் அதற்கான முயற்சிகளில் ஈடுபட்டுள்ளது. இலங்கையில் உள்ள அரசே விடுதலைப் புலிகளுடன் பேசியாகவேண்டும் என்ற நடைமுறை உண்மை நிலையை ஒப்புக்கொண்டு செயற்படும்பொழுது அந்நிய நாடான இந்தியா விடுதலைப் புலிகளை எதிரிகளைப் போலப் பாவிப்பதும், அவர்களுக்கு எதிரான நடவடிக்கைகளை மேற்கொள்வதும் எத்தனைய அசட்டுத்தனமான செயல் என்பதைக் காலம் நிரூபித்து வருகிறது.



#### 4. தியாக மறவன் - தளபதி கிட்டு

தியாகமே அணியாகப் பூண்ட மானமறவன் திலீபனின் உன்னதமான உயிர்த்தியாக நிகழ்ச்சியில் தொடங்கிய இந்நூலின் இறுதிப் பகுதியில் வீரமே ஆரமாகத் தரித்த மற்றொரு மானமறவன் தளபதி கிட்டுவின் மகத்தான உயிர்த்தியாக நிகழ்ச்சி இடம் பெறுகிறது.

கர்னல் கிட்டுவையும் அவருடன் லெப்-கர்னல் குட்டிசிநீ உள்ளிட்ட 9 வீர வேங்கைகளையும் கொந்தளிக்கும் கடலில் கொடுவாய்ச் சுறாக்களாக இந்தியக் கடற்படை துழ்ந்து கொண்ட வேளையிலும் சரணடைய மறுத்து கடலோடு கடலாகக் கரைந்து போன நிகழ்ச்சி தமிழர்களை மீளாத்துயரத்தில் ஆழ்த்திய நிகழ்ச்சியாகும்.

காவிய நாயகன் கிட்டு' என்னும் தலைப்பில் நான் எழுதிய நூலில் இந்நிகழ்ச்சி பற்றி விரிவாக எழுதியிருப்பதால் இங்குச் சுருக்கமாகவே தந்துள்ளேன்.

பிரித்தானியாவின் தலைநகரமான இலண்டனில் விடுதலைப் புலிகளின் பன்னாட்டுச் செயலகத்தை அமைப்பதெனவும் இதன் பொருட்டாக இயக்கத்தின் மூத்த தலைவர் ஒருவரை இலண்டனுக்கு அனுப்புவதெனவும் தலைவர் பிரபாகரன் முடிவு செய்தார். அவ்வமயம் தளபதி கிட்டுவே இதற்கேற்றவர் எனப் பிரபாகரன் தேர்ந்தெடுத்தார். தலைவன் இட்ட கட்டளையைத் தலை மேல் தாங்கித் தளபதி கிட்டுவும் இலண்டனுக்குப் பயணமாகும் வழியில் கொழும்பு வந்தார். அவருடைய காதலி சிந்தியாவும் கிட்டுவுடனேயே செல்ல வேண்டுமென விரும்பினாள். ஆனால், கிட்டு அதற்கு உடன்படவில்லை.





எனினும், கொழும்பு நகரில் இருவருக்கும் திருமணம் இரகசியமாக நடந்தது. அதன்பின் கிட்டு சிந்தியாவிடம் பிரியா விடை பெற்றார்.

புலிகளுக்கும் சிங்கள அரசுக்கும் இடையே அப்பொழுது பேச்சு-வார்த்தை நடைபெற்றுக்கொண்டிருந்ததால் கிட்டுவின் வெளிநாட்டுப் பயணத்தைச் சிங்கள அரசு தடுக்கவில்லை. கொழும்பு நகரில் இருந்த பிரித்தானியத் தூதுவர் கிட்டுவை நேரில் சந்தித்து அவருக்குரிய கடவுச் சீட்டு, நுழைவிசைவு முதலானவற்றை அளித்தார். கிட்டு எதற்காகப் பிரித்தானியாவுக்கு வருகிறார் என்பது பிரித்தானிய அரசுக்கும் தெரிந்தே இருந்தது. பிரித்தானியாவில் புலிகளின் பன்னாட்டுச் செயலகம் கிட்டுவின் வழிகாட்டலில் புதிய பாய்ச்சலுடன் செயற்படத் தொடங்கியது. 52 நாடுகளில் இருந்த புலிகளில் அலுவலகங்கள் கிட்டுவின் நேரடிக் கண்காணிப்பில் இயங்கின. வெளிநாடுகளில் வாழும் தமிழர்கள் புதிய நம்பிக்கையொளியைப் பெற்றார்கள். தாயகத்தில் நடைபெறும் விடுதலைப் போரில் அவர்களுக்கும் பங்குண்டு என்பதைத் தளபதி கிட்டு உணரவைத்தார். புலிகள் இயக்கத்தின் பின் அனைவரும் அணி திரண்டனர். கிட்டுவின் வருகை அவர்கள் நடுவில் புதிய எழுச்சியை ஏற்படுத்தியது.

மேற்கத்திய நாடுகளைச் சேர்ந்த இராசதந்திரிகளுடன் கிட்டு நடத்திய பேச்சுகள் வெற்றிகரமாக அமைந்தன. தமிழீழப் போரின் உண்மையான வடிவத்தை மேற்குலகம் புரிந்து கொள்ளத் தொடங்கியது. பேச்சு-வார்த்தையின் மூலமே இனப் பிரச்சினைக்குத் தீர்வு காணுமாறு பல நாடுகள் சிறீலங்கா அரசை வலியுறுத்தத் தொடங்கின.

தமிழீழ விடுதலைப் போராட்டத்திற்கு மேற்கு நாடுகளிடையே ஆதரவு திரட்டும் பணியில் தளபதி கிட்டு பெற்றுவந்த வெற்றிகள் இந்திய அரசின் கண்களை உறுத்தத் தொடங்கின. எனவே, கிட்டுவைப் பிரித்தானியாவிலிருந்து வெளியேற்றுமாறு அந்நாட்டிற்கு இந்திய அரசு நிர்ப்பந்தம் கொடுத்தது. சிங்கள அரசும் இதுபோல் நிர்ப்பந்தம் கொடுத்த பொழுது அதற்குப் பணியாத பிரித்தானியா அரசு இந்தியாவின் நிர்ப்பந்தத்திற்குப் பணிந்து தளபதி கிட்டுவை வெளியேற்றியது. ஆனாலும், கிட்டு தன் கடமைகளிலிருந்து வழுவவில்லை. ஐரோப்பிய நாடுகளில் நாடோடியாகத் திரிந்தவாறு செயற்பட்டார். அவர் எந்த நாட்டில் எந்த இடத்தில் தங்கியிருந்தாலும் அந்த இடம் புலிகளின் பன்னாட்டுச் செயலகமாக மாறியது. அங்கிருந்த படியே பல நாடுகளிலிருந்த புலிகளின் செயற்பாடுகளுக்கு அவர் வழிகாட்டினார்.

மேற்கு நாடுகளில் செல்வாக்கு பெற்ற குவேக்கர்ஸ் அமைப்பு இலங்கை சென்று சிங்கள அரசின் அமைச்சர்களையும், விடுதலைப்புலிகளின் பிரதிநிதிகளையும் சந்தித்துப் பேச்சு நடத்தியது. இப் பேச்சு-வார்த்தைகளின் விளைவாக இருதரப்பு பிரதிநிதிகளும் சந்தித்துப் பேசுவதென முடிவு செய்யப்பட்டது. வெளிநாட்டுத் தலைநகரமொன்றில் இப் பேச்சு-வார்த்தையை நடத்தத் திட்டமிடப்பட்டது. இப்பேச்சு-வார்த்தையில் பங்கு கொண்டிருந்த தளபதி கிட்டு முழு விவரங்களையும் தலைவர் பிரபாகரனிடம் தெரிவித்து அவருடைய ஆலோசனையைப் பெற வேண்டியிருந்தது. அதன் பொருட்டாகத் தளபதி கிட்டு தாயகம் நோக்கிப்புறப்பட்டு வந்தார்.

மேற்குலகம் தயாரித்தளித்த சமரசத் திட்டத்துடன் தளபதி கிட்டு வருகிறார் என்பதை அறிந்த இந்திய அரசு இந்தச் சமரசத்திட்டத்தை முறியடிக்கச் சதித்திட்டம் தீட்டியது. தன்னுடைய ஒப்புதலும் பங்களிப்பும் இல்லாமல் இலங்கையில் ஓர் உடன்பாடு ஏற்பட விருப்பதை இந்தியாவினால் சகித்துக்கொள்ள முடியவில்லை. தான் தலையிட்டுத் தோல்வியடைந்த ஒரு பிரச்சினையில் மற்றொரு நாடு வெற்றிபெறுவதை பொறுத்துக் கொள்ள இந்தியாவால் இயலவில்லை.

மேலும், இந்தியாவிற்கு மற்றொரு உள்நோக்கமும் இருந்தது. அதாவது, புலிகளின் தலைமையை அழித்துவிட்டால் விடுதலைப்புலிகள் இயக்கத்தையும் தமிழீழ விடுதலைப் போராட்டத்தையும் ஒடுக்குவது எளிதாகி விடுமெனவும் இந்தியா கருதியது. இந்திய

இராணுவத்தால் தலைவர் பிரபாகரன் இருக்குமிடத்தை நெருங்க முடியவில்லை. பலமுறை முயன்றும் அம்முயற்சியில் இந்திய இராணுவம் தோல்வியே கண்டது. தமிழகத்தின் சிறைகளில் இருந்த விடுதலைப் புலிகளுள் சிலருக்கு ஆசை வார்த்தைகள் காட்டி அவர்கள் மூலம் பிரபாகரனைப் படுகொலை செய்யவும் இந்திய அதிகாரிகள் முயற்சி செய்தனர். அதுவும் பலிக்கவில்லை அவர்களின் தூழ்ச்சி வலையில் விழ எந்த விடுதலைப்புலியும் அணியமாக இல்லை. எனவே, பிரபாகரன் கிடைக்காவிட்டாலும் மற்றொரு முக்கிய தலைவரான தளபதி கிட்டு கிடைத்தபொழுது அவரைப் படுகொலை செய்து தனது நீண்ட நாள் வஞ்சத்தைத் தீர்த்துக் கொள்ளத் திட்டமிட்டது.

1993ஆம் ஆண்டு, சனவரி மாதம், 13ஆம் நாளன்று தளபதி கிட்டு வந்து கொண்டிருந்த எம்.வி. யசுதா என்னும் கப்பலை இந்தியக் கடற்படை வழிமறித்தது. இந்தியாவிடமிருந்து 440 மைல்களுக்கு அப்பால் சர்வ தேசக்கடல் பகுதியில் சென்று கொண்டிருந்த தளபதி கிட்டுவின் கப்பலைச் சட்ட விரோதமான முறையிலும், கடற் கொள்ளைக்காரர்கள் தோரணையிலும் இந்தியக் கடற்படை முற்றுகையிட்டது. இந்தியாவை நோக்கிக் கிட்டுவின் கப்பலைத் திருப்பவேண்டுமென வலியுறுத்தியது. ஆனால், இந்தியாவின் கடல் எல்லைக்குள் நுழையக் கிட்டு உறுதியாக மறுத்தார். இந்தியக் கடற்படைக் கப்பல்களும், உலங்கு வானூர்திகளும் அவரைச் சூழ்ந்து கொண்டு சரணடையும்படி மிரட்டின. மானமறவர்களான விடுதலைப்புலிகள் அவ்வாறு செய்ய மறுத்தனர். இறுதியில் வீரவேங்கைகளுக்குரிய வீரமரபுக்கு ஏற்ப கிட்டுவும் அவருடன் பயணம் செய்த ஒன்பது வீரர்களும் நச்சுக் குப்பியைக் கடித்து வீரமரணத்தைத் தழுவிக்கொண்டனர். அதிரடிப்படையைக் கிட்டுவின் கப்பலுள் இறக்கி அவரை உயிருடன் பிடிக்கச் செய்யப்பட்ட முயற்சிகள் தோற்றன. கடற்படையின் தாக்குதலால் கிட்டுவின் கப்பல் வெடித்துச் சிதறி மூழ்கியது. அக்கப்பலைச் சேர்ந்த 10 மாலுமிகளை இந்தியக் கடற்படை கைது செய்தது. புலிகளுடன் சேர்ந்து வீரமரணத்தைத் தழுவ விரும்பிய அவர்களைக் கிட்டு தடுத்துத் தப்புமாறு ஆணையிட்டதனால் அவர்களை இந்தியக் கடற்படை சிறைப்பிடிக்க முடிந்தது.

கடலில் தளபதி கிட்டுவும் அவருடைய தோழர்களும் படைத்த இந்த வீர காவியம் உலகெங்கும் உள்ள தமிழர்களின் நெஞ்சங்களை உலுக்கி அவர்களைக் கொதித்தெழ வைத்தது. தமிழ் நாட்டிலும் இந்திய அரசின் கொலைகாரச் செயலை மக்கள் கண்டனம் செய்தனர்.



சதி வேலைகளுக்காக இந்தியாவிற்குள் ஊடுருவக் கிட்டு முயன்றபொழுது அவருடைய கப்பலைச் சுற்றி வளைத்ததாக இந்திய அரசு செய்த பொய்ப்பிரச்சாரம் எடுபடவில்லை. கிட்டுவின் கப்பலை இந்தியக் கடற்படை சுற்றி வளைத்துக் கொண்ட செய்தியைப் பிராணக நாட்டுத் தலைநகர் பாரிசிலிருந்து திலகர் எனக்கு முதலில் தெரிவித்தார். நான் உடனடியாகப் பத்திரிகைகளுக்குத் தெரிவித்தேன். இச் செய்தி அம்பலமானதைக் கண்ட இந்திய அரசு என்மீது பாய்ந்தது.

1993 சனவரி 17 ஆம் நாளன்று கிட்டுவின் படுகொலைக்குக் கண்டனம் தெரிவிப்பது பற்றிப் பேச அனைத்துக் கட்சிக் கூட்டம் ஒன்றினை நான் கூட்டியிருந்தேன். பெருஞ்சித்திரனார், சாலை இளந்திரையன், பண்ருட்டி இராமச்சந்திரன், துரைசாமி, மணியரசன், தியாகு, தீனன், சுப. வீரபாண்டியன், புலமைப்பித்தன் உட்பட 26 அமைப்புகளின் பிரதிநிதிகள் இக்கூட்டத்தில் கலந்து கொண்டனர். கிட்டுவின் மரணச் செய்தி அனைவரையும் உலுக்கி யிருந்த சூழ்நிலையில் கூட்டம் நடைபெற்றது.

இந்திய அரசின் கொலை வெறிச் செயலைக் கண்டித்து சனவரி 20 ஆம் நாள் தென்மண்டல இராணுவத் தலைமையகம் முன்பாகக் கண்டன ஆர்ப்பாட்டம் நடத்துவதென இக் கூட்டத்தில் முடிவு செய்யப்பட்டது.

அன்றிரவே என்னையும், புலமைப்பித்தன், சுப. வீரபாண்டியன், தீனன், சரசுவதி இராசேந்திரன் ஆகியோரையும் காவல்துறையினர் கைது செய்தனர். ஐந்து நாட்களுக்குப் பின்பு பிணையில் நாங்கள் விடுவிக்கப்பட்டோம். சனவரி 27 ஆம் நாளன்று மீண்டும் என்னையும், பெருஞ்சித்திரனார், பொழிலன் ஆகியோரையும் தடாச் சட்டத்தின்கீழ் கைது செய்தனர். கிட்டுவின் படுகொலையைத் தொடர்ந்து தமிழகத்தில் நடைபெற்ற குண்டு வெடிப்பு நிகழ்ச்சிகளுக்கு நாங்களே காரணமென எங்கள் மீது குற்றம் சாட்டப்பட்டது.

தமிழகமெங்கும் கிட்டுவின் படுகொலைக்குக் கண்டனம் தெரிவிக்கும் சுவரொட்டிகளும், துண்டறிக்கைகளும் வெளியிடப்பட்டன. காவல் துறையும் கடுமையான ஒடுக்குமுறைகளில் இறங்கியது. எனினும், நாடெங்கும் கண்டனக் கூட்டங்கள் நடத்தப்பட்டன.

இதற்கிடையில் கிட்டு பற்றிய ஆட்கொணர்வு மனு ஒன்றினைச் சிறையில் இருந்த படியே சென்னை உயர்நீதி மன்றத்தில் தாக்கல் செய்ய ஏற்பாடு செய்தேன். வழக்கறிஞர் துரைசாமி என் சார்பில் இம்மனுவைத் தாக்கல் செய்தார். இவ்வழக்கில் எதிர் மனுதாரர் களாக இந்தியப் பாதுகாப்புத் துறை, இந்திய உள்துறை, தமிழகக் காவல்துறைத் தலைவர் ஆகியோரைச் சேர்த்திருந்தேன். அவர்கள் சார்பில் பதில் மனுக்கள் தாக்கல் செய்யப்பட்டு வாதாடுவதற்காக இந்திய அரசின் இணை-சொலிசிட்டர்-ஜெனரல் கே.பி.எஸ். துளசி என்பவரே வந்தார். இந்திய அரசு முதலில் எனது மனுவைச் சாதாரணமார்க நினைத் தாலும் கடைசி நேரத்தில் அரசாங்கத்தின் உயர் வழக்கறிஞர் ஒருவரையே அனுப்பிவைக்க வேண்டிய கட்டாயம் உருவாகிவிட்டது.

இதுவரை மறைத்து வந்த ஓர் உண்மையை ஒப்புக் கொள்ள வேண்டிய அவசியமும் இந்திய அரசுக்கு ஏற்பட்டுவிட்டது. கிட்டுவின் கப்பல் இந்திய எல்லைக்குள் ஊடுருவி வந்த பொழுது அவரைக் கைது செய்ய முயன்றதாக இந்திய அரசு திரும்பத் திரும்பக் கூறிவந்த ஒரு பொய் நீதி மன்றத்தில் அம்பலமாயிற்று. இந்திய எல்லையில் இருந்து 440 மைல் களுக்கு அப்பால் கிட்டுவின் கப்பலை வழி மறித்ததாக இந்திய அரசு நீதி மன்றத்தில் ஒப்புக் கொண்டது. இதன் மூலம் மக்களுக்கு முழு உண்மையும் புரிந்துவிட்டது.

இந்த வழக்கை விசாரிக்கத் தமக்கு அதிகாரமில்லை எனவும், ஆந்திர உயர்நீதி மன்றத்திற்குத் தான் அதிகார முள்ளதெனவும் சென்னை உயர்நீதி மன்றம் கூறிவிட்டது. அங்கும் வழக்கினைத் தாக்கல் செய்தோம். இப்பொழுது இவ்வழக்கு உச்ச நீதி மன்றத்தில் உள்ளது.

தளபதி கிட்டுவின் மரணம் பற்றிய முழு உண்மைகளும் நீதி மன்றத்தின் மூலம் தமிழ்

மக்களுக்குத் தெரிவிக்கப்பட்டன. கிட்டுவின் மரணம் தமிழர்கள் மத்தியில் ஆழமான தாக்கத்தை ஏற்படுத்தி விட்டது. இந்திய அரசின் நயவஞ்சகத்தைப் புரிந்து கொள்ளாதவர்கள் கூட இப்பொழுது புரிந்து கொண்டிருக்கிறார்கள்.

தளபதி கிட்டுவின் மரணம் தமிழீழத்தில் ஒரு வெற்றிடத்தை ஏற்படுத்திவிட்டது.

தமிழீழம் தன்னிகரற்ற தளபதி ஒருவரை இழந்துவிட்டது. சிறந்த இராசதந்திரியாக உருவாகி வந்த கிட்டுவின் தொண்டு தமிழீழத்திற்கு மிகவும் தேவைப்படும் காலகட்டத்தில் அவர் மறைந்தது ஈடுசெய்ய முடியாத பேரிழப்பாகும். சுதந்திரத் தமிழீழம் மலரும் வேளையில் கிட்டு மறைந்தது தாங்கொணாத இழப்பாகும்.

கிட்டுவின் மரணத்தின் மூலம் நம்பிக்கைக்குரிய ஒரு மூத்த தோழனை இழந்த தலைவர் பிரபாகரனின் வேதனை தோய்ந்த இதயத்திலிருந்து வடித்தெடுத்த வார்த்தைகள் இவை:

“அவனுள் ஓர் அபூர்வம் இருந்ததை நான் ஆரம்பத்திலேயே கண்டு கொண்டேன். அஃது அவனுடைய அழகான ஆளுமையாக வளர்ந்தது. ஒரு சுதந்திர வீரனுக்குரிய அத்தனை சிறப்பியல்புகளும் அவனிடமிருந்தன. அதனால், அவன் ஓர் அற்புதமான இலட்சிய வாதியாக வாழ்ந்தான். போராடினான். அனைத்து மக்களுடைய இதயங்களையும் கவர்ந்தான். போர்க் களத்தில் வீரனாகவும் பொதுமக்களின் தோழனாகவும் எங்கும் எதிலும் எல்லாவற்றிலும் அவனுடைய ஆளுமையின் வீச்சு நிறைந்திருந்தது.

மனத்தின் ஆழத்து உள்ளுணர்வுகளை வார்த்தைகளில் சித்திரிப்பது கடினம். அதுவும் ஆன்மாவை உலுப்பிவிடும் ஓர் உணர்வுப் பூகம்பத்தை மனித மொழியில் விவரிக்க முடியாது. என்னுடைய அன்புத் தம்பி கிட்டுவின் இழப்பும் அப்படித்தான் அவனுடைய மறைவு என் ஆன்மாவைப்பிழிந்த ஒரு சோக நிகழ்வு. அதனைச் சொற்களால் வார்த்து விடமுடியாது.

நான் கிட்டுவை ஆழமாக நேசித்தேன். தம்பியாக, தளபதியாக, என் சுமைதாங்கும் இலட்சியத் தோழனாக நான் அவனை நேசித்தேன். இது சாதாரண மனித பாசத்திற்கு அப்பாலானது. ஒரே இலட்சியப் பற்றுணர்வில், ஒன்றித்த போராட்ட வாழ்வில், நாம் பகிர்ந்து கொண்ட அனுபவத்தில், ஒருவரையொருவர் ஆழமாக இனங் கண்ட புரிந்துணர்வில் வேரூன்றி வளர்ந்த நேயம் அது.

கிட்டு ஒரு தனி மனித சரித்திரம். ஓய்வில்லாது புயல் வீசும் எமது விடுதலை வரலாற்றில் ஒரு காலத்தின்பதிவு.

வங்கக்கடலில் பூகம்பமாக அவன் ஆன்மா பிளந்தது. அதன் அதிர்வலையால் எமது தேசமே விழித்துக் கொண்டது.

கிட்டு! நீ சாகவில்லை. ஒரு புதிய மூச்சாகப் பிறந்திருக்கிறாய்”

தமிழர்கள் அனைவரின் இதய வேதனையைத்தான் தலைவர் பிரபாகரன் அவர்கள் பிரதிபலித்திருக்கிறார் எனக் கூறவேண்டும்.



## 5. கடும்புயலைத் தாங்கிய நெடும்பனை

தமிழீழ விடுதலைப் போராட்டம் இன்று வியக்கத்தக்க வளர்ச்சியைப் பெற்று நிற்கிறது. எந்த நாட்டின் உதவியும் இல்லாமல், தனது சொந்தக் காலில், சுய பலத்தில் நின்று நிலைதளராத உறுதியோடு இப்போராட்டம் தொடர்கிறது.

தலைவர் பிரபாகரன் அவர்கள் தலைமையில் புலிப்படை தமிழீழத்தின் தேசிய விடுதலைப் படையாகத் திகழ்கிறது. உலகமே வியக்கத்தக்க சிறந்த புரட்சிப் படையாக வளர்ந்திருக்கிறது.

ஐயாயிரத்திற்கும் மேற்பட்ட புலிகளின் உயிர்த் தியாகத்தின் மீது இந்த வளர்ச்சி கட்டப்பட்டுள்ளது.

எண்பதுகளின் தொடக்கத்தில் விடுதலைப் புலிகள் இயக்கம் இருந்த நிலையையும், தொண்ணூறுகளின் தொடக்கத்தில் அஃது எப்படிப்பட்ட ஒரு வளர்ச்சியைப் பெற்றிருக்கிறது என்பதையும் பார்த்து வியக்கின்றேன். எண்பதுகளின் தொடக்கத்தில் தமிழீழ மக்கள்கூடப் புலிகள் இயக்கம் பற்றி முழுமையாக அறிந்திருக்கவில்லை.

1983ஆம் ஆண்டில் யாழ்குடா நாட்டிலுள்ள திருநெல்வேலியில் சிங்கள இராணுவத்தின் மீது விடுதலைப் புலிகள் நடத்திய துணிகரமான தாக்குதலில் 13 சிங்கள இராணுவ வீரர்கள் கொல்லப்பட்டு அவர்களுடைய ஆயுதங்கள் கைப்பற்றப்பட்ட செய்தி, மக்கள் மத்தியில் அதிர்ச்சியையும், வியப்பையும் ஒருங்கே ஏற்படுத்தியது. இதன் எதிரொலியாக கொழும்பு நகரில் மூவாயிரத்துக்கு மேற்பட்ட தமிழர்கள் சிங்கள வெறியர்களால் படுகொலை செய்யப்பட்டார்கள். கப்பல் கப்பலாகக் கொழும்பிலிருந்து தமிழர்கள் அகதிகளாகத் தமிழீழப் பகுதிகளுக்கு வந்து சேர்ந்தார்கள். 1983ஆம் ஆண்டு, துலை மாதம்

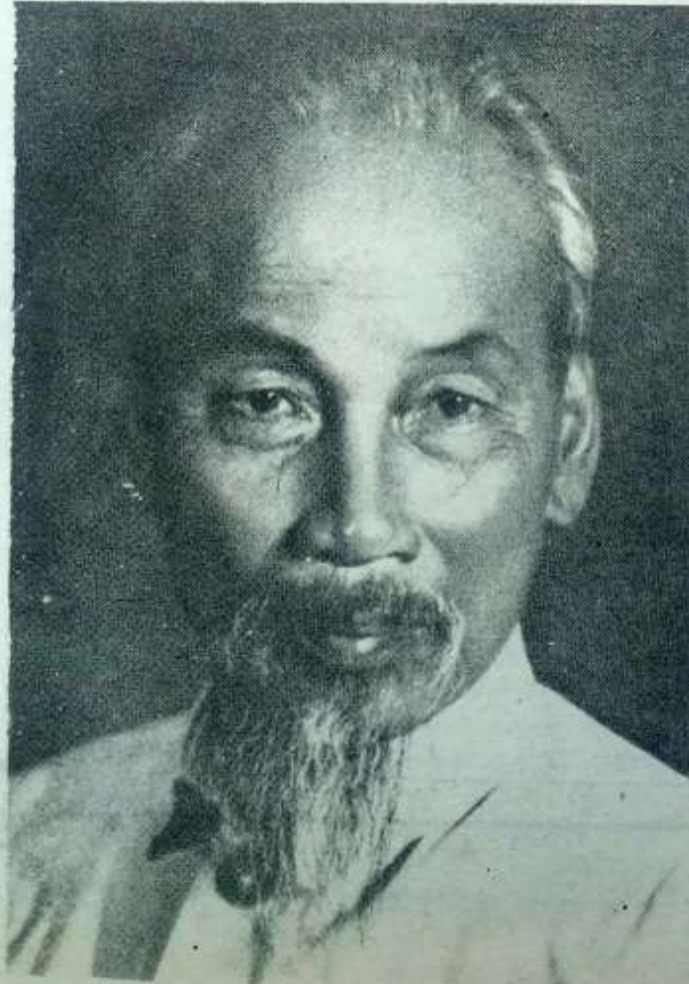



தமிழர்களுக்கு எதிராகத் திட்டமிட்டு நடத்தப்பட்ட இனப் படுகொலையைக் கண்டு தமிழ்நாட்டிலும் மக்கள் கொந்தளித்து எழுந்தார்கள். இந்தக் கொந்தளிப்பு இந்தியா முழுவதிலும் எதிரொலித்தது. தமிழர்கள் இனப் படுகொலைக்கு ஆளாகிறார்கள் என்பதை உலகம் புரிந்துகொள்ளத் தலைப்பட்டது. பல நிகழ்ச்சிகள் சங்கிலித் தொடர்போல நடைபெற்றுவிட்டன.

10 ஆண்டுகளுக்குப் பின்பு அதே யாழ்-குடா நாட்டில் சிங்கள இராணுவத்தின் 10 முக்கிய தளபதிகள் புலிகளின் கண்ணிவெடிக்கு ஆளாகி உயிர் இழந்த நிகழ்ச்சி சிங்கள மக்கள் மத்தியில் நேர்மாறான தாக்கத்தையே ஏற்படுத்தியது. 13 சிங்கள இராணுவ வீரர்கள் கொல்லப்பட்டபொழுது சிங்கள மக்களின் கொதிப்பு தமிழர்களுக்கு எதிராகத் திரும்பிற்று. ஆனால், பத்து ஆண்டுகளுக்குப் பின்பு முக்கியமான 10 சிங்களத் தளபதிகள் கொல்லப்பட்டபொழுது சிங்கள மக்களின் கோபம் தங்கள் தலைவர்கள் மீதே திரும்பிற்று. மாண்புமேவன தளபதிகளுக்கு அஞ்சலி செலுத்த வந்த சிங்கள அமைச்சர்கள் தாக்கப் பட்டார்கள். குடியரசுத்தலைவர் பிரேமதாசாகூடப் பலத்த கட்டுக் காவலோடு வந்துதான் அஞ்சலி செலுத்த முடிந்தது.

10 ஆண்டுக்கால இடைவெளியில் ஏற்பட்ட இவ்விரு நிகழ்ச்சிகளும் தமிழீழ விடுதலைப் போராட்டம் பெற்றுள்ள வளர்ச்சியின் அறிகுறியாகும்.

சிங்கள இராணுவ வீரர்கள் இறந்தபொழுது சிங்களப் பேரினவாதத் தலைவர்களால் தூண்டப்பட்ட சிங்கள அப்பாவி மக்கள் அன்று தமிழர்களை வேட்டையாடினார்கள். சிறைக்குள் இருந்த தங்கத்துரை, குட்டிமணி, ஜகன் உள்ளிட்ட 52 தமிழர்களைப் படுகொலை செய்யும் அளவுக்குச் சிங்களர்களின் வெறி உச்சக் கட்டத்தில் இருந்தது. ஆனால், சிங்களத் தளபதிகள் மாண்ட நேரத்தில் சிங்கள மக்களின் மயக்கம் தெளிந்திருந்தது. இந்தத் தளபதிகளின் சாவுக்கு விடுதலைப் புலிகளையோ, தமிழர்களையோ சாடுவதில் பயன் இல்லை. தங்கள் தலைவர்களின் தவறான அணுகு முறையே இதற்குக் காரணமாகும். தேவையற்ற போரில் நமது இராணுவத்தை ஈடுபடுத்தியதன் விளைவாகத்தான் இந்தக் களப்பலிகள் நடந்திருக்கின்றன என்ற உண்மையைச் சிங்கள மக்கள் உணர்ந்ததன் அறிகுறிதான் தங்கள் தலைவர்களுக்கு எதிராக மக்கள் திரும்பியதாகும்.

பத்து ஆண்டுக் காலத்தில் விடுதலைப் புலிகள் பெற்றுள்ள இவ்வளர்ச்சி திடீர் வளர்ச்சி அன்று. படிப் படியாக, ஏற்பட்ட வளர்ச்சி ஆகும். கொரில்லாத் தாக்குதலை நடத்திய விடுதலைப் புலிகள் முதலில் சிங்கள இராணுவ ரோந்து அணிகளைக் குறிவைத்துத் தாக்கினார்கள். இதன் விளைவாக இராணுவம் ரோந்து வருவது நின்றது. முகாம்களை விட்டு வெளியே வர முடியாதபடி இராணுவம் முடக்கப்பட்டது.

அடுத்து, தமிழர் பகுதிகளிலிருந்த காவல் நிலையங்கள் ஒவ்வொன்றாகத் தாக்கப்பட்டு அழிக்கப்பட்டன.

நிருவாக அலுவலகங்களும் செயலற்றதாக ஆக்கப்பட்டன. விடுதலைப் புலிகளின் இச்சாதனைகளைக் கண்டு மக்களிடையே நம்பிக்கை துளிர்விடத் தொடங்கியது. விடுதலைத் தீ பெருநெருப்பாக எரியத் தொடங்கியது. ஏராளமான இளைஞர்களும் யுவதிகளும் இயக்கத்தில் சேர்வதற்கு முன்வந்தார்கள்.

தமிழ்நாட்டில் தங்கியிருந்த பிரபாகரன் ஆயிரக் கணக்கான இளைஞர்களுக்கும் யுவதிகளுக்கும் ஆயுதப் பயிற்சி அளித்து விடுதலை இராணுவத்தை உருவாக்கும் முயற்சியில் தீவிரமாக ஈடுபட்டார். பயிற்சி பெற்ற இளைஞர்கள் தாயகத்திற்குத் திரும்பிவந்து தங்கள் நடவடிக்கைகளை விரிவாக்கினார்கள். சிறிது சிறிதாகத் தமிழீழப் பகுதி முழுவதிலும் சிங்கள இராணுவத்தின் ஆதிக்கம் கட்டுப்படுத்தப்பட்டது. அவர்களுடன் இறுதியாக ஒரு மோதலுக்குப் புலிகள் தயாராகிக்கொண்டிருந்த நேரத்தில் எதிர்பாராத திருப்பம் ஒன்று ஏற்பட்டது. இராணுவ அடிப்படையில் புலிகளை ஒடுக்க முடியாது என்பதை உணர்ந்த ஜெயவர்த்தனா ஒரே கல்லில் இரு மாங்காய்களை வீழ்த்தச் சதி செய்தார்.

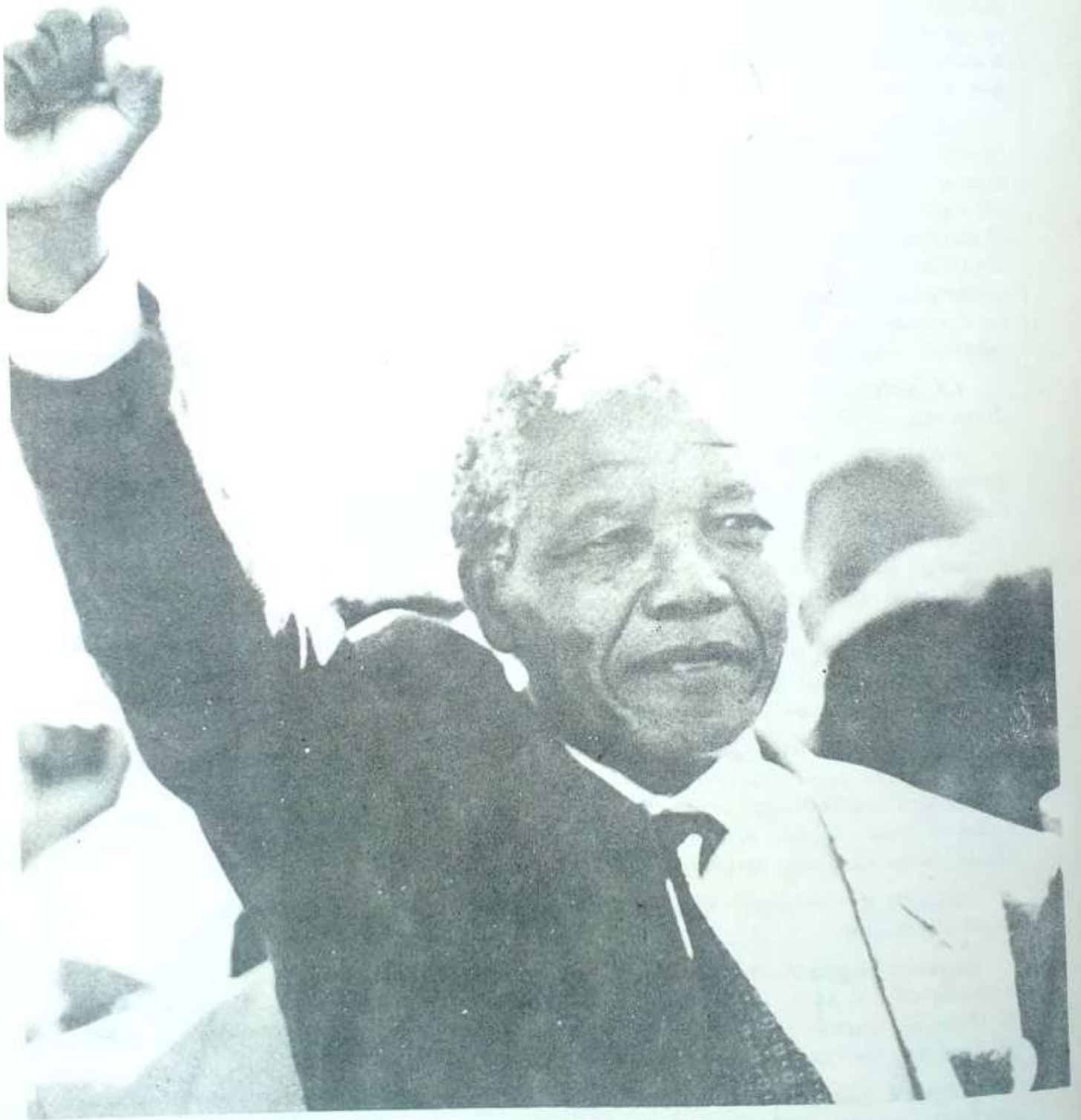





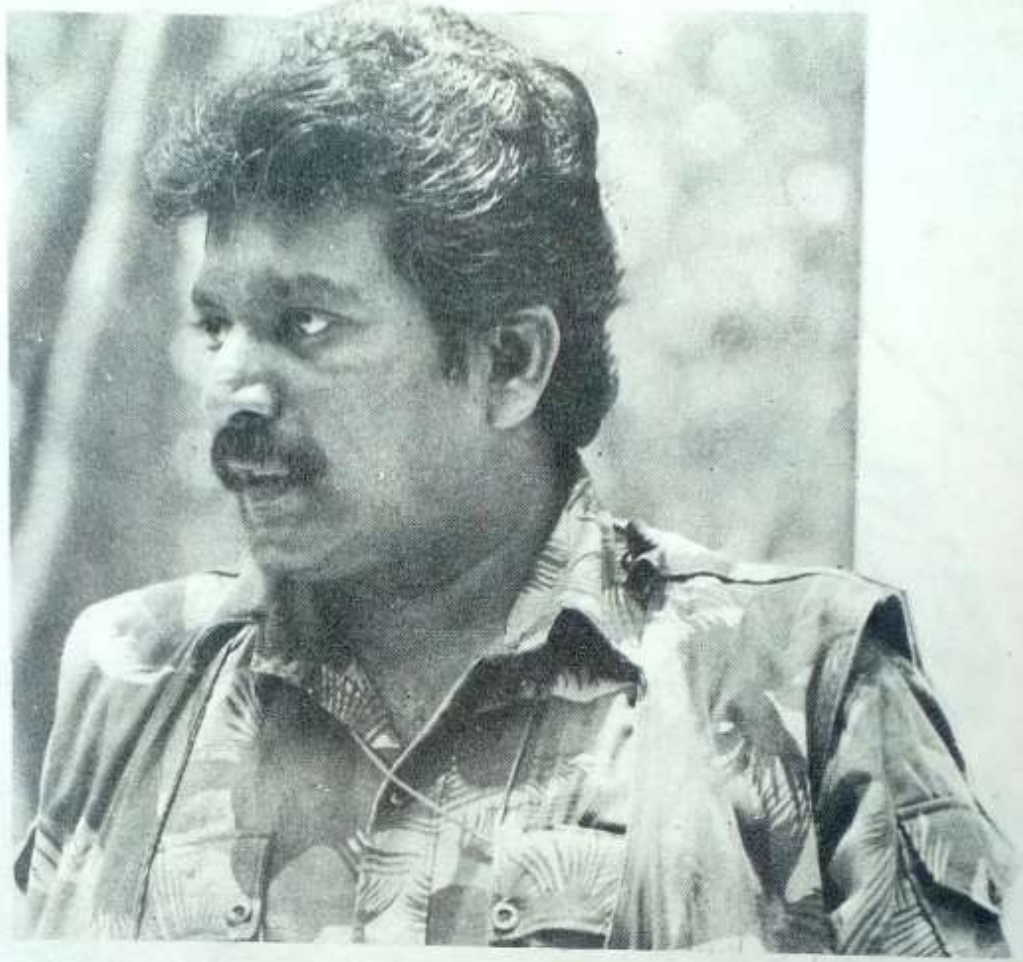

புலிகளுக்கு ஆதரவான நிலையை இந்தியா எடுக்கவிடாமல் தடுப்பது, இந்தியாவின் துணையுடன் விடுதலைப் புலிகளை ஒடுக்குவது ஆகிய இரு நோக்கங்களை மனத்தில் கொண்டு அவர் இராஜீவ் காந்தியுடன் பேசித் தனது துழ்ச்சி வலையில் அவரைச் சிக்க வைத்தார். அனுபவமோ இராசதந்திரமோ இல்லாத இராஜீவை ஏமாற்றுவது அவருக்கு எளிதாக இருந்தது. இதன் விளைவாக இராஜீவ்-ஜெயவர்த்தனா உடன்படிக்கை ஏற்பட்டது. இந்திய இராணுவம் இலங்கைக்கு அனுப்பப்பட்டது.

விடுதலைப் புலிகளின் வரலாற்றில் துன்பமும் துயரமும் நிறைந்த காலகட்டம் பிறந்தது. வல்லரசான இந்தியாவின் இராணுவத்தை எதிர்த்துப் போராட வேண்டிய நிர்ப்பந்தம் புலிகளுக்கு ஏற்பட்டது. சிங்கள இராணுவத்தை எதிர்த்துப் போராடுவதற்கு அணியமாகிக் கொண்டிருந்த புலிகள் இந்திய இராணுவத்தோடு மோதுவதற்கான துழ்நிலை உருவானது. இரண்டு ஆண்டு காலம் இந்திய இராணுவத்தையும் அவர்களுக்குத் துணைநின்ற துரோகக் கும்பல்களையும் எதிர்த்துக் கடுமையான ஒரு போரில் புலிகள் ஈடுபட வேண்டியிருந்தது.

தமிழீழ விடுதலைப் புலிகளை நசுக்குவதுதான் இந்தியாவின் நோக்கம் என்பதை உணர்ந்த மக்கள் புலிகளுக்கு ஆதரவாகத் திரண்டார்கள். மக்கள் அரணாக நின்ற காரணத்தாலேயே வலிமை வாய்ந்த இந்திய இராணுவத்தை எதிர்த்து விடுதலைப் புலிகள் போராட முடிந்தது. எவ்வளவோ முயற்சிகள் செய்தும் விடுதலைப் புலிகளை அழிக்க இந்திய இராணுவத்தால் முடியவில்லை. இதனால், இந்திய இராணுவத்தின் ஆத்திரம் மக்கள்மீது திரும்பியது. ஆண், பெண், குழந்தைகள் என்ற வேறுபாடு இல்லாமல் மக்கள்

கொன்று குவிக்கப்பட்டார்கள். ஊர்கள் எரிக்கப்பட்டன. நாடே சுடுகாடாக ஆகியது. ஆனாலும், மக்கள் புலிகளோடு உறுதியாக இணைந்தே நின்றார்கள்.

இந்தியாவின் துணை இல்லாமல் தென் ஆசியாவின் எந்த இனப் போராட்டமும் வெற்றிபெற முடியாதென இந்திய அரசியல்வாதிகளும் தில்லி ஆட்சிப்பீடத்தில் இருந்த வர்களும் நினைத்தார்கள். வங்கதேசம் விடுதலை பெறுவதற்கு இந்தியாவின் உதவியே காரணம். இந்தியா இல்லாவிட்டால் வங்க தேசம் பிறந்தே இருக்காது என்று அவர்கள் செம்மாந்திருந்தார்கள். 'இந்தியா நினைத்தால் ஒரு தேசிய இனப் போராட்டத்தை வெற்றி பெற வைக்கவும் முடியும். அதைப் போலவே, இந்தியா நினைத்தால் ஒரு தேசிய இனப் போராட்டத்தை அழிக்கவும் முடியும்' என்ற ஆணவத்துடன் தமிழீழ விடுதலைப் போராட்டத்தை ஒடுக்க இந்தியா முயன்றது. இந்தியாவின் ஆணவத்தை விடுதலைப் புலிகள் அடியோடு துடைத்து எறிந்தார்கள்.

உலகத்தின் நான்காவது பெரிய படையான இந்திய இராணுவத்துடன் மோதும் புலிகள் வரலாறு முடியப்போகிறது. தமிழீழ விடுதலைப் போராட்டத்திற்கு முற்றுப்புள்ளி வைத்தாகிவிட்டது. 'இந்தியப் புயலுக்கு முன்னால் தமிழீழப் பனை முறிந்துபோகும்' என்றெல்லாம் ஆரூடம் கணித்தவர்கள் உண்டு. ஆனால், நாங்கள் செல்லச் செல்லப் புலிகளின் சாதனைகள் வெளிவரத் தொடங்கின. மக்களின் துணையோடு புலிகள் புதிய புறநானுற்றைப் படைத்தார்கள். இரண்டு ஆண்டு காலத்திற்கு மேலாகப் பல களங்களில்

## தமிழீழ மக்களின் தளராத நம்பிக்கை

1985ஆம் ஆண்டில் விடுதலைப் புலிகளின் துணையுடன் தமிழீழப் பகுதியில் நான் இரகசியச் சுற்றுப் பயணம் மேற்கொண்டபொழுது ஆயுதப் போராட்டத்தின் மூலமே தங்கள் மண்ணை மீட்க முடியும் என்ற நம்பிக்கை சிலரிடம் மட்டுமே காணப்பட்டதைப் பார்த்தேன். வங்காள தேசம் விடுதலை பெறுவதற்கு இந்தியா உதவி செய்தது போல, இந்தியா தன்னுடைய படையை அனுப்பிச் சிங்கள இராணுவத்தை விரட்டி அடித்துத் தங்கள். மண்ணை மீட்டுத் தரவேண்டும் என்ற விருப்பத்தையும் நம்பிக்கையைத் தமிழீழ மக்கள் நான் சென்ற இடமெல்லாம் வெளிப்படுத்தினார்கள். தங்கள் பிள்ளைகளான புலிகளுக்கு ஆதரவு அளித்து அவர்களுடைய வளர்ச்சியின் மூலமே உண்மையான விடுதலையைப் பெறமுடியும் என்ற நம்பிக்கை அப்பொழுது அவர்களுக்கு இருக்கவில்லை. திரும்பத் திரும்ப இந்தியாதான் தங்களுக்கு விடிவை அளிக்கமுடியும் என அவர்கள் கூறியதைக் கேட்டேன்.

1987ஆம் ஆண்டில் பொருளாதார முற்றுகைக்கு உள்ளாகி இருந்த யாழ்ப்பாணத்தில் இந்திய வானூர்திகள் உணவுப் பொருள்களை வீசிய பொழுது அந்த மக்களின் நம்பிக்கை இமயம்போல் உயர்ந்து நின்றது. தங்களுக்கு விடிவுகாலம் வந்துவிட்டதாக அவர்கள் நம்பினார்கள். ஏன் தமிழ் நாட்டிலும் அத்தகைய நம்பிக்கை உருவானது. அதைத் தொடர்ந்து இந்திய-இலங்கை உடன்படிக்கை ஏற்பட்டது. இந்திய இராணுவம் தமிழீழ மண்ணில் அடியெடுத்து வைத்தபொழுது தங்கள் மீட்சிக்காகவே இந்த இராணுவம் வந்திருக்கின்றதென நம்பி அவர்களுக்கு ஆரத்தி எடுத்து மாலை சூட்டி மகிழ்ச்சியுடன் வரவேற்றார்கள். ஆனால், இந்திய இராணுவம் வந்திருப்பது தங்களை விடுவிக்க அன்று. தங்கள் விடுதலைப் போராட்டத்தை ஒடுக்கவே என்பதை அந்த மக்கள் புரிந்துகொள்ளச் சில நாட்கள் ஆயிற்று.

திலீபனின் உயிர்த் தியாகமும், தளபதி புலேந்திரன், குமரப்பா உள்ளிட்ட 12 புலிகளின் உயிர்த்தியாகமும் மக்களிடம் குடிகொண்டிருந்த மயக்கத்தைத் தெளியவைத்தன. இந்தியா

இந்திய இராணுவத்தைச் சந்தித்து முறியடித்து இறுதியாகத் தங்கள் மண்ணைவிட்டே அதை வெளியேறும்படியான தூழ்நிலையை உருவாக்கினார்கள்.

வல்லரசான இந்தியா போர்க்களத்தில் மட்டும் அன்றி இராசதந்திரக் களத்திலும் புலிகளிடம் தோற்றுப்போனது. எந்தச் சிங்கள அரசு இந்திய இராணுவத்தை வரவழைத்ததோ அதே சிங்கள அரசின் வாயினால் இந்தியப் படையை வெளியேறும்படி கூறச் செய்தமை பிரபாகரனின் இராசதந்திரத் திறமைக்குச் சான்றாகத் திகழ்கிறது. இலங்கையின் குடியரசுத் தலைவர் பிரேமதாசா புலிகளுடன் சமரசப் பேச்சுவார்த்தை நடத்த விரும்பினார். புலிகள் அதற்கு முதல் நிபந்தனையாக இந்திய இராணுவம் வெளியேற வேண்டும் என்ற கோரிக்கையை முன்வைத்தார்கள். பிரேமதாசா அதை ஏற்றுக்கொண்டு இந்திய இராணுவம் வெளியேற வேண்டும் என்று வெளிப்படையாக அறிவித்தார்.

எதிர்பாராத இந்தச் சூழ்நிலையில் நிலை தடுமாறிப்போன இந்திய அரசு புலிகளுடன் சமரசம் செய்துகொள்வதற்கு முயற்சி செய்தது. பிரேமதாசாவுடன் பேச்சுவார்த்தையை நிறுத்தினால் புலிகளுக்கு எல்லாவித உதவிகளையும் செய்வதற்கு அணியமாக இருப்பதாக ஆசை வார்த்தை காட்டியது. ஆனால், புலிகள் இதற்கு ஏமாறவில்லை. இந்தியாவின் நயவஞ்சக நோக்கத்திற்கு இரையாகப் பிரபாகரன் திட்டவட்டமாக மறுத்தார். எனவே, கோபம் கொண்ட இந்திய அரசு மற்றொரு சூழ்ச்சித் திட்டத்தினை வகுத்தது. இந்திய இராணுவத்தின் துணையோடு வடக்கு-கிழக்கு மாநிலத்தில் அமைக்கப்பட்டிருந்த வரதராசப்

தனது முதுகில் குத்துவதைத் தமிழீழம் புரிந்துகொண்டது. இந்தியப் படையை எதிர்த்துப் போராடப் பிரபாகரன் முடிவு செய்தபொழுது அதை ஓர் அசட்டுத் துணிச்சலாகக் கருதியவர்கள் உண்டு. விடுதலைப் புலிகளின் இயக்கம் தற்கொலை செய்து கொள்வதற்குரிய ஒரு நடவடிக்கையாக அதைச் சிலர் வருணித்தார்கள். இந்தியாவின் உதவியின்றி விடுதலை பெறவே முடியாது என உறுதியாக நம்பிய சிலர் பிரபாகரனின் நடவடிக்கையை வெளிப்படையாகவே கண்டித்தார்கள். ஆனால், வரலாறு நிரூபித்த உண்மை இதற்கு மாறாக இருந்தது. இந்திய இராணுவம் தமிழீழ மண்ணை முற்றுகையிட்டுப் பிரபாகரனையும் விடுதலைப் புலிகளையும் ஒழித்துக்கட்டுவதற்குச் செய்த முயற்சிகள் அனைத்தும் முறியடிக்கப்பட்டன. உலகத்தின் 4ஆவது பெரிய இராணுவத்தை எதிர்த்துப் புலிகள் துணிவுடன் போராடிச் சிறிது சிறிதாகத் தங்கள் மண்ணை மீட்டார்கள்.

இரண்டரை ஆண்டுகளுக்குப் பின்னர் இந்திய இராணுவம் தோல்வியுடன் வெளியேறிக் கொண்டிருந்த வேளையில் 1990 ஆம் ஆண்டு பிப்ரவரி - மார்ச் மாதங்களில் தமிழீழத்தில் ஊர் ஊராக நான் சுற்றுப் பயணம் செய்தேன். 1985 ஆம் ஆண்டில் நான் சுற்றுப் பயணம் செய்த பொழுது கண்ட காட்சிகளுக்கும் 1990 ஆம் ஆண்டில் நான் சுற்றுப் பயணம் செய்தபொழுது கண்ட காட்சிகளுக்கும் இடையே பெருத்த வேறுபாடு இருந்தது. அன்று இந்தியா மீது அத்தனை நம்பிக்கை வைத்திருந்த மக்கள், இன்று இந்திய இராணுவம் செய்த அட்டுழியங்களின் விளைவாக இந்தியாமீது வெறுப்பு அடைந்திருந்தார்கள். தங்கள் நாட்டை இந்திய இராணுவம் சுடுகாடாக்கிவிட்டது என்று குமுறினார்கள்.

அந்தச் சோகத்துக்கும் குமுறலுக்கும் நடுவே ஒரு நம்பிக்கையொளி வீசுவதை நான் பார்த்தேன். இந்திய இராணுவத்தையே எதிர்த்து வென்று விட்ட தங்கள் பிள்ளைகள் நிச்சயமாகச் சிங்கள இராணுவத்தை ஓட ஓட விரட்டி அடித்துத் தங்கள் நாட்டை மீட்பார்கள் என்ற பெரு நம்பிக்கை அந்த மக்களிடம் படர்ந்திருந்ததை நான் சென்ற இடமெல்லாம் பார்த்தேன். இதைப் பார்த்தபொழுது என்னுடைய கண்கள் பனித்தன.

பெருமாள் அரசைச் சுதந்திரப் பிரகடனம் செய்யுமாறு கூறி அவ்வாறு சுதந்திரப் பிரகடனம் செய்தவுடன் அவ்வரசின் வேண்டுகோளுக்கு இணங்க இந்திய இராணுவம் அங்கு தங்குவதற்கான திட்டமிடப்பட்டது. சுதந்திர அரசைப் பாதுகாப்பதற்குத் தமிழ்த் தேசிய இராணுவம் ஒன்றும் இந்திய அரசினால் அவசரம் அவசரமாக உருவாக்கப்பட்டது. சுருக்கமாகச் சொன்னால் வியட்நாமில் அமெரிக்கா செய்த அத்தனையையும் தமிழீழத்தில் இந்தியா செய்ய முயற்சி செய்தது. ஆனால், இந்தச் சதித்திட்டம் புலிகளால் அடியோடு முறியடிக்கப்பட்டது. இந்திய மக்கள் இராஜீவ் காந்தியைப் பதவியில் இருந்து இறக்கினார்கள்.

புலிகள் வரதராசப் பெருமாளை இந்தியாவுக்கு விரட்டியடித்தார்கள். இந்திய இராணுவத்தினால் உருவாக்கப்பட்டிருந்த தமிழ்த் தேசிய இராணுவம் சில நாள்களிலேயே புலிகளால் அடியோடு முறியடிக்கப்பட்டது. பல்லாயிரக்கணக்கான நவீன ஆயுதங்கள் புலிகளுக்குக் கிடைத்தன. புலிகள் மேலும் பலம் பெற்றார்கள்.

தங்களுடைய விடுதலை வரலாற்றில் மிகவும் நெருக்கடியான ஒரு கட்டத்தைத் தாண்டிய புலிகள் அடுத்த கட்டத்தில் அடியெடுத்து வைத்தார்கள். வழக்கம்போலச் சிங்களப்

## நமனை அஞ்சோம்!

அசோகச் சக்கரவர்த்தி விந்தியத் திற்குத் தெற்கே அடியெடுத்து வைத்த பொழுது கலிங்கத்தில் தனது முதல் தோல்வியைச் சந்தித்தார். அவருடைய பெரும்படையைக் கண்டு கொஞ்சமும் அஞ்சாமல் எதிர்த்துப் போராடிக் கலிங்க வீரர்கள் சிந்திய இரத்தம்தான் அசோகச் சக்கரவர்த்தியைச் சிந்திக்க வைத்து, புத்தரின் அன்பு மார்க்கத்தில் அவரைச் செல்ல வைத்தது.

ஆனால், அசோகச் சக்கரவர்த்தி யிடம் மண்டியிடாத கலிங்கத்தைப் பல்லவர் தளபதியான கருணாகரத் தொண்டமான் வென்றடக்கினான்.

வட இந்தியா முழுவதையும் ஆண்ட ஹர்ஷ சக்கரவர்த்தி விந்தியத்திற்குத் தெற்கே தன் பேரரசை விரிவாக்க முயன்றபொழுது நர்மதை நதிக் கரையில் சாளுக்கிய மன்னர் இரண்டாம் புலிகேசியிடம் தனது முதல் தோல்வியைச் சந்தித்தார்.

ஹர்ஷ சக்கரவர்த்தியைத் தோற்கடித்த புலிகேசியை வென்று அவனுடைய வாதாபி நகரத்தை எரித்துச் சாம்பல் ஆக்கினான். பல்லவ நாட்டுச் சேனாதிபதியான ப்ரஞ்சோதி.

அசோகன், ஹர்ஷன், ஆகிய மகா சக்கரவர்த்திகளின் வழி வந்தவர்கள் எனத் தங்களைத் தாங்களே மார்

தட்டிக் கொண்ட பாரத வீரர்கள் மீண்டும் ஒரு முறை மற்றொரு தமிழனிடம் தோல்வியைச் சந்தித்தனர்.

தமிழீழ மண்ணில் அடியெடுத்து வைத்த பாரதப் படைகளை இரண்டு ஆண்டு காலம் கதிகலங்கவைத்து அந்த மண்ணை விட்டே வெளியேற்றிய பெருமை தமிழ் மாவீரனான பிரபாகரனுக்கும் விடுதலைப் புலிகளுக்குமே உண்டு. வீரத் தமிழ்த் தளபதிகளான கருணாகரத் தொண்டமான், ப்ரஞ்சோதி ஆகியோரின் வழி வந்த தமிழ்த் தளபதி பிரபாகரனும் அவர்களைப் போலவே வடநாட்டுப் படைவர்களை வென்று தமிழர்களின் வீரத்தை நிலை நிறுத்தி இருக்கிறார்.

மறப்போர்க்களத்தில் மட்டுமன்று, அறப் போர்களத்திலும் தமிழர்கள் தணியான வரலாறு படைத்திருக்கிறார்கள்.

மகாவீரரும், கௌதம புத்தரும், மகாத்மா காந்தியும் பிறந்த பாரதப் புண்ணிய பூமியின் புத்திரர்கள் அற வழிப் போராட்டத்திலும் புலிகளிடம் தோற்று மண்டியிட்டனர்.

“அறத்தின் மகிமையை, அன்பு நெறியின் புனிதத்தை உலகுக்கு அளித்தவர்கள் நீங்கள்” என மார்தட்டிய பாரதப் புத்திரர்கள் தமிழர்களின் அறநெறியிலமைந்த உறுதிப்

பேரினவாதம் மீண்டும் தலையெடுத்தது. மற்றொரு போர் வெடித்தது. இரண்டாம் ஈழப்போர் தொடங்கிற்று. பல களங்களில் புலிகள் நேருக்கு நேர் சிங்கள இராணுவத்தைச் சந்தித்து மோதினார்கள்.

350 ஆண்டுகளுக்கு மேலாக அன்னிய ஆதிக்கத்தில் இருந்த யாழ்ப்பாணம் கோட்டையைப் புலிகள் மீட்டார்கள்.

சிங்கள இராணுவத்தின் வலிமை வாய்ந்த மாங்குளம் முகாம் அடியோடு தகர்க்கப் பட்டது.

தமிழீழப் பகுதியில் இருந்த சிங்கள இராணுவ முகாம்களுள் பெரும்பாலானவை துடைத்தெறியப்பட்டன.

எல்லாவற்றுக்கும் சிகரம் வைத்தாற்போல், அராவித்துறையில் புலிகள் வைத்த கண்ணி வெடியில் முக்கியமான 10 சிங்களத் தளபதிகள் மொத்தமாக அழிக்கப்பட்டார்கள்.

பாட்டின் முன் பரிதாபகரமான முறையில் தோற்றார்கள்.

திருநாவுக்கரசர் "நாமார்க்கும் குடியல்லோம்! நமனை அஞ்சோம்" என நெஞ்சுயர்த்திப் பாடினார். உறுதிப்பாட்டின் வடிவமாக நின்று மன்னனை எதிர்த்துப் பாட அவரால் முடிந்தது. தமிழர்களின் அறநெறியி லமைந்த உறுதிப்பாடு ஆயுதத்தைவிட வலிமையானது என்பதை அவர் நிலை நாட்டினார். திருநாவுக்கரசர் வழி வந்த தமிழீழ இளைஞர்களும் அத்த கைய உறுதியின் வடிவங்களாகத் திகழ்ந்தார்கள்.

ஒரு சொட்டு நீர்கூட அருந்தாது சாகும்வரை உண்ணா நோன்பு மேற் கொண்டு தன் உயிரையே தியாகம் செய்த திலீபன் மூட்டிய தியாகத் தீ பாரதப் புண்ணிய புத்திரர்களைச் சுட்டெரித்தது.

விடுதலைப் புலிகளின் வீரத் தள பதிகளான புலேந்திரன், குமரப்பா உள்ளிட்ட 12 தோழர்களின் உயிர்த் தியாகம், இந்தியாவை வாட்டி வதக் கியது.

தன் கணவனுக்கு இழைக்கப்பட்ட அநீதியை எதிர்த்துப் பாண்டிய மன்ன னின் அவையிலே நீதியை நிலைநிறுத் திய கண்ணகியின் வழியில் வந்த அன்னை பூபதி பாரதத்திடம் நீதி

கேட்டு உண்ணாநோன்பிருந்து உயிர் துறந்த நிகழ்ச்சி பாரதத்தைத் தலை குனிய வைத்தது.

தூதுவனாக வந்த கண்ணபிரானை வஞ்சகமாகக் கொல்லுவதற்குத் துணிந்த துரியோதனனை மகாபாரதம் இகழ் கிறது.

தூதுவனாகப் பாரதப் படைகளால் அழைத்துச் செல்லப்பட்ட தளபதி ஜோனியை அந்தப் பாரதப்படையே வஞ்சகமாகக் கொலை செய்தபொழுது பழைய பாரதம் புதிய பாரதப் புத்தி ரர்களைப் பார்த்துச் சிரித்தது.

கொந்தளிக்கும் கடலில் கொடு வாய்ச் சுறாக்களாகச் சூழ்ந்துகொண்ட பாரதக் கடற்படைக்கு முன் நெஞ் சுயர்த்தி நின்ற தளபதி கிட்டிவும் மற்றும் ஒன்பது வீர வேங்கைகளும் சரணடைய மறுத்துக் கடலில் படைத்த வீரகாவியம் பாரதத்தின் நயவஞ்சகம் நிறைந்த கோழைத்தனத்தை உலகிற்கு என்றென்றும் அம்பலப்படுத்திக் கொண்டேயிருக்கும்.

திலீபன் முதல் கிட்டி வரை வீர வேங்கைகள் பலர் தங்கள் உயிரைத் துச்சமாக மதித்துப் பாரதத்தை எதிர்த்துப் போராடி, தங்கள் ஆன்ம வலிமையை நிலைநிறுத்திப் பாரதத் தின் ஆணவ வலிமையை அடியோடு தகர்த்தார்கள்.

தமிழீழத்தின் மீது பறந்து வந்து குண்டுமழை பொழிந்த விமானங்கள் வானவெளியிலிருந்து விரட்டி அடிக்கப்பட்டன.

கடலிலும் சிங்களப் பீரங்கிப் படகுகளைக் கடற்புலிகள் தாக்கி மூழ்கடித்தார்கள்.

ஆனையிறவு, மணலாறு, சிலாவத்துறை ஆகிய இடங்களில் நடைபெற்ற போர்களில் சிங்கள இராணுவத்துடன் நேருக்கு நேராகப் போராடியதன் மூலம் விடுதலைப் புலிகளும் மரபு வழி இராணுவமாக உருவெடுத்துவிட்டார்கள் என்ற உண்மையை உலகம் உணர்ந்தது.

இந்த வெற்றிகளைப் புலிகள் பெற்றவிதம் எப்படி? அவர்களுக்கு ஆயுதங்கள் எங்கிருந்து கிடைக்கின்றன என்று திகைத்தவர்கள் உண்டு. புலிகள் தாங்களே ஆயுதங்களை உற்பத்தி செய்கிறார்கள். எதிரிகளிடமிருந்து ஆயுதங்களைக் கைப்பற்றுகிறார்கள். எல்லா வற்றுக்கும் மேலாகத் துணிவும் திறமையும் அவர்களிடம் குடிபெற்று இருக்கின்றன. வெற்றிப் பாதையில் வழிநடத்திச் செல்வதற்கு உன்னதமான ஒரு தலைவன் அவர்களுக்குக் கிடைத்திருக்கிறான். எனவே, அவர்கள் வெற்றிக்கு மேல் வெற்றி பெறுகிறார்கள்.

பாரதப் புயலுக்கோ, சிங்களச் சூறாவலிக்கோ சாய்ந்துவிடாமல் தமிழீழப் பனை இன்று நெடிதுயர்ந்தோங்கி நிற்கிறது. எந்தத் தமிழனைப் பனையேறி என்று கேலி செய்தார்களோ அந்தத் தமிழன் இன்று பனை போல வளையாமல் நிமிர்ந்து நிற்கிறான்.

20ஆம் நூற்றாண்டில் தங்கள் மக்களின் விடியலுக்காக இணையற்ற பல இலட்சியத் தலைவர்கள் போராடினார்கள். இரசியப் புரட்சியை முன்னின்று நடத்திய இலெனின், சீனாவில் மகத்தான புரட்சியை நடத்திய மாசேதுங், வியட்நாம் புரட்சியின் தலைவர் ஹோ-சி-மின், இந்தியாவின் விடுதலைக்காக அன்னிய நாட்டில் புரட்சிப்படை அமைத்துப் போராடிய நேதாஜி சுபாஷ் சந்திர போஸ், பாலஸ்தீன மக்களின் இணையற்ற தலைவர் யாசர் அராபத், தென் ஆப்பிரிக்கக் கறுப்பின மக்களின் புரட்சியைத் தலைமை தாங்கி நடத்தும் நெல்சன் மண்டேலா போன்றவர்கள் வரிசையில் தமிழீழ மக்களின் ஒப்பற்ற தலைவர் பிரபாகரனும் இடம் பெற்றுள்ளார்.



PPNSS

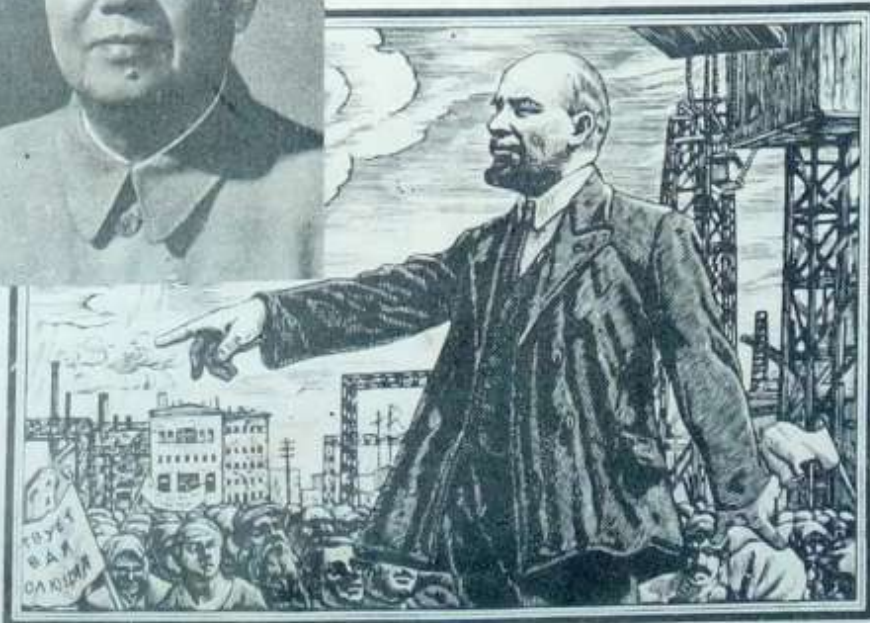

மேலே கண்ட தலைவர்கள் அனைவரும் தங்கள் நாட்டின் விடுதலைக்காகப் பிற நாடுகளின் உதவிகளைப் பெற்றார்கள். உலகின் ஆதரவும் அவர்களுக்குக் கிடைத்தது.

இலெனின் நடத்திய புரட்சிக்கு இரசிய இராணுவம் ஒத்துழைத்தது.

மாசேதுங் நடத்திய புரட்சிக்கு சோவியத் ஒன்றியம் இடைவிடாத உதவி புரிந்தது.

வியட்நாம் விடுதலைக்காக முதலில் பிரான்சியப் படைகளையும் அடுத்து அமெரிக்கப் படைகளையும் எதிர்த்து ஹோ-சி-மின் போராடியபொழுது சோவியத் ஒன்றியமும் செஞ்சீனமும் அவருக்குத் தேவையான அனைத்து உதவிகளையும் செய்தன.

இந்தியாவின் விடுதலைக்காக நேதாஜி சுபாஷ் சந்திர போஸ் போராடியபொழுது ஜெர்மனி, ஜப்பான், இத்தாலி போன்ற வல்லரசுகள் அவருக்கு எல்லாவித உதவிகளையும் செய்தன; ஆதரவு கொடுத்தன.

பாலஸ்தீன விடுதலைக்காகப் போராடி வரும் யாசர் அராபத் அவர்களுக்கு அரபு நாடுகள் மட்டுமல்லாமல் உலகத்தின் 120 நாடுகளுக்கும் அவருக்கு ஆதரவு தருகின்றன.

தென்னாப்பிரிக்கக் கறுப்பர்கள் விடுதலைக்காகப் போராடி வரும் நெல்சன் மண்டேலா ஆப்பிரிக்க நாடுகளின் உதவியை மட்டுமல்லாமல் உலகின் மிகப் பெரும்பான்மையான நாடுகளின் ஆதரவையும் பெற்று இருக்கிறார்.

ஆனால், இந்த மகத்தான தலைவர்களுடன் ஒப்பிடும்பொழுது, வயதிலும், அனுபவத்திலும் மிக மிக இளையவரான பிரபாகரன் அவர்களுக்கு எந்த ஒரு நாட்டின் உதவியும் இதுவரை கிடைக்கவில்லை. ஆனாலும், அவர் தமது தாயகத்தின் விடுதலைப் போராட்டத்தை வெற்றிகரமாக முன்னடத்திச் செல்வதன் இரகசியம்தான் என்ன?

பிரபாகரனின் இலட்சிய உறுதிதான் தமிழீழ விடுதலைப் போராட்டத்திற்கு அடித்தளமாக இருந்து வருகிறது. இவருக்கு முன் தமிழீழ மக்களின் தலைவர்களாக இருந்த பலருக்கு இந்த இலட்சிய உறுதி இல்லாததன் விளைவாகவே தமிழீழ விடுதலைப் போராட்டம் பல பின்னடைவுகளைச் சந்தித்தது. 'தமிழீழமே தமது இலட்சியம்' என்று முழுங்கியவர்கள் சிங்கள அரசின் பசப்புகளில் மயங்கி இலட்சிய உறுதியைக் கைவிட்டார்கள். சிறைவாசம் சிலரின் சித்தத்தைச் சீர்குலைத்தது. இராணுவக் கொடுமைகள் சிலரை நடுங்க வைத்தது. பதவி ஆசை பலரைப் பல்லிளிக்க வைத்தது. ஆனால், சிங்கள அரசும், இந்திய அரசும் எவ்வளவோ ஆசை வலைகளை விரித்துப் பார்த்தன. தங்கள் படைபலத்தைக் காட்டி மிரட்டிப் பார்த்தன. ஆனாலும், பிரபாகரனின் இலட்சிய உறுதியைக் குலைக்க அவர்களால் முடியவில்லை. அவருடைய மாறாத மன உறுதியே இந்தப் போராட்டத்திற்கு வழிகாட்டும் அணையாத தீபமாக விளங்குகிறது.

அடர்ந்த கானகத்தின் நடுவே அமைக்கப்பட்டிருந்த பாசறையில், தம்பி பிரபாகரன் அவர்களுடன் நான் பேசிக்கொண்டிருந்தபொழுது அவர் கூறிய சில வார்த்தைகள் அவருடைய இலட்சிய உறுதியை எடுத்துக்காட்டின.

"அண்ணா, தமிழீழ இலட்சியத்தை ஒருபொழுதும் கைவிடமாட்டேன். எங்கள் போராட்டத்தின் முடிவில் தமிழீழம் மலரும் அல்லது நான் மடிவேன். அதைத் தவிர வேறு இடைப்பட்ட வழி எதுவுமே இல்லை" என்றார். இந்த வார்த்தைகளைக் கூறியபொழுது அந்த வீரத் திருமுகத்தில் காணப்பட்ட உறுதி என்னைத் திகைக்க வைத்தது. இந்த உறுதியிலிருந்து அவர் ஒருபொழுதும் பிறழப் போவதில்லை. பல புயல்களைச் சந்தித்துச் சற்றும் சாயாமல், முறிந்து விழாமல் வானளாவ நிமிர்ந்து நிற்கும் நெடும்பணையாக அவர் காட்சி தந்தார்.

தமிழீழத்தின் தன்னிசுரற்ற தேசியத் தலைவர் பிரபாகரன் தலைமையில் மக்களும் விடுதலைப் புலிகளும் சிந்தும் குருதியால் தமிழீழ மண் சிவந்து கொண்டே இருக்கிறது. அது சிவக்கச் சிவக்க விடிவு நெருங்கிக் கொண்டேயிருக்கிறது.



PPNSS 1113

